

**UNIVERSIDAD SAN FRANCISCO DE QUITO USFQ**

**Colegio de Comunicación y Artes Contemporáneas**

**SAHASARA**

**Erika Rafaela Escobar Andaluz**

**Artes Visuales: Concentración en Diseño de Modas**

Trabajo de fin de carrera presentado como requisito

Para la obtención del título de

Licencia en Artes Visuales: Concentración en Diseño de Modas

Quito, 29 de mayo 2023

**UNIVERSIDAD SAN FRANCISCO DE QUITO USFQ**

**Colegio de Comunicación y Artes Contemporáneas**

**HOJA DE CALIFICACIÓN DE TRABAJO DE FIN DE CARRERA**

**SAHASARA**

**Erika Rafaela Escobar Andaluz**

**María Soledad Romero, BFA**

Quito, 29 de mayo 2023

## © DERECHOS DE AUTOR

Por medio del presente documento certifico que he leído todas las Políticas y Manuales de la Universidad San Francisco de Quito USFQ, incluyendo la Política de Propiedad Intelectual USFQ, y estoy de acuerdo con su contenido, por lo que los derechos de propiedad intelectual del presente trabajo quedan sujetos a lo dispuesto en esas Políticas.

Asimismo, autorizo a la USFQ para que realice la digitalización y publicación de este trabajo en el repositorio virtual, de conformidad a lo dispuesto en la Ley Orgánica de Educación Superior del Ecuador.

Nombres y apellidos: Erika Rafaela Escobar Andaluz

Código: 00207208

Cédula de identidad: 1804561825

Lugar y fecha: Quito, 17 de mayo de 2023

## ACLARACIÓN PARA PUBLICACIÓN

**Nota:** El presente trabajo, en su totalidad o cualquiera de sus partes, no debe ser considerado como una publicación, incluso a pesar de estar disponible sin restricciones a través de un repositorio institucional. Esta declaración se alinea con las prácticas y recomendaciones presentadas por el Committee on Publication Ethics COPE descritas por Barbour et al. (2017) Discussion document on best practice for issues around theses publishing, disponible en <http://bit.ly/COPETheses>.

## UNPUBLISHED DOCUMENT

**Note:** The following capstone project is available through Universidad San Francisco de Quito USFQ institutional repository. Nonetheless, this project – in whole or in part – should not be considered a publication. This statement follows the recommendations presented by the Committee on Publication Ethics COPE described by Barbour et al. (2017) Discussion document on best practice for issues around theses publishing available on <http://bit.ly/COPETheses>.



## RESUMEN

Sahasara, lo cual significa energía divina en sanscrito. Es una colección Casual, que está inspirada en la fundación de la chakra raíz. La chakra raíz resuena con el elemento de la tierra y la conexión con el cosmos. Por lo que aquí, nace la metáfora de que los humanos somos como un árbol con raíces profundas y rodeados de hojas y flores, que sin dichas raíces no es posible crecer ni mucho menos rezumar. Esta es la chakra base para que todo empiece a fluir. Por tal motivo, se han usado los colores representativos de esta chakra raíz y que resuenan con el elemento tierra tales como: beige, verde y terracota. La colección también posee diferentes detalles como el bordado, cut outs y formas asimétricas que representan cada chakra de acuerdo a que parte del cuerpo estén ubicadas.

Sahasara está diseñado para aumentar las sensaciones que nos hacen sentir conectados a nivel físico, espiritual y emocional. Lo que usamos tiene el poder de conectarnos con nuestras energías sagradas, y el uso de la psicología del color puede mejorar nuestro estado de ánimo y afectar la forma en que otros interactúan con nosotros. Algunos llaman a este vendaje de dopamina, yo lo llamo " feeling of empowerment".

**Palabras claves:** Sahasara, chakra, raíz, cosmos, rezumar, bordado, cut outs, dopamina.

## ABSTRACT

Sahasara, which means divine energy in Sanskrit. Is a Casual collection, which is inspired by the foundation of the root chakra. The root chakra resonates with the element of earth and the connection to the cosmos. For here, the metaphor is born that humans are like a tree with deep roots and surrounded by leaves and flowers, that without these roots it is not possible to grow, much less ooze. This is the base chakra for everything to start flowing. For this reason, the representative colors of this root chakra have been used and that resonate with the earth element such as: beige, green and terracotta. The collection also has different details such as embroidery, cut outs and asymmetric shapes that represent each chakra according to which part of the body they are located.

Sahasara is designed to increase the sensations that make us feel connected on a physical, spiritual and emotional level. What we wear has the power to connect us with our sacred energies and using color psychology can improve our mood and affect how others interact with us. Some call this dopamine bandage, I call it "feeling of empowerment".

**Keywords:** Sahasara, chakra, root, cosmos, ooze, embroidery, cut outs, dopamine.

## TABLA DE CONTENIDO

INTRODUCCIÓN .....	10
DESARROLLO DEL TEMA.....	11
Chakra Muladhara.....	12
Chakra Svadisthana.....	13
Chakra Manipura .....	13
Chakra Anahata.....	14
Chakra Vishuddha.....	14
Chakra Ajna .....	15
Chakra Sahasara.....	15
Conclusiones .....	19
Bibliografía .....	20
Anexos Looks .....	21
1. Outfit .....	21
2. Outfit .....	22
3. Outfit .....	23
4. Outfit .....	24
5. Outfit .....	25
6. Outfit .....	26

7. Outfit .....	27
8. Outfit .....	28
9. Outfit .....	29
10. Outfit .....	30
11. Outfit .....	31
12. Outfit .....	32
Anexo Moodboards.....	33
13. Moodboards de Inspiración.....	33
14. Moodboards de Inspiración.....	33
15. MoodBoard Tendencia.....	34
16. MoodBoard Estilismo .....	34
Anexo Ilustraciones .....	35
18. Ilustración (Outfit 2) .....	36
19. Ilustración (Outfit 3) .....	37
20. Ilustración (Outfit 4) .....	38
21. Ilustración (Outfit 5) .....	39
22. Ilustración (Outfit 6) .....	40
23. Ilustración (Outfit 7) .....	41
24. Ilustración (Outfit 8) .....	42
25. Ilustración (Outfit 9) .....	43

26. Ilustración (Outfit 10) .....	44
27. Ilustración (Outfit 11) .....	45
28. Ilustración (Outfit 12) .....	46
Anexo Fichas .....	47
Anexo Procesos.....	96

## INTRODUCCIÓN

Sahasara, lo cual significa energía divina en sanscrito, lengua antigua del hinduismo. Es una colección Casual, que está inspirada en la fundación que provee la chakra raíz. La chakra raíz está influenciada por el elemento de la tierra y la conexión con el cosmos. Por lo que he aquí, nace la metáfora de que los humanos somos como un árbol con raíces profundas y rodeados de hojas y flores, que sin dichas raíces no es posible crecer ni mucho menos rezumar. Esta es la chakra base para que todo empiece a fluir. Por tal motivo, se han usado los colores representativos de esta chakra raíz y que resuenan con el elemento tierra tales como: beige, verde y terracota. La colección también posee diferentes detalles como el bordado, cut outs y formas asimétricas que representan cada chakra de acuerdo a que parte del cuerpo estén ubicadas.

Sahasara está diseñado para aumentar las sensaciones que nos hacen sentir conectados a nivel físico, espiritual y emocional. Lo que usamos tiene el poder de conectarnos con nuestras energías sagradas, y el uso de la psicología del color puede mejorar nuestro estado de ánimo y afectar la forma en que otros interactúan con nosotros. Algunos llaman a este vendaje de dopamina, yo lo llamo " feeling of empowerment".

## DESARROLLO DEL TEMA

El presente trabajo de investigación es una colección inspirada en las siete chakras del cuerpo humano, las cuales van desde la base de la columna vertebral hasta la coronilla de la cabeza. Cada uno de estos centros de energía contiene una lección de vida espiritual universal que debemos aprender a medida que evolucionamos hacia una conciencia superior. El dominio de estas 7 chakras sugiere a que ascendamos hacia lo divino y paz eterna. La alineación de estas chakras nos brinda energía, y esta energía es fuerza vital, la cual nuestro cuerpo necesita para subsistir el día a día. A continuación, se menciona las lecciones de vida espiritual representadas por las 7 chakras:

1. Chakra Muladhara (Raíz): Enseñanza relacionada con el mundo material. Conexión con el elemento tierra, sostiene todo lo necesario para subsistir.
2. Chakra Svadisthana (Sacro): Enseñanza relacionada la sexualidad, trabajo, y deseo físico y creatividad. Conexión con el elemento de agua y la fluidez de la vida.
3. Chakra Manipura (Plexo solar): Enseñanza relacionada al ego, personalidad y autoestima. Conexión con el elemento fuego, esta es la llama que prende nuestra luz interna.
4. Chakra Anahata (Corazón): Enseñanza relacionada al amor puro e incondicional, perdón y compasión. Conexión con el elemento agua y la inocencia del niño. interno.
5. Chakra Vishuddha (Garganta): Enseñanza relacionada a la voluntad y la autoexpresión. Conexión con el quinto elemento, abriendo así caminos de comunicación
6. Chakra Ajna (Tercer Ojo): Enseñanza relacionada a la mente, intuición, perspicacia y sabiduría. El poder de ver más allá de lo real.

7. Chakra Sahasara (Corona): Enseñanza relacionada a la espiritualidad. La conexión con nuestro ser superior y la divinidad. (Caroline Myss, 1997)



Imagen extraída de: <https://theyogamad.com/7-chakras-for-beginners-guide/>

### Chakra Muladhara

Esta chakra se caracteriza por poseer una energía tribal, la cual hace referencia a la fuerza e identidad de un grupo. Para conectar con la energía de la primera chakra, es necesario enfocarse en algo tribal que desencadene una respuesta emocional en nosotros. Está localizada en la base de la columna vertebral.

En el ámbito simbólico, lo que el sistema inmunológico hace para proteger al cuerpo de las enfermedades, es precisamente lo que el poder tribal hace por el grupo; es decir protege todo el cuerpo de influencias externas. Muladhara, su nombre en sanscrito es el soporte de las otras

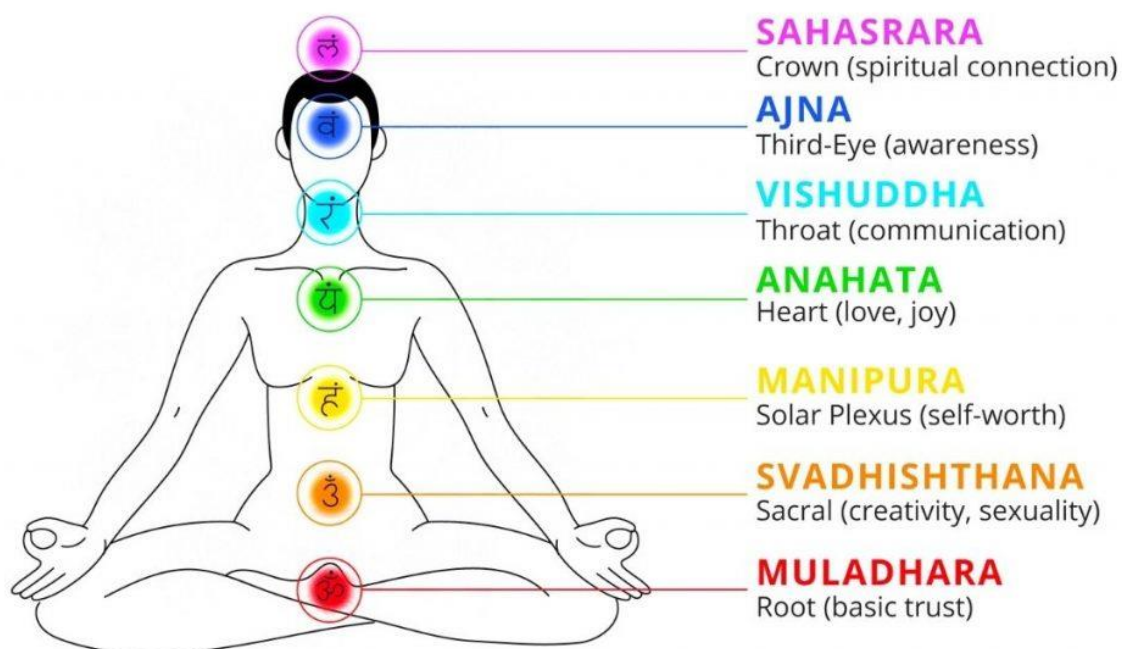

chakras y al resonar con el elemento de la tierra, existen colores que resuenan con este elemento, por tal se vuelven colores bases para la colección, tal y como es: terracota, verde oliva y beige. (Caroline Myss, 1997)

### **Chakra Svadisthana**

Svadisthana busca satisfacer las necesidades físicas y personales del ser humano. Está localizada en la parte inferior del abdomen hasta el área del ombligo. Esta chakra resuena con nuestra necesidad de establecer relaciones con otras personas. Esta es activada cuando existe el miedo a perder el control. Un hecho interesante de esta chakra es que nos ayuda a crear un sentido de identidad propia y a cultivar límites psicológicos protectores. *“Honrarnos unos a otros”* (Caroline Myss, 1997), esa es la verdad sagrada de esta chakra, por lo que es importante la interacción que hay entre los seres humanos y con todas las formas de vida. Cada relación sea casual o íntima sirven como ejemplo para que los seres humanos sean más conscientes como también para conocer nuestras fortalezas y debilidades.

Se menciona también que la segunda chakra es la *“ley de causa y efecto y la ley de magnetismo”* (1997), lo cual quiere decir que leyes aplican en cualquier tipo de relación en donde los opuestos se atraen mediante patrones de energía que no ayudan a que una persona aprenda de la otra. Algunas formas de energía o poder de este segundo chakra son la creatividad, la moralidad, la sexualidad y el dinero. *“El poder es una manifestación de la fuerza vital”*. Y este poder se lo visualiza a través de todas estas características que se han mencionado anteriormente.

### **Chakra Manipura**

Manipura, este centro de energía está relacionado con el desarrollo del poder personal y también la autoestima. Está ubicada en el plexo solar, el centro del abdomen. Esta chakra es activada cuando hay falta de responsabilidad propia, autoestima y miedo a ser juzgado/a por los

demás. Esta chakra nos permite profundizar y relacionarnos con nosotros mismos. La verdad sagrada de Manipura es *“Honrarse a uno mismo”* (1997), lo que significa cuidar de nosotros mismos y velar por una relación sana tanto física como espiritualmente con uno mismo. Esta es la mejor manera para trabajar en esta chakra y para tener la oportunidad de tomar sabias decisiones que nos beneficien como seres de luz. La creencia en uno mismo es necesaria para la curación. Un dato interesante sobre esta chakra es que la revolución, involución, narcisismo y evolución son las cuatro fases que un ser humano debe atravesar para conseguir la madurez espiritual.

### **Chakra Anahata**

Anahata es la cuarta chakra la cual nos ayuda a estimular el desarrollo emocional. Está ubicada en el centro del pecho. Resuena con las percepciones emocionales, las cuales demuestran la calidad de vida que llega a tener el ser humano. *“Amor es poder divino”* (1997), esa es la verdad sagrada de Anahata ya que está ubicada en el centro del corazón. La energía emocional es el verdadero motor para el cuerpo y espíritu humano. El amor es una herramienta incondicional la cual nos guía hacia la parte divina de la vida. El corazón al ser parte de esta chakra trabaja para expresar perdón, compasión y sobre todo amor.

### **Chakra Vishuddha**

Vishuddha es la quinta chakra la cual resuena con el poder personal. Está ubicada en la garganta. Una de las fortalezas de esta chakra es que nos brinda fe, autoridad, confianza para la toma de decisiones y comparte la verdad sagrada al igual que las otras chakras. Hay que tener en cuenta que Vishuddha está enfocada en las elecciones, pensamientos y sentimientos que el humano posee como acto de poder, el cual dicho acto tiene consecuencias. Es por tal motivo que, el humano debe ser capaz de expresarme libre pero sabiamente. (Caroline Myss, 1997)

### **Chakra Ajna**

Ajna la sexta chakra resuena con nuestro poder mental y habilidades de razonamiento y psicológicas al evaluar nuestras actitudes y creencias. Ajna es nuestro tercer ojo debido a que está ubicada en el centro de nuestra frente, por ende, es la chakra de la sabiduría. Una de las fortalezas de Ajna es que nos brinda inspiración, creatividad e inteligencia emocional al momento de tomar decisiones. Una de las verdades sagradas de Ajna es que *“Busca solo la verdad”* (1997), es decir que nos ayuda a diferenciar la verdad de la ilusión. La percepción tal y como volvernó más conscientes es una característica de la mente, por lo que nos permite distinguir las percepciones subjetivas y ver las objetivas o el significado simbólico de la situación es decir la verdad.

### **Chakra Sahasara**

Sahasara la séptima chakra la cual es nuestra conexión con la naturaleza espiritual y permite que esta espiritualidad forme parte de nuestro día a día. Está ubicada al final de nuestra cabeza, en la coronilla. Sahasara es nuestro centro de energía para la visión e intuición. La verdad sagrada de Sahasara es *“Vivir en el momento presente”* (1997), lo que quiere decir que no debemos preocuparnos por nuestro pasado ni futuro, simplemente aprovechar las oportunidades del presente y sacar provecho de aquellas decisiones que se toman al momento y determinan las situaciones que pasarán.

El nombre de la colección Sahasara, surge desde la idea de que las personas estén mejor conectadas en su mejor versión de ellos mismos física, espiritual y emocionalmente tienen que estar conectadas desde la tierra hacia el cosmos. Los seres humanos somos una conexión de lo que es divino aquí en la tierra y en el universo también. Es por tal motivo que es esencial que estemos conectados con nuestra chakra raíz (Muladhara) la fundación que conecta con el poder de la tierra toda esta conexión fluye hacia el cosmos solo si nuestra corona está abierta, es decir la chakra

Sahasara. De este modo vemos como se conectan los siete chakras, ya que una debe pasar por la otra de manera uniforme.

Dicho esto, la colección Sahasara además de abordar colores bases que se conectan con el elemento tierra tal y como es: terracota, verde oliva y beige también posee elementos como cut-outs, sublimados, bordados y formas asimétricas que representan a cada uno de los siete chakras dependiendo de la ubicación en donde se encuentren en el cuerpo humano. Como es el caso del outfit jumper y falda sublimada (ver anexo 1 y 2), en donde se realizó un estampado inspirado en la primera chakra tierra Muladhara y se usó colores representativos como el verde, café y beige. Asimismo, para representar la séptima chakra corona, se añadió al outfit 2 (ver anexo 2), un pañuelo el cual demostrara la presencia de esta chakra y también como accesorio se usó unas gafas color miel para representar a la chakra Ajna (tercer ojo). En cuanto al outfit 3 (ver anexo 3), se simbolizó a la chakra Muladhara mediante la confección de una flor sobrepuesta en la parte inferior izquierda de la falda. Por otro lado, el outfit 4 (ver anexo 4), se manifestó la chakra Svadisthana (sacro) debido a que se realizó un bordado en todo el contorno del vestido usando colores representativos de esta chakra tal y como es el rojo y anaranjado. Con respecto al outfit 5 (ver anexo 5), se confeccionó un top el cual tiene una tira que va bordada desde la parte inferior del busto hasta el hombro. En este outfit se manifiesta la chakra Manipura (plexo solar) y Anahata (corazón).

Por otra parte, en el outfit 6 (ver anexo 6) se realizó cut outs en los costados de la falda para representar la chakra raíz. Asimismo, se le añadió a la falda una cola de aproximadamente 30 cm la cual imitará la majestuosa longitud que tiene la chakra raíz. Con respecto al outfit 7 (ver anexo 7), en el top se realizó cut outs en el costado para simbolizar la chakra Manipura (plexo solar). Asimismo, en el pantalón palazzo se realizó cut outs en la parte centro delantera las cuales

simularán la extensión de las raíces (Chakra Muladhara) hacia lo profundo del universo. Como accesorios se usó un pañuelo el cual aparentará la chakra corona y una gafas color miel las cuales representarán la chakra ajna. Por otro lado, en el outfit 8 (ver anexo 8), se representó a tres chakras, para empezar en el top hay un ajuste que son las tiras las cuales son visibles en el cuello simulando de esta manera la chakra Vishuddha (Garganta), en cuanto al corset simula a Manipura (plexo solar) y el pantalón tiene un bordado de flores de cuatro pétalos en la parte inferior izquierda las cuales simulan a la chakra raíz. Con respecto al outfit 9 (Ver anexo 9), se confeccionó un top con bordado de flores en la parte superior de los hombros, esto se realizó con el objetivo de simular la chakra Vishuddha (Garganta). En cuanto al outfit 10 (ver anexo 10), en el top se realizó cut outs que se encuentran entrelazados por tiras las cuales tienen una conexión con la chakra Manipura (plexo solar) debido a donde se encuentran ubicadas. Finalmente, en el outfit 11 (ver anexo 11), se realizó otro cut out de rombo que está ubicado en la parte centro delantera en la mitad del busto, se hizo esto con el fin de simular a la chakra Anahata (corazón).

Es importante mencionar que el objetivo de haber bordado flores de cuatro pétalos en la colección es porque el símbolo que representa a la Chakra Muladhara (raíz) es una flor roja de cuatro pétalos (Ver anexo 9). Asimismo, se realizó otro outfit el cual represente la esencia de la colección mediante colores solidos tal y como es el terracota y beige. (Ver anexo 12.) Se realizó un body de rib y un palazzo.

Con respecto al proceso de patronaje, trabajé junto a mi costurera para realizar los moldes respectivos en papel y para después pasar dicho molde a la tela. Este proceso llevo tiempo ya que se debía realizar el patrón base de cada una de las prendas para después hacer las modificaciones correspondientes.

En cuanto al proceso de confección, se compró cuatro tipos de telas diferentes tal y como es: lino rayón en color terracota y verde oliva, lino belice, podesua blanco y rib terracota. Se usó la maquinaria recta, zig zag y overlock para la realización de tops, pantalones, pañuelos, jumper y faldas. Así mismo, se usó la misma tela como forro para las prendas, de esta manera se verían más estéticas y con mejor acabado. En cuanto a los insumos se compró y uso cierres invisibles de color beige, verde oliva y terracota para pantalones, faldas y jumper y cierres de chompa para algunos tops. Por otro lado, se forro los botones grandes y pequeños del mismo color de la tela para lograr un mejor acabado. De la misma manera, se usó tiras elásticas para la confección de las mangas del jumper. Se uso aproximadamente dos metros de varilla plana para la hechura del corset. Cabe mencionar que, en cuanto al bordado, se trabajó con una señora perteneciente a Otavalo azuleja en donde se usó hilo DMC de color rojo, anaranjado y morado haciendo referencia a los colores simbólicos de Muladhara, Svadisthana y Sahasara. Se uso la puntada cadena para realizar dicho bordado.

## Conclusiones

Como conclusión, puedo acotar que los principios creativos de esta colección fueron difíciles ya que la idea de traer outfits con las distintas características de cada chakra y la gran influencia de la chakra raíz y sahasara fue un reto, que me saco lágrimas y desveladas pensando cómo podía representar profundamente a cada chakra en cada diseño creativo. Tuve la gran idea de involucrar cada chakra dependiendo de su ubicación en cada prenda y conectar cada una de ellas mediante el uso de colores representativos de la chakra raíz, tal y como es el color terracota, verde oliva y beige. De este modo, cada prenda representaba cada chakra sea mediante cut outs, bordados, accesorios como pañuelos y sublimado. Sin duda alguna, fue un largo proceso, pero valió 100% la pena porque en base a ese proceso pude sacar a la luz mi hermosa colección Sahasara. Detrás de un hermoso producto está el arduo trabajo que se puso para que todo saliera bien.

Otro de los retos fue hacer los patrones de cada una de las prendas ya que mis habilidades en el patronaje no son fuertes, sin embargo, recibí instrucciones de mi costurera para realizar bien la mordería. En cuanto a la confección, trabajé de la mano con mi costurera en cada proceso de las prendas para que tengan un buen acabado. Otro de los retos fue encontrar a una profesora que me ayudara con el bordado a mano ya que eran varias prendas que requerían de una puntada cadena la cual no sabía cómo realizarla, finalmente lo pude solucionar aprendiendo y trabajando conjunto con una azuleta de Otavalo. Mi parte favorita de todo este proceso fue ver como mi inspiración y sueños se concretaron en hermosas, profesionales y elegantes piezas ejecutadas a la perfección con cada detalle demostrado pude ver como esta inspiración espiritual se concretó. Algo que en resumen son las funcionalidades de las chakras, aquella energía divina manifestada en algo concretizado.

### **Bibliografía**

Caroline Myss, P. (1997). *Anatomy of the Spirit, the seven stages of power and healing*. Gran Bretaña: Banta.

Yana. (2021, March 20). *7 Chakras for Beginners: Chakras and Their Meanings Explained (Free PDF Download)*. The YogaMad. <https://theyogamad.com/7-chakras-for-beginners-guide/>



## Anexos Looks

### 1. Outfit



2. Outfit



**3. Outfit**



4. Outfit



## 5. Outfit



**6. Outfit**





## 7. Outfit



**8. Outfit**



9. Outfit



**10. Outfit**



**11. Outfit**

**12. Outfit**





## Anexo Moodboards

### 13. Moodboards de Inspiración

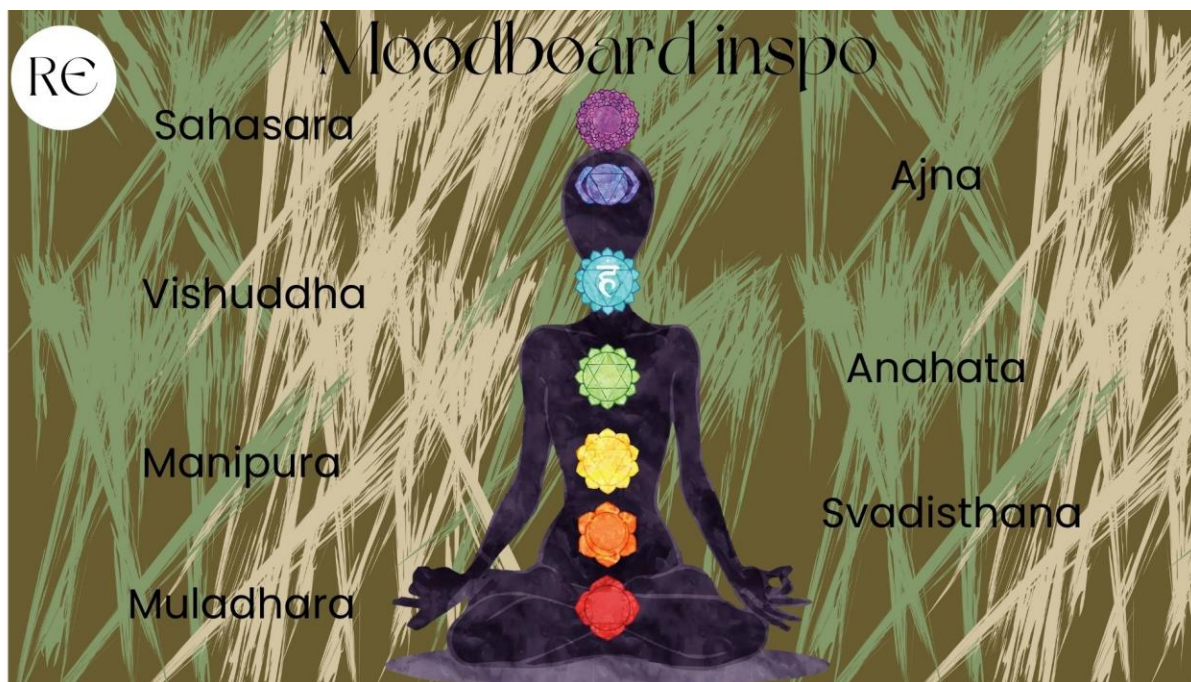

### 14. Moodboards de Inspiración



### 15. MoodBoard Tendencia



### 16. MoodBoard Estilismo





**Anexo Ilustraciones****17. Ilustración (Outfit 1)**

**18. Ilustración (Outfit 2)**

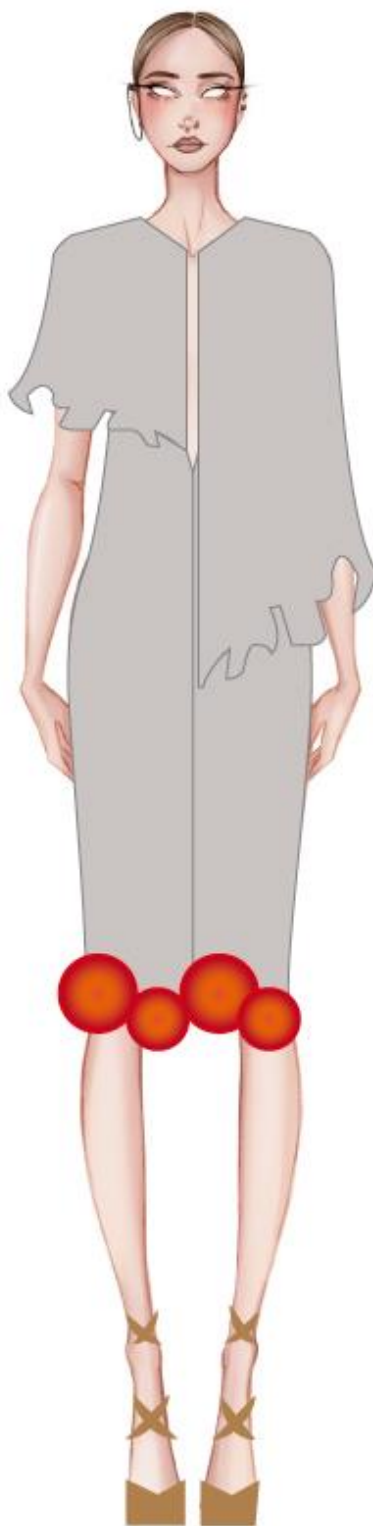

**19. Ilustración (Outfit 3)**

**20. Ilustración (Outfit 4)**

**21. Ilustración (Outfit 5)**

**22. Ilustración (Outfit 6)**

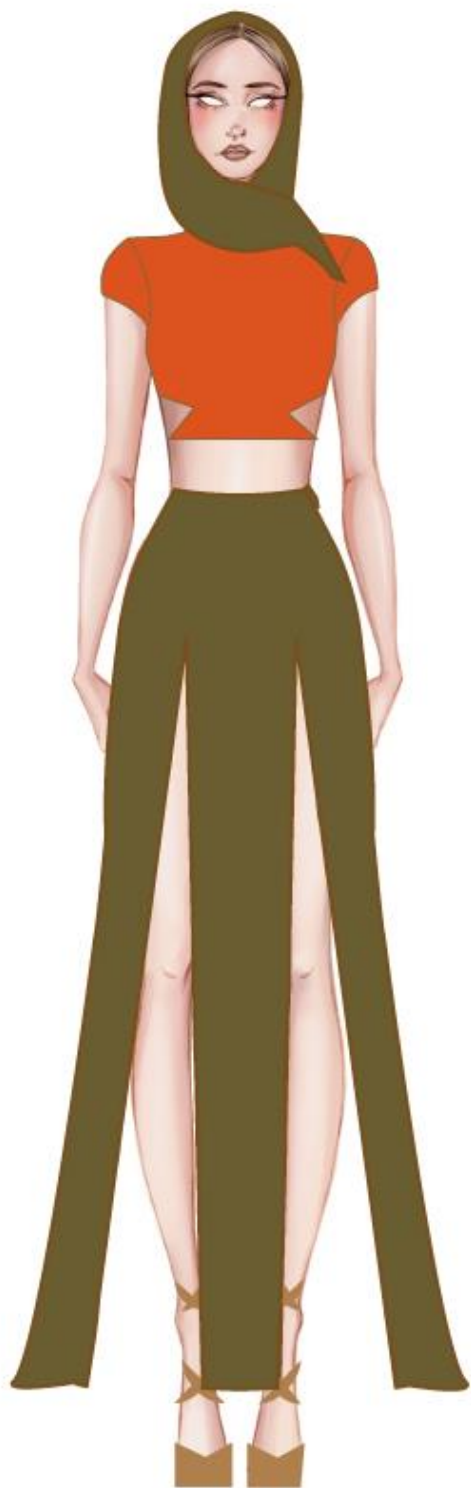
**23. Ilustración (Outfit 7)**

**24. Ilustración (Outfit 8)**

**25. Ilustración (Outfit 9)**



**26. Ilustración (Outfit 10)**





**27. Ilustración (Outfit 11)**

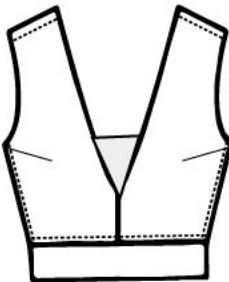
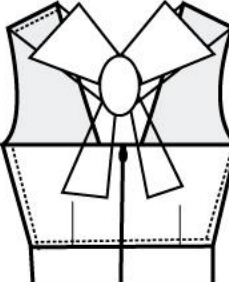

**28. Ilustración (Outfit 12)**

## Anexo Fichas

			FLATS		Ficha No. 855vw	Pàg 1/4	
Marca: Rafaela Escobar Exclusive Design	Temporada: Verano 2023	Línea: Smart Casual	Aprobado:		Responsable: Rafaela Escobar		
Colección: Sahasara	Talla: XS/S/M/L/XL	Categoría: Femenino	Si <input type="checkbox"/> No <input type="checkbox"/>				
Nombre de la pieza: Top Sara	Còd. Pieza: HGBFCA16	Tela: Lino Rayón	Firma _____				
<p style="text-align: center;"><b>Delantero</b></p> 			<p style="text-align: center;"><b>Espalda</b></p> 			<p><b>Descripción:</b></p> <ul style="list-style-type: none"> <li>- Top sin mangas</li> <li>- Top con cuello en V.</li> </ul>	

			TABLA DE MEDIDAD ESTÁNDAR		Ficha No. 855w	Pàg 2/4																																								
Marca: Rafaela Escobar Exclusive Design	Temporada: Verano 2023	Línea: Smart Casual	Aprobado:		Responsable: Rafaela Escobar																																									
Colección: Sahasara	Talla: XS/S/M/L/XL	Categoría: Femenino	Si <input type="checkbox"/> No <input type="checkbox"/>																																											
Nombre de la pieza: Top Sara	Còd. Pieza: HGBFCA16	Tela: Lino Rayon	Firma _____																																											
<p><b>Registro de medidas estándar</b></p> <table border="1" style="width: 100%; border-collapse: collapse;"> <tr> <td style="width: 5%;">1.</td> <td style="width: 40%;">AS: 20cm</td> <td style="width: 15%;">TP: 40cm</td> <td style="width: 15%;">LT: 60+4cm</td> <td style="width: 25%;">AC: 18cm</td> </tr> <tr> <td>2.</td> <td>ES: 38cm</td> <td>EI: 36cm</td> <td></td> <td></td> </tr> <tr> <td>3.</td> <td>H: 12cm</td> <td>LM:</td> <td></td> <td></td> </tr> <tr> <td>4.</td> <td>AB: 26cm</td> <td>SB: 18cm</td> <td>TD: 43cm</td> <td></td> </tr> <tr> <td>5.</td> <td>CB: 92cm</td> <td></td> <td></td> <td></td> </tr> <tr> <td>6.</td> <td>CC: 72cm</td> <td></td> <td></td> <td></td> </tr> <tr> <td>7.</td> <td>CCD: 100cm</td> <td></td> <td></td> <td></td> </tr> <tr> <td>8.</td> <td>Ccuello: 36cm</td> <td></td> <td></td> <td></td> </tr> </table>							1.	AS: 20cm	TP: 40cm	LT: 60+4cm	AC: 18cm	2.	ES: 38cm	EI: 36cm			3.	H: 12cm	LM:			4.	AB: 26cm	SB: 18cm	TD: 43cm		5.	CB: 92cm				6.	CC: 72cm				7.	CCD: 100cm				8.	Ccuello: 36cm			
1.	AS: 20cm	TP: 40cm	LT: 60+4cm	AC: 18cm																																										
2.	ES: 38cm	EI: 36cm																																												
3.	H: 12cm	LM:																																												
4.	AB: 26cm	SB: 18cm	TD: 43cm																																											
5.	CB: 92cm																																													
6.	CC: 72cm																																													
7.	CCD: 100cm																																													
8.	Ccuello: 36cm																																													

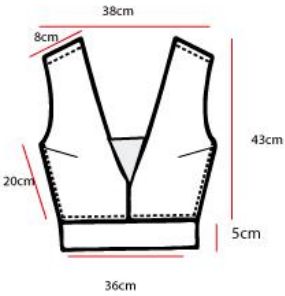
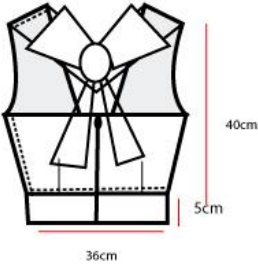
 <b>Ficha de Materiales e Insumos Específicos</b>						Ficha No. 855w	Pàg 3/4	
Marca: Rafaela Escobar Excluisse Design		Temporada: Verano 2023		Linea: Smart Casual		Aprobado:		
Colección: Sahasara		Talla: XS(S)/M/L/XL		Categoría: Femenino		Si <input type="checkbox"/> No <input type="checkbox"/>		
Nombre de la pieza: Top Sara		Cód. Pieza: HGBFCA16				Firma _____		
						Responsable: Rafaela Escobar 		
Material:	Distribuidor:	Precio/Presentación	Tejido:	Composición	Nombre	Color	Tamaño	Muestra
Lino Rayón	Mil colores/City	\$5,95/ metro	Plano	45% lino 55% rayón	Lino Rayón	Terracota	X	
Hilo	Din	0,80 ctvs/ unidad	X	100% PES	Hilo de Polièster	Terracota	X	
Cierre Invisible	Din	\$2/unidad	X	100% PES	Cierre Invisible	Terracota	20cm	

 <b>Ficha de medidas y descripción confección</b>						Ficha No. 855w	Pàg 4/4		
Marca: Rafaela Escobar Excluisse Design		Temporada: Verano 2023		Linea: Smart Casual		<b>Confeccion</b> - Cortar la pieza a lomo de tela. - Tener en cuenta que se requiere trazar dos tira que se cruzan en la parte posterior. - Dejar 5cm de pretina en la parte inferior. - Colocar el cierre de chompa de 30 cm en el centro espalda y dejar 3cm de cierre. - Tiene pinzas al busto. - Tiene pinzas en el costado de la parte posterior. - Tiene respunte.			
Colección: Sahasara		Talla: XS(S)/M/L/XL		Categoría: Femenino					
Nombre de la pieza: Top Sara		Material: Lino Rayon		Cód. Pieza: 68GB					
<div style="display: flex; justify-content: space-around;"> <div style="text-align: center;"> <p><b>Delantero</b></p>  </div> <div style="text-align: center;"> <p><b>Espalda</b></p>  </div> </div> <div style="text-align: center; margin-top: 10px;"> <p>60 cm</p>  </div>						Aprobado: Si <input type="checkbox"/> No <input type="checkbox"/> Firma _____		Responsable: Rafaela Escobar 	













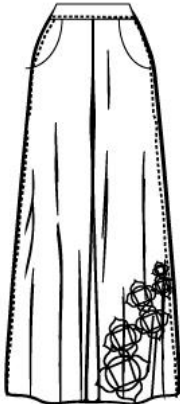



			FLATS		Ficha No. 855vw	Pàg 1/4	
Marca: Rafaela Escobar Exclusive Design	Temporada: Verano 2023	Línea: Smart Casual	Aprobado:		Responsable: Rafaela Escobar		
Colección: Sahasara	Talla: XS/S/M/L/XL	Categoría: Femenino	Si <input type="checkbox"/> No <input type="checkbox"/>				
Nombre de la pieza: Pantalón Sara	Cód. Pieza: HGBFCA16	Tela: Lino Rayón	Firma _____				
<p style="text-align: center;"><b>Delantero</b></p> 			<p style="text-align: center;"><b>Espalda</b></p> 			<p><b>Descripción:</b></p> <ul style="list-style-type: none"> <li>- Culotte color verde</li> <li>- Pantalón con bastas anchas y con bolsillos a los lados.</li> <li>- Tiene flores en la parte inferior izquierda.</li> </ul>	

			TABLA DE MEDIDA ESTÁNDAR		Ficha No. 855vw	Pàg 2/4																																								
Marca: Rafaela Escobar Exclusive Design	Temporada: Verano 2023	Línea: Smart Casual	Aprobado:		Responsable: Rafaela Escobar																																									
Colección: Sahasara	Talla: XS/S/M/L/XL	Categoría: Femenino	Si <input type="checkbox"/> No <input type="checkbox"/>																																											
Nombre de la pieza: Pantalón Sara	Cód. Pieza: HGBFCA16	Tela: Lino Rayon	Firma _____																																											
<p><b>Registro de medidas estándar</b></p> <table border="1" style="width: 100%; border-collapse: collapse;"> <tr> <td style="width: 5%;">1.</td> <td style="width: 35%;">AS: 20cm</td> <td style="width: 15%;">TP: 40cm</td> <td style="width: 15%;">LT: 60+4cm</td> <td style="width: 30%;">AC: 18cm</td> </tr> <tr> <td>2.</td> <td>ES: 38cm</td> <td>EI: 36cm</td> <td></td> <td></td> </tr> <tr> <td>3.</td> <td>H: 12cm</td> <td>LM:</td> <td></td> <td></td> </tr> <tr> <td>4.</td> <td>AB: 26cm</td> <td>SB: 18cm</td> <td>TD: 43cm</td> <td></td> </tr> <tr> <td>5.</td> <td>CB: 92cm</td> <td></td> <td></td> <td></td> </tr> <tr> <td>6.</td> <td>CC: 72cm</td> <td></td> <td></td> <td></td> </tr> <tr> <td>7.</td> <td>CCD: 100cm</td> <td></td> <td></td> <td></td> </tr> <tr> <td>8.</td> <td>Ccuello: 36cm</td> <td></td> <td></td> <td></td> </tr> </table>							1.	AS: 20cm	TP: 40cm	LT: 60+4cm	AC: 18cm	2.	ES: 38cm	EI: 36cm			3.	H: 12cm	LM:			4.	AB: 26cm	SB: 18cm	TD: 43cm		5.	CB: 92cm				6.	CC: 72cm				7.	CCD: 100cm				8.	Ccuello: 36cm			
1.	AS: 20cm	TP: 40cm	LT: 60+4cm	AC: 18cm																																										
2.	ES: 38cm	EI: 36cm																																												
3.	H: 12cm	LM:																																												
4.	AB: 26cm	SB: 18cm	TD: 43cm																																											
5.	CB: 92cm																																													
6.	CC: 72cm																																													
7.	CCD: 100cm																																													
8.	Ccuello: 36cm																																													

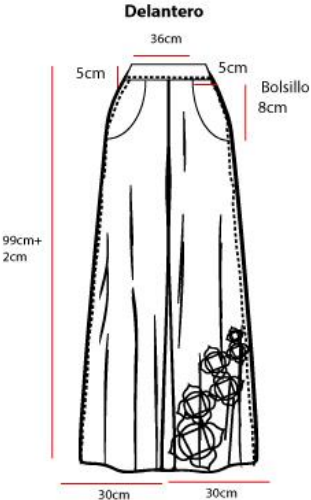
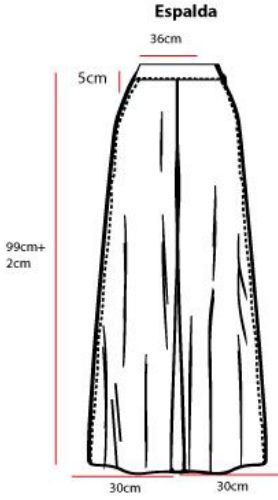
 <b>Ficha de Materiales e Insumos Específicos</b>						Ficha No. 855vw	Pàg 3/4	
Marca: Rafaela Escobar Exclusive Design		Temporada: Verano 2023		Linea: Smart Casual		Aprobado:		
Colección: Sahasara		Talla: XS(S)/M/L/XL		Categoría: Femenino		Si <input type="checkbox"/> No <input type="checkbox"/>		
Nombre de la pieza: Pantalón Sara		Cód. Pieza: HGBFCA16		Firma _____		Responsable: Rafaela Escobar  Firma _____		
Material:	Distribuidor:	Precio/Presentación	Tejido:	Composición	Nombre	Color	Tamaño	Muestra
Lino Rayón	Mil colores/City	\$5,95/ metro	Plano	45% lino 55% rayón	Lino Rayón	Verde Oliva	X	
Hilo	Din	0,80 ctvs/ unidad	X	100% PES	Hilo de Polièster	verde	X	
Cierre Invisible	Din	\$2/unidad	X	100% PES	Cierre Invisible	Verde Oliva	30cm	
Lino Rayón	Mil colores/City	\$5,95/ metro	Plano	45% lino 55% rayón	Lino Rayón	Terracota	X	

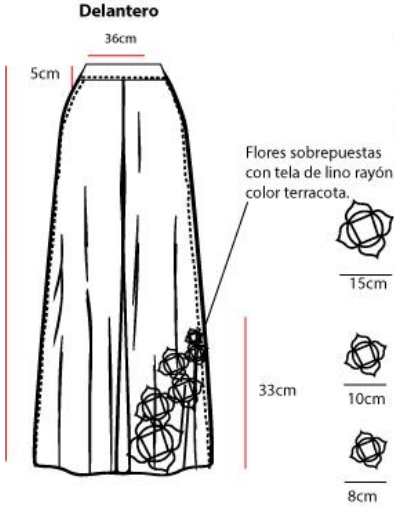
 <b>Ficha de medidas y descripción confección</b>						Ficha No. 855vw	Pàg 4/4
Marca: Rafaela Escobar Exclusive Design		Temporada: Verano 2023		Linea: Smart Casual		<b>Confeccion</b> - Cortar la pieza del pantalón, dejando costuras de 2cm a ambos lados. - Dejar 3cm de costura para que el cierre ingrese. - Se usará el cierre de 18 cm que está ubicado en el costado posterior de la prenda. - Cortar y realizar una pretina de 5 cm. - La prenda tiene pespuntos. - Las baste del pantalón son anchas y empieza desde la cadera y caen hasta los pies. Tiene Bolsillos.	
Colección: Sahasara		Talla: XS(S)/M/L/XL		Categoría: Femenino			
Nombre de la pieza: Pantalón Sara		Material: Lino Rayón		Cód. Pieza: 21FG			
				Aprobado: Si <input type="checkbox"/> No <input type="checkbox"/> Firma _____		Responsable: Rafaela Escobar  Firma _____	

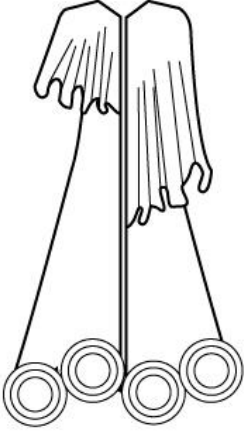
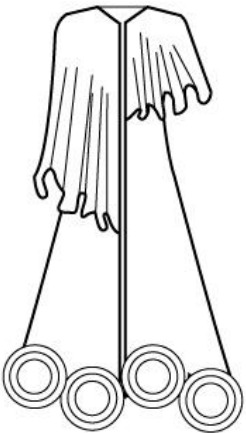

 Ficha de medidas y descripción confección			Ficha No. 855vw	Pàg 4/4
Marca: Rafaela Escobar Exclusive Design	Temporada: Verano 2023	Linea: Smart Casual	<b>Confeccion</b> - Cortar la pieza del pantalon, dejando costuras de 2cm a ambos lados. - Dejar 3cm de costura para que el cierre ingrese. - Se usara el cierre de 18 cm que esta ubicado en el costado posterior de la prenda. - Cortar y realizar una pretina de 5 cm. - La prenda tiene pespuntos. - Las basta del pantalon son anchas y empieza desde la cadera y caen hasta los pies. - Las flores estan sobrepuestas en el pantalón en la parte inferior izquierda. - Son cinco flores en total, las cuales tienen cuatro flores cada una. - El color de estas flores es de color terracota.	
Colección: Sahasara	Talla: XS/S/M/L/XL	Categoría: Femenino		
Nombre de la pieza: Pantalón Sara	Material: Lino Rayon	Cód. Pieza: 21FG		
<p><b>Delantero</b></p>  <p>Flores sobrepuestas con tela de lino rayón color terracota.</p> <p>15cm 15cm</p> <p>10cm 10cm</p> <p>8cm 8cm</p> <p>33cm</p> <p>6cm 6cm</p> <p>4cm 4cm</p>			Aprobado: Si <input type="checkbox"/> No <input type="checkbox"/>	
			Responsable: Rafaela Escobar 	



 FLATS			Ficha No. 22w	Pàg 1/4
Marca: Rafaela Escobar Exclusive Design	Temporada: Verano 2023	Linea: Smart Casual	<b>Descripción:</b> - kimono con vuelos - Kimono con mangas anchas.	
Colección: Sahasara	Talla: XS/S/M/L/XL	Categoría: Femenino		
Nombre de la pieza: Kimono Ely	Cód. Pieza: HGBFCA16	Tela: Belice		
<p><b>Delantero</b></p> 		<p><b>Espalda</b></p> 		Aprobado: Si <input type="checkbox"/> No <input type="checkbox"/>
			Responsable: Rafaela Escobar 	



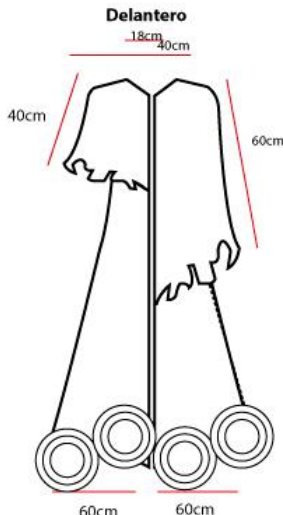
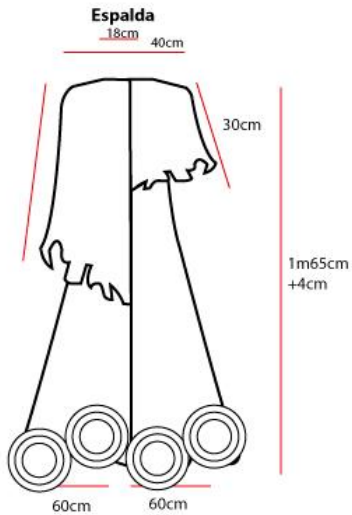

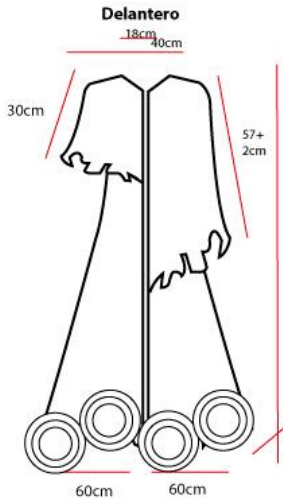

			<b>Ficha de medidas y descripción confección</b>		Ficha No. 22w	Pàg 4/4
Marca: Rafaela Escobar Exclusive Design	Temporada: Verano 2023	Línea: Smart Casual	<b>Confeccion</b> <ul style="list-style-type: none"> <li>- Cortar la pieza del kimono en dos partes.</li> <li>- Realizar y cortar las mangas respectivamente.</li> <li>- Dejar 2 cm de costura respectivamente.</li> <li>- Juntar ambas piezas.</li> <li>- Tiene una manga asimétrica.</li> <li>- Es un kimono largo que mide 1m 69cm.</li> <li>- Tiene pespunte.</li> <li>- No tiene sisas.</li> <li>- Una manga es mas larga que la otra.</li> <li>- Se une con gafetes.</li> </ul>			
Colección: Sahasara	Talla: One Size	Categoría: Femenino				
Nombre de la pieza: Kimono Ely	Material: Belice	Cód. Pieza: 37HJ				
						
Aprobado: Sí <input type="checkbox"/> No <input type="checkbox"/> Firma			Responsable: Rafaela Escobar  Firma			

			<b>Ficha de medidas y descripción confección</b>		Ficha No. 22w	Pàg 4/4
Marca: Rafaela Escobar Exclusive Design	Temporada: Verano 2023	Línea: Smart Casual	<b>Confeccion</b> <ul style="list-style-type: none"> <li>- Cortar la pieza del kimono en dos partes.</li> <li>- Realizar y cortar las mangas respectivamente.</li> <li>- Dejar 2 cm de costura respectivamente.</li> <li>- Juntar ambas piezas.</li> <li>- Tiene una manga asimétrica.</li> <li>- Es un kimono largo que mide 1m 69cm.</li> <li>- Tiene pespunte.</li> <li>- No tiene sisas.</li> <li>- Una manga es mas larga que la otra.</li> <li>- Se une con gafetes.</li> <li>- Se debe realizar el bordado respectivamente, los cuales son 8 bolas las cuales miden 13 cm respectivamente.</li> <li>- Este es un vestido de sastrero con mangas asimétricas.</li> </ul>			
Colección: Sahasara	Talla: One Size	Categoría: Femenino				
Nombre de la pieza: Kimono Ely	Material: Belice	Cód. Pieza: 37HJ				
						
Aprobado: Sí <input type="checkbox"/> No <input type="checkbox"/> Firma			Responsable: Rafaela Escobar  Firma			









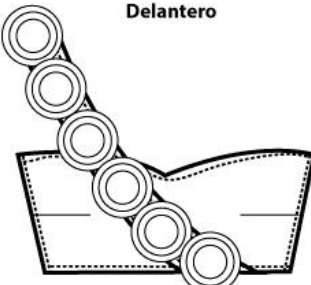
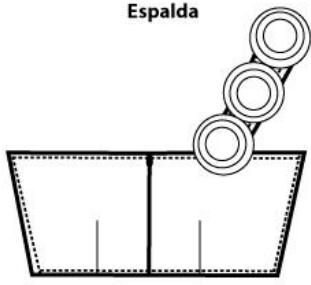

			FLATS		Ficha No. 66Y	Pàg 1/4
Marca: Rafaela Escobar Exclusive Design	Temporada: Verano 2023	Línea: Smart Casual	Aprobado:		Responsable: Rafaela Escobar	
Colección: Sahasara	Talla: XS(S)M/L/XL	Categoría: Femenino	Si <input type="checkbox"/> No <input type="checkbox"/>		Firma 	
Nombre de la pieza: Top Rafaela	Cód. Pieza: HGBFCA16	Tela: Lino Rayón	Firma _____			
<p><b>Delantero</b></p> 		<p><b>Espalda</b></p> 		<p><b>Descripción:</b></p> <ul style="list-style-type: none"> <li>- Crop top sin mangas</li> <li>- Crop top con escote corazón.</li> </ul>		

			TABLA DE MEDIDAD ESTÁNDAR		Ficha No. 66Y	Pàg 2/4																																																								
Marca: Rafaela Escobar Exclusive Design	Temporada: Verano 2023	Línea: Smart Casual	Aprobado:		Responsable: Rafaela Escobar																																																									
Colección: Sahasara	Talla: XS(S)M/L/XL	Categoría: Femenino	Si <input type="checkbox"/> No <input type="checkbox"/>		Firma 																																																									
Nombre de la pieza: Top Rafaela	Cód. Pieza: HGBFCA16	Tela: Lino Rayón	Firma _____																																																											
<p style="text-align: center;"><b>Registro de medidas estándar</b></p> <table border="1"> <tr> <td>1.</td> <td>AS: 20cm</td> <td>TP: 40cm</td> <td>LT: 60+4cm</td> <td>AC: 18cm</td> <td></td> <td></td> </tr> <tr> <td>2.</td> <td>ES: 38cm</td> <td>EI: 36cm</td> <td></td> <td></td> <td></td> <td></td> </tr> <tr> <td>3.</td> <td>H: 12cm</td> <td>LM:</td> <td></td> <td></td> <td></td> <td></td> </tr> <tr> <td>4.</td> <td>AB: 26cm</td> <td>SB: 18cm</td> <td>TD: 43cm</td> <td></td> <td></td> <td></td> </tr> <tr> <td>5.</td> <td>CB: 92cm</td> <td></td> <td></td> <td></td> <td></td> <td></td> </tr> <tr> <td>6.</td> <td>CC: 72cm</td> <td></td> <td></td> <td></td> <td></td> <td></td> </tr> <tr> <td>7.</td> <td>CCD: 100cm</td> <td></td> <td></td> <td></td> <td></td> <td></td> </tr> <tr> <td>8.</td> <td>Ccuello: 36cm</td> <td></td> <td></td> <td></td> <td></td> <td></td> </tr> </table>							1.	AS: 20cm	TP: 40cm	LT: 60+4cm	AC: 18cm			2.	ES: 38cm	EI: 36cm					3.	H: 12cm	LM:					4.	AB: 26cm	SB: 18cm	TD: 43cm				5.	CB: 92cm						6.	CC: 72cm						7.	CCD: 100cm						8.	Ccuello: 36cm					
1.	AS: 20cm	TP: 40cm	LT: 60+4cm	AC: 18cm																																																										
2.	ES: 38cm	EI: 36cm																																																												
3.	H: 12cm	LM:																																																												
4.	AB: 26cm	SB: 18cm	TD: 43cm																																																											
5.	CB: 92cm																																																													
6.	CC: 72cm																																																													
7.	CCD: 100cm																																																													
8.	Ccuello: 36cm																																																													

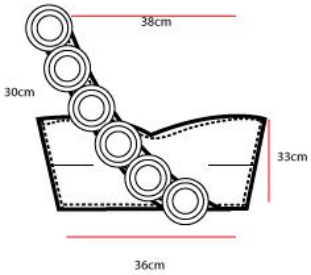
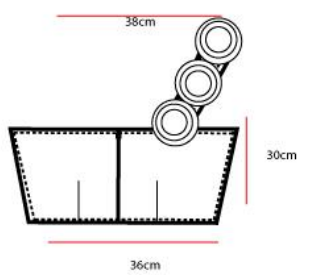
 <b>Ficha de Materiales e Insumos Específicos</b>						Ficha No. 66Y	Pàg 3/4	
Marca: Rafaela Escobar Exclusive Design		Temporada: Verano 2023		Línea: Smart Casual		Aprobado:		
Colección: Sahasara		Talla: XS(S)/M/L/XL		Categoría: Femenino		Si <input type="checkbox"/> No <input type="checkbox"/>		
Nombre de la pieza: Top Rafaela		Cód. Pieza: HGBFCA16		Firma _____		Responsable: Rafaela Escobar Firma 		
Material:	Distribuidor:	Precio/Presentación	Tejido:	Composición	Nombre	Color	Tamaño	Muestra
Lino Rayón	Mil colores/City	\$5,95/ metro	Plano	45% lino 55% rayón	Lino Rayón	Verde Oliva	X	
Hilo	Din	0,80 ctvs/ unidad	X	100% PES	Hilo de Poliéster	verde	X	
Cierre Chompa	Din	\$2/unidad	X	100% PES	Cierre Invisible	Verde Oliva	15dm	
Ovillo	Din	\$2,50/1 unidad	X	Algodón	Ovillo Terracota	Terracot Vino Rojo	1 metro	

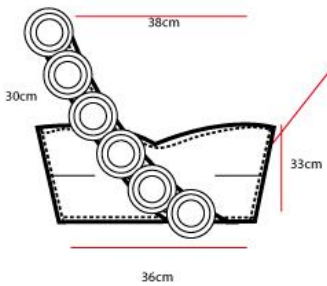

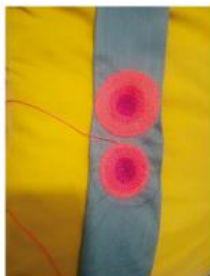
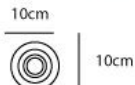
 <b>Ficha de medidas y descripción confección</b>						Ficha No. 66Y	Pàg 4/4
Marca: Rafaela Escobar Exclusive Design		Temporada: Verano 2023		Línea: Smart Casual		<b>Confeccion</b> - Cortar la pieza a lomo de tela. - El top tiene escote en forma de corazón. - Tener en cuenta que se requiere trazar una sola tira para la manga. - Dejar 2 cm de dobladillo a ambos lados de la pieza - Colocar el cierre de chompa de 30 cm en el centro posterior de la prenda y dejar 3cm de cierre. - Tiene respunte. - Tiene pinzas en el busto en la parte delantera. - Tiene pinzas en la parte posterior de la prenda.	
Colección: Sahasara		Talla: XS(S)/M/L/XL		Categoría: Femenino			
Nombre de la pieza: Top Rafaela		Material: Lino Rayón		Cód. Pieza: 68GB			
<b>Delantero</b> 		<b>Espalda</b> 				Aprobado: Si <input type="checkbox"/> No <input type="checkbox"/> Firma _____	
						Responsable: Rafaela Escobar Firma 	

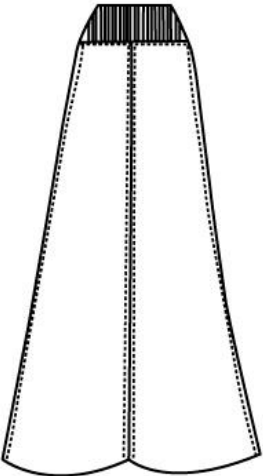
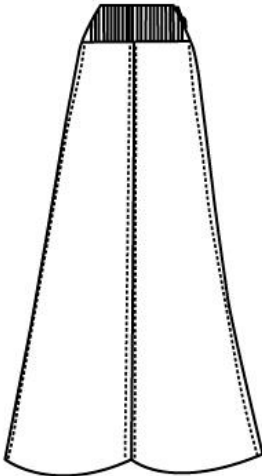

			<b>Ficha de medidas y descripción confección</b>		Ficha No. 66Y	Pàg 4/4
Marca: Rafaela Escobar Exclusive Design	Temporada: Verano 2023	Línea: Smart Casual	<b>Confeccion</b> <ul style="list-style-type: none"> <li>- Cortar la pieza a lomo de tela.</li> <li>- El top tiene escote en forma de corazón.</li> <li>- Tener en cuenta que se requiere trazar una sola tira para la manga.</li> <li>- Dejar 2 cm de dobladillo a ambos lados de la pieza</li> <li>- Colocar el cierre de chompa de 30 cm en el centro posterior de la prenda y dejar 3cm de cierre.</li> <li>- Tiene pespunte.</li> <li>- Tiene pinzas en el busto en la parte delantera.</li> <li>- Tiene pinzas en la parte posterior de la prenda.</li> <li>- ANADIR el bordado de 7 bolas que van en la parte centro delantera que van bordadas una a lado de la otra.</li> </ul>			
Colección: Sahasara	Talla: XS/S/M/L/XL	Categoría: Femenino				
Nombre de la pieza: Top Rafaela	Material: Lino Rayón	Cód. Pieza: 68GB				
<b>Delantero</b> 			Bolas bordadas con punto des cadena		 	
					Aprobado: Si <input type="checkbox"/> No <input type="checkbox"/> Firma _____	Responsable: Rafaela Escobar  Firma

			<b>FLATS</b>		Ficha No. 21q	Pàg 1/4
Marca: Rafaela Escobar Exclusive Design	Temporada: Verano 2023	Línea: Smart Casual	<b>Descripción:</b> <ul style="list-style-type: none"> <li>- Pantalón con cierre.</li> <li>- Pantalón con bastas con corte en A.</li> </ul>			
Colección: Sahasara	Talla: XS/S/M/L/XL	Categoría: Femenino				
Nombre de la pieza: Pantalón Rafaela	Cód. Pieza: HGBFCA16	Tela: Lino Rayón				
<b>Delantero</b> 			<b>Espalda</b> 			

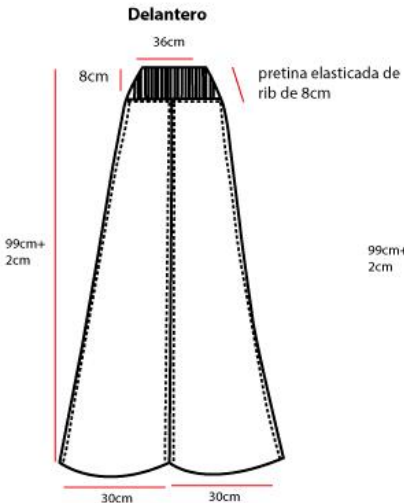
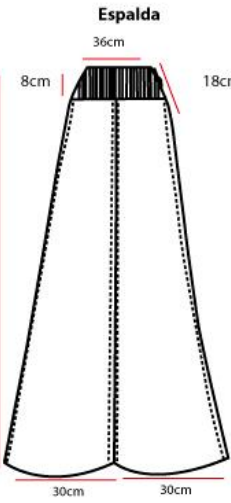





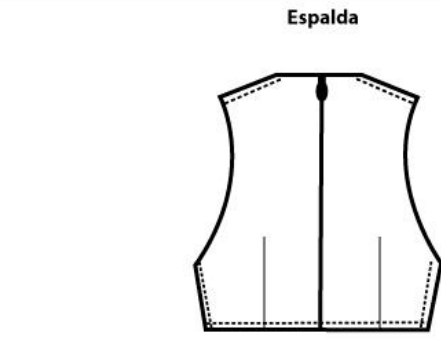

 Ficha de medidas y descripción confección			Ficha No. 21q	Pàg 4/4
Marca: Rafaela Escobar Exclusive Design	Temporada: Verano 2023	Línea: Smart Casual	<b>Confección</b> <ul style="list-style-type: none"> <li>- Cortar la pieza del pantalón, dejando costuras de 2cm a ambos lados.</li> <li>- Dejar 3cm de costura para que el cierre ingrese.</li> <li>- Se usará el cierre de 18 cm.</li> <li>- Pantalón Campana, las bastas se hacen anchas a partir de la cadera.</li> <li>- Cortar y realizar una pretina de 5cm.</li> <li>- En la parte delantera tiene pinzas que sirven como ajuste.</li> <li>- En la parte posterior, de igual manera hay dos pinzas que sirven como ajuste.</li> <li>- Tiene pespunte.</li> <li>- Tiene 8 cm de pretina</li> </ul>	
Colección: Sahasara	Talla: XS/S/M/L/XL	Categoría: Femenino		
Nombre de la pieza: Pantalón Rafaela	Material: Lino Rayón	Cód. Pieza: 21FG		
<div style="display: flex; justify-content: space-around;"> <div style="text-align: center;"> <p><b>Delantero</b></p>  <p>8cm   36cm   pretina elasticada de rib de 8cm</p> <p>99cm+ 2cm</p> <p>30cm   30cm</p> </div> <div style="text-align: center;"> <p><b>Espalda</b></p>  <p>8cm   36cm   18cm</p> <p>99cm+ 2cm</p> <p>30cm   30cm</p> </div> </div>			Aprobado: Si <input type="checkbox"/> No <input type="checkbox"/> Responsable: Rafaela Escobar Firma 	

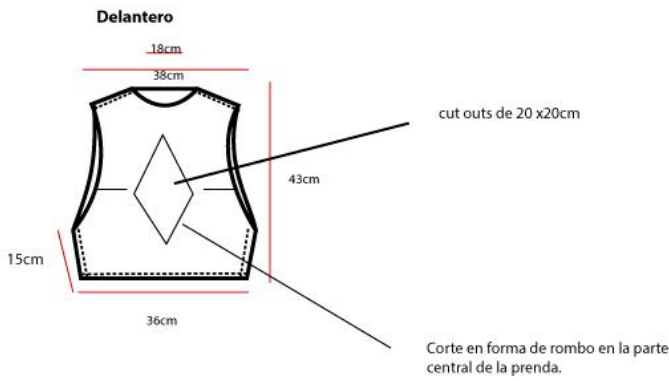
 FLATS			Ficha No. 5vw	Pàg 1/4
Marca: Rafaela Escobar Exclusive Design	Temporada: Verano 2023	Línea: Smart Casual	Aprobado: Si <input type="checkbox"/> No <input type="checkbox"/> Responsable: Rafaela Escobar Firma 	
Colección: Sahasara	Talla: XS/S/M/L/XL	Categoría: Femenino		
Nombre de la pieza: Top Day	Cód. Pieza: HGBFCA16	Tela: Lino Rayón		
<div style="display: flex; justify-content: space-around;"> <div style="text-align: center;"> <p><b>Delantero</b></p>  </div> <div style="text-align: center;"> <p><b>Espalda</b></p>  </div> </div>			<b>Descripción:</b> <ul style="list-style-type: none"> <li>- Top sin mangas</li> <li>- Cuello básico</li> </ul>	

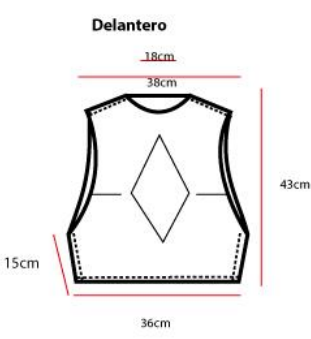
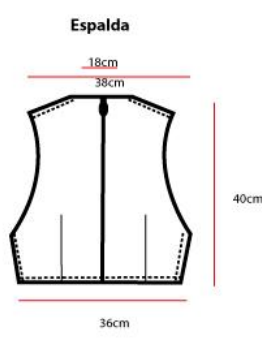

 Ficha de medidas y descripción confección			Ficha No. 855w	Pàg 4/4
Marca: Rafaela Escobar Exclusive Design	Temporada: Verano 2023	Línea: Smart Casual		
Colección: Sahasara	Talla: XS/S/M/L/XL	Categoría: Femenino		
Nombre de la pieza: Top Sara	Material: Lino Rayón	Cód. Pieza: 68GB		
<p><b>Delantero</b></p> 			<p><b>Confeccion</b></p> <ul style="list-style-type: none"> <li>- Cortar la pieza a lomo de tela.</li> <li>- Tener en cuenta que tiene un cuello básico</li> <li>- Dejar 2 cm de dobladillo a ambos lados de la pieza</li> <li>- Colocar el cierre de chompa en la parte centro posterior de la prenda y dejar 3cm de cierre.</li> <li>- Tiene pinzas al busto.</li> <li>- Tiene pespuntos.</li> <li>- No requiere de foro.</li> <li>- Tiene pinzas en el costado de la parte posterior.</li> </ul>	
Aprobado:			Responsable: Rafaela Escoba	
Si <input type="checkbox"/> No <input type="checkbox"/>				
Firma			Firma	

 Ficha de medidas y descripción confección			Ficha No. 855w	Pàg 4/4
Marca: Rafaela Escobar Exclusive Design	Temporada: Verano 2023	Línea: Smart Casual		
Colección: Sahasara	Talla: XS/S/M/L/XL	Categoría: Femenino		
Nombre de la pieza: Top Sara	Material: Lino Rayón	Cód. Pieza: 68GB		
<p><b>Delantero</b></p> 		<p><b>Espalda</b></p> 		
<p><b>Confeccion</b></p> <ul style="list-style-type: none"> <li>- Cortar la pieza a lomo de tela.</li> <li>- El top tiene escote en forma de corazón.</li> <li>- Tener en cuenta que se requiere trazar una sola tira para la manga.</li> <li>- Dejar 2 cm de dobladillo a ambos lados de la pieza</li> <li>- Colocar el cierre de chompa de 30 cm en el centro posterior de la prenda y dejar 3cm de cierre.</li> <li>- Tiene pespunte.</li> <li>- Tiene pinzas en el busto en la parte delantera.</li> <li>- Tiene pinzas en la parte posterior de la prenda.</li> <li>- AÑADIR el bordado de 7 bolas que van en la parte centro delantera.</li> </ul>				
Aprobado:			Responsable: Rafaela Escoba	
Si <input type="checkbox"/> No <input type="checkbox"/>				
Firma			Firma	











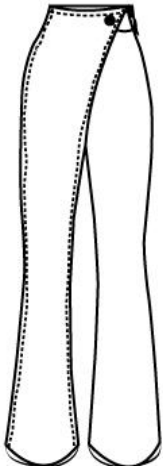
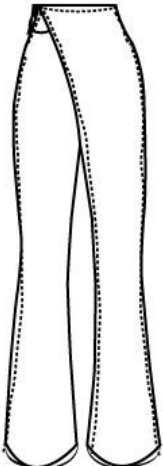

			FLATS			Ficha No. 8vw	Pàg 1/4
Marca: Rafaela Escobar Exclusive Design		Temporada: Verano 2023		Linea: Smart Casual		Aprobado:	
Colección: Sahasara		Talla: XS <b>S</b> M/L/XL		Categoría: Femenino		Si <input type="checkbox"/> No <input type="checkbox"/>	
Nombre de la pieza: Pantalón Day		Cód. Pieza: HGBFCA16		Tela: Belice		Firma _____	
<p style="text-align: center;"><b>Delantero</b></p> 		<p style="text-align: center;"><b>Espalda</b></p> 		<p><b>Descripción:</b></p> <ul style="list-style-type: none"> <li>- Pantalón con un botón</li> <li>- Pantalón con bastas angostas</li> </ul>			

			TABLA DE MEDIDAD ESTÁNDAR			Ficha No. 8vw	Pàg 2/4																																								
Marca: Rafaela Escobar Exclusive Design		Temporada: Verano 2023		Linea: Smart Casual		Aprobado:																																									
Colección: Sahasara		Talla: XS <b>S</b> M/L/XL		Categoría: Femenino		Si <input type="checkbox"/> No <input type="checkbox"/>																																									
Nombre de la pieza: Pantalón Day		Cód. Pieza: HGBFCA16		Tela: Lino Rayón		Firma _____																																									
<p><b>Registro de medidas estándar</b></p> <table border="1" style="width: 100%; border-collapse: collapse;"> <tr> <td style="width: 5%;">1.</td> <td style="width: 35%;">AS: 20cm</td> <td style="width: 15%;">TP: 40cm</td> <td style="width: 15%;">LT: 60+4cm</td> <td style="width: 30%;">AC: 18cm</td> </tr> <tr> <td>2.</td> <td>ES: 38cm</td> <td>EI: 36cm</td> <td></td> <td></td> </tr> <tr> <td>3.</td> <td>H: 12cm</td> <td>LM:</td> <td></td> <td></td> </tr> <tr> <td>4.</td> <td>AB: 26cm</td> <td>SB: 18cm</td> <td>TD: 43cm</td> <td></td> </tr> <tr> <td>5.</td> <td>CB: 92cm</td> <td></td> <td></td> <td></td> </tr> <tr> <td>6.</td> <td>CC: 72cm</td> <td></td> <td></td> <td></td> </tr> <tr> <td>7.</td> <td>CCD: 100cm</td> <td></td> <td></td> <td></td> </tr> <tr> <td>8.</td> <td>Ccuello: 36cm</td> <td></td> <td></td> <td></td> </tr> </table>								1.	AS: 20cm	TP: 40cm	LT: 60+4cm	AC: 18cm	2.	ES: 38cm	EI: 36cm			3.	H: 12cm	LM:			4.	AB: 26cm	SB: 18cm	TD: 43cm		5.	CB: 92cm				6.	CC: 72cm				7.	CCD: 100cm				8.	Ccuello: 36cm			
1.	AS: 20cm	TP: 40cm	LT: 60+4cm	AC: 18cm																																											
2.	ES: 38cm	EI: 36cm																																													
3.	H: 12cm	LM:																																													
4.	AB: 26cm	SB: 18cm	TD: 43cm																																												
5.	CB: 92cm																																														
6.	CC: 72cm																																														
7.	CCD: 100cm																																														
8.	Ccuello: 36cm																																														

 <b>Ficha de Materiales e Insumos Específicos</b>						Ficha No. 855vw		Pàg 3/4	
Marca: Rafaela Escobar Exclusive Design		Temporada: Verano 2023		Linea: Smart Casual		Aprobado:		Responsable: Rafaela Escobar	
Colección: Sahasara		Talla: XS/S/M/L/XL		Categoría: Femenino		Si <input type="checkbox"/> No <input type="checkbox"/>			
Nombre de la pieza: Pantalón Sara		Cód. Pieza: HGBFCA16				Firma _____			
Material:	Distribuidor:	Precio/Presentación	Tejido:	Composición	Nombre	Color	Tamaño	Muestra	
Belice	Mil colores/City	\$4,62 / metro	Plano	2% Poliéster 70% Rayón 28% Spandex	Belice	Beige	X		
Hilo	Din	0,80 ctvs/ unidad	X	100% PES	Hilo de Poliéster	Beige	X		
Cierre Invisible	Din	\$2/unidad	X	100% PES	Cierre Invisible	Beige	25cm		
Botón Forrado Beige	Din	\$2/unidad	X	100% PES	Botón Forrado Beige	Beige	2cm x 2cm		

 <b>Ficha de medidas y descripción confección</b>						Ficha No. 8vw		Pàg 4/4	
Marca: Rafaela Escobar Exclusive Design		Temporada: Verano 2023		Linea: Smart Casual		<b>Confeccion</b> <ul style="list-style-type: none"> <li>- Cortar la pieza del pantalón, dejando costuras de 2cm a ambos lados.</li> <li>- Dejar 3cm de costura para que el cierre ingrese.</li> <li>- Se usará el cierre de 18 cm que está ubicado en el costado posterior de la prenda.</li> <li>- Cortar y realizar la parte posterior de la misma manera.</li> <li>- Las basta del pantalón son angostas y caen desde la cadera</li> <li>- Tiene un cruce que va desde la parte derecha superior hasta la parte izquierda inferior.</li> <li>- En la parte delantera dejar una abertura que vaya más abajo de la línea de cintura y caiga hasta los pies.</li> <li>- Tiene una pretina de 5cm.</li> <li>- Tiene pespuntes.</li> <li>- Desde las rodillas hasta los pies hay una distancia de 50cm.</li> </ul>			
Colección: Sahasara		Talla: XS/S/M/L/XL		Categoría: Femenino					
Nombre de la pieza: Pantalón Day		Material: Lino Rayón		Cód. Pieza: 312Q					
						Aprobado:		Responsable: Rafaela Escobar	
						Si <input type="checkbox"/> No <input type="checkbox"/>			
						Firma _____			

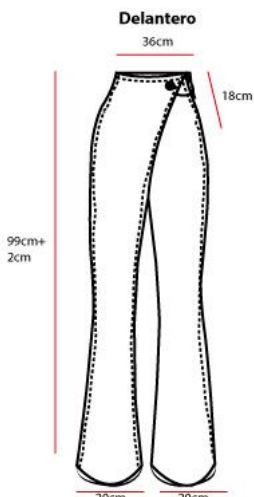
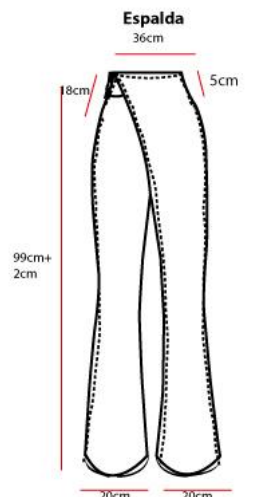









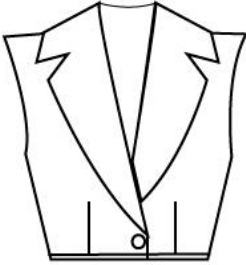



 Ficha de medidas y descripción confección			Ficha No. 855w	Pàg 4/4
Marca: Rafaela Escobar Exclusive Design	Temporada: Verano 2023	Linea: Smart Casual	<b>Confeccion</b> - Cortar la pieza a lomo de tela. - Tener en cuenta que tiene un cuello básico - Dejar 2 cm de dobladillo a ambos lados de la pieza - Colocar el cierre de chompa en la parte centro posterior de la prenda y dejar 3cm de cierre. - Tiene pinzas al busto. - Tiene pespuntos. - No requiere de foro. - Tiene pinzas en el costado de la parte posterior.	
Colección: Sahasara	Talla: XS/S/M/L/XL	Categoría: Femenino		
Nombre de la pieza: Top Sara	Material: Lino Rayón	Cód. Pieza: 68GB		
<div style="display: flex; justify-content: space-around;"> <div style="text-align: center;"> <p><b>Delantero</b></p>  </div> <div style="text-align: center;"> <p><b>Espalda</b></p>  </div> </div>			Aprobado: Si <input type="checkbox"/> No <input type="checkbox"/> Firma _____	
			Responsable: Rafaela Escobar  Firma	

 TABLA DE MEDIDAD ESTÁNDAR			Ficha No. 5vw	Pàg 2/4
Marca: Rafaela Escobar Exclusive Design	Temporada: Verano 2023	Linea: Smart Casual	Aprobado: Si <input type="checkbox"/> No <input type="checkbox"/> Firma _____	
Colección: Sahasara	Talla: XS/S/M/L/XL	Categoría: Femenino		
Nombre de la pieza: Top Day	Cód. Pieza: HGBFCA16	Tela: Lino Rayón		
<b>Registro de medidas estándar</b>				
1.	AS: 20cm	TP: 40cm	LT: 60+4cm	AC: 18cm
2.	ES: 38cm	EI: 36cm		
3.	H: 12cm	LM:		
4.	AB: 26cm	SB: 18cm	TD: 43cm	
5.	CB: 92cm			
6.	CC: 72cm			
7.	CCD: 100cm			
8.	Ccuello: 36cm			

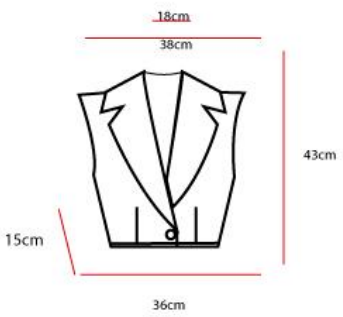
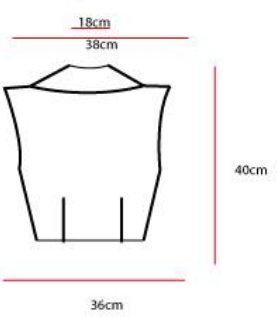



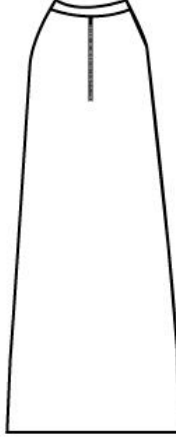

 <b>Ficha de Materiales e Insumos Específicos</b>				Ficha No. 5vw	Pàg 3/4			
Marca: Rafaela Escobar Exclusive Design	Temporada: Verano 2023	Línea: Smart Casual	Aprobado:		Responsable: Rafaela Escobar 			
Colección: Sahasara	Talla: XS/S/M/L/XL	Categoría: Femenino	Si <input type="checkbox"/> No <input type="checkbox"/>					
Nombre de la pieza: Top Day	Cód. Pieza: HGBFCA16		Firma _____					
Material:	Distribuidor:	Precio/Presentación	Tejido:	Composición	Nombre	Color	Tamaño	Muestra
Lino Rayón	Mil colores/City	\$5,95/ metro	Plano	45% lino 55% rayón	Lino Rayón	Terracota	X	
Hilo	Din	0,80 ctvs/ unidad	X	100% PES	Hilo de Polièster	Terracota	X	
Botón Forrado Terracota	Din	\$2/unidad	X	100% PES	Botón Forrado Terracota	Terracota	2cm x 2cm	





 <b>Ficha de medidas y descripción confección</b>				Ficha No. 855w	Pàg 4/4
Marca: Rafaela Escobar Exclusive Design	Temporada: Verano 2023	Línea: Smart Casual	<b>Confeccion</b> - Cortar la pieza a lomo de tela. - Tener en cuenta que tiene un cuello básico - Dejar 2 cm de dobladillo a ambos lados de la pieza - Colocar el cierre de chompa en la parte centro posterior de la prenda y dejar 3cm de cierre. - Tiene pinzas al busto. - Tiene pespuntos. - No requiere de foro. - Tiene pinzas en el costado de la parte posterior.		
Colección: Sahasara	Talla: XS/S/M/L/XL	Categoría: Femenino			
Nombre de la pieza: Top Sara	Material: Lino Rayón	Cód. Pieza: 68GB			
<div style="display: flex; justify-content: space-around;"> <div style="text-align: center;"> <p><b>Delantero</b></p>  </div> <div style="text-align: center;"> <p><b>Espalda</b></p>  </div> </div>					
			Aprobado:		Responsable: Rafaela Escobar 
			Si <input type="checkbox"/> No <input type="checkbox"/>		
			Firma _____		Firma _____



			FLATS		Ficha No. 8vw	Pàg 1/4	
Marca: Rafaela Escobar Exclusive Design	Temporada: Verano 2023	Línea: Smart Casual	Aprobado:		Responsable: Rafaela Escobar		
Colección: Sahasara	Talla: XS/S/M/L/XL	Categoría: Femenino	Si <input type="checkbox"/> No <input type="checkbox"/>				
Nombre de la pieza: Falda Midi J&J	Còd. Pieza: HGBFCA16	Tela: Podesua Estampado	Firma _____				
<p style="text-align: center;"><b>Delantero</b></p> 			<p style="text-align: center;"><b>Espalda</b></p> 			<p><b>Descripción:</b></p> <ul style="list-style-type: none"> <li>- Pantalón con un botón</li> <li>- Pantalón con bastas angostas</li> </ul>	



			TABLA DE MEDIDAD ESTÁNDAR		Ficha No. 8vw	Pàg 2/4																																								
Marca: Rafaela Escobar Exclusive Design	Temporada: Verano 2023	Línea: Smart Casual	Aprobado:		Responsable: Rafaela Escobar																																									
Colección: Sahasara	Talla: XS/S/M/L/XL	Categoría: Femenino	Si <input type="checkbox"/> No <input type="checkbox"/>																																											
Nombre de la pieza: Falda Midi J&J	Còd. Pieza: HGBFCA16	Tela: Podesua Estampado	Firma _____																																											
<p><b>Registro de medidas estándar</b></p> <table border="1" style="width: 100%; border-collapse: collapse;"> <tr> <td style="width: 5%;">1.</td> <td style="width: 30%;">AS: 20cm</td> <td style="width: 20%;">TP: 40cm</td> <td style="width: 20%;">LT: 60+4cm</td> <td style="width: 25%;">AC: 18cm</td> </tr> <tr> <td>2.</td> <td>ES: 38cm</td> <td>EI: 36cm</td> <td></td> <td></td> </tr> <tr> <td>3.</td> <td>H: 12cm</td> <td>LM:</td> <td></td> <td></td> </tr> <tr> <td>4.</td> <td>AB: 26cm</td> <td>SB: 18cm</td> <td>TD: 43cm</td> <td></td> </tr> <tr> <td>5.</td> <td>CB: 92cm</td> <td></td> <td></td> <td></td> </tr> <tr> <td>6.</td> <td>CC: 72cm</td> <td></td> <td></td> <td></td> </tr> <tr> <td>7.</td> <td>CCD: 100cm</td> <td></td> <td></td> <td></td> </tr> <tr> <td>8.</td> <td>Ccuello: 36cm</td> <td></td> <td></td> <td></td> </tr> </table>							1.	AS: 20cm	TP: 40cm	LT: 60+4cm	AC: 18cm	2.	ES: 38cm	EI: 36cm			3.	H: 12cm	LM:			4.	AB: 26cm	SB: 18cm	TD: 43cm		5.	CB: 92cm				6.	CC: 72cm				7.	CCD: 100cm				8.	Ccuello: 36cm			
1.	AS: 20cm	TP: 40cm	LT: 60+4cm	AC: 18cm																																										
2.	ES: 38cm	EI: 36cm																																												
3.	H: 12cm	LM:																																												
4.	AB: 26cm	SB: 18cm	TD: 43cm																																											
5.	CB: 92cm																																													
6.	CC: 72cm																																													
7.	CCD: 100cm																																													
8.	Ccuello: 36cm																																													



 <b>Ficha de Materiales e Insumos Específicos</b>					Ficha No. 8vw		Pàg 3/4		
Marca: Rafaela Escobar Exclusive Design		Temporada: Verano 2023		Linea: Smart Casual		Aprobado:		Responsable: Rafaela Escobar	
Colección: Sahasara		Talla: XS/S/M/L/XL		Categoría: Femenino		Si <input type="checkbox"/> No <input type="checkbox"/>		 Firma	
Nombre de la pieza: Falda Midi J&J		Cód. Pieza: HGBFCA16				Firma _____			
Material:	Distribuidor:	Precio/Presentación	Tejido:	Composición	Nombre	Color	Tamaño	Muestra	
Podesua	Mil colores/City	\$5/ metro	Plano	98% PES 2% Spandex	Podesua	Blanca	X		
Hilo	Din	0,80 ctvs/ unidad	X	100% PES	Hilo de Poliéster	verde	X		
Cierre Invisible	Din	\$2/unidad	X	100% PES	Cierre Invisible	Verde Oliva	30cm		
Botones Forrados Verde Oliva	Comercial City	\$2/unidad		Botón de Poliéster	Botones Forrados Verde Oliva	Verde Oliva	2cm x 2cm		

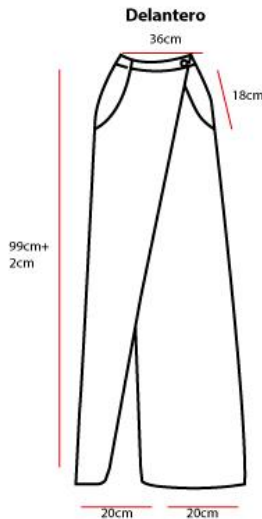
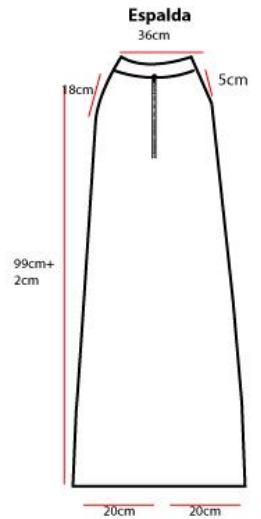



 <b>Fichas de estampación</b>					Ficha No.301w		Pàg 4/4		
Marca: Rafaela Escobar Exclusive Design		Temporada: Verano 2023		Linea: Smart Casual		Aprobado:		Responsable: Rafaela Escobar	
Colección: Sahasara		Talla: XS/S/M/L/XL		Categoría: Femenino		Si <input type="checkbox"/> No <input type="checkbox"/>		 Firma	
Nombre de la pieza: Fañda Midi J&J		Cód. Pieza: HGBFCA16		Tela: Podesua		Firma _____			
<b>Delantero</b> 		<b>Espalda</b> 		<b>Estampado Continuo</b> MOTIVO 1,50mts 					
						<b>Sistema de estampación</b> Sublimación			



			FLATS		Ficha No. 8vw	Pàg 1/4	
Marca: Rafaela Escobar Exclusive Design	Temporada: Verano 2023	Línea: Smart Casual	Aprobado:		Responsable: Rafaela Escobar		
Colección: Sahasara	Talla: XS/S/M/L/XL	Categoría: Femenino	Si <input type="checkbox"/> No <input type="checkbox"/>				
Nombre de la pieza: Falda Midi J&J	Cód. Pieza: HGBFCA16	Tela: Podesua	Firma _____				
<p><b>Delantero</b></p> 			<p><b>Espalda</b></p> 			<p><b>Descripción:</b></p> <ul style="list-style-type: none"> <li>- Falda con un corte diagonal en la parte centro delantera.</li> <li>- Tiene un cierre en la parte posterior.</li> <li>- Falda en A.</li> <li>- Esta falda va sublimada.</li> </ul>	

			Ficha de medidas y descripción confección		Ficha No. 855w	Pàg 4/4	
Marca: Rafaela Escobar Exclusive Design	Temporada: Verano 2023	Línea: Smart Casual	<p><b>Confeccion</b></p> <ul style="list-style-type: none"> <li>- Cortar la pieza a lomo de tela.</li> <li>- Tener en cuenta que tiene un cuello básico</li> <li>- Dejar 2 cm de dobladillo a ambos lados de la pieza</li> <li>- Colocar el cierre de chompa en la parte centro posterior de la prenda y dejar 3cm de cierre.</li> <li>- Tiene pinzas al busto.</li> <li>- Tiene respuntes.</li> <li>- No requiere de foro.</li> <li>- Tiene pinzas en el costado de la parte posterior.</li> </ul>				
Colección: Sahasara	Talla: XS/S/M/L/XL	Categoría: Femenino					
Nombre de la pieza: Top Sara	Material: Lino Rayón	Cód. Pieza: 68GB					
<p><b>Delantero</b></p> 			<p><b>Espalda</b></p> 			<p>Aprobado:</p> <p>Si <input type="checkbox"/> No <input type="checkbox"/></p> <p>Firma _____</p>	
					<p>Responsable: Rafaela Escobar</p> 		





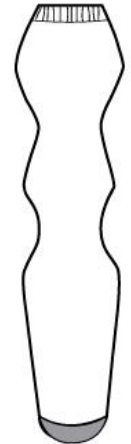
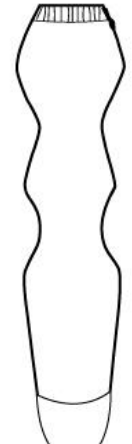



			<b>Ficha de medidas y descripción confección</b>		Ficha No. 855w	Pàg 4/4
Marca: Rafaela Escobar Exclusive Design	Temporada: Verano 2023	Línea: Smart Casual	<b>Confeccion</b> <ul style="list-style-type: none"> <li>- Cortar la pieza a lomo de tela.</li> <li>- Tener en cuenta que tiene un cuello alto.</li> <li>- Dejar 2 cm de dobladillo a ambos lados de la pieza</li> <li>- Colocar el cierre de chompa en la parte centro delantera de la prenda y dejar 3cm de cierre.</li> <li>- Tiene pinzas al busto.</li> <li>- Tiene pespuntos.</li> <li>- No requiere de foro.</li> <li>- Tiene pinzas en el costado de la parte posterior.</li> </ul>			
Colección: Sahasara	Talla: XS/S/M/L/XL	Categoría: Femenino				
Nombre de la pieza: Top Sara	Material: Lino Rayón	Cód. Pieza: 68GB				
<div style="display: flex; justify-content: space-around;"> <div style="text-align: center;"> <p><b>Delantero</b></p>  </div> <div style="text-align: center;"> <p><b>Espalda</b></p>  </div> </div>			Aprobado: Si <input type="checkbox"/> No <input type="checkbox"/> Firma _____		Responsable: Rafaela Escobar  Firma	

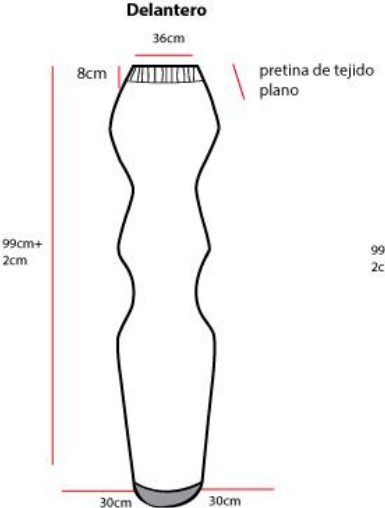
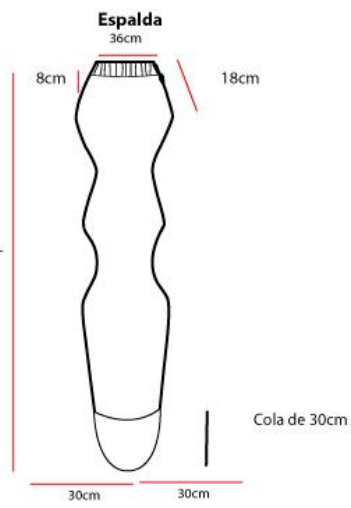

			<b>FLATS</b>		Ficha No. 21q	Pàg 1/4
Marca: Rafaela Escobar Exclusive Design	Temporada: Verano 2023	Línea: Smart Casual	<b>Descripción:</b> <ul style="list-style-type: none"> <li>- Falda con cortes en el costado</li> <li>- Tiene una cola pequeña en la parte posterior.</li> <li>- Tiene una pretina de 5 cm</li> <li>- Tiene una caída recta.</li> <li>- Tiene un cierre en la parte posterior.</li> </ul>			
Colección: Sahasara	Talla: XS/S/M/L/XL	Categoría: Femenino				
Nombre de la pieza: Falda RE	Cód. Pieza: HGBFCA16	Tela: Lino Rayón				
<div style="display: flex; justify-content: space-around;"> <div style="text-align: center;"> <p><b>Delantero</b></p>  </div> <div style="text-align: center;"> <p><b>Espalda</b></p>  </div> </div>			Aprobado: Si <input type="checkbox"/> No <input type="checkbox"/> Firma _____		Responsable: Rafaela Escobar  Firma	

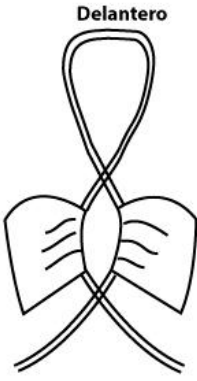
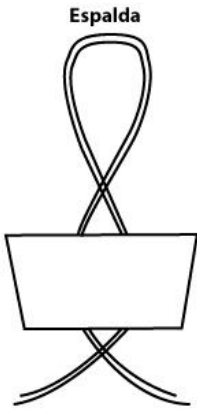



			Ficha de medidas y descripción confección		Ficha No. 21q	Pàg 4/4
Marca: Rafaela Escobar Exclusive Design	Temporada: Verano 2023	Línea: Smart Casual	<b>Confeccion</b> - Falda con cortes en el costado - Tiene una cola pequeña en la parte posterior. - Tiene una pretina de 5 cm - Tiene una caída recta. - Tiene un cierre en la parte posterior. - Tiene un acola de 30 cm			
Colección: Sahasara	Talla: XS/S/M/L/XL	Categoría: Femenino				
Nombre de la pieza: Falda RE	Material: Viscosa	Cód. Pieza: 21FG				
<div style="display: flex; justify-content: space-around;"> <div style="text-align: center;"> <p><b>Delantero</b></p>  </div> <div style="text-align: center;"> <p><b>Espalda</b></p>  </div> </div>			Aprobado: Si <input type="checkbox"/> No <input type="checkbox"/> Firma _____		Responsable: Rafaela Escobar  Firma	

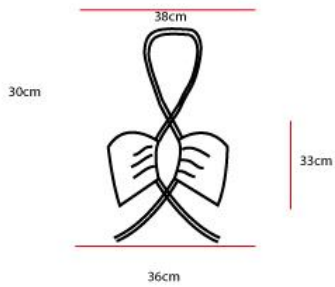
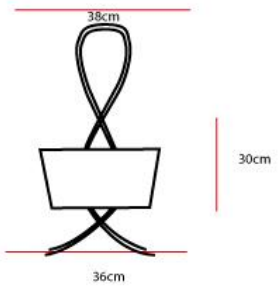



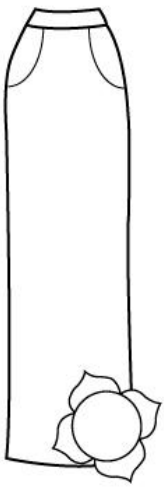
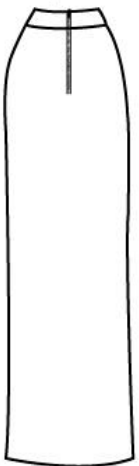

			FLATS		Ficha No. 855vw	Pàg 1/4
Marca: Rafaela Escobar Exclusive Design	Temporada: Verano 2023	Línea: Smart Casual	<b>Descripción:</b> - Top sin mangas - Top con tiras que se sujetan en la parte centro delantera y se amarran de igual manera.			
Colección: Sahasara	Talla: XS/S/M/L/XL	Categoría: Femenino				
Nombre de la pieza: Top Hara	Cód. Pieza: HGBFCA16	Tela: Lino Rayón				
<div style="display: flex; justify-content: space-around;"> <div style="text-align: center;"> <p><b>Delantero</b></p>  </div> <div style="text-align: center;"> <p><b>Espalda</b></p>  </div> </div>			Aprobado: Si <input type="checkbox"/> No <input type="checkbox"/> Firma _____		Responsable: Rafaela Escobar  Firma	





 <b>Ficha de medidas y descripción confección</b>			Ficha No. 855w	Pàg 4/4
Marca: Rafaela Escobar Exclusive Design	Temporada: Verano 2023	Línea: Smart Casual	<b>Confeccion</b>	
Colección: Sahasara	Talla: XS/S/M/L/XL	Categoría: Femenino		
Nombre de la pieza: Top Hara	Material: Viscosa	Cód. Pieza: 68GB		
<p><b>Delantero</b></p> 		<p><b>Espalda</b></p> 		
Aprobado: Si <input type="checkbox"/> No <input type="checkbox"/> Firma _____			Responsable: Rafaela Escobar Firma 	



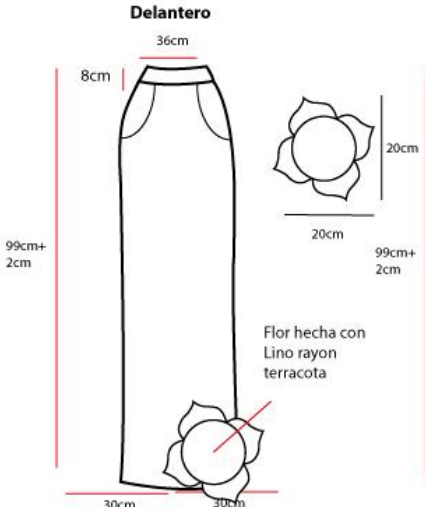
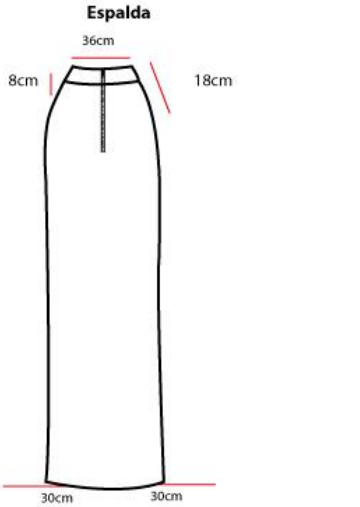

 <b>FLATS</b>			Ficha No. 21q	Pàg 1/4
Marca: Rafaela Escobar Exclusive Design	Temporada: Verano 2023	Línea: Smart Casual	Aprobado: Si <input type="checkbox"/> No <input type="checkbox"/>	Responsable: Rafaela Escobar
Colección: Sahasara	Talla: XS/S/M/L/XL	Categoría: Femenino	Firma _____	
Nombre de la pieza: Falda Sunshine	Cód. Pieza: HGBFCA16	Tela: Lino Rayón	<b>Descripción:</b>	
<p><b>Delantero</b></p> 		<p><b>Espalda</b></p> 		

 <b>TABLA DE MEDIDAD ESTÁNDAR</b>			Ficha No. 2iq	Pàg 2/4
Marca: Rafaela Escobar Exclusive Design	Temporada: Verano 2023	Linea: Smart Casual	Aprobado:	Responsable: Rafaela Escobar
Colección: Sahasara	Talla: XS/S/M/L/XL	Categoría: Femenino	Si <input type="checkbox"/> No <input type="checkbox"/>	
Nombre de la pieza: Falda Sunshine	Cód. Pieza: HGBFCA16	Tela: Lino Rayón	Firma _____	
<b>Registro de medidas estándar</b>				
1.	AS: 20cm	TP: 40cm	LT: 60+4cm	AC: 18cm
2.	ES: 38cm	EI: 36cm		
3.	H: 12cm	LM:		
4.	AB: 26cm	SB: 18cm	TD: 43cm	
5.	CB: 92cm			
6.	CC: 72cm			
7.	CCD: 100cm			
8.	Ccuello: 36cm			

 <b>Ficha de Materiales e Insumos Específicos</b>			Ficha No. 8t1	Pàg 3/4				
Marca: Rafaela Escobar Exclusive Design	Temporada: Verano 2023	Linea: Smart Casual	Aprobado:	Responsable: Rafaela Escobar				
Colección: Sahasara	Talla: XS/S/M/L/XL	Categoría: Femenino	Si <input type="checkbox"/> No <input type="checkbox"/>					
Nombre de la pieza: Falda Sunshine	Cód. Pieza: HGBFCA16		Firma _____					
Material:	Distribuidor:	Precio/Presentación	Tejido:	Composición	Nombre	Color	Tamaño	Muestra
Lino Rayón	Mil colores/City	\$5,95/ metro	Plano	45% lino 55% rayón	Lino Rayón	Verde Oliva	X	
Hilo	Din	0,80 ctvs/ unidad	X	100% PES	Hilo de Polièster	verde	X	
Cierre Invisible	Din	\$2/unidad	X	100% PES	Cierre Invisible	Verde Oliva	20cm	
Lino Rayón	Mil colores/City	\$5,95/ metro	Plano	45% lino 55% rayón	Lino Rayón	Terracota	X	



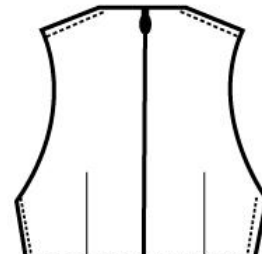

 Ficha de medidas y descripción confección			Ficha No. 21q	Pàg 4/4
Marca: Rafaela Escobar Exclusive Design	Temporada: Verano 2023	Linea: Smart Casual	<b>Confeccion</b> - Falda con cierre. - Falda con corte recto. - Falda con bolsillos en la parte delantera. - Tiene una flor sobrepuesta que esta en la parte inferior derecha. - Esta se la corta y se la pone encima de la falda.	
Colección: Sahasara	Talla: XS(S)/M/L/XL	Categoría: Femenino		
Nombre de la pieza: Falda Sunshine	Material: Lino Rayón	Còd. Pieza: 21FG		
<div style="display: flex; justify-content: space-around;"> <div style="text-align: center;"> <p><b>Delantero</b></p>  <p>99cm+2cm</p> <p>36cm</p> <p>8cm</p> <p>30cm</p> <p>30cm</p> <p>20cm</p> <p>20cm</p> <p>Flor hecha con Lino rayon terracota</p> </div> <div style="text-align: center;"> <p><b>Espalda</b></p>  <p>99cm+2cm</p> <p>36cm</p> <p>8cm</p> <p>30cm</p> <p>30cm</p> <p>18cm</p> </div> </div>			Aprobado: Si <input type="checkbox"/> No <input type="checkbox"/> Firma _____	
			Responsable: Rafaela Escobar  Firma	



 FLATS			Ficha No. 5vw	Pàg 1/4
Marca: Rafaela Escobar Exclusive Design	Temporada: Verano 2023	Linea: Smart Casual	<b>Descripción:</b> - Top sin mangas - Cuello basico. - Tiene un cierre en la parte centro posterior . - Tambien tiene un bordado en la parte centro superior delantera. - Asimismo tiene un bordado de flores, son tres en total	
Colección: Sahasara	Talla: XS(S)/M/L/XL	Categoría: Femenino		
Nombre de la pieza: Top Day	Còd. Pieza: HGBFCA16	Tela: Belice		
<div style="display: flex; justify-content: space-around;"> <div style="text-align: center;"> <p><b>Delantero</b></p>  </div> <div style="text-align: center;"> <p><b>Espalda</b></p>  </div> </div>			Aprobado: Si <input type="checkbox"/> No <input type="checkbox"/> Firma _____	
			Responsable: Rafaela Escobar  Firma	

 <b>TABLA DE MEDIDAD ESTÁNDAR</b>			Ficha No. 5vw	Pàg 2/4
Marca: Rafaela Escobar Exclusive Design	Temporada: Verano 2023	Línea: Smart Casual	Aprobado:	Responsable: Rafaela Escobar 
Colección: Sahasara	Talla: XS(S)M/L/XL	Categoría: Femenino	Si <input type="checkbox"/> No <input type="checkbox"/>	
Nombre de la pieza: Top Day	Cód. Pieza: HGBFCA16	Tela: Belice	Firma _____	
<b>Registro de medidas estándar</b>				
1.	AS: 20cm	TP: 40cm	LT: 60+4cm	AC: 18cm
2.	ES: 38cm	EI: 36cm		
3.	H: 12cm	LM:		
4.	AB: 26cm	SB: 18cm	TD: 43cm	
5.	CB: 92cm			
6.	CC: 72cm			
7.	CCD: 100cm			
8.	Ccuello: 36cm			

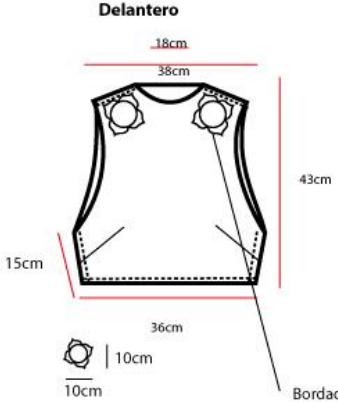
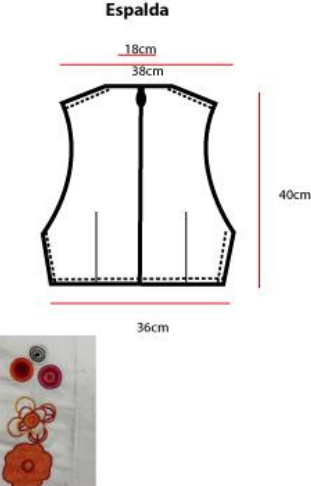



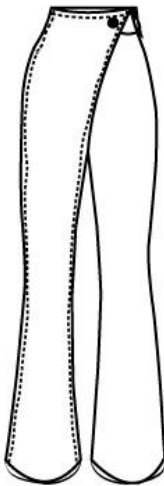
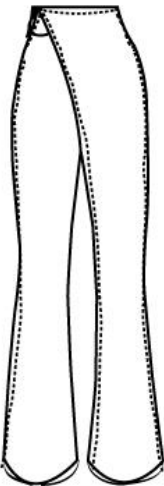

 <b>Ficha de Materiales e Insumos Específicos</b>			Ficha No. 5vw	Pàg 3/4																																													
Marca: Rafaela Escobar Exclusive Design	Temporada: Verano 2023	Línea: Smart Casual	Aprobado:	Responsable: Rafaela Escobar 																																													
Colección: Sahasara	Talla: XS(S)M/L/XL	Categoría: Femenino	Si <input type="checkbox"/> No <input type="checkbox"/>																																														
Nombre de la pieza: Top Day	Cód. Pieza: HGBFCA16		Firma _____																																														
<table border="1"> <thead> <tr> <th>Material:</th> <th>Distribuidor:</th> <th>Precio/Presentación</th> <th>Tejido:</th> <th>Composición</th> <th>Nombre</th> <th>Color</th> <th>Tamaño</th> <th>Muestra</th> </tr> </thead> <tbody> <tr> <td>Belice</td> <td>Mil colores/City</td> <td>\$4,62 / metro</td> <td>Plano</td> <td>2% Poliester 70% Rayón 28% Spandex</td> <td>Belice</td> <td>Beige</td> <td>X</td> <td></td> </tr> <tr> <td>Hilo</td> <td>Din</td> <td>\$2 /unidad</td> <td>X</td> <td>100% COT</td> <td>Hilo de algodón</td> <td>Beige</td> <td>X</td> <td></td> </tr> <tr> <td>Cierre Invisible</td> <td>Din</td> <td>\$2/unidad</td> <td>X</td> <td>100% PES</td> <td>Cierre Invisible</td> <td>Beige</td> <td>30cm</td> <td></td> </tr> <tr> <td>Ovillo</td> <td>Din</td> <td>\$2,50/1 unidad</td> <td>X</td> <td>Algodón</td> <td>Ovillo Terracota</td> <td>Terracota</td> <td>1 metro</td> <td></td> </tr> </tbody> </table>					Material:	Distribuidor:	Precio/Presentación	Tejido:	Composición	Nombre	Color	Tamaño	Muestra	Belice	Mil colores/City	\$4,62 / metro	Plano	2% Poliester 70% Rayón 28% Spandex	Belice	Beige	X		Hilo	Din	\$2 /unidad	X	100% COT	Hilo de algodón	Beige	X		Cierre Invisible	Din	\$2/unidad	X	100% PES	Cierre Invisible	Beige	30cm		Ovillo	Din	\$2,50/1 unidad	X	Algodón	Ovillo Terracota	Terracota	1 metro	
Material:	Distribuidor:	Precio/Presentación	Tejido:	Composición	Nombre	Color	Tamaño	Muestra																																									
Belice	Mil colores/City	\$4,62 / metro	Plano	2% Poliester 70% Rayón 28% Spandex	Belice	Beige	X																																										
Hilo	Din	\$2 /unidad	X	100% COT	Hilo de algodón	Beige	X																																										
Cierre Invisible	Din	\$2/unidad	X	100% PES	Cierre Invisible	Beige	30cm																																										
Ovillo	Din	\$2,50/1 unidad	X	Algodón	Ovillo Terracota	Terracota	1 metro																																										







 Ficha de medidas y descripción confección			Ficha No. 855w	Pàg 4/4
Marca: Rafaela Escobar Exclusive Design	Temporada: Verano 2023	Linea: Smart Casual	<b>Confeccion</b> - Top sin mangas - Cuello basico. - Tiene un cierre en la parte centro posterior. - Tambien tiene un bordado en la parte centro superior delantera. - Asimismo tiene un bordado de flores, son tres en total	
Colección: Sahasara	Talla: XS(S)/M/L/XL	Categoría: Femenino		
Nombre de la pieza: Top Sara	Material: Viscosa	Còd. Pieza: 68GB		
<div style="display: flex; justify-content: space-around;"> <div style="text-align: center;"> <b>Delantero</b>   </div> <div style="text-align: center;"> <b>Espalda</b>   </div> </div>			Aprobado: Si <input type="checkbox"/> No <input type="checkbox"/> Firma _____	Responsable: Rafaela Escobar  Firma

 FLATS			Ficha No. 8vw	Pàg 1/4
Marca: Rafaela Escobar Exclusive Design	Temporada: Verano 2023	Linea: Smart Casual	<b>Descripción:</b> - Pantalón con un botón - Pantalón con bastas angostas	
Colección: Sahasara	Talla: XS(S)/M/L/XL	Categoría: Femenino		
Nombre de la pieza: Pantalón Gant	Còd. Pieza: HGBFCA16	Tela: Lino Rayon		
<div style="display: flex; justify-content: space-around;"> <div style="text-align: center;"> <b>Delantero</b>   </div> <div style="text-align: center;"> <b>Espalda</b>   </div> </div>			Aprobado: Si <input type="checkbox"/> No <input type="checkbox"/> Firma _____	Responsable: Rafaela Escobar  Firma

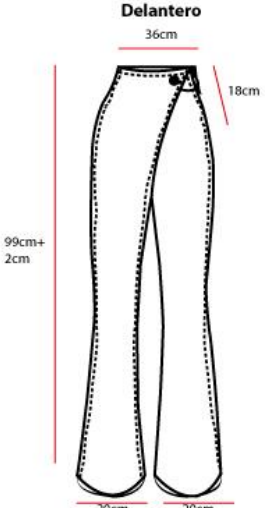
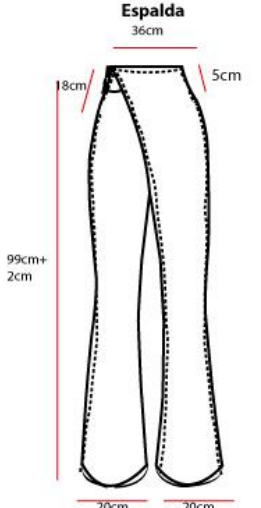

			<b>TABLA DE MEDIDAD ESTÁNDAR</b>			Ficha No. 8vw		Pàg 2/4	
Marca: Rafaela Escobar Exclusive Design		Temporada: Verano 2023		Línea: Smart Casual		Aprobado:		Responsable: Rafaela Escobar	
Colección: Sahasara		Talla: XS(S)M/L/XL		Categoría: Femenino		Si <input type="checkbox"/> No <input type="checkbox"/>			
Nombre de la pieza: Pantalón Gant		Cód. Pieza: HGBFCA16		Tela: Lino Rayón		Firma _____			
<b>Registro de medidas estándar</b>									
1.	AS: 20cm		TP: 40cm	LT: 60+4cm	AC: 18cm				
2.	ES: 38cm		EI: 36cm						
3.	H: 12cm	LM:							
4.	AB: 26cm		SB: 18cm	TD: 43cm					
5.	CB: 92cm								
6.	CC: 72cm								
7.	CCD: 100cm								
8.	Cuello: 36cm								

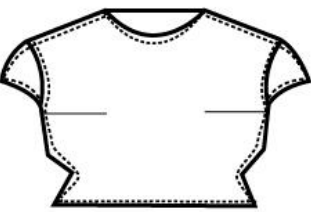
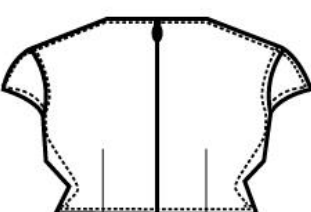
			<b>Ficha de Materiales e Insumos Específicos</b>				Ficha No. 8vw		Pàg 3/4	
Marca: Rafaela Escobar Exclusive Design		Temporada: Verano 2023		Línea: Smart Casual		Aprobado:		Responsable: Rafaela Escobar		
Colección: Sahasara		Talla: XS(S)M/L/XL		Categoría: Femenino		Si <input type="checkbox"/> No <input type="checkbox"/>				
Nombre de la pieza: Pantalón Gant		Cód. Pieza: HGBFCA16				Firma _____		Firma _____		
Material:	Distribuidor:	Precio/Presentación	Tejido:	Composición	Nombre	Color	Tamaño	Muestra		
Lino Rayón	Mil colores/City	\$5,95/ metro	Plano	45% lino 55% rayón	Lino Rayón	Verde Oliva	X			
Hilo	Din	0,80 ctvs/ unidad	X	100% PES	Hilo de Polièster	verde	X			
Cierre Invisible	Din	\$2/unidad	X	100% PES	Cierre Invisible	Verde Oliva	25cm			
Botones Forrados Verde Oliva	Comercial City	\$2/unidad		Botòn de Polièster	Botones Forrados Verde Oliva	Verde Oliva	2cm x 2cm			

 Ficha de medidas y descripción confección			Ficha No. 8vw	Pàg 4/4
Marca: Rafaela Escobar Exclusive Design	Temporada: Verano 2023	Línea: Smart Casual	<b>Confeccion</b> <ul style="list-style-type: none"> <li>- Cortar la pieza del pantalón, dejando costuras de 2cm a ambos lados.</li> <li>- Dejar 3cm de costura para que el cierre ingrese.</li> <li>- Se usará el cierre de 18 cm que está ubicado en el costado posterior de la prenda.</li> <li>- Cortar y realizar la parte posterior de la misma manera.</li> <li>- Las baste del pantalón son angostas y caen desde la cadera</li> <li>- Tiene un cruce que va desde la parte derecha superior hasta la parte izquierda inferior.</li> <li>- En la parte delantera dejar una abertura que vaya más abajo de la línea de cintura y caiga hasta los pies.</li> <li>- Tiene una pretina de 5cm.</li> <li>- Tiene pespuntos.</li> <li>- Desde las rodillas hasta los pies hay una distancia de 50cm.</li> </ul>	
Colección: Sahasara	Talla: XS/S/M/L/XL	Categoría: Femenino		
Nombre de la pieza: Pantalón Gant	Material: Lino Rayón	Cód. Pieza: 312Q		
<b>Delantero</b> 		<b>Espalda</b> 		
Aprobado:		Responsable:		
Si <input type="checkbox"/> No <input type="checkbox"/>		Rafaela Escobar		
Firma _____		Firma 		

 FLATS			Ficha No. 5vw	Pàg 1/4
Marca: Rafaela Escobar Exclusive Design	Temporada: Verano 2023	Línea: Smart Casual	<b>Descripción:</b> <ul style="list-style-type: none"> <li>- Crop top básico con mangas.</li> <li>- Cuello básico</li> <li>- Tiene un cierre en la parte centro posterior.</li> <li>- Tiene pinzas en la parte del busto.</li> </ul>	
Colección: Sahasara	Talla: XS/S/M/L/XL	Categoría: Femenino		
Nombre de la pieza: Top Rafa	Cód. Pieza: HGBFCA16	Tela: RIB		
<b>Delantero</b> 		<b>Espalda</b> 		
Aprobado:		Responsable:		
Si <input type="checkbox"/> No <input type="checkbox"/>		Rafaela Escobar		
Firma _____		Firma 		

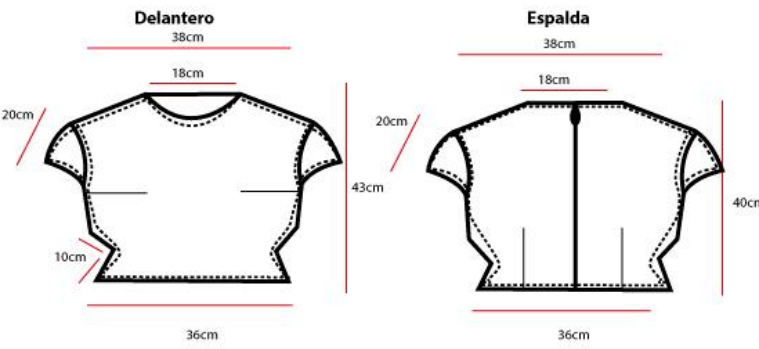



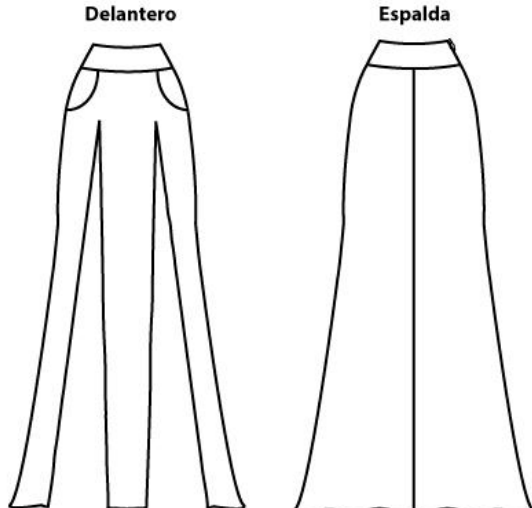

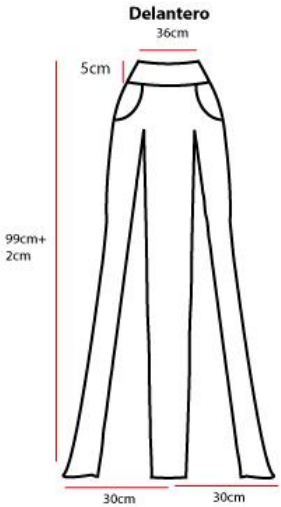
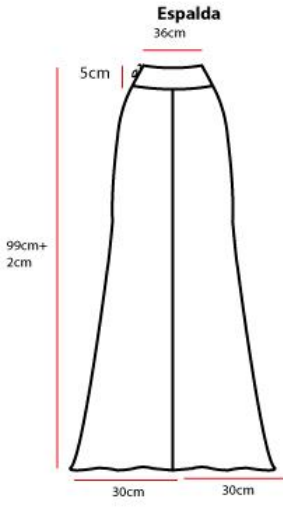

 Ficha de medidas y descripción confección			Ficha No. 8w	Pàg 4/4
Marca: Rafaela Escobar Exclusive Design	Temporada: Verano 2023	Línea: Smart Casual	<b>Confeccion</b> - Crop top básico con mangas. - Cuello básico - Tiene un cierre en la parte centro posterior. - Tiene pinzas en la parte del busto.	
Colección: Sahasara	Talla: XS/S/M/L/XL	Categoría: Femenino		
Nombre de la pieza: Top Patricia	Material: RIB	Cód. Pieza: 68GB		
			Aprobado: Si <input type="checkbox"/> No <input type="checkbox"/> Firma _____	
			Responsable: Rafaela Escobar  Firma	

 FLATS			Ficha No. 14RAF	Pàg 1/4
Marca: Rafaela Escobar Exclusive Design	Temporada: Verano 2023	Línea: Smart Casual	Aprobado: Si <input type="checkbox"/> No <input type="checkbox"/> Firma _____	
Colección: Sahasara	Talla: XS/S/M/L/XL	Categoría: Femenino		
Nombre de la pieza: Pantalón Reinira	Cód. Pieza: 21FG	Tela: Lino Rayon		
			<b>Descripción:</b> - Pantalón con dos cortes en la parte centro delantera - Tiene un cierre invisible en la parte del costado derecho. - El largo llega hasta los pies. - Tiene dos aperturas que comienzan un poco más abajo de la línea de cintura y terminan hasta los pies. - Pantalón con bastas anchas. - Tiene bolsillos a los dos lados.	





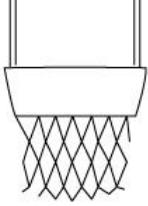











 Ficha de medidas y descripción confección			Ficha No. 21q	Pàg 4/4
Marca: Rafaela Escobar Exclusive Design	Temporada: Verano 2023	Línea: Smart Casual	<b>Confeccion</b> - Pantalón con dos cortes en la parte centro delantera - Tiene un cierre invisible en la parte del costado derecho. - El largo llega hasta los pies. - Tiene dos aperturas que comienzan un poco más abajo de la línea de cintura y terminan hasta los pies. - Pantalón con bastas anchas. - Tiene bolsillos a los dos lados.	
Colección: Sahasara	Talla: XS/S/M/L/XL	Categoría: Femenino		
Nombre de la pieza: Pantalón Reinira	Material: Lino Rayon	Cód. Pieza: 21FG		
 <p><b>Delantero</b> 36cm 5cm 99cm+2cm 30cm 30cm</p>		 <p><b>Espalda</b> 36cm 5cm 99cm+2cm 30cm 30cm</p>		
Aprobado:		Responsable:		
Si <input type="checkbox"/> No <input type="checkbox"/>		Rafaela Escobar		
Firma _____		Firma 		



 FLATS			Ficha No. 27U	Pàg 1/4
Marca: Rafaela Escobar Exclusive Design	Temporada: Verano 2023	Línea: Smart Casual	<b>Descripción:</b> - Crop top sin mangas - Crop top con corte recto - Crop top que va tejido tanto en la parte delantera como posterior.	
Colección: Sahasara	Talla: XS/S/M/L/XL	Categoría: Femenino		
Nombre de la pieza: Crop Top Ari	Cód. Pieza: HGBFCA16	Tela: Lino Rayon		
 <p><b>Delantero</b></p>		 <p><b>Espalda</b></p>		
Aprobado:		Responsable:		
Si <input type="checkbox"/> No <input type="checkbox"/>		Rafaela Escobar		
Firma _____		Firma 		

 <b>TABLA DE MEDIDAD ESTÁNDAR</b>			Ficha No.27U	Pàg 2/4
Marca: Rafaela Escobar Exclusive Design	Temporada: Verano 2023	Linea: Smart Casual	Aprobado:	Responsable: Rafaela Escobar 
Colección: Sahasara	Talla: <del>XS</del> /S/M/L	Categoría: Femenino	Si <input type="checkbox"/> No <input type="checkbox"/>	
Nombre de la pieza; Crop Top Ari	Cód. Pieza: 31C	Tela: Lino Rayon	Firma _____	
<b>Registro de medidas estándar</b>				
1.	AS: 20cm	TP: 40cm	LT: 60+4cm	AC: 18cm
2.	ES: 38cm	EI: 36cm		
3.	H: 12cm	LM:		
4.	AB: 26cm	SB: 18cm	TD: 43cm	
5.	CB: 92cm			
6.	CC: 72cm			
7.	CCD: 100cm			
8.	Ccuello: 36cm			

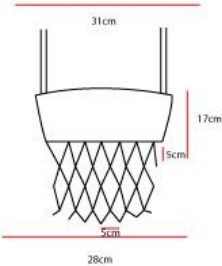
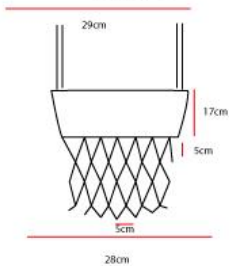

 <b>Ficha de Materiales e Insumos Específicos</b>			Ficha No. 27U	Pàg 3/4																																				
Marca: Rafaela Escobar Exclusive Design	Temporada: Verano 2023	Linea: Smart Casual	Aprobado:	Responsable: Rafaela Escobar 																																				
Colección: Blossom	Talla: <del>XS</del> /S/M/L	Categoría: Femenino	Si <input type="checkbox"/> No <input type="checkbox"/>																																					
Nombre de la pieza: Crop Top Ari	Cód. Pieza: 31C		Firma _____																																					
<table border="1"> <thead> <tr> <th>Material:</th> <th>Distribuidor:</th> <th>Precio/Presentación</th> <th>Tejido:</th> <th>Composición</th> <th>Nombre</th> <th>Color</th> <th>Tamaño</th> <th>Muestra</th> </tr> </thead> <tbody> <tr> <td>Lino Rayón</td> <td>Mil colores/City</td> <td>\$5,95/ metro</td> <td>Plano</td> <td>45% lino 55% rayón</td> <td>Lino Rayón</td> <td>Verde Oliva</td> <td>X</td> <td></td> </tr> <tr> <td>Hilo</td> <td>Din</td> <td>0,80 ctvs/ unidad</td> <td>X</td> <td>100% PES</td> <td>Hilo de Poliéster</td> <td>verde</td> <td>X</td> <td></td> </tr> <tr> <td>Cierre Invisible</td> <td>Din</td> <td>\$2/unidad</td> <td>X</td> <td>100% PES</td> <td>Cierre Invisible</td> <td>Verde Oliva</td> <td>25cm</td> <td></td> </tr> </tbody> </table>					Material:	Distribuidor:	Precio/Presentación	Tejido:	Composición	Nombre	Color	Tamaño	Muestra	Lino Rayón	Mil colores/City	\$5,95/ metro	Plano	45% lino 55% rayón	Lino Rayón	Verde Oliva	X		Hilo	Din	0,80 ctvs/ unidad	X	100% PES	Hilo de Poliéster	verde	X		Cierre Invisible	Din	\$2/unidad	X	100% PES	Cierre Invisible	Verde Oliva	25cm	
Material:	Distribuidor:	Precio/Presentación	Tejido:	Composición	Nombre	Color	Tamaño	Muestra																																
Lino Rayón	Mil colores/City	\$5,95/ metro	Plano	45% lino 55% rayón	Lino Rayón	Verde Oliva	X																																	
Hilo	Din	0,80 ctvs/ unidad	X	100% PES	Hilo de Poliéster	verde	X																																	
Cierre Invisible	Din	\$2/unidad	X	100% PES	Cierre Invisible	Verde Oliva	25cm																																	



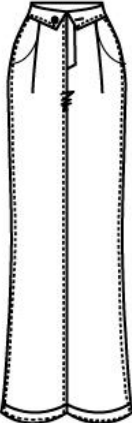
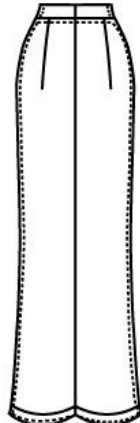

			FLATS		Ficha No. 27U	Pàg 1/4	
Marca: Rafaela Escobar Excluisve Design	Temporada: Verano 2023	Linea: Smart Casual	Aprobado:		Responsable: Rafaela Escobar		
Colección: Sahasara	Talla: XS/S/M/L/XL	Categoría: Femenino	Si <input type="checkbox"/> No <input type="checkbox"/>		Firma 		
Nombre de la pieza: Crop Top Ari	Cód. Pieza: HGBFCA16	Tela: Lino Rayon	Firma _____				
<p><b>Delantero</b></p> 			<p><b>Espalda</b></p> 			<p><b>Descripción:</b></p> <ul style="list-style-type: none"> <li>- Crop top sin mangas</li> <li>- Crop top con corte recto</li> <li>- Crop top que va tejido tanto en la parte delantera como posterior.</li> </ul>	

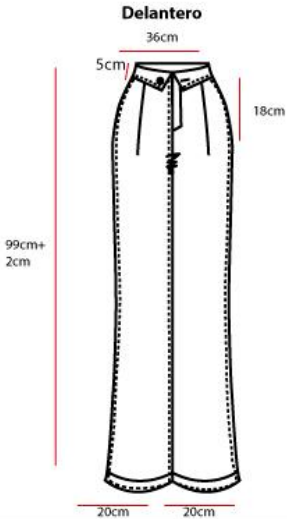
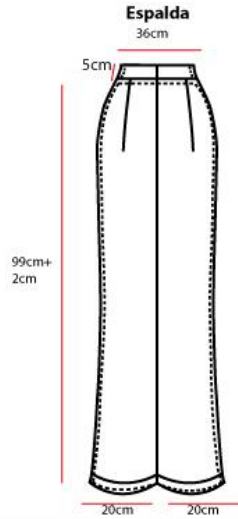

			FLATS		Ficha No. 21E	Pàg 1/4	
Marca: Rafaela Escobar Excluisve Design	Temporada: Verano 2023	Linea: Smart Casual	Aprobado:		Responsable: Rafaela Escobar		
Colección: Sahasara	Talla: XS/S/M/L/XL	Categoría: Femenino	Si <input type="checkbox"/> No <input type="checkbox"/>		Firma 		
Nombre de la pieza: Pantalon Ari	Cód. Pieza: HGBFCA16	Tela: Belice	Firma _____				
<p><b>Delantero</b></p> 			<p><b>Espalda</b></p> 			<p><b>Descripción:</b></p> <ul style="list-style-type: none"> <li>- Pantalon con cierre.</li> <li>- Pantalon con bastas angonchas.</li> <li>- Tiene pinzas en la parte centro delantera y centro posterior.</li> <li>- Tiene bolsillos en ambos lados.</li> </ul>	

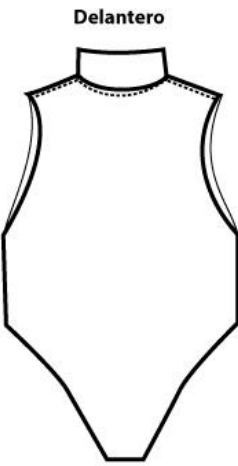

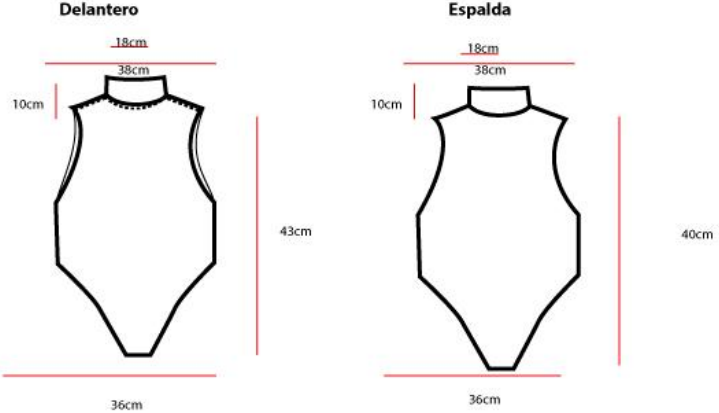

			Ficha de medidas y descripción confección	Ficha No. 21E	Pàg 4/4
Marca: Rafaela Escobar Exclusive Design	Temporada: Verano 2023	Línea: Smart Casual		<b>Confeccion</b> - Cortar la pieza del pantalón, dejando costuras de 2cm a ambos lados. - Dejar 3cm de costura para que el cierre ingrese. - Se usará el cierre de 18 cm. - Tiene pretina de 5cm, - Tiene dos pinzas en la parte delantera. - Tiene dos pinzas en la parte posterior. - Cortar y realizar la parte posterior de la misma manera. - Las baste del pantalón son angostas. - Tiene pespunte. - Tiene un cierre en la parte delantera color verde.	
Colección: Sahasara	Talla: XS/S/M/L/XL	Categoría: Femenino			
Nombre de la pieza: Pantalón Ari	Material: Belice	Cód. Pieza: 311			
					
			Aprobado: Si <input type="checkbox"/> No <input type="checkbox"/>	Responsable: Rafaela Escobar	
			Firma _____	Firma 	

			FLATS	Ficha No. 9pp	Pàg 1/4
Marca: Rafaela Escobar Exclusive Design	Temporada: Verano 2023	Línea: Smart Casual		<b>Descripción:</b> -Body sin mangas - Body con cuello - Este body esta hecho con tela de punto.	
Colección: Sahasara	Talla: XS/S/M/L/XL	Categoría: Femenino			
Nombre de la pieza: Body Lucia	Cód. Pieza: HGBFCA16	Tela: RIB			
					
			Aprobado: Si <input type="checkbox"/> No <input type="checkbox"/>		Responsable: Rafaela Escobar
			Firma _____		Firma 



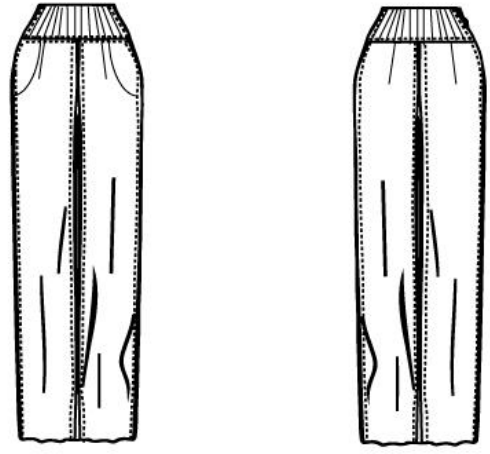



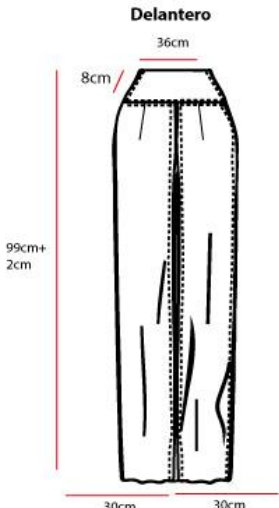
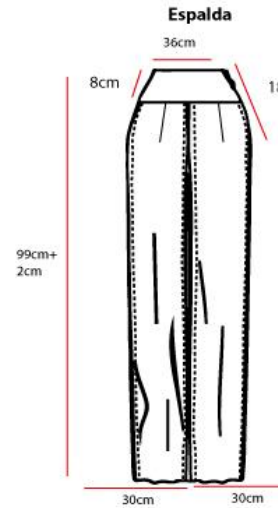

			<b>Ficha de medidas y descripción confección</b>		Ficha No. 855w	Pàg 4/4
Marca: Rafaela Escobar Exclusive Design	Temporada: Verano 2023	Línea: Smart Casual	<b>Confeccion</b> -Body sin mangas - Body con cuello - Este body esta hecho con tela de punto.			
Colección: Sahasara	Talla: XS/S/M/L/XL	Categoría: Femenino				
Nombre de la pieza: Body Sara	Material: RIB	Cód. Pieza: 68GB				
<b>Delantero</b>		<b>Espalda</b>				
Aprobado:		Responsable: Rafaela Escobar		Si <input type="checkbox"/> No <input type="checkbox"/>		
Firma		Firma 				

			<b>FLATS</b>		Ficha No. 24t	Pàg 1/4
Marca: Rafaela Escobar Exclusive Design	Temporada: Verano 2023	Línea: Smart Casual	<b>Descripción:</b> - Pantalón con vuelos - Pantalón con bastas anchas.			
Colección: Sahasara	Talla: XS/S/M/L/XL	Categoría: Femenino				
Nombre de la pieza: Pantalón Amalia	Cód. Pieza: HGBFCA16	Tela: Belice				
<b>Delantero</b>		<b>Espalda</b>				
Aprobado:		Responsable: Rafaela Escobar		Si <input type="checkbox"/> No <input type="checkbox"/>		
Firma		Firma 				







 Ficha de medidas y descripción confección			Ficha No. 24t	Pàg 4/4	
Marca: Rafaela Escobar Exclusive Design	Temporada: Verano 2023	Línea: Smart Casual	<b>Confeccion</b> <ul style="list-style-type: none"> <li>- Cortar la pieza del pantalón, dejando costuras de 2cm en el bajo.</li> <li>- Dejar 3cm de costura para que el cierre ingrese.</li> <li>- Se usará el cierre de 18 cm que está ubicado en el costado posterior.</li> <li>- Tiene pinzas en la parte centro delantera y posterior.</li> <li>- Tiene pespunte.</li> <li>- Las bastas son anchas y caen desde la cadera del pantalón.</li> <li>- Cortar y realizar una pretina de 8cm.</li> </ul>		
Colección: Sahasara	Talla: XS/S/M/L/XL	Categoría: Femenino			
Nombre de la pieza: Pantalón Amalia	Material: Viscosa	Cód. Pieza: HGBFCA18			
<b>Delantero</b> 		<b>Espalda</b> 		Aprobado: Si <input type="checkbox"/> No <input type="checkbox"/> Firma _____	Responsable: Rafaela Escobar  Firma

 FLATS			Ficha No. 9pp	Pàg 1/4	
Marca: Rafaela Escobar Exclusive Design	Temporada: Verano 2023	Línea: Smart Casual	<b>Descripción:</b> <ul style="list-style-type: none"> <li>- Corset sin copas</li> <li>- Corset con corte en V en la parte inferior.</li> <li>- Se cierra con cordones en la parte posterior.</li> </ul>		
Colección: Sahasara	Talla: XS/S/M/L/XL	Categoría: Femenino			
Nombre de la pieza: Corset Raf	Cód. Pieza: HGBFCA16	Tela: Lino Rayon			
<b>Delantero</b> 		<b>Espalda</b> 		Aprobado: Si <input type="checkbox"/> No <input type="checkbox"/> Firma _____	Responsable: Rafaela Escobar  Firma



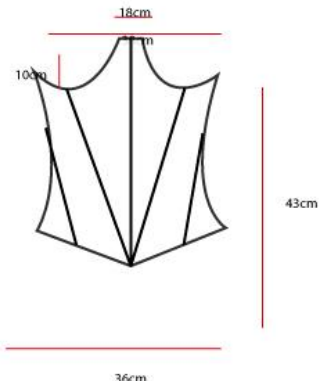
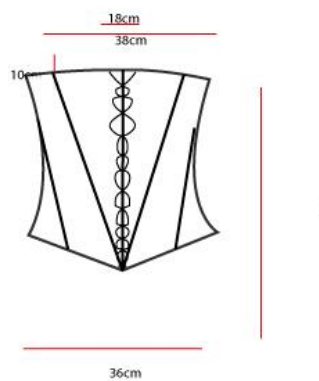



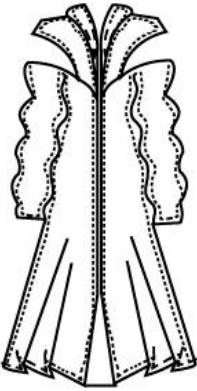
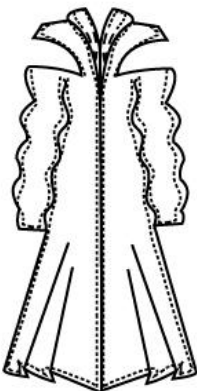





 Ficha de medidas y descripción confección			Ficha No. 855w	Pàg 4/4	
Marca: Rafaela Escobar Exclusive Design	Temporada: Verano 2023	Línea: Smart Casual	<b>Confeccion</b> - Corset sin copas - Corset con corte en V en la parte inferior. - Se cierra con cordones en la parte posterior.		
Colección: Sahasara	Talla: XS <del>S</del> M/L/XL	Categoría: Femenino			
Nombre de la pieza: Corset Raf	Material: Lino Rayon	Cód. Pieza: 68GB			
<b>Delantero</b> 		<b>Espalda</b> 		Aprobado: Si <input type="checkbox"/> No <input type="checkbox"/> Firma _____	Responsable: Rafaela Escobar  Firma

 FLATS			Ficha No. 301w	Pàg 1/4
Marca: Rafaela Escobar Exclusive Design	Temporada: Verano 2023	Línea: Smart Casual	Aprobado: Si <input type="checkbox"/> No <input type="checkbox"/> Firma _____	
Colección: Sahasara	Talla: XS <del>S</del> M/L/XL	Categoría: Femenino		
Nombre de la pieza: Jumper Gisele	Cód. Pieza: HGBFCA16	Tela: Podesua		
<b>Delantero</b> 		<b>Espalda</b> 		<b>Descripción:</b> - Jumper que llega antes de la rodilla - Jumper con cuello en V - Jumper con estampado de chakra de color verde, beige - Jumper con mangas bombachas - Tiene un cierre en la parte posterior de la prenda.

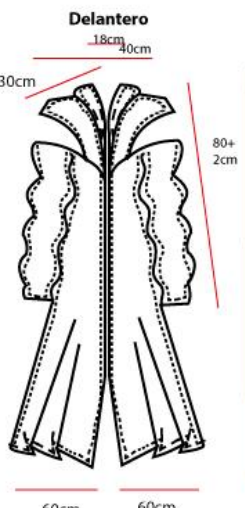
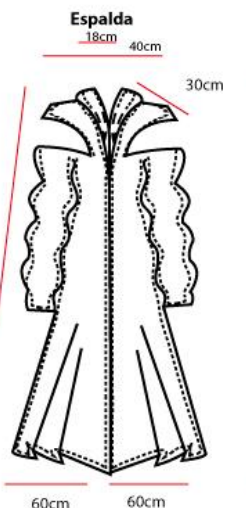
			<b>TABLA DE MEDIDAD ESTÁNDAR</b>			Ficha No. 301w	Pàg 2/4
Marca: Rafaela Escobar Exclusive Design		Temporada: Verano 2023	Línea: Smart Casual		Aprobado:		Responsable: Rafaela Escobar
Colección: Sahasara		Talla: XS/S/M/L/XL	Categoría: Femenino		Si <input type="checkbox"/> No <input type="checkbox"/>		
Nombre de la pieza: Jumper Gisele		Cód. Pieza: HGBFCA16	Tela: Podesua		Firma _____		
<b>Registro de medidas estándar</b>							
1.	AS: 20cm	TP: 40cm	LT: 60+4cm	AC: 18cm			
2.	ES: 38cm	EI: 36cm					
3.	H: 12cm	LM:					
4.	AB: 26cm	SB: 18cm	TD: 43cm				
5.	CB: 92cm						
6.	CC: 72cm						
7.	CCD: 100cm						
8.	Ccuello: 36cm						

			<b>Ficha de Materiales e Insumos Específicos</b>			Ficha No. 301w	Pàg 3/4	
Marca: Rafaela Escobar Exclusive Design		Temporada: Verano 2023	Línea: Smart Casual		Aprobado:		Responsable: Rafaela Escobar	
Colección: Sahasara		Talla: XS/S/M/L/XL	Categoría: Femenino		Si <input type="checkbox"/> No <input type="checkbox"/>			
Nombre de la pieza: Jumper Gisele		Cód. Pieza: HGBFCA16			Firma _____		Firma 	
Material:	Distribuidor:	Precio/Presentación	Tejido:	Composición	Nombre	Color	Tamaño	Muestra
Podesua	Mil colores/City	\$5/ metro	Plano	98% PES 2% Spandex	Podesua	Blanca	X	
Hilo	Din	0,80 ctvs/ unidad	X	100% PES	Hilo de Poliéster	verde	X	
Cierre Invisible	Din	\$2/unidad	X	100% PES	Cierre Invisible	Verde Oliva	30cm	
Botones Forrados Verde Oliva	Comercial City	\$2/unidad		Botón de Poliéster	Botones Forrados Verde Oliva	Verde Oliva	2cm x 2cm	

 Ficha de medidas y descripción confección			Ficha No. 301w	Pàg 4/4
Marca: Rafaela Escobar Exclusive Design	Temporada: Verano 2023	Linea: Smart Casual	<b>Confeccion</b> <ul style="list-style-type: none"> <li>- Cortar la pieza del kimono en dos partes.</li> <li>- La pieza tiene cuello en V.</li> <li>- Realizar y cortar las mangas respectivamente, las cuales son bombachas y se las realiza con elastico para dar volumen.</li> <li>- La basta del kimono tiene un corte en A.</li> <li>- Tiene pespunte</li> <li>- Dejar 2 cm de costura respectivamente</li> <li>- Juntar ambas piezas.</li> <li>- En la parte posterior de la prenda juntar ambas prendas.</li> <li>- El jumper tiene un cierre en la parte posterior</li> <li>- El jumper llega hasta después de las rodillas.</li> <li>- El jumper tiene una abertura en los hombros.</li> </ul>	
Colección: Sahasara	Talla: One Size	Categoría: Femenino		
Nombre de la pieza: Jumper Gisele	Material: Podesua	Cód. Pieza: 37HJ		
			Aprobado: Si <input type="checkbox"/> No <input type="checkbox"/> Firma _____	
			Responsable: Rafaela Escobar  Firma	

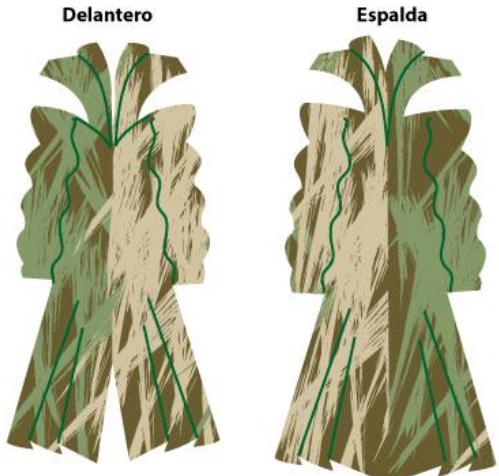
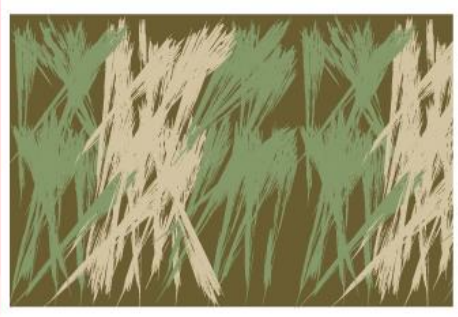
 Fichas de estampación			Ficha No.301w	Pàg 4/4
Marca: Rafaela Escobar Exclusive Design	Temporada: Verano 2023	Linea: Smart Casual	Aprobado:	Responsable:
Colección: Sahasara	Talla: XS/S/M/L/XL	Categoría: Femenino	Si <input type="checkbox"/> No <input type="checkbox"/>	Rafaela Escobar
Nombre de la pieza: Jumper Gisele	Cód. Pieza: HGBFCA16	Tela: podesua	Firma _____	
		<b>Estampado Continuo</b> MOTIVO 1,50mts 		
		<b>Sistema de estampación</b> Sublimación		



### Anexo Procesos







