

**UNIVERSIDAD SAN FRANCISCO DE QUITO
USFQ**

Colegio de Comunicación y Artes Contemporáneas

Aquelarre

Anabel Lucía Mena Reyes
Artes Visuales. Concentración en Diseño de Modas

Trabajo de fin de carrera presentado como requisito
para la obtención del título de
Licenciada en Artes Visuales con Concentración en Diseño de modas

Quito, 22 de Mayo de 2024

Universidad San Francisco de Quito USFQ
Colegio de Comunicación y Artes Contemporáneas

HOJA DE CALIFICACIÓN
DE TRABAJO DE FIN DE CARRERA

Aquelarre

Anabel Lucía Mena Reyes

María Soledad Romero, BFA

Quito, 22 de Mayo de 2024

© DERECHOS DE AUTOR

Por medio del presente documento certifico que he leído todas las Políticas y Manuales de la Universidad San Francisco de Quito USFQ, incluyendo la Política de Propiedad Intelectual USFQ, y estoy de acuerdo con su contenido, por lo que los derechos de propiedad intelectual del presente trabajo quedan sujetos a lo dispuesto en esas Políticas.

Asimismo, autorizo a la USFQ para que realice la digitalización y publicación de este trabajo en el repositorio virtual, de conformidad a lo dispuesto en la Ley Orgánica de Educación Superior del Ecuador.

Nombres y apellidos: Anabel Lucía Mena Reyes

Código: 320715

Cédula de identidad: 1727541524

Lugar y fecha: Quito, 22 de Mayo de 2024

ACLARACIÓN PARA PUBLICACIÓN

Nota: El presente trabajo, en su totalidad o cualquiera de sus partes, no debe ser considerado como una publicación, incluso a pesar de estar disponible sin restricciones a través de un repositorio institucional. Esta declaración se alinea con las prácticas y recomendaciones presentadas por el Committee on Publication Ethics COPE descritas por Barbour et al. (2017) Discussion document on best practice for issues around theses publishing, disponible en <http://bit.ly/COPETheses>.

UNPUBLISHED DOCUMENT

Note: The following capstone project is available through Universidad San Francisco de Quito USFQ institutional repository. Nonetheless, this project – in whole or in part – should not be considered a publication. This statement follows the recommendations presented by the Committee on Publication Ethics COPE described by Barbour et al. (2017) Discussion document on best practice for issues around theses publishing available on <http://bit.ly/COPETheses>.

RESUMEN

Este proyecto muestra el desarrollo de la colección cápsula “Aquelarre” como el primer lanzamiento de la marca “Ultravioleta”. Muestra un proceso de investigación que incluye el análisis del mercado local para comparar marcas locales, precios, servicios y estéticas que manejan acorde a su identidad de marca. Luego de obtener esa información, se detalla el proceso de diseño para el desarrollo de la colección, comprendiendo la conceptualización, planificación, producción y exhibición de la misma.

La colección “Aquelarre” se inspira en la figura de la bruja como un símbolo de fuerza femenina que recopila estéticamente elementos de muchas épocas, manteniendo detalles que evocan delicadeza, movimiento y texturas. Un trabajo que se construye a partir de un perfil de cliente específico que se combina con una propuesta de diseño acorde a la temática. Para crear esta versión de bruja, se diseñaron principalmente vestidos y faldas que pudieran transmitir fluidez, mezclando telas que dotaban de transparencias, brillo y estructura. Con una colaboración con la marca de denim “Vicunha”, se llevaron procesos de lavado, tinturado y quemado a láser que permitieron jugar con el material y crear patrones dentro de la colección. Finalmente, se llevaron a cabo los distintos procesos de prototipado, confección ajuste acorde a las modelos participantes en la exhibición. Finalmente, se llevó a cabo el desfile en el que se combinaron los looks con los complementos necesarios que completaran la estética y terminaran de completar la colección.

Palabras Clave: brujas, Vicunha, aquelarre, ultravioleta, denim, transparencias, vuelos, desfile, colección, diseño local

ABSTRACT

This document shows the development of the “Aquelarre” capsule collection as the first launch of the “Ultravioleta” brand. It shows a research process that includes the analysis of the local market to compare local brands, prices, services, and aesthetics that they manage according to their brand identity. After obtaining this information, the design process for the development of the collection is detailed, including its conceptualization, planning, production, and exhibition.

The “Aquelarre” collection is inspired by the figure of the witch as a symbol of feminine strength that aesthetically compiles elements from many eras, maintaining details that evoke delicacy, movement, and textures. A project that is built from a specific client profile that is combined with a design proposal according to the theme. To create this version of a witch, dresses and skirts were mainly designed that could transmit fluidity, mixing fabrics that provided transparency, shine, and structure. With a collaboration with the denim brand “Vicunha”, washing, dyeing and laser burning processes were carried out that allowed playing with the material and creating patterns within the collection. Different prototyping and adjustment processes were carried out according to the models participating in the exhibition. Finally, the fashion show took place in which the looks were combined with the necessary accessories to complete the aesthetics and complete the collection.

Keywords: witches, Vicunha, coven, Ultravioleta, denim, transparencies, ruffles, fashion show, collection, local design

TABLA DE CONTENIDO

RESUMEN	5
ABSTRACT	6
INTRODUCCIÓN.....	9
DESARROLLO	10
Investigación de mercado.....	10
Casa Kiki	10
Piso Rosá.....	10
Perfil de cliente.....	11
Datos demográficos.....	11
Datos psicológicos	11
Estilo de vestimenta	12
Conceptualización.....	12
Marca.....	12
Concepto de la colección	12
Colección.....	14
Manipulaciones textiles	14
Denim, colaboración con Vicunha	14
Prototipos	15
Prendas finales	16
REFERENCIAS.....	18

ANEXOS.....	19
Anexo 1. Comparación de marcas locales MCVS, Camila Morejón, y Kawit	19
Anexo 2. Moodboard del cliente	20
Anexo 3. Moodboard de la marca	21
Anexo 4. Moodboard de la colección.....	21
Anexo 5. Ilustraciones finales de la colección.....	22
Anexo 6. Manipulaciones textiles de chifon.....	22
Anexo 7. Manipulaciones textiles de denim y gabardina	23
Anexo 8. Manipulaciones textiles de humo.....	23
Anexo 9. Colaboración con Vicunha	24
Anexo 10. Prototipos.....	26
Anexo 11. Desfile	27
Anexo 12. Fichas técnica	29
Anexo 13. Lookbook.....	86

INTRODUCCIÓN

“Aquelarre” es primera colección capsula de la marca “Ultravioleta”, un espacio destinado a crear una dimensión abierta a la posibilidad. Esta colección parte del personaje de la bruja como un símbolo femenino de conocimiento, empoderamiento y rebeldía a lo largo de la historia. La bruja, en su individualidad, y el aquelarre, en su sentido colectivo, muestran un ejemplo inigualable de aquellas mujeres adelantadas a su época, incomprendidas por la sociedad y perseguidas por buscar la igualdad de género. Un personaje que se ha transformado a lo largo del tiempo, cambiando su imagen según su época y adquiriendo visiones culturales más teatrales, míticas, y ficcionales. Esta colección busca retratar mi propia versión de la bruja moderna. Una mujer que saca su magia de la conexión con su feminidad (una versión subjetiva de la feminidad). Mi bruja se construye dentro de nuestro contexto, habitando paralelamente Instagram y Tiktok, viviendo en el mundo de las estéticas cambiantes, y guiándose por los signos, los rituales, y los astros para habitar un mundo en donde vestirse hiperfemenina no es causa de vergüenza o incomodidad.

DESARROLLO

Investigación de mercado

Para realizar investigación de mercado, realicé entrevistas con el personal de varias tiendas de diseño local para obtener datos concretos acerca del perfil de cliente que manejan y los desafíos que presentan las marcas de ropa para satisfacer las necesidades actuales del mercado. Por lo que los siguientes datos fueron obtenidos de Piso Rosá y de Casa Kiki.

Casa Kiki

Esta tienda maneja una gran cantidad de clientes por la variedad de productos que tienen a su cargo. Por lo que no tienen características específicas para el mismo. Las marcas de ropa que se encuentran tienen costos que pueden variar desde los \$50 hasta los 200\$, siendo chaquetas y vestidos las prendas que alcanzan los precios más altos. Las prendas que más se venden son piezas básicas que sean holgadas pero que formen bien la silueta, como pantalones a la cintura con bastas anchas. Lo importantes es la versatilidad de la prenda, y un sistema de tallas que puedan encajar con varios tipos de cuerpos. Se necesita de prendas para un público audaz, al igual que para uno discreto. Por otro lado, los días en los que más se venden son fechas especiales como Navidad o Día de la Madre. Sin embargo, las ventas, al igual que las visitas a la tienda siempre están ligadas al contexto económico, político y de seguridad que está viviendo el país.

Piso Rosá

En esta tienda no se rigen por un cliente específico, pero denotan que su cliente es una mujer de clase media-alta que tiene un nivel de educación de tercer a cuarto nivel y percibe un salario alto. Dependiendo de la marca, la ropa de igual forma se puede encontrar en un rango de \$50 a \$375. En este caso, las prendas que más se venden son

chaquetas y chompas cortas, porque se toma mucho en cuenta las ocasiones de uso de la misma. El problema del tallaje y el stock de cada marca reside en la forma de producción de cada una, habiendo piezas únicas o que no se llegan a producir en todas las tallas que se buscan. Las ventas aumentan desde octubre hasta enero y decaen después del Día de la Madre. Fechas especiales como festivales y festividades aumentan las ventas.

Luego de hablar con las tiendas de diseño local, se realizó un análisis de las marcas dentro del mercado para realizar una comparación de estilos, la oferta de productos y los precios que manejan. Igualmente, se compararon sus fortalezas y debilidades para ver servicios y oportunidades que pueden ser cubiertas en el mercado. Para el análisis se tomaron en cuenta a marcas como MCVS, Camila Morejón y Kawit. Tablas detalladas en el Anexo 1.

Perfil de cliente

Datos demográficos

Con la información obtenida se concluyó que el cliente objetivo es el siguiente. Una mujer de entre 30 a 50 años que vive en la ciudad de Quito (u otras partes del país), perteneciente a un grupo de clase media - alta que perciba un salario desde \$800 en adelante. Está localizada en sectores de la ciudad como Cumbayá, La Floresta, Gonzales Suárez, La Carolina. Cuenta con profesiones de tercer o cuarto nivel como médicas, abogadas, psicólogas (aficionadas por la moda).

Datos psicológicos

Una mujer alegre, calmada, pero determinada que le gusta verse bien, pero sentirse cómoda con lo que usa. Una mujer que se fija en los detalles es organizada, creativa, curiosa y es quien organiza los planes con sus seres queridos.

Estilo de vestimenta

Su estilo es elegante pero casual, busca prendas versátiles que puedan transformarse para cualquier ocasión. Le gustan los colores claros y prendas más sueltas que ajustadas Le gustan los patrones delicados y no muy ruidosos.

Moodboard de cliente (Anexo 2)

Conceptualización

Marca

La marca se denominó “Ultravioleta” refiriéndose a la luz ultravioleta como algo que existe pero que no podemos ver. Una dimensión abierta a la posibilidad que está ahí esperando a ser descubierta. Es una marca de ropa casual que te permite conectar contigo mismo a través de la expresión de tus ideas más locas. Esta busca crear un espacio cómodo, libre y creativo que te empodere a hacer lo que sea. Se siente como un sueño, donde todo es posible y no existen límites de lo que puedes hacer. Un plano surreal que busca enriquecer tu realidad a través de sus prendas. Moodboard de la marca. (Anexo 3)

Concepto de la colección

Mi proceso de conceptualización partió de encontrar una figura que representara a la mujer que estaba retratando con mi marca y las características que quería que proyectara, como fuerza y feminidad. De ahí, nació la idea de la bruja, una mujer llena de conocimientos, adelantada a su época y perseguida por sus convicciones. Buscar a la bruja que se conectara con la actualidad, fue un procesos de descubrir su evolución y de encontrarme con su versión feminista, teatral y activista. Descubrí a las W.I.T.C.H.(

Women's International Terrorist Conspiracy from Hell), una organización que se manifestaba en contra del capitalismo en Wall Street, como otro sistema que también oprime a las mujeres. Su manifestación pública se conocía como “teatro de guerrilla”, lanzando maldiciones y vistiendo capas. Convirtiéndose en brujas, en mujeres que se convertían en todo aquello que no debían ser: feas, agresivas, independientes y maliciosas (Jones, 2021). Crearon un manifiesto en 1968 definiendo sus ideales, de los cuales, la siguiente frase fue con la que me quedé: “¡Eres bruja siendo mujer insumisa, furiosa, feliz e inmortal!”

Partiendo de esta definición, la bruja de la actualidad en esencia es la misma, pero en un contexto muy diferente. Estamos en una época muy diferente, donde grandes referentes femeninos pueden ser percibidos en varios campos, en varias formas y en distintas estéticas. Las redes sociales moldean nuestra forma de percibir el mundo y las estéticas conllevan un bagaje de tendencias enorme que se mezclan para obtener la imagen de mi versión de bruja. Mi bruja nace de lo pop, de lo brillante y de lo romántico. Una versión hiperfemenina a la que no le pueden faltar elementos como velos, flores y glitter. La bruja que propongo hoy es el producto de un mundo mediático que nos ha hecho creer de nuevo en los astros, en el mensaje de las cartas del tarot, en el poder curativo y cosmético de las plantas, al igual que de la fuerza que nace de la feminidad, ya sea desde donde se la vea. Con la llegada de tendencias hiperfinas como el barbiecore y el coquette, mi bruja sigue esta misma línea para mostrar una versión que no le avergüenza, ni teme ser ella misma. Utiliza su ropa para conectar consigo misma y con la fuerza para apropiarse de su posición en el mundo.

Moodboard de Colección (Anexo 4)

Colección

Mi colección cuenta con 10 outfits que se componen principalmente de faldas y vestidos en diferentes texturas y estampados. Juego con los volúmenes de las mangas y piezas en distintos largos para crear capas que puedan dar dimensión a los looks. Utilizo telas como terciopelo, denim, humo y chiffon para crear fluides, en contraposición a los materiales más pesados que crean estructuras sólidas. Las transparencias, los vuelos y el estampado de flores son elementos importantes que resaltan dentro de la colección respaldando esta idea de feminidad y de poner como protagonista al cuerpo femenino.

Ilustraciones finales (Anexo 5)

Manipulaciones textiles

Dentro de las manipulaciones textiles, inicié haciendo vuelos y volantes encarrujados en distintos niveles con chifon. Mezclándolos y contrastándolos en diferentes medidas para crear una textura lineal que transmite una sensación de delicadeza y movimiento (Anexo 6). Luego, utilicé jean, gabardina elástica y cloro para crear patrones floreados en los que desteñía la tela para crear el patrón. Realicé varias pruebas con diferentes concentraciones con cloro para sacar diferentes tonos de la tintura de la tela. Sin embargo, este proceso quedo para muestras y se resolvió más adelante con quemado láser hecho por el equipo de la marca Vicunha (Anexo 7). Finalmente, hice pliegues con humo para crear texturas encarrujadas en varios tops (Anexo 8).

Denim, colaboración con Vicunha

Inicialmente, el equipo de Vicunha nos orientó para elegir el material adecuado para cada prenda que queríamos confeccionar. Mostrándonos los diferentes tipos de denim que nos podían ofrecer. Por lo que para chaquetas y faldas elegimos un denim

pesado de 10oz, para faldas y tops, un denim con elastano y para vestidos largos y blusas, un denim de 6oz que tenían poliéster, un material en el que los tintes no penetran completamente, ni saturan el color.

Dentro de las modificaciones que realizamos en colaboración con la lavandería fue de lavado, tinturado y patrones hechos a laser. Fue una experiencia muy enriquecedora que me permitió acercarme a procesos químicos complejos que requieren una planificación muy específica de material, técnicas de confección y diseño. Una de las modificaciones que realicé fue sobretinturar en rojo sobre la base azul oscuro del denim que nos dieron. Debido al proceso y a la composición de cada tela, la saturación del rojo fue baja, lo que provocó que diera una apariencia morada irregular, que tenía diferentes concentraciones en las costuras y en los pliegues. En partes se veían como desteñido, lo que me gustó porque daba esta apariencia de desgastado, de antiguo. En una pieza hice un desteñido irregular en la que se veían manchas rosadas. Además, jugamos con los tonos del denim azul para que ciertas piezas se vieran en azul oscuro, azul eléctrico y celeste. (Anexo 9)

Prototipos

Los prototipos fueron realizados en dacrón chino para las telas de tejido plano de la colección, y humo y terciopelo para las prendas específicas que lo requerían. Esto con el fin de poder asimilar lo más posible la tela final de las prendas de la colección. Las telas de punto fueron utilizadas para mantener el porcentaje de elasticidad que se habían aplicado a los patrones. Los patrones fueron realizados en talla S (0) para que las prendas se adecuaran al cuerpo de las modelos participantes del desfile. Los cambios necesarios fueron revisados para corregirlos en las prendas finales (Anexo 10).

Prendas finales

Para la confección de las prendas finales se realizaron los cambios necesarios señalados en los prototipos y en el fitting con las modelos para dejarlas listas para el desfile (Anexo 11). De igual forma, se completaron las fichas técnicas de cada pieza con las indicaciones finales de materiales, confección y modificaciones textiles (Anexo 12).
Lookbook (Anexo 13)

CONCLUSIONES

En conclusión, la creación de esta colección fue un proceso muy interesante de investigación, desarrollo y producción en el que las colaboraciones con diferentes elementos la llenaron de muchos aprendizajes. El concepto de la bruja me permitió explorar una gran cantidad de materiales que me enseñaron a tomar distintas consideraciones en procesos como patronaje, corte y confección, tinturado y construcción.

Especialmente, la colaboración con marcas como “Vicunha” fue un aprendizaje verdaderamente experimental en el que trabajé por primera vez con denim, deconstruyendo el orden de un proceso de diseño normal y acoplándome a procesos industriales que generaban nuevos retos y nuevas formas de trabajar prendas únicas. El elegir correctamente el material, el procesos y las medidas adecuadas de confección, se ajustaron favorecedoramente al concepto de la colección y al terminado que debían tener las prendas.

Finalmente, la organización del desfile final fue una experiencia de mucho valor en la que el casting de modelos, el fitting y la exhibición se llevaron a cabo sin ningún inconveniente. Todos en conjunto colaboramos para que las prendas de la colección se expongan de la mejor manera, ajustando adecuadamente a los cuerpos de las modelos y generando estéticas que con el styling y los accesorios se complementarían. Todo en conjunto con colaboración de marcas como “Henza Designs”, “Carolina Sanchez” y “Moshi Boots”

REFERENCIAS

Jones, M. (2021). Women's International Terrorist Conspiracy from Hell: What to Know. Obtenido de Teen Vogue: <https://www.teenvogue.com/story/womens-international-terrorist-conspiracy-from-hell>

Kawit. (2020). Sobre kawit. Obtenido de Kawit: <https://www.kawit-uio.com>

Camila.morejon_artwear [Usuario].(2024). For real people. Timeless Conscious Wearable Art. Instagram. https://www.instagram.com/camila.morejon_artwear/

MCVS[Usuario].(2024). Design, mental health and environment. Instagram. https://www.instagram.com/mcvs_official/

ANEXOS

Anexo 1. Comparación de marcas locales MCVS, Camifa Morejón, y Kawit

Comparación de Marca

	MCVS	Camifa Morejón	Kawit
Ubicación	Quito	Quito	Quito
Año de fundación	2021	-	2021
Personalidad de marca	Calmada y delicada (Resortwear)	Delicado, artesanal y natural	Simple, natural y versátil
Ciente objetivo	25 años en adelante. Estilo minimalista, elegante y cómodo. Una personalidad dulce, tranquila y curiosa.	25 años en adelante. Estilo bohemio chic. Una personalidad espiritual, despreocupada y sencilla.	30 años en adelante. Estilo elegante y cómodo. Personalidad atrevida, social y creativa

ULTRAVIOLETA

	MCVS	Camifa Morejón	Kawit
Fortalezas	<p>Presenta un lookbook actualizado con los productos que ofrece y sus precios</p> <p>Mantiene características recurrentes en su diseño que le otorgan una identidad reconocible a su marca</p> <p>Se enfoca en la salud mental, el medioambiente y el diseño latinoamericano</p>	<p>Utilizan procesos artesanales en tintura, bordado y confección que crean piezas únicas</p> <p>Se enfocan en la sostenibilidad a través del fomento de la moda lenta y consciente de todo lo que conlleva su producción</p>	<p>Tiene distribuidores locales e internacionales</p> <p>Maneja un stock limitado y utiliza un sistema de patronaje sin residuos</p> <p>Se enfoca en la funcionalidad de la prenda acompañado de un diseño minimalista</p>
Debilidades	<p>No tiene una página web donde se pueda encontrar mayor información de su trabajo, aparte de su lookbook</p>	<p>No tienen página web</p> <p>No está claro en que lugares físicos se la puede encontrar</p> <p>Su comunicación se limita a chats directos en instagram y whatsapp</p>	<p>Su página web no está actualizada y es difícil de manejar, dejando que el conocimiento de sus productos se limite a los puntos de venta de cada ciudad</p>

ULTRAVIOLETA

Productos/ servicios		Rango de precios	Canales de distribución
MCVS	Servicio de tinturado natural	Tops \$50-\$110 Pantalones \$50-\$83 Trajes de baño \$30 Blusas \$45-\$72 Faldas \$58-\$76 Vestidos \$90	Tiendas de diseño The Designers Society (Quito) The Tropical Concept (Lima)
Camifa Morejón	-	Tops Blusas Vestidos Faldas Overalls Pantalones	Whatsapp Instagram Tiendas locales Casa Kiki
Kawit	-	Tops \$38-\$50 Blusas \$50-\$60 Vestidos \$75 Faldas \$63-\$90 Capas \$60 Overalls \$65 Pantalones \$60	Página web Tiendas de diseño The Designers Society (Quito) Shop Origen (Miami)

ULTRAVIOLETA

Anexo 2. Moodboard del cliente



Anexo 3. Moodboard de la marca



Anexo 4. Moodboard de la colección



Anexo 5. Ilustraciones finales de la colección



Anexo 6. Manipulaciones textiles de chifon



Anexo 7. Manipulaciones textiles de denim y gabardina**Anexo 8. Manipulaciones textiles de humo**

Anexo 9. Colaboración con Vicunha





Anexo 10. Prototipos





Anexo 11. Desfile









Anexo 12. Fichas técnica

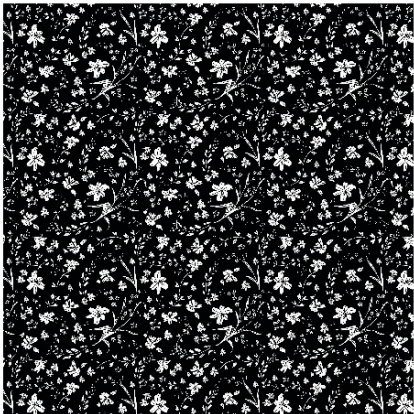

ULTRAVIOLETA	FICHA TÉCNICA		
	Ficha #: 001	Fecha: 14/05/2024	Evento: La Colección 4.0
Diseñador/a: Anabel Mena	Colección: Aquelarre	Temporada: SS 24 Cápsula	
Producto: Vestido Baby Witch	Descripción: Vestido jean corto	Talla: S (0)	
		Insumos	
		Telas	
		 Denim Illiniza Composición - 98% Algodón 2% Elastano Color - D2006 (índigo) Gramaje - 8. 84 oz Elasticidad - 2 % Ancho - 1. 65 Proveedor - Vicunha	
		 Denim Fontana Composición - 89% Algodón 11% Poliéster Color - D2006 (índigo) Gramaje - 6. 27 oz Ancho - 1. 70 Proveedor - Vicunha	
		 Popelina Composición - 98% Algodón 2% Elastano Elasticidad - 2% Color - Baby Blue Ancho - 1. 70 Proveedor - Mif Colores	
Especificaciones		Hilos	
1 Tiras del hombro - Denim Fontana 2 Cuerpo DEL, ESP y vuelo inferior - Denim Illiniza 3 Forro interior - Popelina		Composición - 100 % poliéster Color - Índigo	
		Cierre	
		Cierre metálico plateado de 50 cm Color - azul oscuro	



ULTRAVIOLETA		FICHA TÉCNICA			
		Ficha #: 001	Fecha: 14/05/2024	Evento: La Colección	
Diseñador/a: Anabel Mena	Colección: Aquelarre	Temporada: SS 24 Cápsula			
Producto: Vestido Baby Witch	Descripción: Vestido jean corto	Talla: S (0)			
Medidas					
DEL		ESP		Forro interior	
1	Ancho Tiras del hombro - 5 cm	1	Ancho Tiras del hombro - 5 cm	1	Largo total - 43 cm
2	Largo Tiras Hombro - 80 cm	2	Largo Tiras Hombro - 80 cm		
3	Escote - 20 cm	3	Escote - 34 cm		
4	Largo total lateral - 48 cm	4	Largo total lateral - 48 cm		
5	Largo total centro - 58 cm	5	Largo total centro - 58 cm		
6	Ancho del vuelo inferior - 35 cm	6	Ancho del vuelo inferior - 35 cm		
7	Pinzas - 30 cm	7	Cierre - 50 cm		
		8	Pinzas - 30 cm		

ULTRAVIOLETA		FICHA TÉCNICA		
		Ficha #: 001	Fecha: 14/05/2024	Evento: La Colección
Diseñador/a: Anabel Mena		Colección: Aquelarre	Temporada: SS 24 Cápsula	
Producto: Vestido Baby Witch		Descripción: Vestido jean corto	Talla: S (0)	
Instrucciones de confección				
<ol style="list-style-type: none"> 1 Coser las pinzas de DEL y ESP con una overlock de 5 hilos 2 Armar el cuerpo cosiendo el DEL y ESP por los costados la misma máquina 3 Pespuntar las costuras venciendo hacia los costados de la prenda 4 Encarrujar el vuelo inferior y coser junto con el cuerpo. 5 Pespuntar hacia arriba el cuerpo el vuelo 6 Armar las tiras de los hombros 7 Armar el forro y coserlo al vestido en la parte superior, junto con las tiras 8 Realizar una puntada de vencimiento en el forro 9 En el ESP coser el cierre entre el forro y el denim y realizar una puntada de seguridad al borde del cierre para que el forro quede asegurado. 				
Procesos de Lavandería				
Lavado	<p>Alclarado de la base azul indigo Un tono más claro</p>	Estampación	<p>Patrón de quemado láser hecho en contraste de blancos y negros</p>	
<p style="text-align: center;">Módulo reproducible</p> <div style="display: flex; justify-content: space-around; align-items: center;"> <div style="text-align: center;"> <p>1.50 m x 1.50 m</p>  </div> <div style="text-align: center;"> <p>8 cm x 8 cm</p>  </div> </div>				
Especificaciones				
El patrón debe ser localizado en la prenda en su totalidad en el DEL y ESP.				

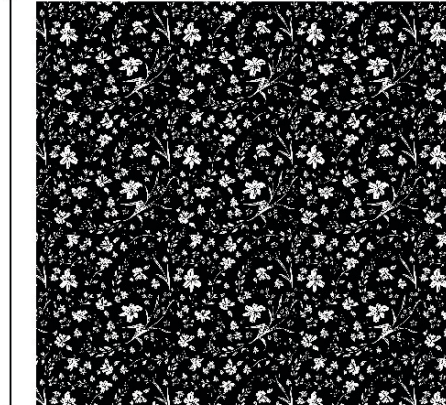

ULTRAVIOLETA	FICHA TÉCNICA		
	Ficha #: 002	Fecha: 14/05/2024	Evento: La Colección 4.0
Diseñador/a: Anabel Mena	Colección: Aquelarre	Temporada: SS 24 Cápsula	
Producto: Blooming top Descripción: Crop top de denim y tiras ajustables Talla: S (0)			
		Insumos	
		Telas	
		 Denim Illiniza Composición - 98% Algodón 2% Elastano Color - D2006 (índigo) Gramaje - 8.84 oz Elasticidad - 2 % Ancho - 1.65 Proveedor - Vicunha	
		 Denim Fontana Composición - 89% Algodón 11% Poliéster Color - D2006 (índigo) Gramaje - 6.27 oz Ancho - 1.70 Proveedor - Vicunha	
		 Popelina Composición - 98% Algodón 2% Elastano Elasticidad - 2% Color - Baby Blue Ancho - 1.70 Proveedor - Mif Colores	
Especificaciones		Hilos	
1 Tiras del hombro - Denim Fontana 2 Cuerpo DEL, ESP y vuelo inferior - Denim Illiniza 3 Forro interior - Popelina		Composición - 100 % poliéster Color - Índigo	
		Cierre	
		Cierre invisible de 15 cm Color - rojo vino	

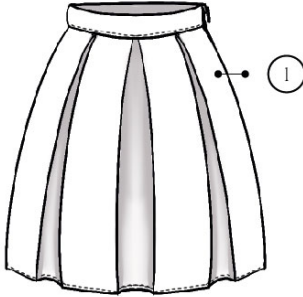
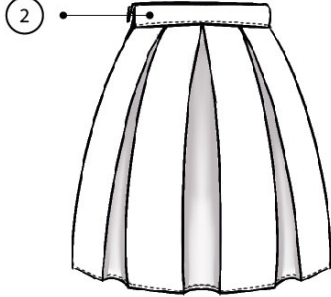

ULTRAVIOLETA	FICHA TÉCNICA				
	Ficha #: 002	Fecha: 14/05/2024	Evento: La Colección		
Diseñador/a: Anabel Mena	Colección: Aquelarre	Temporada: SS 24 Cápsula			
Producto: Blooming top Descripción: Crop top de denim y tiras ajustables Talla: S (0)					
Medidas					
	DEL	ESP	Forro interior		
1	Ancho Tiras del hombro - 5 cm	1	Ancho Tiras del hombro - 5 cm	1	Largo total - 36 cm
2	Largo Tiras Hombro - 80 cm	2	Largo Tiras Hombro - 80 cm		
3	Escote - 20 cm	3	Escote - 30 cm		
4	Largo total - 36 cm	4	Largo total - 36 cm		
5	Ancho del vuelo inferior - 10 cm	5	Ancho del vuelo inferior - 10 cm		
6	Pinzas - 15 cm	6	Cierre - 15 cm		
		7	Pinzas - 18 cm		

ULTRAVIOLETA	FICHA TÉCNICA		
	Ficha #: 003	Fecha: 14/05/2024	Evento: La Colección
Diseñador/a: Anabel Mena	Colección: Aquelarre	Temporada: SS 24 Cápsula	
Producto: Blooming top Descripción: Crop top de denim y tiras ajustables Talla: S (0)			
Instrucciones de confección			
<ol style="list-style-type: none"> 1 Coser las pinzas de DEL y ESP con una overlock de 5 hilos 2 Armar el cuerpo cosiendo el DEL y ESP por los costados la misma máquina 3 Pespuntar las costuras vencindolas hacia los costados de la prenda 4 Armar las tiras de los hombros 5 Armar el forro y coserlo al vestido en la parte superior, junto con las tiras 6 Realizar una puntada de vencimiento en el forro 7 Encarrujar el vuelo inferior y coser junto con el cuerpo y el forro 8 Pespuntar hacia arriba el cuerpo el vuelo 9 En el ESP, coser el cierre invisible 			
Procesos de Lavandería			
Lavado	Aclarado de la base azul índigo Un tono más claro	Estampación	Patrón de quemado láser hecho en contraste de blancos y negros
Tinturado	Tinturado en rojo sobre la base azul índigo dando una apariencia de morado oscuro.		
<div style="display: flex; justify-content: space-around; align-items: flex-start;"> <div style="text-align: center;"> <p>1.50 m x 1.50 m</p>  </div> <div style="text-align: center;"> <p>Módulo reproducible 8 cm x 8 cm</p>  </div> </div>			
Especificaciones			
El patrón debe ser localizado en la prenda en su totalidad en el DEL y ESP.			

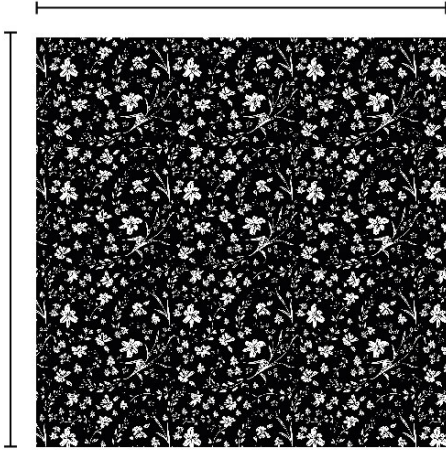

ULTRAVIOLETA		FICHA TÉCNICA		
		Ficha #: 001	Fecha: 14/05/2024	Evento: La Colección 4.0
Diseñador/a: Anabel Mena		Colección: Aquelarre	Temporada: SS 24 Cápsula	
Producto: Vestido Baby Witch		Descripción: Vestido jean corto	Talla: S (0)	
<p style="text-align: center;">DEL</p>  <p style="text-align: center;">ESP</p> 		Insumos		
		Telas		
		 Denim Broker Composición - 98% Algodón 2% Elastano Color - D2006 (índigo) Gramaje - 9.31 oz Ancho - 1.69 Proveedor - Vicunha		
		 Fusionable Composición - 100% Poliéster Color - Blanco Gramaje - 6.27 oz Ancho - 1.50 Proveedor - Mif colores		
		Hilos		
		Composición - 100 % poliéster Color - Azul índigo		
		Cierre Cierre invisible de 15 cm Color - celeste		
Especificaciones				
1 Toda la prenda - Denim Broker 2 Fusionable - dentro de la pretina				

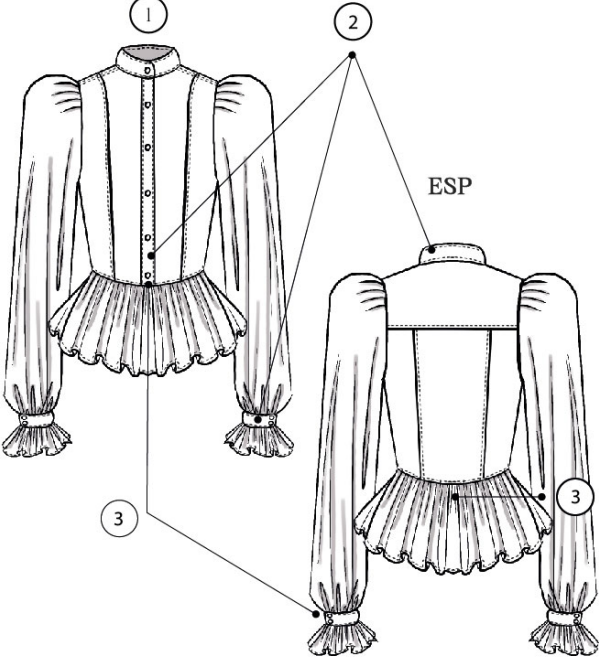



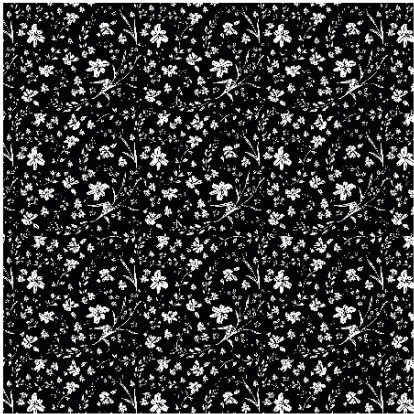

ULTRAVIOLETA	FICHA TÉCNICA		
	Ficha #: 001	Fecha: 14/05/2024	Evento: La Colección
Diseñador/a: Anabel Mena	Colección: Aquelarre	Temporada: SS 24 Cápsula	
Producto: Vestido Baby Witch	Descripción: Vestido jean corto	Talla: S (0)	
Medidas			
<p>DEL y ESP</p> <ol style="list-style-type: none"> 1 Ancho de pretina - 5 cm 2 Ancho de tablonés - 8 cm 3 Largo total - 45 cm 4 Doblado - 2 cm 			
Instrucciones de confección			
<ol style="list-style-type: none"> 1 Unir las piezas de la falda en los costados dejando el espacio del cierre invisible 2 Formar los tablonés y pasar un ífvan o una puntada recta a 0,5 cm para fijarlos 3 Poner fusionable a la mitad de la pretina 4 Coser la pretina a la falda 5 Coser el cierre invisible 6 Hacer el dobladillo a 2 cm 			

ULTRAVIOLETA		FICHA TÉCNICA	
		Ficha #: 001	Fecha: 14/05/2024 Evento: La Colección
Diseñador/a: Anabel Mena		Colección: Aquelarre	Temporada: SS 24 Cápsula
Producto: Vestido Baby Witch		Descripción: Vestido jean corto	Talla: S (0)
Procesos de Lavandería			
Lavado	Aclarado de la base azul índigo a celeste	Estampación	Patrón de quemado láser hecho en contraste de blancos y negros
<div style="display: flex; justify-content: space-around; align-items: center;"> <div style="text-align: center;"> <p>1.50 m x 1.50 m</p>  </div> <div style="text-align: center;"> <p>Módulo reproducible</p> <p>8 cm x 8 cm</p>  </div> </div>			
Especificaciones			
<p>El patrón debe ser localizado en la prenda en su totalidad en el DEL y ESP Dejando el patrón visible en solo la parte frontal de los tablonés.</p>			

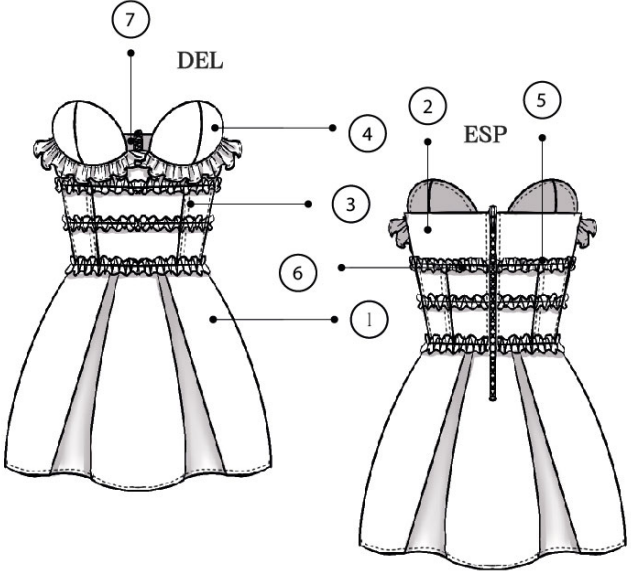

ULTRAVIOLETA	FICHA TÉCNICA		
	Ficha #: 004	Fecha: 14/05/2024	Evento: La Colección 4.0
Diseñador/a: Anabel Mena	Colección: Aquelarre	Temporada: SS 24 Cápsula	
Producto: Charm jacket	Descripción: Chaqueta jean	Talla: S (0)	
<p>DEL</p>  <p>ESP</p>		Insumos	
		Telas	 Denim Broker Composición - 98% Algodón 2% Elastano Color - D2006 (índigo) Gramaje - 9.31 oz Ancho - 1.69 Proveedor - Vicunha
		 Fusionable Composición - 100% Poliéster Color - Blanco Gramaje - 6.27 oz Ancho - 1.50 Proveedor - Mif colores	
		Hifos	
		Composición - 100 % poliéster Color - Indigo	
		Botones / Broches	
		Broches metálicos de 1cm x 1cm	
Especificaciones			
<ol style="list-style-type: none"> 1 Toda la prenda - Denim Broker 2 Fusionable - Puños y vincha del centro DEL 3 Broches 			

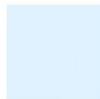

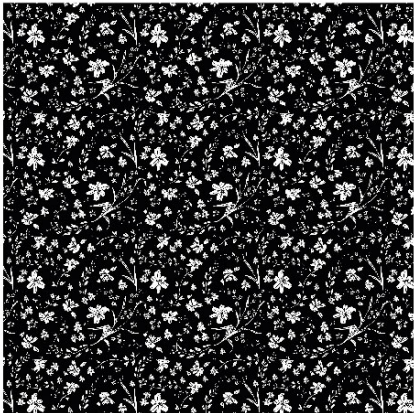

ULTRAVIOLETA		FICHA TÉCNICA		
		Ficha #: 004	Fecha: 14/05/2024	Evento: La Colección
Diseñador/a: Anabel Mena	Colección: Aquelarre	Temporada: SS 24 Cápsula		
Producto: Charm jacket	Descripción: Chaqueta jean	Talla: S (0)		
Medidas				
DEL		ESP		
1	Ancho del cuello - 5cm	1	Ancho del cuello - 5cm	
2	Vincha - 3cm	2	Hombreira - 14 cm	
3	Largo del cuerpo - 40 cm	3	Largo del cuerpo - 40 cm	
4	Vuelo inferior - 35 cm	4	Vuelo inferior - 35 cm	
5	Hombro - ll. 5	5	Hombro - ll. 5	
6	Largo de manga - 45 cm	6	Largo de manga - 45 cm	
7	Plegues cõpa manga - 2 cm	7	Plegues cõpa manga - 2 cm	
8	Puño - 6 cm	8	Puño - 6 cm	
9	Vuelo del puño - 10 cm	9	Vuelo del puño - 10 cm	

ULTRAVIOLETA		FICHA TÉCNICA		
		Ficha #: 004	Fecha: 14/05/2024	Evento: La Colección
Diseñador/a: Anabel Mena		Colección: Aquelarre	Temporada: SS 24 Cápsula	
Producto: Charm jacket		Descripción: Chaqueta jean	Talla: S (0)	
Instrucciones de confección				
<ol style="list-style-type: none"> 1 Armar el cuerpo DEL y ESP con una overlock de 5 hilos 2 Pespuntar las costuras hacia los costados 3 Fusionar las vinchas del centro DEL doblarlas hacia el centro y fijarlas con una puntada recta 4 Encarrujar el vuelo inferior y coserlo al cuerpo 5 Formar los pliegues de las copas de la manga 6 Cerrar las mangas dejando 6 cm para las vichas del puño 7 Fusionar un solo lado de los puños armarlos y coserlos a la manga 8 Encarrujar el vuelo del puño y unirlos con la overlock al puño 9 Unir las mangas al cuerpo 10 Fusionar un lado del cuello armarlo y coserlo a la chaqueta 11 Poner los broches en las vichas del centro DEL cada 9 cm y en el puño 2 cada uno 				
Procesos de Lavandería				
Lavado	Aclarado de la base azul indigo a azul eléctrico	Estampación	Patrón de quemado láser hecho en contraste de blancos y negros	
<div style="display: flex; justify-content: space-around; align-items: flex-start;"> <div style="text-align: center;"> <p>1.50 m x 1.50 m</p>  </div> <div style="text-align: center;"> <p>Módulo reproducible</p> <p>8 cm x 8 cm</p>  </div> </div>				
Especificaciones				
El patrón debe ser localizado en la prenda en su totalidad en el DEL y ESP.				



ULTRAVIOLETA		FICHA TÉCNICA		
		Ficha #: 005	Fecha: 14/05/2024	Evento: La Colección 4.0
Diseñador/a: Anabel Mena		Colección: Aquelarre		Temporada: SS 24 Cápsula
Producto: Vestido Ruffle little dress		Descripción: vestido corto strapless		Talla: S (0)
		Insumos Telas		
		 Denim Broker Composición - 98% Algodón 2% Elastano Color - D2006 (indigo) Gramaje - 9.31 oz Ancho - 1.69 Proveedor - Vicunha		
		 Denim Fontana Composición - 97% Algodón 3% Elastano Color - Rojo vino Ancho - 1.50 Proveedor - Nortextif		
		 Chifon Crepe Composición - 75% Algodón 25% Poliéster Color - Rojo vino Ancho - 1.50 Proveedor - Merylan		
Especificaciones 1 Falda - Denim Broker 2 Corsé - Eabardina stretch 3 Corsé - Fusible 4 Corsé - Varillas 5 Corsé - Copas 6 Vuzlos - Crepe chifon 7 Popelina - Forro interior 8 Fusionable - Todo el corsé		Hilos Composición - 100 % poliéster Color - Indigo rojo vino celeste		 Popelina Composición - 98% Algodón 2% Elastano Elasticidad - 2% Color - Baby Blue Ancho - 1.70 Proveedor - Mif Colores
		Cierre Cierre metálico plateado de 35 cm Color - azul oscuro		
		Copas 3/4 B redondas		 Fusionable Composición - 100% Poliéster Color - Blanco Gramaje - 6.27 oz Ancho - 1.50 Proveedor - Mif colores
		Varillas Varillas planas de 1 cm de ancho		



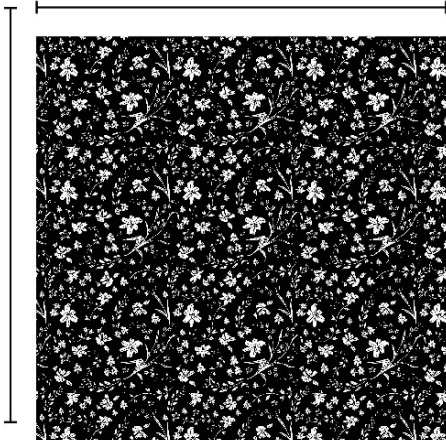

ULTRAVIOLETA		FICHA TÉCNICA			
		Ficha #: 005	Fecha: 14/05/2024	Evento: La Colección	
Diseñador/a: Anabel Mena		Colección: Aquelarre		Temporada: SS 24 Cápsula	
Producto: Vestido Ruffle little dress		Descripción: vestido corto strapless		Talla: S (0)	
Medidas					
DEL		ESP		Forro interior	
1	Copas - 15 cm	1	Cuerpo - 25 cm	1	Copas - 15 cm
2	Vuelos copas - 4 cm	2	Vuelos corsé - 3 cm	2	Cuerpo - 25 cm
3	Cuerpo - 25 cm	3	Largo falda - 45 cm		
4	Vuelos corsé - 3 cm	4	Fincho tablonos - 10,5		
5	Largo falda - 45 cm	5	Doblado - 2 cm		
6	Fincho tablonos - 10,5				
7	Doblado - 2 cm				

ULTRAVIOLETA		FICHA TÉCNICA		
		Ficha #: 005	Fecha: 14/05/2024	Evento: La Colección
Diseñador/a: Anabel Mena		Colección: Aquelarre	Temporada: SS 24 Cápsula	
Producto: Vestido Ruffle little dress		Descripción: vestido corto strapless	Talla: S (0)	
Instrucciones de confección				
<ol style="list-style-type: none"> 1 Fusionar todas las piezas del corsé incluidas las copas 2 Unir todas las piezas del cuerpo y las copas por separado 3 Coser las varillas planas dejando los centímetros de costura 4 Coser las copas con su forro hacer una puntada de vencimiento en el forro e insertar las copas 5 Encarrujar los vuelos de las copas 6 Unir las copas y los vuelos al cuerpo 7 Ecarrujar los vuelos del cuerpo del corsé y coserlos horizontalmente 8 Coser el forro del cuerpo 9 Formar los tablonés de la falda y asegurarlos con una puntada recta de 05 10 Unir el cuerpo y la falda 11 Coser el cierre 				
Procesos de Lavandería (Falda del vestido)				
Tinturado	Tinturado rojo sobre la base azul índigo dando una apariencia de morado oscuro	Estampación	Patrón de quemado láser hecho en contraste de blancos y negros	
<div style="display: flex; justify-content: space-around; align-items: flex-start;"> <div style="text-align: center;"> <p>1.50 m x 1.50 m</p>  </div> <div style="text-align: center;"> <p>Módulo reproducible</p> <p>8 cm x 8 cm</p>  </div> </div>				
Especificaciones				
El patrón debe ser localizado en la falda en su totalidad en el DEL y ESP.				

ULTRAVIOLETA		FICHA TÉCNICA		
		Ficha #: 006	Fecha: 14/05/2024	Evento: La Colección 4.0
Diseñador/a: Anabel Mena		Colección: Aquelarre		Temporada: SS 24 Cápsula
Producto: Vestido Mystic beauty gown Descripción: Vestido denim largo, strapless Talla: S (0)				
			Insumos	
			Telas	
			 Denim Illiniza Composición - 98% Algodón 2% Elastano Color - D2006 (índigo) Gramaje - 8.84 oz Elasticidad - 2 % Ancho - 1.65 Proveedor - Vicunha	
			 Denim Fontana Composición - 89% Algodón 11% Poliéster Color - D2006 (índigo) Gramaje - 6.27 oz Ancho - 1.70 Proveedor - Vicunha	
			 Popelina Composición - 98% Algodón 2% Elastano Elasticidad - 2% Color - Baby Blue Ancho - 1.70 Proveedor - Mif Colores	
Especificaciones		Hilos	Composición - 100 % poliéster Color - Indigo celeste	
1 Falda (3 Capas) - Denim Fontana		Cierre	Cierre invisible de 15 cm Color - azul oscuro	
2 Corsé - Denim Illiniza		Ojalillos metálicos	1 cm x 1 cm	
3 Corsé - Fusinable		Copas	34 B redondas	
4 Corsé - Varillas		Varillas	Varillas planas de 1 cm de ancho	
5 Corsé - Copas		 Fusionable Composición - 100% Poliéster Color - Blanco Gramaje - 6.27 oz Ancho - 1.50 Proveedor - Mif colores		
6 Vuelos copas - Denim Fontana				
7 Forro interior - Popelina				

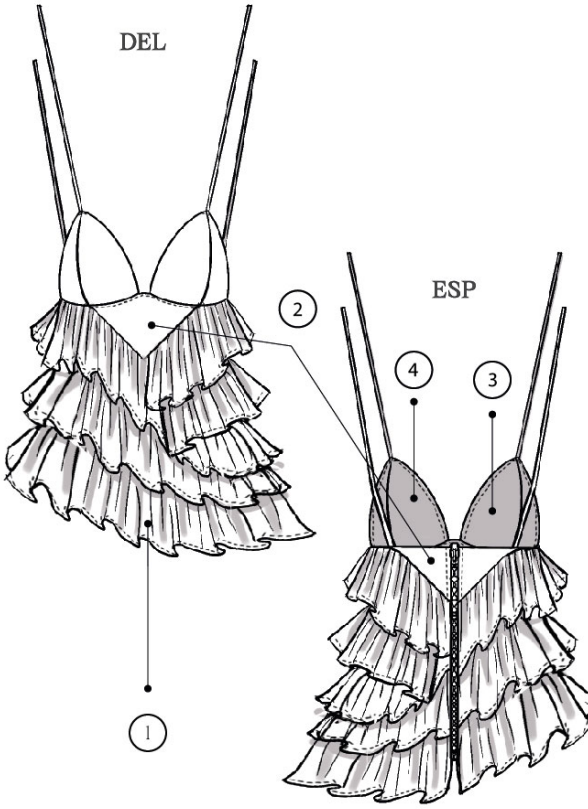

ULTRAVIOLETA		FICHA TÉCNICA			
		Ficha #: 006	Fecha: 14/05/2024	Evento: La Colección	
Diseñador/a: Anabel Mena		Colección: Aquelarre		Temporada: SS 24 Cápsula	
Producto: Vestido Mystic beauty gown Descripción: Vestido denim largo, strapless Talla: S (0)					
Medidas					
DEL		ESP		Forro interior	
1	Copas - 15 cm	1	Cuerpo - 25 cm	1	Copas - 15 cm
2	Vuelos copas - 4 cm	2	Ojalillos - 3 cm	2	Cuerpo - 25 cm
3	Cuerpo - 25 cm	3	Falda capa 1 - 25 cm		
4	Falda capa 1 - 25 cm	4	Falda capa 2 - 75 cm		
5	Falda capa 2 - 75 cm	5	Falda capa 3 - 1.20 m		
6	Falda capa 3 - 1.20 m	6	Doblado de todas las capas - 2 cm		
7	Doblado de todas las capas - 2 cm				

ULTRAVIOLETA	FICHA TÉCNICA		
	Ficha #: 006	Fecha: 14/05/2024	Evento: La Colección
Diseñador/a: Anabel Mena	Colección: Aquelarre	Temporada: SS 24 Cápsula	
Producto: Vestido Mystic beuty gown Descripción: Vestido denim largo, strapless Talla: S (0)			
Instrucciones de confección			
<ol style="list-style-type: none"> 1 Fusionar todas las piezas del corsé incluidas las copas 2 Unir todas las piezas del cuerpo y las copas por separado 3 Coser las varillas planas dejando los centímetros de costura 4 Coser las copas con su forro hacer una puntada de vencimiento en el forro e insertar las copas 5 Encarrujar los vuelos de las copas 6 Unir las copas y los vuelos al cuerpo 7 Coser el forro del cuerpo 8 Encarrujar las tres capas de la falda 9 Unir la capa mas larca con el cuerpo y coser el cierre 10 Coser en distintos niveles las dos capas que faltan 11 Poner los ojajiflos de metal 12 Coser el cordón para ajsutar el corsé 			
Procesos de Lavandería			
Tinturado	Tinturado rojo sobre la base azul indigo dando una apariencia de morado oscuro	Estampación	Patrón de quemado láser hecho en contraste de blancos y negros
<p>1.50 m x 1.50 m</p> 		<p>Módulo reproducible</p> <p>8 cm x 8 cm</p> 	
Especificaciones			
El patrón debe ser localizado en la prenda en su totalidad en el DEL y ESP.			

ULTRAVIOLETA		FICHA TÉCNICA		
		Ficha #: 007	Fecha: 14/05/2024	Evento: La Colección 4.0
Diseñador/a: Anabel Mena		Colección: Aquelarre	Temporada: SS 24 Cápsula	
Producto: Ruffle top	Descripción: Top de vuelos con tiras regulables	Talla: S (0)		
		Insumos		
		Telas		
		 Denim Illiniza Composición - 98% Algodón 2% Elastano Color - D2006 (índigo) Gramaje - 8.84 oz Elasticidad - 2 % Ancho - 1.65 Proveedor - Vicunha		
		 Denim Fontana Composición - 89% Algodón 11% Poliéster Color - D2006 (índigo) Gramaje - 6.27 oz Ancho - 1.70 Proveedor - Vicunha		
Especificaciones		 Fusionable Composición - 100% Poliéster Color - Blanco Gramaje - 6.27 oz Ancho - 1.50 Proveedor - Mif colores		
1 Vuelos - Denim Fontana 2 Cuerpo DEL y ESP base - Denim Illiniza 3 Forro interior - Popelina 4 Copas - Fusionable		Composición - 98% Algodón 2% Elastano Elasticidad - 2% Color - Baby Blue Ancho - 1.70 Proveedor - Mif Colores		
		Hilos		
		Composición - 100 % poliéster Color - Índigo		
		Cierre		
		Cierre de chaqueta de 30 cm Color - azul oscuro		

ULTRAVIOLETA		FICHA TÉCNICA			
		Ficha #: 007	Fecha: 14/05/2024	Evento: La Colección	
Diseñador/a: Anabel Mena		Colección: Aquelarre		Temporada: SS 24 Cápsula	
Producto: Ruffle top		Descripción: Top de vuelos con tiras regulables		Talla: S (0)	
Medidas					
DEL		ESP		Forro interior	
1	Copas - 15 cm	1	Cuerpo/ base - 37 cm	1	Copas - 15 cm
2	Cuerpo/ base - 37 cm	2	Vuelos - 24 cm	2	Largo total - 37 cm
3	Vuelos - 24 cm	3	Espacio entre cada vuelo - 18 cm		
4	Espacio entre cada vuelo - 18 cm	4	Centro diagonal - 8 cm		
5	Centro diagonal - 8 cm	5	Tiras - 50 cm		
6	Tiras - 50 cm				

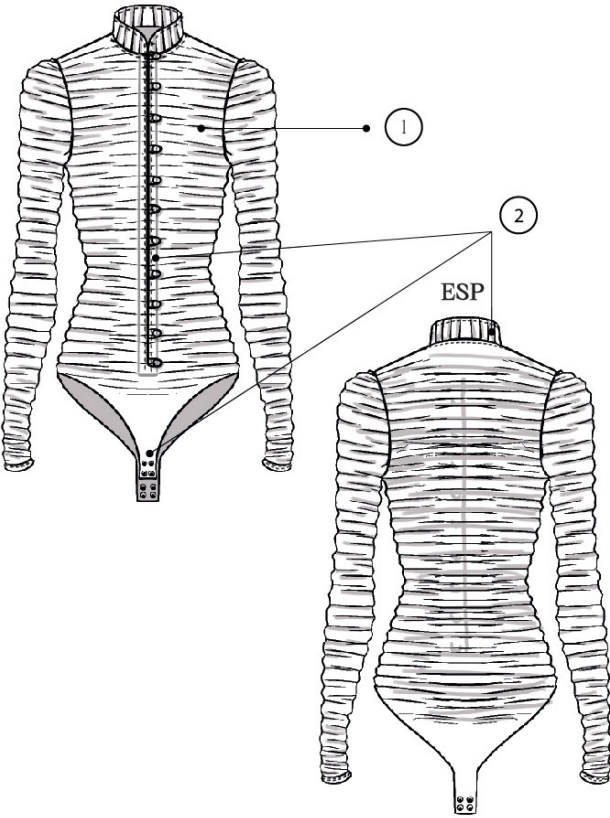
ULTRAVIOLETA	FICHA TÉCNICA		
	Ficha #: 007	Fecha: 14/05/2024	Evento: La Colección
Diseñador/a: Anabel Mena	Colección: Aquelarre	Temporada: SS 24 Cápsula	
Producto: Ruffle top	Descripción: Top de vuelos con tiras regulables	Talla: S (0)	
Instrucciones de confección			
<ol style="list-style-type: none"> 1 Coser las copas fusionarlas y coserlas al forro. Realizar una puntada de vencimiento 2 Coser el cuerpo con una overlock de 5 hilos vencer las costuras a los laterales y respuntarlas 3 Pifetear los vuelos de todos sus lados y hacer un dobladillo de 0.5 cm en la parte inferior de los mismos 4 Encarrujar los vuelos y coserlos de acuerdo a las diagonales propuestas en el diseño 5 Coser el forro al cuerpo y realizar una puntada de vencimiento 6 Coser el cierre entre el forro y el denim 7 Hacer un dobladillo en la base de 2cm 			
Procesos de Lavandería			
Tinturado	Teñido en rojo sobre la base azul índigo. Desteñido irregularmente.	Especificaciones	El proceso debe ser realizado en la prenda en su totalidad en el DEL y ESP.

ULTRAVIOLETA		FICHA TÉCNICA		
		Ficha #: 008	Fecha: 14/05/2024	Evento: La Colección 4.0
Diseñador/a: Anabel Mena		Colección: Aquelarre	Temporada: SS 24 Cápsula	
Producto: Body Misty Skin	Descripción: Body de pliegues con botones	Talla: S (0)		
<p style="text-align: center;">DEL</p>  <p style="text-align: center;">ESP</p>		Insumos		
		Telas		
		 Humo Composición - 100 % Poliéster Color - Perla Elasticidad - 8 % Ancho - 1.50 Proveedor - Merylan		
		 Fusinable Composición - 100% Poliéster Color - Blanco Eramaje - 6.27 oz Ancho - 1.50 Proveedor - Mif colores		
		Hilos		
		Composición - 100 % poliéster Color - Perla		
		Broches		
		Broches metálicos de 0.8 x 0.8		
		Botones		
		Botones de perlas color beige 1 cm x 1 cm		
		Presillas		
		Cola de ratón color perla		
Especificaciones				
1 Body y forro interno - Humo 2 Cuello, vichas y broches - Fusinable				



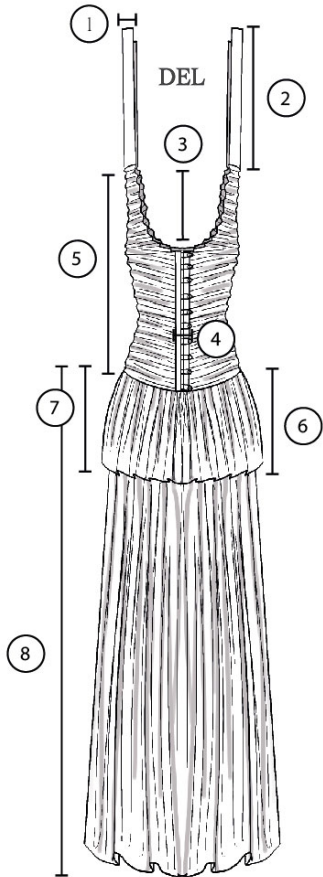
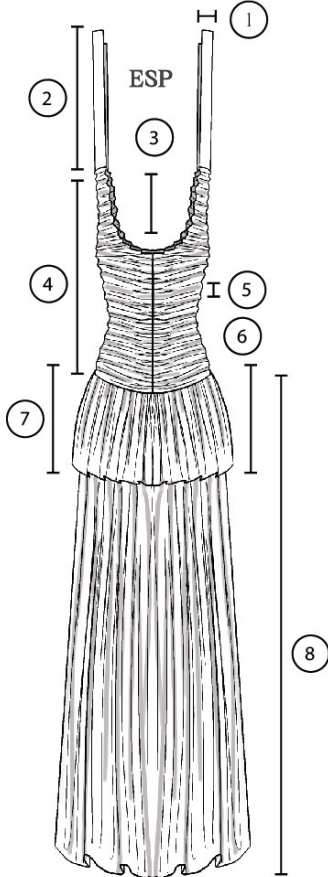

ULTRAVIOLETA		FICHA TÉCNICA		
		Ficha #: 008	Fecha: 14/05/2024	Evento: La Colección
Diseñador/a: Anabel Mena		Colección: Aquelarre		Temporada: SS 24 Cápsula
Producto: Body Misty Skin		Descripción: Body de pliegues con botones		Talla: S (0)
Medidas				
DEL		ESP		
1	Cuello - 6 cm	1	Cuello - 6 cm	
2	Manga - 60 cm	2	Manga - 60 cm	
3	Pliegues - 2 cm	3	Pliegues - 2 cm	
4	Vinchas - 2.5 cm	4	Dobaldillo puño - 1 cm	
5	Botones - 5 cm	5	Ancho broches - 6 cm	
6	Presillas - 1.5 cm	6	Largo inferior - 24 cm	
7	Dobaldillo puño - 1 cm			
8	Ancho broches - 6 cm			
9	Largo inferior - 20 cm			

ULTRAVIOLETA	FICHA TÉCNICA		
	Ficha #: 008	Fecha: 14/05/2024	Evento: La Colección
Diseñador/a: Anabel Mena	Colección: Aquelarre	Temporada: SS 24 Cápsula	
Producto: Body Misty Skin	Descripción: Body de pliegues con botones	Talla: S (0)	
Instrucciones de confección			
<ol style="list-style-type: none"> 1. Planear y formar los pliegues a cada lado de todas las piezas 2. En la pieza del centro DEL fusinar una vincha de 3 cm 3. En el lado izquierdo del centro DEL coser las presillas de modo que queden de un ancho de 1.5 cm 4. Unir la pieza encarrujada del DEL con su forro desde las vinchas con una overlock de 4 hilos 5. Unir con la misma máquina los hombros del DEL y ESP de modo que la costura quede oculta entre las dos piezas 6. Unir con la misma máquina las mangas de modo que la costura quede oculta entre las dos piezas 7. Fusinar las parte inferior del cuerpo donde irían los broches y cerrar con la overlock solo la parte inferior desde el revés para que la costura quede por dentro 8. Cerrar los costados con la overlock desde el puño hasta la parte inferior del cuerpo 9. Hacer un dobladillo en el puño de 1 cm con la recubridura 0.5 cm de ancho 10. Armar el cuello fusionar la parte sin los pliegues respuntarlo en la parte superior y unirlo con la overlock 11. Finalmente poner los broches cada 2 cm en la parte inferior dejando el DEL sobre la ESP 			

ULTRAVIOLETA		FICHA TÉCNICA		
		Ficha #: 009	Fecha: 14/05/2024	Evento: La Colección 4.0
Diseñador/a: Anabel Mena		Colección: Aquelarre	Temporada: SS 24 Cápsula	
Producto: Vestido Misty dress Descripción: Vestido largo de tul con pliegues Talla: S (0)				
<p style="text-align: center;">DEL ESP</p>		<p>Insumos</p> <p>Telas</p> <div style="display: flex; align-items: flex-start;"> <p>Humo</p> </div> <p>Composición - 100 % Poliéster Color - Perla Elasticidad - 8 % Ancho - 1.50 Proveedor - Merylan</p> <hr/> <div style="display: flex; align-items: flex-start;"> <p>Fusionable</p> </div> <p>Composición - 100% Poliéster Color - Blanco Eramaje - 6.27 oz Ancho - 1.50 Proveedor - Mif colores</p> <hr/> <div style="display: flex; align-items: flex-start;"> <p>Tul</p> </div> <p>Composición - 100% Poliéster Color - Perla Ancho - 3m Proveedor - Merylan</p>		
<p>Especificaciones</p> <ol style="list-style-type: none"> 1 Cuerpo, tiras, forro, y primera capa de la falda - Humo 2 Falda larga - Tul 3 Vinchas centro DEL, sisas, y escotes - Fusionable 		<p>Hilos</p> <p>Composición - 100 % poliéster Color - Perla</p> <hr/> <p>Botones</p> <p>Botones de perlas color beige 1 cm x 1 cm de plástico</p> <hr/> <p>Presillas</p> <p>Cola de ratón color perla</p>		

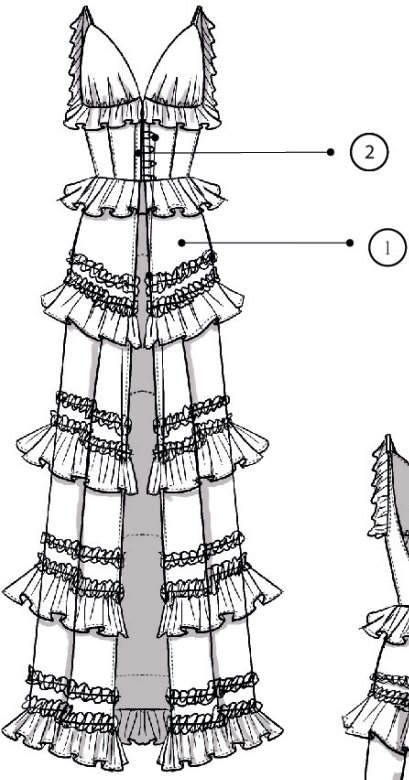

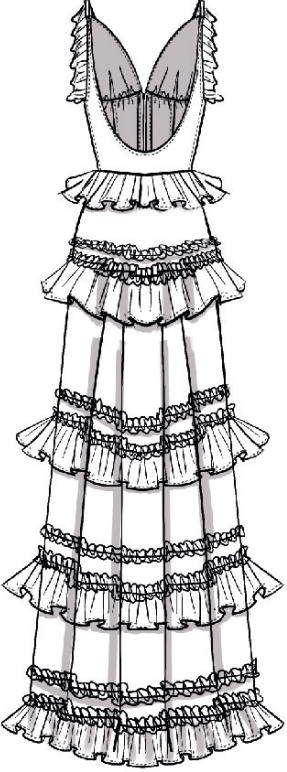
ULTRAVIOLETA		FICHA TÉCNICA		
		Ficha #: 009	Fecha: 14/05/2024	Evento: La Colección
Diseñador/a: Anabel Mena		Colección: Aquelarre		Temporada: SS 24 Cápsula
Producto: Vestido Misty dress Descripción: Vestido largo de tul con pliegues Talla: S (0)				
				
Medidas				
DEL	<ul style="list-style-type: none"> 1 Ancho tiras de hombro - 5cm 2 Largo tiras de hombro - 50 cm 3 Escote - 20 cm 4 Ancho Vinchas - 3 cm 5 Presiflas 6 Largo cuerpo - 58 cm 7 Pliegues - 2 cm 8 Largo falda capa 1 - 40 cm 9 Largo falda capa 2 - 40 cm 10 Largo falda capa 3 - 1.15 m 	ESP	<ul style="list-style-type: none"> 1 Ancho tiras de hombro - 5cm 2 Largo tiras de hombro - 50 cm 3 Escote - 20 cm 4 Largo cuerpo - 58 cm 5 Pliegues - 2 cm 6 Largo falda capa 1 - 40 cm 7 Largo falda capa 2 - 40 cm 8 Largo falda capa 3 - 1.15 m 	

ULTRAVIOLETA	FICHA TÉCNICA		
	Ficha #: 009	Fecha: 14/05/2024	Evento: La Colección
Diseñador/a: Anabel Mena	Colección: Aquelarre	Temporada: SS 24 Cápsula	
Producto: Vestido Misty dress Descripción: Vestido largo de tul con pliegues Talla: S (0)			
Instrucciones de confección			
<ol style="list-style-type: none"> 1. Planchar y formar los pliegues a cada lado de todas las piezas 2. Coser con una overlock de 4 hilos todas las piezas con pliegues y aparte las piezas del forro 3. Armar las tiras 4. Fusinar vinchas escotes y sisas en la parte del forro 5. En la vincha izquierda fijar las presiflas de modo que queden con un ancho de 1,5 cm 6. Coser por la parte superior el forro y la pieza con pliegues al igual que con las tiras 7. Fijar en la parte inferior con una costura de 0,5 cm el forro y la pieza con pliegues 8. Encarrujar las tres capas de la falda 9. Coserlas al cuerpo de modo que quede la capa de humo como primera, la de tul corta como segunda, y la de tul larga como tercera 10. Coser los botones a la altura de cada presifla 			

ULTRAVIOLETA		FICHA TÉCNICA		
		Ficha #: 010	Fecha: 14/05/2024	Evento: La Colección 4.0
Diseñador/a: Anabel Mena	Colección: Aquelarre	Temporada: SS 24 Cápsula		
Producto: Vestido Divinity	Descripción: Vestido largo de vuelos	Talla: S (0)		
<p style="text-align: center;">DEL</p> 		<p>Insumos</p>		
		<p>Telas</p> <div style="display: flex; align-items: center;">  <p>Chifon</p> </div> <p>Composición - 100 % Poliéster Color - Perla Ancho - 1.50 Proveedor - Merylan</p>		
<p style="text-align: center;">ESP</p> 		<div style="display: flex; align-items: center;">  <p>Fusionable</p> </div> <p>Composición - 100% Poliéster Color - Blanco Eramaje - 6.27 oz Ancho - 1.50 Proveedor - Mif colores</p>		
		<p>Hilos</p> <p>Composición - 100 % poliéster Color - Perla</p>		
		<p>Botones</p> <p>Botones de perlas color beige 1 cm x 1 cm de plástico</p>		
		<p>Presillas</p> <p>Cola de ratón color perla</p>		
		<p>Especificaciones</p> <p>1 Vestido - Chifon 2 Vinchas - fusionable</p>		

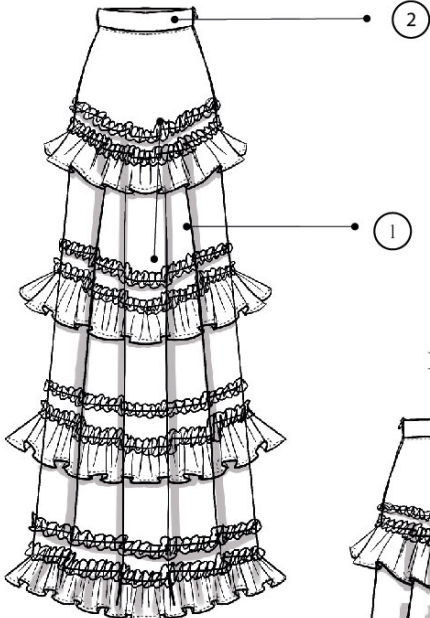
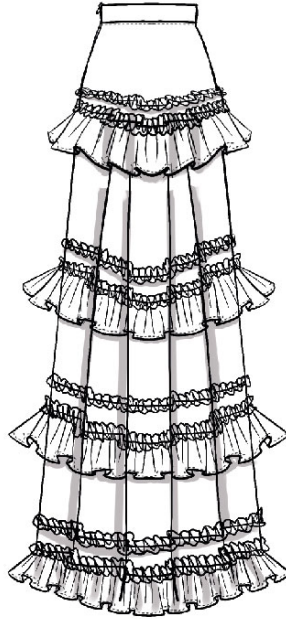

ULTRAVIOLETA		FICHA TÉCNICA			
		Ficha #: 010	Fecha: 14/05/2024	Evento: La Colección	
Diseñador/a: Anabel Mena		Colección: Aquelarre		Temporada: SS 24 Cápsula	
Producto: Vestido Divinity		Descripción: Vestido largo de vuelos		Talla: S (0)	
Medidas					
DEL	1	Copas	ESP	1	Vuelos sisa
	2	Vuelo copas		2	Tiras hombro
	3	Cuerpo		3	Cuerpo
	4	Bancho vinchas		4	Escote
	5	Vuelo cintura		5	Vuelo cintura
	6	Largo falda		6	Largo falda
	7	Vuelos largos		7	Vuelos largos
	8	Encarrujados cortos		8	Encarrujados cortos
	9	Espacio entre encarrujados y vuelos		9	Espacio entre encarrujados y vuelos
	10	Espacio entre cada conjunto de filas		10	Espacio entre cada conjunto de filas

ULTRAVIOLETA	FICHA TÉCNICA		
	Ficha #: 010	Fecha: 14/05/2024	Evento: La Colección
Diseñador/a: Anabel Mena	Colección: Aquelarre	Temporada: SS 24 Cápsula	
Producto: Vestido Divinity	Descripción: Vestido largo de vuelos	Talla: S (0)	
Instrucciones de confección			
<ol style="list-style-type: none"> 1. Fitear todas las piezas con una overlock de 3 hilos 2. Coser las copas con sus forros y las tiras del hombro, y realizar una puntada de vencimiento 3. Coser las piezas del cuerpo con costuras francesas 4. Fusionar la vinchas 5. Fijar las presillas en el lado izquierdo y coser las vinchas 6. Unir las copas al cuerpo y coser las tiras del hombro a la espalda junto con el vuelo de las copas y la sisa 7. Encarrujar todos los vuelos de la falda y coserlos a como indica el diseño 8. Una vez cosidos todos los vuelos, coser la falda al cuerpo 9. Finalmente, coser los botones a la altura de las presillas 			

ULTRAVIOLETA	FICHA TÉCNICA		
	Ficha #: 011	Fecha: 14/05/2024	Evento: La Colección 4.0
Diseñador/a: Anabel Mena	Colección: Aquelarre	Temporada: SS 24 Cápsula	
Producto: Falda Divinity	Descripción: Falda larga de vuelos	Talla: S (0)	
<p style="text-align: center;">DEL</p>  <p style="text-align: center;">ESP</p> 			Insumos
			Telas  Chifon Composición - 100 % Poliéster Color - Perla Ancho - 1.50 Proveedor - Merylan
			 Fusionable Composición - 100% Poliéster Color - Blanco Eramaje - 6.27 oz Ancho - 1.50 Proveedor - Mif colores
			Hilos
			Composición - 100 % poliéster Color - Perla
			Botones
			Botones de perlas color beige 1 cm x 1 cm de plástico
			Presillas
			Cola de ratón color perla
			Especificaciones
			1 Falda - Chifon 2 Pretina - fusionable

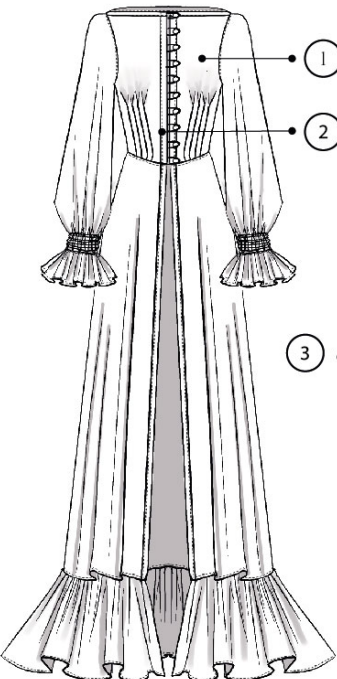
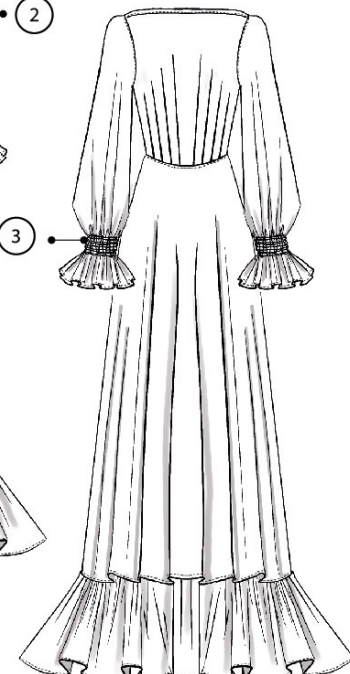

ULTRAVIOLETA		FICHA TÉCNICA		
		Ficha #: 011	Fecha: 14/05/2024	Evento: La Colección
Diseñador/a: Anabel Mena	Colección: Aquelarre	Temporada: SS 24 Cápsula		
Producto: Falda Divinity	Descripción: Falda larga de vuelos	Talla: S (0)		
DEL		ESP		
				
Medidas				
DEL		ESP		
1 Ancho de pretina - 5 cm 2 Largo de Falda - 1,15 cm 3 Vuelos largos - 7 cm 4 Encarrujados Cortos - 3 cm 5 Espacio entre vuelos y encarrujados - 5 cm 6 Espacio entre conjuntos de vuelos - 27 cm		1 Ancho de pretina - 5 cm 2 Largo de Falda - 1,15 cm 3 Vuelos largos - 7 cm 4 Encarrujados Cortos - 3 cm 5 Espacio entre vuelos y encarrujados - 5 cm 6 Espacio entre conjuntos de vuelos - 27 cm		

ULTRAVIOLETA	FICHA TÉCNICA		
	Ficha #: 011	Fecha: 14/05/2024	Evento: La Colección
Diseñador/a: Anabel Mena	Colección: Aquelarre	Temporada: SS 24 Cápsula	
Producto: Falda Divinity	Descripción: Falda larga de vuelos	Talla: S (0)	
Instrucciones de confección			
<ol style="list-style-type: none">1. Fítere todas las piezas con una overlock de 3 hilos2. Coser la base de la falda y dejar la abertura del cierre invisible3. Encarrujar todos los vuelos de la falda y coserlos a como indica el diseño4. Fusinar la pretina de los dos lados y coserla a la falda5. Coser el cierre invisible6. Finalmente acabar de coser la pretina			

ULTRAVIOLETA	FICHA TÉCNICA		
	Ficha #: 012	Fecha: 14/05/2024	Evento: La Colección 4.0
Diseñador/a: Anabel Mena	Colección: Aquelarre	Temporada: SS 24 Cápsula	
Producto: Vestido Misty Cape	Descripción: Vestido largo de botones	Talla: S (0)	
<p style="text-align: center;">DEL</p>  <p style="text-align: center;">ESP</p> 			Insumos
			Telas
			 Chifon Composición - 100 % Poliéster Color - Perla Ancho - 1.50 Proveedor - Merylan
			 Fusional Composición - 100% Poliéster Color - Blanco Gramaje - 6.27 oz Ancho - 1.50 Proveedor - Mif colores
			Hilos
			Composición - 100 % poliéster Color - Perla Hilo elástico Color blanco
			Botones
			Botones de perlas color beige 1 cm x 1 cm de plástico
			Presillas
			Cola de ratón color perla
			Especificaciones
			1 Vestido - Chifon 2 Vinchas - fusional 3 Puños - Hilo elástico

ULTRAVIOLETA		FICHA TÉCNICA		
		Ficha #: 012	Fecha: 14/05/2024	Evento: La Colección
Diseñador/a: Anabel Mena	Colección: Aquelarre	Temporada: SS 24 Cápsula		
Producto: Vestido Misty Cape	Descripción: Vestido largo de botones	Talla: S (0)		
Medidas				
DEL		ESP		
1	Cuerpo - 40 cm	1	Cuerpo - 40 cm	
2	Pinzas - 15 cm	2	Pinza 1 - 9 cm	
3	Ancho vinchas - 2 cm	3	Pinza 2 - 15 cm	
4	Espacio entre botones - 3 cm	4	Pinza 3 - 20 cm	
5	Largo mangas - 60 cm	5	Pinza 4 - 25 cm	
6	Puño elástico - 4 cm	6	Largo falda - 90 cm	
7	Vuelo Puño - 10 cm	7	Vuelo inferior falda - 25 cm	
8	Largo falda - 90 cm			
9	Vuelo inferior falda - 25 cm			

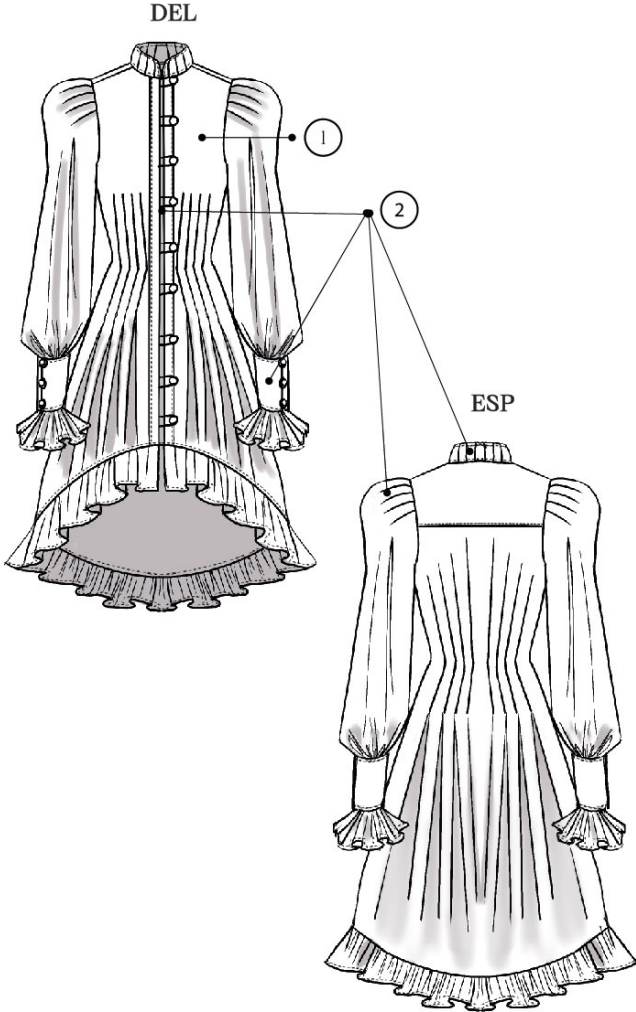
ULTRAVIOLETA	FICHA TÉCNICA		
	Ficha #: 012	Fecha: 14/05/2024	Evento: La Colección
Diseñador/a: Anabel Mena	Colección: Aquelarre	Temporada: SS 24 Cápsula	
Producto: Vestido Misty Cape	Descripción: Vestido largo de botones	Talla: S (0)	
Instrucciones de confección			
<ol style="list-style-type: none"> 1. Fítere todas las piezas con una overlock de 3 hilos 2. Coser las pinzas del DEL y ESP 3. Armar el cuerpo cosiendo los hombros y los costados con costuras francesas 4. Fusionar las vinchas 5. Coser las pesiñas 6. Coser las vinchas 7. Coser el puño elástico en las mangas y luego cerrarlas 8. Coser las mangas al cuerpo 9. Encarrujar el vuelo inferior de la falda y el bajo de la falda 10. Unir el vuelo a la falda 11. Unir la falda al cuerpo 			

ULTRAVIOLETA	FICHA TÉCNICA		
	Ficha #: 013	Fecha: 14/05/2024	Evento: La Colección 4.0
Diseñador/a: Anabel Mena	Colección: Aquelarre	Temporada: SS 24 Cápsula	
Producto: Blusa White Witch	Descripción: Vestido largo de botones	Talla: S (0)	
			Insumos
			Telas
			 Seda de poliéster Composición - 100 % Poliéster Color - Perla Ancho - 1.50 Proveedor - Merylan
			 Fusible Composición - 100% Poliéster Color - Blanco Gramaje - 6.27 oz Ancho - 1.50 Proveedor - Mif colores
			Hilos
			Composición - 100 % poliéster Color - Perla
			Botones
			Botones de perlas color beige 1 cm x 1 cm de plástico
			Presillas
			Cola de ratón color perla
			Especificaciones
			1 Vestido - Seda de poliéster 2 Vinchas, copas de manga, puños y cuello - fusible



ULTRAVIOLETA		FICHA TÉCNICA		
		Ficha #: 013	Fecha: 14/05/2024	Evento: La Colección
Diseñador/a: Anabel Mena	Colección: Aquelarre	Temporada: SS 24 Cápsula		
Producto: Blusa White Witch	Descripción: Vestido largo de botones	Talla: S (0)		
DEL		ESP		
Medidas				
DEL	<ol style="list-style-type: none"> 1 Ancho cuello 2 Largo total - 60 cm 3 Pinzas - 15 cm 4 Ancho vinchas - 2 cm 5 Espacio entre botones - 7 cm 6 Pliegues copa manga - 2 cm 7 Largo mangas - 40 cm 8 Puño - 15 cm 9 Espacio entre botones puño - 5 cm 10 Vuelo Puño - 10 cm 11 Vuelo inferior falda - 15 cm 	ESP	<ol style="list-style-type: none"> 1 Largo total - 80 cm 2 Hombarrera - 14 cm 3 Pinza 1 - 9 cm 4 Pinza 2 - 15 cm 5 Pinza 3 - 20 cm 6 Pinza 4 - 25 cm 7 Vuelo inferior falda - 15 cm 	

ULTRAVIOLETA	FICHA TÉCNICA		
	Ficha #: 013	Fecha: 14/05/2024	Evento: La Colección
Diseñador/a: Anabel Mena	Colección: Aquelarre	Temporada: SS 24 Cápsula	
Producto: Blusa White Witch	Descripción: Vestido largo de botones	Talla: S (0)	
Instrucciones de confección			
<ol style="list-style-type: none"> 1. Coser las pinzas de DEL y ESP 2. Coser la hombrera al ESP 3. Armar el cuerpo con una overlock de 5 hilos los hombros y los costados 4. Fusionar las copas de las mangas, los puños las vinchas y el cuello 5. Formar los pliegues de la copa de la manga y cerrarla 6. Coser el al puño y coserlo a su vez a la manga 7. En el DEL, en el lado izquierdo, fijar las presillas y coser las vinchas 8. Armar el cuello con los pliegues y coserlo al cuerpo 9. Coser el vuelo en el bajo de la falda 10. Finalmente coser los botones a la altura de las presillas 			

ULTRAVIOLETA	FICHA TÉCNICA		
	Ficha #: 014	Fecha: 14/05/2024	Evento: La Colección 4.0
Diseñador/a: Anabel Mena	Colección: Aquelarre	Temporada: SS 24 Cápsula	
Producto: Falda Reflected Flower	Descripción: Falda larga asimétrica	Talla: S (0)	
		Insumos	
		Telas	
		<p>Crepe estampado</p> <p>Composición - 100 % Poliéster Color - Rosado / Rojo vino Ancho - 1.50 Proveedor - Merylan</p>	
		<p>Fusionable</p> <p>Composición - 100% Poliéster Color - Blanco Gramaje - 6.27 oz Ancho - 1.50 Proveedor - Mif colores</p>	
		<p>Chifon Crepe</p> <p>Composición - 75% Algodón 25% Poliéster Color - Rojo vino Ancho - 1.50 Proveedor - Merylan</p>	
		Hilos	
		<p>Composición - 100 % poliéster Color - Rosado , rojo vino</p>	
		Cierre	
		<p>Cierre invisible de 20 cm Color rosado</p>	
		Especificaciones	
		<p>1 Falda - crepe stretch 2 Pretina - fusible 3 Forro - crepe chifon</p>	

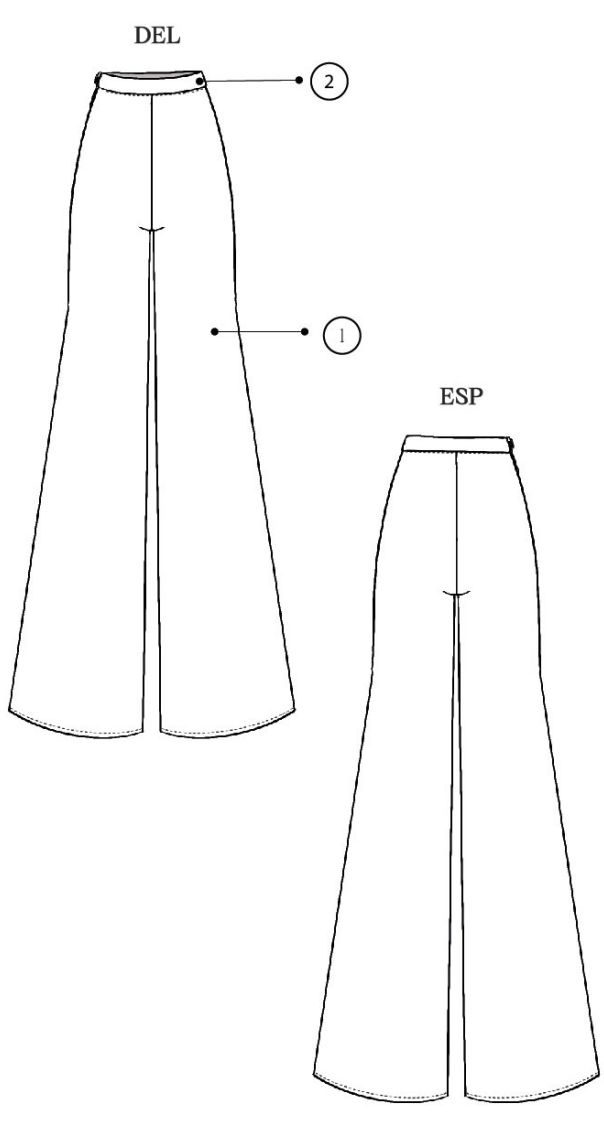

ULTRAVIOLETA		FICHA TÉCNICA		
		Ficha #: 014	Fecha: 14/05/2024	Evento: La Colección
Diseñador/a: Anabel Mena		Colección: Aquelarre	Temporada: SS 24 Cápsula	
Producto: Falda Reflected Flower		Descripción: Falda larga asimétrica	Talla: S (0)	
<p>The technical drawing shows two views of a long, asymmetrical skirt. The front view (DEL) features a ruffled waistband, a side seam with a ruffle, and a long, pointed hem on the right side. The back view (ESP) shows a similar waistband and a long, pointed hem on the left side. Three measurement lines are indicated: (1) for the waistband width, (2) for the length of the shorter side, and (3) for the length of the longer side.</p>				
Medidas				
DEL		ESP		
1 Ancho de Pretina - 5 cm		1 Ancho de Pretina - 5 cm		
2 Largo lado corto - 45 cm		2 Largo lado corto - 45 cm		
3 Largo lado largo - 1.15 cm		3 Largo lado largo - 1.15 cm		

ULTRAVIOLETA	FICHA TÉCNICA		
	Ficha #: 014	Fecha: 14/05/2024	Evento: La Colección
Diseñador/a: Anabel Mena	Colección: Aquelarre	Temporada: SS 24 Cápsula	
Producto: Falda Reflected Flower	Descripción: Falda larga asimétrica	Talla: S (0)	
Instrucciones de confección			
<ol style="list-style-type: none">1 Unir las piezas con una overlock de 5 hilos dejando el espacio del cierre en el lado más largo2 Coser el forro por el bajo y realizar una puntada de vencimiento3 Coser la pretina4 Coser el cierre invisible en el lado más largo			

ULTRAVIOLETA	FICHA TÉCNICA		
	Ficha #: 015	Fecha: 14/05/2024	Evento: La Colección 4.0
Diseñador/a: Anabel Mena	Colección: Aquelarre	Temporada: SS 24 Cápsula	
Producto: Pantalón Flowy Pants	Descripción: Pantalón de bastas anchas	Talla: S (0)	
		Insumos	
		Telas	
		 Chifon Crepe Composición - 75% Algodón 25% Poliéster Color - Rojo vino Ancho - 1.50 Proveedor - Merylan	
		 Fusional Composición - 100% Poliéster Color - Blanco Eranaje - 6.27 oz Ancho - 1.50 Proveedor - Mif colores	
		Hilos	
		Composición - 100 % poliéster Color - rojo vino	
		Cierre	
		Cierre invisible de 20 cm	
		Especificaciones	
		1 Pantalón - crepe chifón 2 Pretina - fusional	



ULTRAVIOLETA		FICHA TÉCNICA		
		Ficha #: 015	Fecha: 14/05/2024	Evento: La Colección
Diseñador/a: Anabel Mena		Colección: Aquelarre	Temporada: SS 24 Cápsula	
Producto: Pantalón Flowy Pants		Descripción: Pantalón de bastas anchas	Talla: S (0)	
Medidas				
DEL		ESP		
1	Ancho de Pretina - 5 cm	1	Ancho de Pretina - 5 cm	
2	Largo total - 1.15 cm	2	Largo total - 1.15 cm	
3	Ancho de basta - 60 cm	3	Ancho de basta - 60 cm	

ULTRAVIOLETA	FICHA TÉCNICA		
	Ficha #: 015	Fecha: 14/05/2024	Evento: La Colección
Diseñador/a: Anabel Mena	Colección: Aquelarre	Temporada: SS 24 Cápsula	
Producto: Pantalón Flowy Pants	Descripción: Pantalón de bastas anchas	Talla: S (0)	
Instrucciones de confección			
<ol style="list-style-type: none">1 Unir las piezas del DEL y ESP con una overlock de 5 hilos2 Luego unir la entrepierna y los costado3 Fundionar la pretina4 Coser la pretina5 Poner el cierre invisible y acabar de cerrar la pretina6 Hacer el dobladillo en la basta de 2 cm			

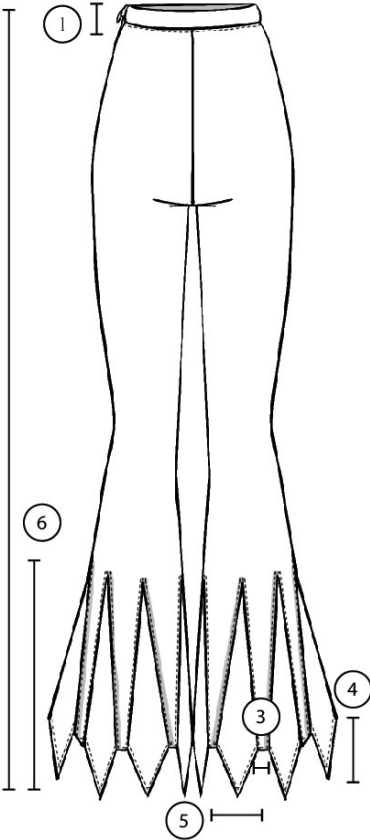
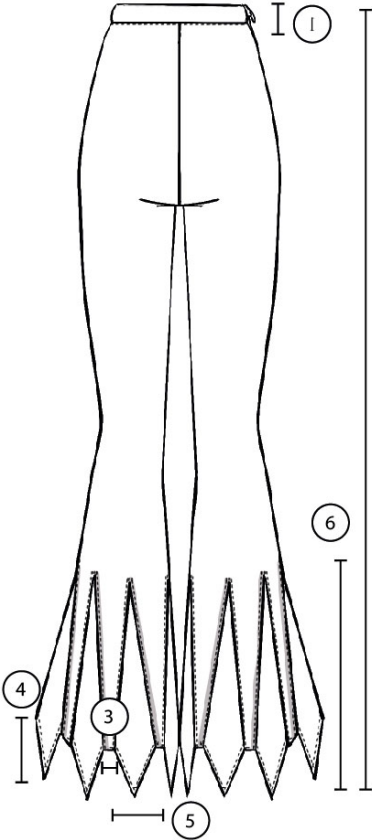
ULTRAVIOLETA	FICHA TÉCNICA		
	Ficha #: 016	Fecha: 14/05/2024	Evento: La Colección 4.0
Diseñador/a: Anabel Mena	Colección: Aquelarre	Temporada: SS 24 Cápsula	
Producto: Pantalón Mystic wide	Descripción: Pantalón con bastan anchas y abanicos		Talla: S (0)
			Insumos
			Telas
			 Pantalonera Composición - 25% Algodón 75% Poliéster Color - Rosado Ancho - 1.50 Proveedor - Nortextif
			 Fusionable Composición - 100% Poliéster Color - Blanco Gramaje - 6.27 oz Ancho - 1.50 Proveedor - Mif colores
			Hilos
			Composición - 100 % poliéster Color - rojo vino
			Cierre
			Cierre invisible de 20 cm
			Especificaciones
			1 Pantalón - crepe chifón 2 Pretina - fusionable

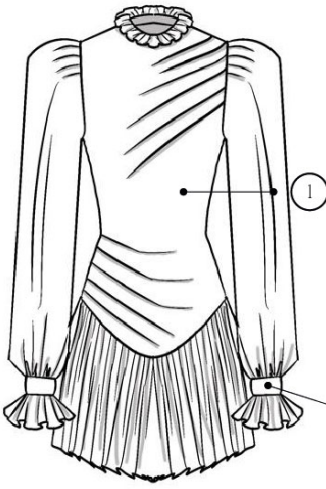
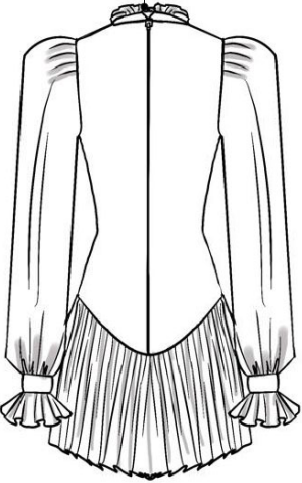

ULTRAVIOLETA	FICHA TÉCNICA		
	Ficha #: 016	Fecha: 14/05/2024	Evento: La Colección
Diseñador/a: Anabel Mena	Colección: Aquelarre	Temporada: SS 24 Cápsula	
Producto: Pantalón Mistic wide Descripción: Pantalón con bastan anchas y abanicos Talla: S (0)			
<div style="display: flex; justify-content: space-around; align-items: center;"> <div style="text-align: center;"> <p>DEL</p>  </div> <div style="text-align: center;"> <p>ESP</p>  </div> </div>			
Medidas			
DEL		ESP	
1	Ancho de Pretina - 5 cm	1	Ancho de Pretina - 5 cm
2	Largo total - 1.15 cm	2	Largo total - 1.15 cm
3	Secciones Basta - 5 cm	3	Secciones Basta - 5 cm
4	Abanicos parte inferior - 15 cm	4	Abanicos parte inferior - 15 cm
5	Ancho abanicos - 25 cm	5	Ancho abanicos - 25 cm
6	Largo abanicos - 40 cm	6	Largo abanicos - 40 cm

ULTRAVIOLETA	FICHA TÉCNICA		
	Ficha #: 016	Fecha: 14/05/2024	Evento: La Colección
Diseñador/a: Anabel Mena	Colección: Aquelarre	Temporada: SS 24 Cápsula	
Producto: Pantalón Mystic wide	Descripción: Pantalón con bastan anchas y abanicos	Talla: S (0)	
Instrucciones de confección			
<ol style="list-style-type: none">1. Unir las piezas del DEL y ESP con una overlock de 5 hilos2. Luego unir la entrepierna y los costado3. Fundionar la pretina4. Coser la pretina5. Poner el cierre invisible y acabar de cerrar la pretina6. Coser los abanicos en cada abertura de las bastas7. Hacer un dobaldillo de 2 cm			

ULTRAVIOLETA	FICHA TÉCNICA		
	Ficha #: 017	Fecha: 14/05/2024	Evento: La Colección 4.0
Diseñador/a: Anabel Mena	Colección: Aquelarre	Temporada: SS 24 Cápsula	
Producto: Vestido Glowy Witch	Descripción: Vestido corto de terciopelo	Talla: S (0)	
<p>DEL</p>  <p>ESP</p> 		<p>Insumos</p> <p>Telas</p> <p> Terciopelo</p> <p>Composición - 100 % Poliéster Color - Rosado Ancho 1.50 Proveedor - Nortextif</p> <p> Fusible</p> <p>Composición - 100% Poliéster Color - Blanco Eranaje - 6. 27 oz Ancho 1.50 Proveedor - Mif colores</p> <p>Hilos</p> <p>Composición - 100 % poliéster Color - rojo vino</p> <p>Cierre</p> <p>Cierre invisible de 60 cm</p> <p>Especificaciones</p> <p>1 Vestido - terciopelo 2 Puños y cuello - fusible</p>	

ULTRAVIOLETA		FICHA TÉCNICA			
		Ficha #: 017	Fecha: 14/05/2024	Evento: La Colección	
Diseñador/a: Anabel Mena	Colección: Aquelarre	Temporada: SS 24 Cápsula			
Producto: Vestido Glowy Witch		Descripción: Vestido corto de terciopelo		Talla: S (0)	
Medidas					
DEL	1	Cuello - 3 cm	ESP	1	Cuello - 3 cm
	2	Base de cuello - 3 cm		2	Base de cuello - 3 cm
	3	Cuerpo - 60 cm		3	Cuerpo - 60 cm
	4	Falda encarrujada - 35 cm		4	Falda encarrujada - 35 cm
	5	Manga - 45 cm		5	Manga - 45 cm
	6	Plegues copa manga - 2 cm		6	Plegues copa manga - 2 cm
	7	Puño - 5 cm		7	Puño - 5 cm
	8	Vuelo puño - 10 cm		8	Vuelo puño - 10 cm

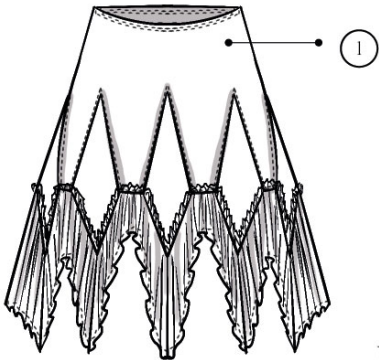
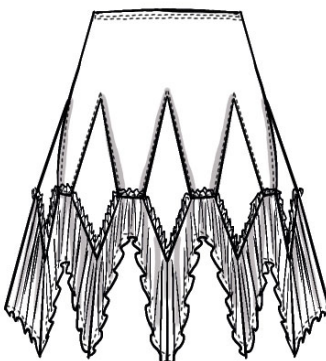
ULTRAVIOLETA	FICHA TÉCNICA		
	Ficha #: 017	Fecha: 14/05/2024	Evento: La Colección
Diseñador/a: Anabel Mena	Colección: Aquelarre	Temporada: SS 24 Cápsula	
Producto: Vestido Glowly Witch	Descripción: Vestido corto de terciopelo	Talla: S (0)	
Instrucciones de confección			
<ol style="list-style-type: none"> 1 Formar los pliegues del delantero e irvanar para fijarlos 2 Unir el DEL con la ESP por los hombros con una overlock de 4 hilos 3 Formar los pliegues del la copa de la manga e irvanarlos 4 Coser las mangas al cuerpo y cerrar los costados 5 Coser el cierre invisible en ESP 6 Fusinar los puños y el cuello 7 Coser el vuelo a los puños y unirlos a las mangas 8 Encarrujar la falda y unirla al cuerpo 9 Armar el cuello y coserlo al vestido 10 Coser ganchos en la parte trasera del cuello 			

ULTRAVIOLETA	FICHA TÉCNICA		
	Ficha #: 018	Fecha: 14/05/2024	Evento: La Colección 4.0
Diseñador/a: Anabel Mena	Colección: Aquelarre	Temporada: SS 24 Cápsula	
Producto: Falda Glitter charm	Descripción: Falda corta de terciopelo	Talla: S (0)	
<p>DEL</p>  <p>ESP</p> 			Insumos
			Telas
			 Terciopelo Composición - 100 % Poliéster Color - Rosado Ancho 1.50 Proveedor - Merylan
			Hilos
			Composición - 100 % poliéster Color - rojo vino
			Cierre
			Cierre invisible de 60 cm
Especificaciones			
			1 Falda - terciopelo

ULTRAVIOLETA		FICHA TÉCNICA		
		Ficha #: 018	Fecha: 14/05/2024	Evento: La Colección
Diseñador/a: Anabel Mena	Colección: Aquelarre	Temporada: SS 24 Cápsula		
Producto: Falda Glitter charm	Descripción: Falda corta de terciopelo	Talla: S (0)		
Medidas				
DEL	1 Largo de falda - 25 cm	ESP	1 Largo de falda - 25 cm	
	2 Largo abanicos - 25 cm		2 Largo abanicos - 25 cm	
	3 Ancho Abanico - 25 cm		3 Ancho Abanico - 25 cm	
	4 Medida entre falda y abanicos - 10 cm		4 Medida entre falda y abanicos - 10 cm	
	5 Ancho secciones entre abanicos - 7 cm		5 Ancho secciones entre abanicos - 7 cm	
	6 Ancho vuelo inferior - 7 cm		6 Ancho vuelo inferior - 7 cm	
	7 Ancho pretina invisible - 5 cm		7 Ancho pretina invisible - 5 cm	
Instrucciones de confección				
<ol style="list-style-type: none"> 1 Unir los costados del DEL con la ESP con una overlock de 4 hilos dejando la medida del espacio de los abanicos laterales 2 Coaser los abanicos laterales en cada abertura de las piezas 3 Encarrujar el vuelo inferior y coserlo a todo el bajo de la falda 4 Coser la pretina interior y pespuntarla con la recubridora 				

ULTRAVIOLETA	FICHA TÉCNICA		
	Ficha #: 019	Fecha: 14/05/2024	Evento: La Colección 4.0
Diseñador/a: Anabel Mena	Colección: Aquelarre	Temporada: SS 24 Cápsula	
Producto: Mangas vestido Divinity Descripción: Mangas encarrujadas con elástico Talla: S (0)			
<p>DEL</p> <p>ESP</p> <p>2</p> <p>1</p> <p>3</p>		Insumos	
		Telas	
		 Chifon Composición - 100 % Poliéster Color - Perla Ancho - 1.50 Proveedor - Merylan	
		Hilos	
		Composición - 100 % poliéster Color - Perla Elástico 64 % Poliéster 36 % Poliuretano Color blanco	
		Elástico	
		65 % Poliéster 32 % Algodón 3 % Elastano	
		Especificaciones	
		1 Mangas - Chifon 2 Doble superior - Elástico 3 Puño - Hilo elástico	

ULTRAVIOLETA	FICHA TÉCNICA		
	Ficha #: 019	Fecha: 14/05/2024	Evento: La Colección
Diseñador/a: Anabel Mena	Colección: Aquelarre	Temporada: SS 24 Cápsula	
Producto: Mangas vestido Divinity Descripción: Mangas encarrujadas con elástico Talla: S (0)			
<p>The drawing shows two sleeve styles, DEL and ESP. Each style is shown from a front view and a back view. The front view shows a gathered elasticated cuff at the top and a ruffled elasticated cuff at the bottom. The back view shows the same sleeve with a vertical seam down the center. Measurement lines are numbered 1 to 4: 1 is the total length, 2 is the top elastic band, 3 is the cuff, and 4 is the ruffle at the bottom.</p>			
Medidas			
DEL		ESP	
<ul style="list-style-type: none"> 1 Largo de manga - 60 2 Elástico superior - 2.5 cm 3 Puño - 4 cm 4 Vuelo del Puño - 10 cm 		<ul style="list-style-type: none"> 1 Largo de manga - 60 2 Elástico superior - 2.5 cm 3 Puño - 4 cm 4 Vuelo del Puño - 10 cm 	
Instrucciones de confección			
<ul style="list-style-type: none"> 1 Fiferear todas las piezas con una overlock de 3 hilos 2 Coser el hilo elástico en todo la parte del puño 3 Cerrar las mangas con costuras francesas 4 Coser el elástico y cerrarlo 5 Coser el elástico a las mangas cubriendolo hacia el interior con la manga hanciendo un doblando de 25 cm 6 Hacer un dobladillo de 05 cm en el vuelo del puño 			

ULTRAVIOLETA	FICHA TÉCNICA		
	Ficha #: 020	Fecha: 14/05/2024	Evento: La Colección 4.0
Diseñador/a: Anabel Mena	Colección: Aquelarre	Temporada: SS 24 Cápsula	
Producto: Mangas Vestido Mystic Beauty Gown		Descripción: Mangas con elástico	Talla: S (0)
			Insumos
			Telas
			 Chifon Composición - 100 % Poliéster Color - Perla Ancho - 1.50 Proveedor - Merylan
			Hilos
			Composición - 100 % poliéster Color - Perla
			Elástico
			65 % Poliéster 32 % Algodón 3 % Elastano Color blanco
Especificaciones			
1 Mangas - Chifon 2 Doble superior - Elástico			

ULTRAVIOLETA	FICHA TÉCNICA		
	Ficha #: 020	Fecha: 14/05/2024	Evento: La Colección
Diseñador/a: Anabel Mena	Colección: Aquelarre	Temporada: SS 24 Cápsula	
Producto: Mangas Vestido Mystic Beauty Gown	Descripción: Mangas con elástico	Talla: S (0)	
<p>The technical drawing shows two sleeve patterns, labeled DEL and ESP. Each sleeve is shown from a front view and a back view. The front view of the DEL sleeve has a shaded area at the bottom. The back view of the DEL sleeve has a shaded area at the top. The ESP sleeve is shown in white. Measurement lines are indicated by circles with numbers: 1 for the sleeve length, 2 for the elastic band at the top, and 3 for the hem at the bottom. The DEL sleeve has a hem of 2 cm, and the ESP sleeve has a hem of 2 cm.</p>			
Medidas			
<p>DEL</p> <p>1 Largo de manga - 60</p> <p>2 Elástico superior - 2.5 cm</p> <p>3 Doblado inferior - 2 cm</p>		<p>ESP</p> <p>1 Largo de manga - 60</p> <p>2 Elástico superior - 2.5 cm</p> <p>3 Doblado inferior - 2 cm</p>	
Instrucciones de confección			
<ol style="list-style-type: none"> 1 Fifitear todas las piezas con una overlock de 3 hilos 2 Cerrar las mangas 10 cm desde la parte superior y abrir las costuras 3 Coser el elástico y cerrarlo 4 Coser el elástico a las mangas cubriéndolo hacia el interior con la manga haciendo un doblado de 25 cm 5 Hacer un doblado de 1 cm en el bajo y en las aberturas de las mangas 			

Anexo 13. Lookbook



















