

UNIVERSIDAD SAN FRANCISCO DE QUITO
Colegio de Comunicación y Artes Contemporáneas

Cortometraje: El Retorno

Ana María Sánchez Astudillo

Armando Salazar, Licenciado, Director de Tesis

Tesis de grado presentada como requisito
para la obtención del título de Licenciada en Cine y Video

Quito, mayo del 2013

Colegio de Comunicación y Artes Contemporáneas

HOJA DE APROBACION DE TESIS

Cortometraje: "El Retorno"

Ana María Sánchez A.

Armando Salazar, B.A.
Director de Tesis



Hugo Burgos, Ph.D.
Decano del Colegio de Comunicación
Y Artes Contemporaneas

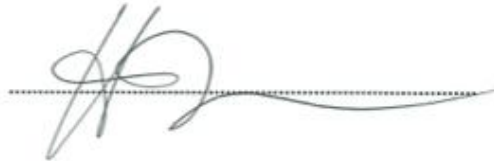

Quito, mayo del 2013

Por medio del presente documento certifico que he leído la Política de Propiedad Intelectual de la Universidad San Francisco de Quito y estoy de acuerdo con su contenido, por lo que los derechos de propiedad intelectual del presente trabajo de investigación quedan sujetos a lo dispuesto en la Política.

Asimismo, autorizo a la USFQ para que realice la digitalización y publicación de este trabajo de investigación en el repositorio virtual, de conformidad a lo dispuesto en el Art. 144 de la Ley Orgánica de Educación Superior.

Firma:

Nombre: Ana María Sánchez A.

C. I.: 0703065474

Fecha: 21 de mayo del 2013

TABLA DE CONTENIDO

PRE-PRODUCCIÓN.....	5
Lista de equipos.....	5
Guión.....	6
Desglose.....	15
Cronograma de preproducción.....	35
Tiras de producción.....	36
Plan de rodaje.....	37
Presupuesto.....	38
Llamados.....	41
Lista de planos.....	45
Cronograma de planos.....	46
Plantas arquitectonicas.....	50
Lista de equipo técnico.....	57
CIERRE DE PRODUCCIÓN.....	58
Contratos Actores.....	58
Cesión de derechos de música.....	61
Lista de créditos.....	62
Sinopsis 200 palabras.....	64
Sinopsis 100 palabras.....	65
Sinopsis 50 palabras.....	65
Fotos de producción.....	66
Notas de la Directora.....	84
Dvd cortometraje “El Retorno”.....	85

PRE-PRODUCCIÓN

Lista de Equipos

Foto

Canon 5d MRKII

Kit lentes Carl zeiss

Shoulder mount

Kit filtros

Baterías

Menorías

Kit luces arri 4x 650W

Kit luces arri variado

Arri 2k

2x 750 fresnel

HMI 1200W

Dolly

Slider

Kit luces daylight

Follow focus

Kit grip

Sonido

Grabadora Kit cine

Kit boom

2 lavaliers

Guión

El Recuerdo

Ana María Sánchez A.
Colaboración de guión: Antonella Frisone

anita.sanchez44@yahoo.com
092365293

1 EXT. NOCHE

Créditos. Se ve un paisaje de la ciudad y a lo lejos una casa apartada. Cada vez nos vamos acercando hasta llegar a la ventana de la casa. Adentro esta Aldo (26) sentado en la sala, se escucha música desde adentro.

2 INT. CASA ALDO SALA / CUARTO NOCHE

Se escucha música. La casa es oscura y descuidada, esta desordenada entre cajas y lienzos donde están pintados distintos árboles secos. Suena el teléfono constantemente. Aldo esta vestido con un pantalón azul a rayas y una camiseta negra, tiene su cabello corto y una pequeña cola atrás hecho trenza. En su mano tiene una copa de vino, se termina el vino, deja de sonar el teléfono, se sirve un poco más y toma. Tiene su mirada perdida, estira su mano y aplasta un botón en la maquina contestadora del teléfono.

MAMÁ DE ALDO (VOZ EN OFF)

Hola mijo, tu papá y yo te
estamos pensando mucho. No
queremos que este año te
desaparezcas otra vez. Ya mismo
son 15 años y queremos hacer algo
especial en memoria de tu ñaña.
Llamanos cuando puedas.

Aldo se toma de un solo sorbo lo que le queda en la copa, se levanta y se dirige a su cuarto. Se sienta en la cama coge un marcador tacha el 18 en el calendario que tiene en su mesa de noche, el 20 esta encerrado en un círculo. Aldo se acuesta.

Sale el titulo del cortometraje.

3 EXT. CASA PADRES PASILLO/BALCON DIA(SUEÑO-FLASHBACK DIA 1)

Se escucha el sonido de un lápiz rayando un papel durante toda la escena. Aldo niño(11) esta corriendo por un pequeño pasillo oscuro, se lo ve agitado. Se ve una hoja con un dibujo de una casa y una mano con un lápiz de color pintando rápidamente. Se ve el frente de la casa de los padres y disolvencia al dibujo que pinta la mano. Se ve una niña de espaldas Samra(6) esta apegada al balcón. Aldo niño sigue corriendo, llega al balcón y no hay nadie, se asoma y la ve a Samra en el piso boca abajo y a un lado brilla una cadena.

4 INT. CASA ALDO CUARTO MAÑANA

Aldo (26) se despierta rápidamente y un poco agitado. Se sienta en la cama, respira profundo, se acerca a su closet y abre, al fondo esta una caja la acerca a él y la abre. Adentro tiene unos juguetes pequeños, lapices de colores gastados y unos papeles con dibujos, coge los papeles y empieza a revisarlos, entre los papeles se cae una cadena y accidentalmente la pisa, se agacha y ve que el dije de la cadena esta trizado, adentro del dije están dos fotos viejas borrosas con daños de humedad, una foto es de él cuando era niño y la otra de su hermana de niña, la foto de su hermana está casi rota por lo que se trizo el dije y no se visualiza bien el rostro.

5 INT. CASA PADRES SALA DIA (FLASHBACK DIA 2)

La mamá de Aldo le termina de poner la cadena a Aldo(11) que esta parado enfrente de su hermana, la mamá se da la vuelta y le pone otra cadena a Samra que esta de espaldas.

MAMÁ DE ALDO

Cuiden mucho esta cadenita que se las compre con mucho amor.

SAMRA

Mira ñañito son igualitas, en un lado estas tu y en otro yo. Vamos a estar juntos siempre!

ALDO

Sí!

Aldo la abraza a Samra y le da un beso en la mejilla.

6 INT. CASA ALDO SALA MAÑANA

Aldo (26) llega a la sala. Coge el lienzo y lo pone en el soporte, cuelga la cadena en una esquina del lienzo. Toma la paleta, toma el pincel y mezcla algunos colores, lleva el pincel hacia el lienzo y sin asentar el pincel empieza a mover la mano imaginándose lo que va a pintar hasta que asienta y hace unos rasgos de un rostro. Despacio sigue haciéndolo hasta que queda dibujado un rostro de una niña pero que no tiene una forma definida. Trata de arreglarlo ahí mismo modificando algunas cosas de lo que pinto, usando más sombras, se aleja un poco y ve. No le convence, tacha el cuadro con una equis en el medio del rostro que pintó, deja botado el pincel encima de la paleta y se va al baño.

7 INT. CASA ALDO BAÑO MAÑANA

Abre la llave, se lava las manos que están manchadas de pintura. Toma bastante agua en las manos y se la tira en la cara. Se ve en el espejo mientras se lava la cara, se toca con sus dedos como dibujándose su cara, pasa por sus ojos, su nariz, sus pómulos, el contorno de sus mejillas y mandíbula. Finalmente se lava rápidamente la cara frustrado, se seca y sale rápido del baño.

8 INT. CASA ALDO CUARTO MAÑANA

Aldo entra a su cuarto con la cara todavía mojada y seca sus manos en su pantalón, abre el closet, saca la caja y se sienta en el piso, pone la caja a un lado y empieza a ver lo que hay en la caja. Mira los papeles de sus dibujos entre esos hay un dibujo no tan bien hecho de una niña abajo esta escrito "ñaña" (a un lado esta dibujada la caa donde vivia él de niño, pero más se ve el dibujo de la hermana). Toma ese dibujo, dobla la hoja en la mitad viéndose así solo el dibujo de la hermana, se va a la sala.

9 INT. CASA ALDO SALA MAÑANA

Aldo coge la cadena que esta en la esquina del lienzo tachado, con su otra mano coge el lienzo tachado y lo pone a un lado, coge un lienzo nuevo y lo pone sobre el soporte, mira la foto de la cadena y la cuelga en la esquina del lienzo nuevo. Toma un pincel con su mano derecha y le pone la pintura que tiene en la paleta, en su mano izquierda tiene el dibujo de su hermana. Mira fruncido y con atención el dibujo empieza a hacer los rasgos del contorno del rostro parecido al dibujo mientras lo mira y también ve la foto rota de la cadena. El momento que termina de hacer ojos y nariz va pintando más lento y se frunce, empieza a hacer la boca, a lo que termina se aleja y ve la pintura, al darse cuenta que no funciona, con el mismo pincel fino que pintaba tacha el rostro frustrado rayándolo. Deja a un lado el pincel y la paleta, camina hacia la ventana de la sala pone su cabeza contra el vidrio con sus ojos cerrados. Escucha a unos niños jugando, abre los ojos y los ve que estan en el patio de afuera, los ve con nostalgia. Recuerda

10 INT. CASA PADRES SALA DIA FLASHBACK DIA 1

Aldo niño(11) esta sentado en la sala dibujando y pintando con sus lápices de colores. Se ve de espaldas a Samra(6) que se acerca, ella está disfrazada de princesa.

SAMRA

Ñño quieres jugar al principe y la princesa?

(A CONTINUACIÓN)

ALDO NIÑO

No molestes.

SAMRA

No seas así, mis papis están ocupados, vamos.

ALDO NIÑO

Yo también, anda tu.

Aldo niño sigue pintando, Samra se va caminando hacia el balcón, se la ve de espaldas, Aldo niño la ve irse. Aldo niño sigue pintando.

11 INT. CASA ALDO SALA TARDE

Aldo(26) coge una botella de vino y se sirve en una copa. Toma un poco disfrutando el sabor del vino, se termina y se sirve más. Trata de pintar de nuevo en el mismo lienzo rayado, le da forma al rostro, cada vez ese lienzo se ve más sucio y manchado. Toma cada vez más rápido el vino mientras sigue pintando cada que se acaba se sirve más. Después de varios intentos en el mismo lienzo toma uno nuevo y rápidamente lo coloca en vez del otro que estaba pintando, pone sus manos en la paleta de pintura y se embarra la cara con la pintura, pone su cara contra el lienzo, toma un pincel y pinta cabello largo alrededor de la cara que se pinto en el lienzo, se aleja ve la pintura coge la copa se toma lo que queda y la bota a la copa contra el lienzo. Suena el teléfono y Aldo no contesta, coge la botella y toma a pico, se sienta frente al lienzo mientras lo ve detenidamente y toma. Se ve por la ventana el atardecer. Aldo se queda dormido.

12 INT./EXT. CASA ALDO SALA AMANECER

Suena el teléfono constantemente, se ve por la ventana que esta amaneciendo. Aldo se despierta, deja de sonar el teléfono. Aldo se levanta y aplasta el botón de la contestadora, escucha el mensajes mientras camina a su cuarto.

COLETTE (VOZ EN OFF)

Qué fue Aldo, quería saber cómo estás, hace rato que no te veo y yo se que éstas fechas son complicadas para ti, pero bueno, si puedes llámame ya? Un beso, cuidate oye.

13 INT. CASA ALDO CUARTO MAÑANA

Aldo llega a su cuarto, se sienta en la cama y tacha el 19 del calendario, coge el calendario y lo acerca, se queda viendo el 20 que esta encerrado en un circulo, pasa su dedo por el circulo que encierra el 20, pasa su mano por su cara haciendo un gesto de frustración, deja el calendario en su mesa de noche se para y vuelve a la sala.

14 INT. CASA ALDO SALA MAÑANA

Aldo se acerca a un equipo de sonido y pone música. Ve que tiene la botella vacia, va por otra botella la abre, toma a pico, vuelve al lienzo a intentar pintar, toma el pincel y la paleta, mezcla colores e intenta pintar. Hace rasgos al azar un poco indeciso, toma más vino. Intenta ahora hacer los rasgos adentro del contorno del rostro, los ojos, la nariz, la boca, suena el teléfono pero no hace caso, no contesta sigue pintando y sigue tomando, cada vez le sale peor, hace con desgano e iras el último rasgo y tacha la pintura rápidamente con una gran cruz que cruza todo el cuadro. Bota la botella con rabia a la basura. Se acerca a la maquina contestadora y aplasta un botón.

COLETTE (VOZ EN OFF)

Aldo, ¿por qué no me contestas?
me preocupas oye. Ya deja de
martirizarte con lo que pasó hace
tanto tiempo, el pasado es
pasado, deja los recuerdos
tranquilos.

Aldo esta parado frente a lienzo que estaba pintando, lo coge y lo bota bruscamente al piso, coge las pinturas y las riega encima del lienzo, toma el pincel y embarra toda la pintura con el pincel y su otra mano, enseguida pone el pincel al revés y lo clava en el lienzo rompiéndolo. A un lado en el piso esta caída la cadena y el papel del dibujo de su hermana, coge el dibujo lo mira y lo desdobra estirándolo en su pierna con su brazo, mira todo el dibujo detenidamente y ve que alado esta dibujada la casa donde él vivía de niño, el teléfono suena y Aldo no hace caso. Coge un saco, abre un cajón en una mesa y saca unas llaves, se va de la casa.

15 EXT. CALLE FUERA DE CASA ALDO MAÑANA

Aldo esta caminando a paso rápido, su cara esta fruncida no hace caso a su alrededor.

16 EXT. CALLE 2 FUERA DE CASA PADRES MAÑANA

Aldo llega a un pequeño camino que lo conduce a una puerta grande, a los lados hay arboles, se detiene y ve la casa vieja con temor en su mirada. Con recelo empieza a caminar lento y temeroso hasta acercarse a la puerta, saca unas llaves de su bolsillo y abre.

17 INT. CASA PADRES CUARTO SAMRA/PASILLO/BALCÓN MAÑANA

Con mucho cuidado y recelo entra, se dirige al cuarto de Samra, ve que las cosas siguen ahí intactas, pero tienen polvo y están cubiertas algunas cosas con telas. Escucha que alguien se ríe dentro del armario, se arma de valor enseguida y abre bruscamente el armario del cuarto de la hermana, ve que no hay nadie y ve la ropa de su hermana. Con un poco de curiosidad y nostalgia empieza a revisar la ropa, se cae del bolsillo de un pantalón una tarjetita. La cartita esta hecha de cartulina, típica tarjetita que hacen los niños en la escuela para sus padres o hermanos. La tarjetita dice "Te quiero mucho ñaño" hay unos dibujos de él y ella no tan bien hechos, dos muñequitos de palitos. Al frente de él hay una cajita, la abre y encuentra aretes y cadenas, una de ellas era la cadena de las fotos abre el dije, las fotos están viejas y borrosas con daños de la humedad, hace un gesto de derrota suelta todo el aire y se acuesta en el piso mientras ve la cadena, se escucha de nuevo que alguien se ríe él vira su cabeza bruscamente para donde se escucho la risa, al lado contrario de lo que ve se ven los pies de Samra que se acercan a él y se ve una mano que le quita la cadena rápidamente y se va corriendo hacia la puerta, se escuchan los pasos que se van corriendo afuera del cuarto, el enseguida se para y sale del cuarto por el pasillo, ve de espaldas a una niña, es su hermana. El sale corriendo tras ella, llega a la sala y la ve en el balcón jugando vestida de princesa, se arrima al balcón, el enseguida al ver eso trata de abrir la puerta para entrar al balcón, se desespera por salir. Trata de abrir la puerta y no puede, corre.

18 EXT. CASA PADRES ABAJO DEL BALCÓN MAÑANA

Llega corriendo afuera debajo del balcón abre los brazos para agarrar a su hermana, ella cae en sus brazos, él la abraza fuerte, ella también. Samra se separa un poco y se queda frente a Aldo, él ve su rostro.

SAMRA
Gracias ñaño.

El esta arrodillado llorando bien aferrado a ella, ella se despega de él.

(A CONTINUACIÓN)

SAMRA

Las princesas como yo tenemos que estar cerca de las estrellas. Me tengo que ir, te quiero mucho ñañito.

Samra le da un beso en la mejilla y desaparece. Enseguida Aldo se para porque le molestan las rodillas al ver donde estaba arrodillado encuentra la cadena intacta abre el dije y las fotos están como si nada. Aprieta fuerte la cadena en su mano y se va caminando a su casa.

19 INT. CASA ALDO SALA TARDE

Llega a la casa toma un lienzo en blanco, cuelga la cadena en una esquina del lienzo se ve que esta abierta y puede verse las fotos de adentro. Toma la paleta y pone sus pinturas ahí, toma un pincel nuevo toma con el pincel la pintura ve la foto de su hermana de la cadena y empieza a hacer despacio sus rasgos faciales. Toma el teléfono con sus manos manchadas de pintura y marca unos números. Se escucha que contestan del otro lado de la linea.

MAMÁ DE ALDO (VOZ EN OFF)

Alo?

ALDO

Hola ma! cómo estas?

MAMÁ DE ALDO (VOZ EN OFF)

Mijo! que alegría, muy bien y tu?

ALDO

Bien también. Estoy terminando un cuadrito, podemos vernos ahora en la tarde?

MAMÁ DE ALDO (VOZ EN OFF)

Claro mijito, a las seis vamos a estar en el cementerio.

ALDO

Listo mamá, un beso.

20 EXT. CEMENTERIO ATARDECER

Aldo esta vestido como siempre con un jean y una camiseta negra parado frente a la tumba de Samra, se agacha y deja unas flores. Llegan los papás y le dan un abrazo, Aldo queda en el medio de los dos, les enseña el cuadro a los papás, ellos lo observan conmovidos. En el cuadro esta pintado el rostro de Samra, abajo en una esquina esta firmado el nombre de Aldo y abajo la fecha 20/12/2011. Aldo coloca el cuadro en la tumba de Samra alado de las flores, abraza a sus padres y se quedan los tres frente a la tumba.

(A CONTINUACIÓN)

A CONTINUACIÓN: (2)

8.

FADE OUT

En memoria de mi tío Julio Astudillo

22/04/1942 + 20/12/2011

Hojas de Desglose

TITULO: EL RECUERDO

Escena # : 1

Página de Guion: 1

#1

Conteo de Páginas: 1/8

Fecha:

Página de Desglose:

HOJA DE DESGLOSE

Int/Ext: Ext

Día/Noche: Noche

Descripción de la escena: se ve la casa de Aldo

ELENCO Aldo	FIGURANTES	EXTRAS
	UTILERIA	AMBIENTACION
VESTUARIO	MAQUILLAJE	FOTOGRAFIA CAMARA Y GRIP
SONIDO Música desde adentro	VEHICULOS Y ANIMALES	EFFECTOS ESPECIALES
MISCELANEOS	NOTAS	

TITULO: EL RECUERDO

Escena # : 2

Fecha:

Pagina de Guion: 1

Pagina de Desglose:

#2

Conteo de Paginas: 5/8

HOJA DE DESGLOSE

Int/Ext: Int

Día/Noche: noche

Descripción de la escena: Aldo toma vino y no contesta teléfono

ELENCO	FIGURANTES	EXTRAS
	UTILERIA Cajas, lienzos, teléfono, copa, vino, maquina contestadora, cama, calendario, marcador, mesa de noche	AMBIENTACION Oscuro y descuidado, desordenado, calendario encerrado en un círculo
VESTUARIO Pantalón azul a rayas, camiseta negra	MAQUILLAJE	FOTOGRAFIA CAMARA Y GRIP
SONIDO Música, OFF: mamá	VEHICULOS Y ANIMALES	EFFECTOS ESPECIALES Título del cortometraje
MISCELANEOS	NOTAS	

TITULO: EL RECUERDO

Escena # : 3

Página de Guion: 1

#3

Conteo de Páginas: 2/8

HOJA DE DESGLOSE

Fecha:

Página de Desglose:

Int/Ext: Ext

Día/Noche: Día

Descripción de la escena: Aldo niño ve a su hermana muerta

ELENCO Aldo niño, samra	FIGURANTES	EXTRAS
	UTILERIA Lápiz, papel, hoja, lápiz de color, cadena	AMBIENTACION Pasillo oscuro, dibujo de una casa, balcón
VESTUARIO	MAQUILLAJE	FOTOGRAFIA CAMARA Y GRIP
SONIDO Sonido de lápiz	VEHICULOS Y ANIMALES	EFFECTOS ESPECIALES
MISCELANEOS	NOTAS	

TITULO: EL RECUERDO

Escena # : 4

Pagina de Guion: 2

#4

Conteo de Paginas: 3/8

HOJA DE DESGLOSE

Fecha:

Pagina de Desglose:

Int/Ext: Int

Día/Noche: Día

Descripción de la escena: Aldo abre la caja que tiene en el closet.

ELENCO Aldo	FIGURANTES	EXTRAS
	UTILERIA Caja, juguetes, colores, dibujos, cadena, dije, dos fotos viejas	AMBIENTACION Cama, closet, fotos dañadas
VESTUARIO	MAQUILLAJE	FOTOGRAFIA CAMARA Y GRIP
SONIDO	VEHICULOS Y ANIMALES	EFFECTOS ESPECIALES
MISCELANEOS	NOTAS	

TITULO: EL RECUERDO

Escena # : 5

Pagina de Guion: 2

#5

Conteo de Paginas: 3/8

Fecha:

Pagina de Desglose:

HOJA DE DESGLOSE

Int/Ext: Int

Día/Noche: Día

Descripción de la escena: Mamá pone cadenas a los niños.

ELENCO Mamá, Aldo niño, Samra	FIGURANTES	EXTRAS
	UTILERIA Cadena x 2	AMBIENTACION
VESTUARIO	MAQUILLAJE	FOTOGRAFIA CAMARA Y GRIP
SONIDO	VEHICULOS Y ANIMALES	EFFECTOS ESPECIALES
MISCELANEOS	NOTAS	

TITULO: EL RECUERDO

Escena # : 6

Pagina de Guion: 2

#6

Conteo de Paginas: 3/8

Fecha:

Pagina de Desglose:

HOJA DE DESGLOSE

Int/Ext: Int

Día/Noche: Día

Descripción de la escena: Aldo trata de dibujar a la niña pero no puede.

ELENCO Aldo	FIGURANTES	EXTRAS
	UTILERIA Lienzo, cadena, soporte, pincel, paleta	AMBIENTACION sala
VESTUARIO	MAQUILLAJE	FOTOGRAFIA CAMARA Y GRIP
SONIDO	VEHICULOS Y ANIMALES	EFFECTOS ESPECIALES
MISCELANEOS	NOTAS	

TITULO: EL RECUERDO

Escena # : 7

Fecha:

Pagina de Guion: 3

Pagina de Desglose:

#7

Conteo de Paginas: 2/8

HOJA DE DESGLOSE

Int/Ext: Int

Día/Noche: Día

Descripción de la escena: Aldo se lava la cara.

ELENCO Aldo	FIGURANTES	EXTRAS
	UTILERIA	AMBIENTACION Espejo, manos manchadas de pintura
VESTUARIO	MAQUILLAJE	FOTOGRAFIA CAMARA Y GRIP
SONIDO	VEHICULOS Y ANIMALES	EFFECTOS ESPECIALES
MISCELANEOS	NOTAS	

TITULO: EL RECUERDO

Escena # : 8

Fecha:

Pagina de Guion: 3

Pagina de Desglose:

#8

Conteo de Paginas: 2/8

HOJA DE DESGLOSE

Int/Ext: Int

Día/Noche: Día

Descripción de la escena: Aldo encuentra un dibujo de la ñana en la caja .

ELENCO Aldo	FIGURANTES	EXTRAS
	UTILERIA Caja, papeles	AMBIENTACION Closet, didujo no tan bien hecho, “ñaña”
VESTUARIO	MAQUILLAJE	FOTOGRAFIA CAMARA Y GRIP
SONIDO	VEHICULOS Y ANIMALES	EFFECTOS ESPECIALES
MISCELANEOS	NOTAS	

TITULO: EL RECUERDO

Escena # : 9

Fecha:

Pagina de Guion: 3

Pagina de Desglose:

#9

Conteo de Paginas: 4/8

HOJA DE DESGLOSE

Int/Ext: Int

Día/Noche: Día

Descripción de la escena: Aldo no puede pintar y recuerda niños jugando.

ELENCO Aldo	FIGURANTES	EXTRAS
	UTILERIA Cadena, lienzo, soporte, lienzo nuevo, foto de la cadena, pincel pintura, paleta, dibujo de su hermana	AMBIENTACION Foto rota, ventana
VESTUARIO	MAQUILLAJE	FOTOGRAFIA CAMARA Y GRIP
SONIDO Sonido de niños jugando	VEHICULOS Y ANIMALES	EFFECTOS ESPECIALES
MISCELANEOS	NOTAS	

TITULO: EL RECUERDO

Escena # : 10

Página de Guion: 3-4

Desglose: #10

Conteo de Páginas: 4/8

Fecha:

Página de

HOJA DE DESGLOSE

Int/Ext: Int

Día/Noche: Día

Descripción de la escena: Aldo niño no quiere jugar con Samra.

ELENCO Aldo niño, Samra	FIGURANTES	EXTRAS
	UTILERIA Lápices de colores, disfraz de princesa	AMBIENTACION Balcón
VESTUARIO disfraz de princesa	MAQUILLAJE	FOTOGRAFIA CAMARA Y GRIP
SONIDO	VEHICULOS Y ANIMALES	EFFECTOS ESPECIALES
MISCELANEOS	NOTAS	

TITULO: EL RECUERDO

Escena # : 11

Pagina de Guion: 4

#11

Conteo de Paginas: 3/8

Fecha:

Pagina de Desglose:

HOJA DE DESGLOSE

Int/Ext: Int

Día/Noche: Día

Descripción de la escena: Aldo trata d epintar y se pinta su rostro.

ELENCO Aldo	FIGURANTES	EXTRAS
	UTILERIA Botella de vino, copa, paleta, pintura, poncel, teléfono	AMBIENTACION Linezo se ve más sucio y manchado
VESTUARIO	MAQUILLAJE	FOTOGRAFIA CAMARA Y GRIP
SONIDO Suena el teléfono	VEHICULOS Y ANIMALES	EFFECTOS ESPECIALES
MISCELANEOS	NOTAS	

TITULO: EL RECUERDO

Escena # : 12

Pagina de Guion: 4

#12

Conteo de Paginas: 2/8

Fecha:

Pagina de Desglose:

HOJA DE DESGLOSE

Int/Ext: Int

Día/Noche: Día

Descripción de la escena: Aldo se despierta con contestadora.

ELENCO Aldo	FIGURANTES	EXTRAS
	UTILERIA Teléfono, contestadora	AMBIENTACION ventana
VESTUARIO	MAQUILLAJE	FOTOGRAFIA CAMARA Y GRIP
SONIDO Suena el teléfono, OFF Colette	VEHICULOS Y ANIMALES	EFFECTOS ESPECIALES
MISCELANEOS	NOTAS	

TITULO: EL RECUERDO

Escena # : 13

Pagina de Guion: 5

#13

Conteo de Paginas: 1/8

HOJA DE DESGLOSE

Fecha:

Pagina de Desglose:

Int/Ext: Int

Día/Noche: Día

Descripción de la escena: Aldo ve el calendario.

ELENCO Aldo	FIGURANTES	EXTRAS
	UTILERIA Calendario, mesa de noche	AMBIENTACION Cama, tacha calendario en el 19, 20 encerrado, mesa de noche
VESTUARIO	MAQUILLAJE	FOTOGRAFIA CAMARA Y GRIP
SONIDO	VEHICULOS Y ANIMALES	EFFECTOS ESPECIALES
MISCELANEOS	NOTAS	

TITULO: EL RECUERDO

Escena # : 14

Pagina de Guion: 5

#14

Conteo de Paginas: 5/8

Fecha:

Pagina de Desglose:

HOJA DE DESGLOSE

Int/Ext: Int

Día/Noche: Día

Descripción de la escena: Aldo pinta y clava pincel en lienzo y sale de casa.

ELENCO Aldo	FIGURANTES	EXTRAS
	UTILERIA Equipo de sonido, botella, lienzo, pincel, paleta, teléfono	AMBIENTACION
VESTUARIO	MAQUILLAJE	FOTOGRAFIA CAMARA Y GRIP
SONIDO Pone música, Suena el teléfono, OFF Colette	VEHICULOS Y ANIMALES	EFFECTOS ESPECIALES
MISCELANEOS	NOTAS	

TITULO: EL RECUERDO

Escena # : 15

Pagina de Guion: 1

#15

Conteo de Paginas: 1/8

Fecha:

Pagina de Desglose:

HOJA DE DESGLOSE

Int/Ext: Ext

Día/Noche: Día

Descripción de la escena: Aldo camina a paso rápido.

ELENCO Aldo	FIGURANTES	EXTRAS
	UTILERIA	AMBIENTACION
VESTUARIO	MAQUILLAJE	FOTOGRAFIA CAMARA Y GRIP
SONIDO	VEHICULOS Y ANIMALES	EFFECTOS ESPECIALES
MISCELANEOS	NOTAS	

TITULO: EL RECUERDO

Escena # : 16

Pagina de Guion: 6

#16

Conteo de Paginas: 1/8

Fecha:

Pagina de Desglose:

HOJA DE DESGLOSE

Int/Ext: Int

Día/Noche: Día

Descripción de la escena: Aldo entra a la casa de los padres.

ELENCO Aldo	FIGURANTES	EXTRAS
	UTILERIA llaves	AMBIENTACION Casa vieja, puerta
VESTUARIO	MAQUILLAJE	FOTOGRAFIA CAMARA Y GRIP
SONIDO	VEHICULOS Y ANIMALES	EFFECTOS ESPECIALES
MISCELANEOS	NOTAS	

TITULO: EL RECUERDO

Escena # : 17

Pagina de Guion: 6

#17

Conteo de Paginas: 5/8

Fecha:

Pagina de Desglose:

HOJA DE DESGLOSE

Int/Ext: Int

Día/Noche: Día

Descripción de la escena: Aldo revisa el cuarto se Samra y termina en balcón.

ELENCO Aldo, Samra	FIGURANTES	EXTRAS
	UTILERIA Telas, polvo, armario, ropa hermana, tarjetita, cajita, artes, cadenas, cadena de las fotos, fotos	AMBIENTACION Tarjeta :te quiero mucho ñaño”, dibujos de niños de palitos, puerta, balcón
VESTUARIO Vestido de princesa	MAQUILLAJE	FOTOGRAFIA CAMARA Y GRIP
SONIDO Niña rie x2, pasos	VEHICULOS Y ANIMALES	EFFECTOS ESPECIALES
MISCELANEOS	NOTAS	

TITULO: EL RECUERDO

Escena # : 18

Pagina de Guion: 6-7

Desglose: #18

Conteo de Paginas: 4/8

Fecha:

Pagina de

Int/Ext: Ext

Día/Noche: Día

HOJA DE DESGLOSE

Descripción de la escena: Aldo agarra la caída de Samra.

ELENCO Aldo, Samra	FIGURANTES	EXTRAS
	UTILERIA Cadena intacta	AMBIENTACION Balcón
VESTUARIO	MAQUILLAJE	FOTOGRAFIA CAMARA Y GRIP
SONIDO	VEHICULOS Y ANIMALES	EFFECTOS ESPECIALES
MISCELANEOS	NOTAS	

TITULO: EL RECUERDO

Escena # : 19

Pagina de Guion: 7

#19

Conteo de Paginas: 5/8

Fecha:

Pagina de Desglose:

HOJA DE DESGLOSE

Int/Ext: Int

Día/Noche: Día

Descripción de la escena: Aldo pinta el rostro de Samra y llama a mamá.

ELENCO Aldo	FIGURANTES	EXTRAS
	UTILERIA Lienzo en blanco, cadena intacta, paleta, pinturas, teléfono	AMBIENTACION Fotos, manos manchadas de pintura
VESTUARIO	MAQUILLAJE	FOTOGRAFIA CAMARA Y GRIP
SONIDO Contesta la contestadota, OFF mamá	VEHICULOS Y ANIMALES	EFFECTOS ESPECIALES
MISCELANEOS	NOTAS	

TITULO: EL RECUERDO

Escena # : 20

Pagina de Guion: 1

#20

Conteo de Paginas: 2/8

Fecha:

Pagina de Desglose:

HOJA DE DESGLOSE

Int/Ext: Ext

Día/Noche: Día

Descripción de la escena: Aldo visita la tumba y llegan sus papás.

ELENCO Aldo, Mamá, Papá	FIGURANTES	EXTRAS
	UTILERIA Flores, cuadro con firma de Aldo y 20/12/2011	AMBIENTACION Tumba de Samra
VESTUARIO Jean, camiseta negra	MAQUILLAJE	FOTOGRAFIA CAMARA Y GRIP
SONIDO	VEHICULOS Y ANIMALES	EFFECTOS ESPECIALES En memoria de mi tío Julio Astudillo 22/04/1942 + 20/12/2011
MISCELANEOS	NOTAS	

Cronograma de Pre-Producción

PREPRODUCCION "EL RECUERDO"

SEMANA	LUNES	MARTES	MIÉRCOLES	JUEVES	VIERNES	SABADO	DOMINGO
-16	14 - Mayo	15 - Mayo	16 - Mayo	17 - Mayo	18 - Mayo	19 - Mayo	20 - Mayo
	SCOUTING			LOCACIONES		CASTING	
-15	21 - Mayo	22 - Mayo	23 - Mayo	24 - Mayo	25 - Mayo	26 - Mayo	27 - Mayo
	LOCACIONES				CASTING Y 2DO LLAMADO		
-14	28 - Mayo	29 - Mayo	30 - Mayo	31 - Mayo	1 - Junio	2 - Junio	3 - Junio
		SCOUTING			CONFIRMAR ACTORES		
-13	4 - Junio	5 - Junio	6 - Junio	7 - Junio	8 - Junio	9 - Junio	10 - Junio
	PERMISO LOCACIÓN				CONFIRMAR LOCACIONES		
-12	11 - Junio	12 - Junio	13 - Junio	14 - Junio	15 - Junio	16 - Junio	17 - Junio
		REUNION DOR/FOTOARTE				DISEÑO FOTO CONCEPTO DE ARTE	DESGLAGE GUIÓN
-11	18 - Junio	19 - Junio	20 - Junio	21 - Junio	22 - Junio	23 - Junio	24 - Junio
	LISTA EQUIPOS						
-10	25 - Junio	26 - Junio	27 - Junio	28 - Junio	29 - Junio	30 - Junio	1 - Julio
	BUSCAR UTILERÍA		GUIÓN POR PLANOS	PRESUPUESTO	ELABORACIÓN DE PLANTAS	PERMISO LOCACIÓN	
-9	7 - Julio	8 - Julio	9 - Julio	10 - Julio	11 - Julio	12 - Julio	13 - Julio
		CRONOGRAMA DE RODAJE					
-8	14 - Julio	15 - Julio	16 - Julio	17 - Julio	18 - Julio	19 - Julio	20 - Julio
					VESTUARIO LISTO		
-7	21 - Julio	22 - Julio	23 - Julio	24 - Julio	25 - Julio	26 - Julio	27 - Julio
	HOJA DE LLAMADO	ENSAYOS					
-6	28 - Julio	29 - Julio	30 - Julio	31 - Julio	1 - Agosto	2 - Agosto	3 - Agosto
		REUNION DOR/FOTOARTE				DISEÑO FOTO CONCEPTO DE ARTE	DESGLAGE GUIÓN
-5	4 - Agosto	5 - Agosto	6 - Agosto	7 - Agosto	8 - Agosto	9 - Agosto	10 - Agosto
	LISTA EQUIPOS						
-4	11 - Agosto	12 - Agosto	13 - Agosto	14 - Agosto	15 - Agosto	16 - Agosto	17 - Agosto
	BUSCAR UTILERÍA				VESTUARIO		
-3	18 - Agosto	19 - Agosto	20 - Agosto	21 - Agosto	22 - Agosto	23 - Agosto	24 - Agosto
		ENSAYOS	REUNION ARMANDO				
-2	25 - Agosto	26 - Agosto	27 - Agosto	28 - Agosto	29 - Agosto	30 - Agosto	31 - Agosto
		ENSAYOS				ENSAYOS	
-1	1 - Septiembre	2 - Septiembre	3 - Septiembre	4 - Septiembre	5 - Septiembre	6 - Septiembre	7 - Septiembre
	REUNION ARMANDO	ENSAYOS		REUNION PRODUCCION	RODAJE	RODAJE	RODAJE
	RODAJE						

- PREPRODUCCION
- PRODUCCION
- ARTE
- DIRECTOR
- ASISTENCIA DOR
- CABEZAS TEC
- TODO EL EQUIPO
- FOTO
- LOCACIONES
- CASTING
- DEAD LINES

Tiras de Producción

Escena	Ext/Int	Escena- Set/Locación	Descripción	Día/Noche	Elenco	8vos	H. Inicio	Tiempo Est.	H. Final
1	Ext	Ciudad/ Guapulo	La camara se acerca a la casa y vemos Aldo	Noche	1	1/8.			
2	Int	Casa Aldo	Aldo toma vino y no contesta teléfono	Noche	1	5/8-			
3	Ext	Casa de padres/pasillo balcón	Aldo niño ve a su hermana muerta	Día	2,3	2/8.			
4	Int	Casa de padres	Aldo abre la caja que tiene en el closet	Día	1	3/8-			
5	Int	Casa de padres	Mamá pone cadenas a los niños	Día	2,3,4	3/8+			
6	Int	Casa Aldo	Aldo trata de dibujar a la niña pero no puede	Día	1	3/8-			
7	Int	Casa Aldo	Aldo se lava la cara	Día	1	2/8-			
8	I	Casa Aldo	Aldo encuentra un dibujo de la flana en la caja	Día	1	2/8.			
9	Int	Casa Aldo	Aldo no puede pintar y recuerda niños jugando	Día	1,2,3	4/8-			
10	Int	Casa de padres	Aldo niño no quiere jugar con Samra	Día	2,3	4/8.			
11	Int	Casa Aldo	Aldo trata de pintar y se pinta su rostro	Tarde	1	3/8.			
12	Int	Casa Aldo	Aldo se despierta con contestadora	Amanecer	1	2/8+			
13	Int	Casa Aldo	Aldo ve el calendario	Día	1	1/8			
14	Int	Casa Aldo	Aldo pinta y clava pincel en lienzo y sale de casa	Día	1	5/8+			
15	Ext	Calle casa Aldo	Aldo camina a paso rápido	Día	1	1/8-			
16	Int	Calle 2 Casa papás	Aldo entra a la casa de los padres	Día	1	1/8.			
17	Int	Casa de padres/cuarto samra/pasillo/balcón	Aldo revisa el cuarto de Samra y termina en balcón	Día	1,3	5/8-			
18	Ext	Casa de padres/bajo el balcón	Aldo agarra la calca de Samra	Día	1,3	4/8.			
19	Int	Casa Aldo	Aldo pinta el rostro de Samra y llama a mamá	Tarde	1	5/8.			
20	Ext	Cementerio	Aldo visita la tumba y llegan sus papás	Día	1,4,5	2/8			

Leyenda

	Interior Día
	Exterior Día
	Interior Noche
	Exterior Noche

Elenco

Aldo	1 - David Vázquez
Aldo Niño	2 - Juan Andres
Samra	3 - María Sol

Tiras de producción

Productor/AD: Sebastián Benalcázar

Plan de Rodaje

Directora:
AD:

Plan de Rodaje: El Recuerdo
Ana María Sanchez
Sebastián Benalcázar

Día 1 Viernes 31 de Agosto del 2012

Locación: Casa Valle de los Chillos

Escena	Ext/Int	Escena- Set/Locación	Descripción	Día/Noche	Elenco	8vos	H. Inicio	Tiempo Est.	H. Final	
16	Int	Calle 2 Casa papás	Aldo entra a la casa de los padres	Día	1	1/8.	7h00	1h30min	8h30	
4	Int	Casa de padres	Aldo abre la caja que tiene en el closet	Día	1	3/8-	8h30	2h	10h30	
17	Int	Casa de padres/cuarto samra/pasillo/balcón	Aldo revisa el cuarto de Samra y termina en balcón	Día	1,3	5/8-	10h30	3h30min	14h00	
							Almuerzo	14h00	1h	15h00
18	Ext	Casa de padres/bajo el balcón	Aldo agarra la calda de Samra	Día	1,3	4/8.	15h00	2h30min	17h30	
							wrap	17h30	30min	18h00

Día 2 Sábado 1 de Septiembre del 2012

Locación: Casa Valle de los Chillos/cementerio

Escena	Ext/Int	Escena- Set/Locación	Descripción	Día/Noche	Elenco	8vos	H. Inicio	Tiempo Est.	H. Final	
3	Ext	Casa de padres/pasillo balcón	Aldo niño ve a su hermana muerta	Día	2,3	2/8.	8h00	2h30min	10h30	
10	Int	Casa de padres	Aldo niño no quiere jugar con Samra	Día	2,3	4/8.	10h30	1h30min	12h00	
5	Int	Casa de padres	Mamá pone cadenas a los niños	Día	2,3,4	3/8+	12h00	1h15	13h15	
							Almuerzo	13h15	1h	14h15
							Company Move	14h15	2h	16h15
20	Ext	Cementerio	Aldo visita la tumba y llegan sus papás	Día	1,4,5	2/8	16h00	2h	18h00	
							Wrap Out	18h00	30min	18h30

Día 3 Domingo 2 de Septiembre del 2012

Locación: Casa Guapulo

Escena	Ext/Int	Escena- Set/Locación	Descripción	Día/Noche	Elenco	8vos	H. Inicio	Tiempo Est.	H. Final	
14	Int	Casa Aldo	Aldo pinta y clava pincel en lienzo y sale de casa	Día	1	5/8+	9h00	2h402h40m	11h40	
6	Int	Casa Aldo	Aldo trata de dibujar a la niña pero no puede	Día	1	3/8-	11h40	1h30min	13h10	
							Almuerzo	13h10	1h	14h10
11	Int	Casa Aldo	Aldo trata de pintar y se pinta su rostro	Tarde	1	3/8.	14h10	3h	17h10	
19	Int	Casa Aldo	Aldo pinta el rostro de Samra y llama a mamá	Tarde	1	5/8.	17h10	1h15	18h30	
2	Int	Casa Aldo	Aldo toma vino y no contesta teléfono	Noche	1	5/8-	18h30	2h30	21h00	
							Cena	21h00	30min	21h30
							wrap out	21h30	30min	22h00

Día 4 Lunes 3 de Septiembre del 2012

Locación: Casa Guapulo

Escena	Ext/Int	Escena- Set/Locación	Descripción	Día/Noche	Elenco	8vos	H. Inicio	Tiempo Est.	H. Final	
13	Int	Casa Aldo	Aldo ve el calendario	Día	1	1/8	11h00	1h20	12h20	
15	Ext	Calle casa Aldo	Aldo camina a paso rápido	Día	1	1/8-	12h20	1h	13h20	
							Almuerzo	13h20	1h	14h20
12	Int	Casa Aldo	Aldo se despierta con contestadora	Amanecer	1	2/8+	14h20	50min	15h10	
7	Int	Casa Aldo	Aldo se lava la cara	Día	1	2/8-	15h10	1h20	16h30	
8	I	Casa Aldo	Aldo encuentra un dibujo de la ñana en la caja	Día	1	2/8.	16h30	1h15	17h45	
9	Int	Casa Aldo	Aldo no puede pintar y recuerda niños jugando	Día	1,2,3	4/8-	17h45	2h30min	20h15	
1	Ext	Ciudad/Guapulo	La cámara se acerca a la casa y vemos Aldo	Noche	1	1/8.	20h15	1h15min	21h30	
							Wrap Out	21h30	30	22h00
							Cena fin de rodaje	22h00		

Presupuesto

Formato de Presupuesto de Cortometraje

Consejo Nacional de Cinematografía del Ecuador

NOMBRE DEL PROYECTO:	
PRODUCTOR:	Sebastián Benalcázar
DIRECTOR:	Ana María Sánchez
FORMATO RODAJE:	HD Video
FORMATO PROYECCIÓN:	Video
DIAS DE RODAJE:	4
DURACIÓN:	10-12 min
PRESUPUESTO GENERAL:	2,258

	Cantidad	Unidad	Precio/U	Subtotal	Total cuenta
I. DESARROLLO /PREPRODUCCIÓN :					
1.1	Guión				\$10.00
	Derechos sobre el guión			\$0.00	
	Registro del guión en el IEPI	paquete	12	\$0.00	
	Guión Técnico			\$0.00	
	Story Board				
	Fotocopias	500 copias	0.02	\$10.00	
1.2	Viajes				\$0.00
	Transporte			\$0.00	
	Alojamiento			\$0.00	
	Alimentación			\$0.00	
1.3	Gastos generales				\$0.00
	Suministros			\$0.00	
	Gasolina			\$0.00	
	Pasajes y viáticos			\$0.00	
	Cassettes (casting y locaciones)			\$0.00	
	Impresiones			\$0.00	
	Envíos			\$0.00	
1.4	Equipo Técnico				\$0.00
	Productor			\$0.00	
	Director			\$0.00	
	1er. Asistente de dirección			\$0.00	
	Jefe de locaciones			\$0.00	
	Director de fotografía			\$0.00	
	Director de Arte			\$0.00	
1.5	Gastos específicos				\$0.00
	Ensayos con actores			\$0.00	
	Scouting de locaciones			\$0.00	
	Materiales de maquillaje y peinado			\$0.00	
	Materiales de construcción y decorado			\$0.00	
1.6	Otros Gastos				\$0.00
	Documentos Notarizados			\$0.00	
SUBTOTAL 1 PREPRODUCCIÓN					\$10.00
IMPREVISTOS 5%					\$0.50
SUBTOTAL 2 PREPRODUCCIÓN					\$10.50
IVA 12%					\$1.26
TOTAL DE PREPRODUCCIÓN					\$11.76
	Cantidad	Unidad	Precio/U	Subtotal	Total cuenta
2. PRODUCCIÓN :					
2.1	Producción				\$0.00
	Productor			\$0.00	
	Productor de campo			\$0.00	
	1er. Asistente de producción			\$0.00	

	Jefe de locaciones				\$0.00		
2.2	Dirección					\$0.00	
	Director				\$0.00		
	Ir. Asistente de dirección				\$0.00		
	Script				\$0.00		
2.3	Elenco Principal					\$100.00	
	Uno	1	paquete	100	\$100.00		
	Dos		paquete		\$0.00		
	Tres		paquete		\$0.00		
2.4	Elenco de Soporte					\$0.00	
	Cuatro		paquete		\$0.00		
	Cinco		paquete		\$0.00		
	Seis				\$0.00		
	Siete				\$0.00		
2.5	Talento Adicional					\$0.00	
	Figurantes				\$0.00		
	Extras				\$0.00		
	Dobles				\$0.00		
2.6	Departamento de Arte					\$300.00	
	Director de Arte		paquete		\$0.00		
	Asistente de arte		días		\$0.00		
	Utilero				\$0.00		
	Maquillador y vestuarista				\$0.00		
	Alquiler de elementos de escenografía	1	paquete	150	\$150.00		
	Compa de elementos de maquillaje	1	paquete	50	\$50.00		
	Alquiler de elementos de vestuario	1	paquete	100	\$100.00		
2.7	Operaciones en set					\$0.00	
	Gaffer		paquete		\$0.00		
	Grip 1		días		\$0.00		
	Grip 2		días		\$0.00		
	Alquiler paquete de luces y grip		paquete		\$0.00		
	Suministros GRIP y LUCES		paquete		\$0.00		
2.8	Fotografía					\$420.00	
	Director de Fotografía		paquete		\$0.00		
	Ir. Asistente de cámara		días		\$0.00		
	Alquiler de cámara	1	paquete	400	\$400.00		
	Equipo de cámara		días		\$0.00		
	Suministros	1	paquete	20	\$20.00		
2.9	Sonido					\$0.00	
	Sonidista		paquete		\$0.00		
	Operador de bocan		días		\$0.00		
	Grabadora digital				\$0.00		
	Mixer				\$0.00		
	Boom				\$0.00		
	Alquiler paquete de sonido		paquete		\$0.00		
	Suministros		paquete		\$0.00		
2.10	Transporte					\$480.00	
	Carro de producción				\$0.00		
	Carro de equipos	1	paquete	200	\$200.00		
	Carro personal técnico y actores	1	paquete	200	\$200.00		
	Gasolina	4	días	20	\$80.00		
2.11	Gastos en locación					\$10.00	
	Alquiler de locaciones				\$0.00		
	Limpieza de locaciones				\$0.00		
	Kit primeros auxilios	1	paquete	10	\$10.00		
	Policías o cuidadores				\$0.00		
	Almacenamiento				\$0.00		
	Estacionamiento				\$0.00		
	Radios				\$0.00		
	Letreros				\$0.00		
2.12	Catering					\$300.00	

	Servicio de catering	1	paquete	300	\$300.00	
	Snacks		días		\$0.00	
	Bebidas		días		\$0.00	
2.13	Vehículos en escena					\$0.00
	Auto uno				\$0.00	
	Auto dos				\$0.00	
2.14	Material de rodaje					\$0.00
	Película virgen 35mm				\$0.00	
	Película virgen 16mm				\$0.00	
	Discos duros				\$0.00	
	Cassettes				\$0.00	
	Cassettes making off				\$0.00	
2.15	Viajes/Estadía					\$0.00
	Viajes equipo técnico y elenco				\$0.00	
	Estadía equipo técnico y elenco				\$0.00	
	Alimentación equipo técnico y elenco				\$0.00	
2.16	Pólizas					\$0.00
	Seguro personal técnico		paquete		\$0.00	
	Seguro elenco		paquete		\$0.00	
	Seguro equipos		paquete		\$0.00	
	Pólizas de auspicios y fondos				\$0.00	
SUBTOTAL 1 PRODUCCIÓN						\$1,610.00
IMPREVISTOS 5%						\$80.50
SUBTOTAL 2 PRODUCCIÓN						\$1,690.50
IVA 12%						\$202.86
TOTAL DE PRODUCCIÓN						\$1,893.36
			Cantidad	Unidad	Precio/U	Subtotal
						Total cuenta
3. POSTPRODUCCIÓN :						
3.1	Edición de imagen					\$200.00
	Editor	1	paquete	200	\$200.00	
	Suite de edición				\$0.00	
	Efectos digitales				\$0.00	
3.2	Postproducción de Sonido					\$100.00
	Edición de sonido	1	paquete	100	\$100.00	
	Montaje de pistas y mezcla				\$0.00	
3.3	Música					\$0.00
	Música original				\$0.00	
	Mezcla de música				\$0.00	
	Derechos de autor				\$0.00	
3.4	Envíos y Viajes					\$0.00
	Envíos de postproducción				\$0.00	
	Viajes de postproducción				\$0.00	
3.5	Laboratorio					\$0.00
	Internegativo 35mm				\$0.00	
	Print Película 35mm				\$0.00	
	Print Trailer 35mm				\$0.00	
	Otros procesos de laboratorio				\$0.00	
3.6	Otros profesionales					\$0.00
	Contador				\$0.00	
	Abogado				\$0.00	
SUBTOTAL 1 POSTPRODUCCIÓN						\$300.00
IMPREVISTOS 5%						\$15.00
SUBTOTAL 2 POSTPRODUCCIÓN						\$315.00
IVA 12%						\$37.80
TOTAL DE POSTPRODUCCIÓN						\$352.80
TOTAL PREPRODUCCIÓN:						\$11.76
TOTAL PRODUCCIÓN:						\$1,893.36
TOTAL POSTPRODUCCIÓN:						\$352.80
GRAN TOTAL:						\$2,257.92

Hojas de llamado



COLEGIO DE COMUNICACIÓN
Y ARTES CONTEMPORÁNEAS

TITULO

HOJA DE LLAMADO

EL RECUERDO

PRODUCTOR: Sebastián Benalcázar
DIRECTORA: Ana María Sánchez

productora de campo: Nicole Herrera
LLAMADO EN SET 6:30 am
LLAMADO PARA FILMAR 7:00 am

FECHA: 31 de Agosto 2012

DIA DE RODAJE: 1
SOL SALE: 6:00
SOL CAE: 6:45

PRONOSTICO DE TIEMPO:

Desayuno en set 6:30

ALMUERZO EN LOCACION: 14:00:00 PM

Cena en set

LUGAR DE FILMACION: Casa de los Chillos

ESC	DESCRIPCION	ELenco	D/N	PLAN	PAG			
16	INT.CALLE 2 CASA PAPAS	Aldo entra a la casa de	1					
4	INT.CASA PADRES	Aldo abre la caja que t	1					
17	INT.CASAPADRES/CUARTO SAM	Aldo revisa el cuarto de Samra y termina en balcón	3					
18	EXT.CASA PADRES BAJO BAL	Aldo agarra la caída de	1	3				
#	PERSONAJE	ACTOR/ACTRIZ	ST	LUGAR DE CITACION	P/U	EN LOC	MAQ/VES	EN SET
1	ALDO	DAVID VASQUEZ		MEETING POINT	4:45	6:30	7:00	7:15
3	SAMRA	María Sol		CASA	9:30	10:20	10:20	10:30
EXTRAS		CITACION	AMBIENTACION/UTILERIA					
			ESC 16: casa vieja, puerta, llaves ESC 4: cama, closet, fotos dañadas ESC 17: tarjeta "te quiero haño", dibujo niños palito, puerta, balcón ESC 18: balcón					
MAQUILLAJE		VESTUARIO						
		ESC 16: ESC 4: ESC 17: vestido de princesa ESC 18:						
VEHICULOS		FOTOGRAFIA CAMARA Y GRIP						
		ESC 17: plano secuencia						
SEGURIDAD		NOTAS						

HORARIOS DE SALIDA DE CADA MIEMBRO DEL EQUIPO AL REVERSO

1er Asistente de Dirección:

Sebastián Benalcázar

Productor General: Sebastián Benalcázar



COLEGIO DE COMUNICACIÓN
Y ARTES CONTEMPORÁNEAS

TITULO

HOJA DE LLAMADO

EL RECUERDO

PRODUCTOR: Sebastián Benalcázar
DIRECTORA: Ana María Sanchez

productora de campo: Nicole Herrera
LLAMADO EN SET 7:30 am
LLAMADO PARA FILMAR 8:00 am

FECHA: 1 de Septiembre 2012

DIA DE RODAJE: 2
SOL SALE: 6:00
SOL CAE: 6:45

PRONOSTICO DE TIEMPO:
Desayuno en set 7:30
ALMUERZO EN LOCACION: 13:15 PM
Cena en set

LUGAR DE FILMACION: Casa de los Chillos

ESC	DESCRIPCION	ELENCO	D/N	PLAN	PAG
3	EXT.CASA PADRES PASILLO B	Aldo niño ve a su hermana muerta	2	3	D 2 1
10	INT.CASA PADRES	Aldo niño no quiere jugar con Samra	2	3	D 4 1 Y 2/8
5	INT.CASA PADRES	Mamá pone cadenas a los niños	2	3	4 D 3 1/8
20	EXT.CEMENTERIO	Aldo visita la tumba y llegan sus papás	1	4	5 D 2 3/4

#	PERSONAJE	ACTOR/ACTRIZ	ST	LUGAR DE CITACION	P/U	EN LOC	MAQ/VES	EN SET
1	ALDO	DAVID VASQUEZ		MEETING POINT	4:45	6:30	7:00	7:15
2	ALDO NINO	Juan Andres						
3	SAMRA	María Sol						
4	MAMA							
5	PAPA							

EXTRAS	CITACION	AMBIENTACION/UTILERIA
		ESC 3: pasillo oscuro, dibujo de una caja, balcón, lápiz, papel, colores, cadena ESC 10: balcón, colores ESC 5: cadena x2, ESC 20: tumba de samra, flores, cuadro firmado por Aldo

MAQUILLAJE	VESTUARIO
	ESC 10: vestido de princesa esc 20: jean, camiseta negra

VEHICULOS	FOTOGRAFIA CAMARA Y GRIP

SEGURIDAD	NOTAS

HORARIOS DE SALIDA DE CADA MIEMBRO DEL EQUIPO AL REVERSO

1er Asistente de Dirección:

Sebastián Benalcázar

Productor General: Sebastián Benalcázar



COLEGIO DE COMUNICACIÓN
Y ARTES CONTEMPORÁNEAS

TITULO

HOJA DE LLAMADO

EL RECUERDO

PRODUCTOR: Sebastián Benalcázar
DIRECTORA: Ana María Sanchez

productora de campo: Nicole Herrera
LLAMADO EN SET 7:30 am
LLAMADO PARA FILMAR 8:00 am

FECHA: 2 de Septiembre 2012

DIA DE RODAJE: 3
SOL SALE: 6:00
SOL CAE: 6:45

PRONOSTICO DE TIEMPO:
Desayuno en set 7:30
ALMUERZO EN LOCACION: 13:15 PM
Cena en set

LUGAR DE FILMACION: Casa GUAPULO

ESC	DESCRIPCION	ELENCO	D/N	PLAN	PAG
14	INT.CASA ALDO	Aldo pinta y clava pincel en lienzo y sale	1	D	5/B. 5
6	INT.CASA ALDO	Aldo trata de dibujar a la niña pero no pu	1	D	3/B. 2
11	INT.CASA ALDO	Aldo trata de pintar y se pinta su rostro	1	D	3/B. 4
19	INT.CASA ALDO	Aldo pinta el rostro de Samra y llama a n	1	N	5/B. 7
2	INT.CASA ALDO	Aldo toma vino y no contesta teléfono			5/B. 1

N	PERSONAJE	ACTOR/ACTRIZ	ST	LUGAR DE CITACION	P/U	EN LOC	MAQ/VES	EN SET
1	ALDO	DAVID VASQUEZ		MEETING POINT		7:15	7:45	8:00

EXTRAS	CITACION	AMBIENTACION/UTILERIA
		ESC 3: pasillo oscuro, dibujo de una caja, balcón, lápiz, papel, colores, cadena ESC 10: balcón, colores ESC 5: cadena x2, ESC 20: tumba de samra, flores, cuadro firmado por Aldo

MAQUILLAJE	VESTUARIO
	ESC 10: vestido de princesa esc 20: jean, camiseta negra

VEHICULOS	FOTOGRAFIA CAMARA Y GRIP

SEGURIDAD	NOTAS

HORARIOS DE SALIDA DE CADA MIEMBRO DEL EQUIPO AL REVERSO

1er Asistente de Dirección:

Sebastián Benalcázar

Productor General: Sebastián Benalcázar



COLEGIO DE COMUNICACIÓN
Y ARTES CONTEMPORÁNEAS

TITULO

HOJA DE LLAMADO

EL RECUERDO

PRODUCTOR: Sebastián Benalcázar
DIRECTORA: Ana María Sanchez

productora de campo: Nicole Herrera
LLAMADO EN SET 10:45 am
LLAMADO PARA FILMAR 11:00 am

FECHA: 3 de Septiembre 2012
DIA DE RODAJE: 4
SDL SALE: 6:00
SDL CAE: 6:45
PRONOSTICO DE TIEMPO:
Desayuno en set
ALMUERZO EN LOCACION: 13:20 PM
Cena en set

LUGAR DE FILMACION: Casa GUAPULO

ESC	DESCRIPCION	ELENCO	D/N	PLAN	PAG			
13	INT.CASA ALDO	Aldo ve el calendario	1	D	1/B.	5		
15	EXT.CASA ALDO	Aldo camina a paso rápido	1	D	1/B.	1		
12	INT.CASA ALDO	Aldo se despierta con contestadora	1	D	2/B.	4		
7	INT.CASA ALDO	Aldo se lava la cara	1	D	2/B.	3		
8	INT.CASA ALDO	Aldo encuentra un dibujo de la ñana en la	1	D	2/B.	3		
9	INT.CASA ALDO	Aldo no puede pintar y recuerda niños ju	1	2	3	D	4/B.	3
1	EXT.CIUDAD/GUAPULO	La camara se acerca a la casa y vemos A	1	N	1/B.	1		

#	PERSONAJE	ACTOR/ACTRIZ	ST	LUGAR DE CITACION	P/U	EN LOC	MAQ/VES	EN SET
1	ALDO	DAVID VASQUEZ		MEETING POINT		10:45	10:45	11:00

EXTRAS	CITACION	AMBIENTACION/UTILERIA
		ESC 13: CAMA, CALENDARIO, MESA DE NOCHE ESC 15: ESC 12: ventana, teléfono, contestadora ESC 7: espejo, manos manchadas de pintura ESC 8: closet, dibujo "ñaña", caja, papeles ESC 9: foto rota, ventana, cadena, lienzo nuevo, foto de la cadena, pincel, paleta dibujo d ela hermana

MAQUILLAJE	VESTUARIO

VEHICULOS	FOTOGRAFIA CAMARA Y GRIP

SEGURIDAD	NOTAS

HORARIOS DE SALIDA DE CADA MIEMBRO DEL EQUIPO AL REVERSO

1er Asistente de Dirección:

Sebastián Benalcázar

Productor General: Sebastián Benalcázar

Lista de Planos

Escena	Plano	Descripción	Luz	tiempo
1	a	PG Ciudad	Blanca-fría	30 min
	b	PM desde fuera de la ventana, Aldo escuchando música		45min
2	a	PG de la sala (cajas, lienzos, Aldo toma vino)	Blanca-fría	1h
	b	Dolly in cuando escucha mensaje de contestadora queda en PM, Aldo sale de cuadro		45min
	c	BustShot Aldo se sienta en la cama		45min
3	a	PG Aldo niño corriendo	Tungsteno-cálida	45min
	b	Detalle libro con dibujos, mano pintando		20min
	c	PM niña de espaldas en el balcón		45min
	d	Cenital niña en el suelo		45min
4	a	PM lateral Aldo se despierta	Blanca-fría	45min
	b	BustShot Frontal		45min
	c	POV de lo que ve en el closet		30min
5	a	TwoShot PM Aldo niño y Samra cogiendo la cadena, mamá queda solo de referencia	Tungsteno-cálida	45min
	b	PP Aldo		30min
6	a	PM sala de aido, coge lienzo comienza a pintar (lo vemos de espaldas)	Blanca-fría	45min
	b	PBustShot lateral Aldo pintando		45min
7	a	PM Aldo lavandose la cara y viendose al espejo	Blanca-fría	45min
	b	PP Aldo pasandose los dedos por la cara		30min
8	a	PM Aldo entra, se seca las manos en el pantalon	Blanca-fría	45min
	b	POV Aldo viendo la caja y sacando las cosas		30min
9	a	PM Aldo con el lienzo comienza a pintar		45min
	b	PP Aldo fruncido	Blanca-fría	30min
	c	Detalle mano		20min
	d	POV cuadro		20min
	e	POV niños		30min
10	a	PG Aldo niño sentado en el piso pintando, Samra se acerca	Tungsteno-cálida	45min
	b	POV Aldo niño		45min
11	a	PM paneo Aldo se sirve vino y se dirige al lienzo lo vemos de espaldas	Blanca-fría	45min
	b	BustShot Master lateral, Aldo pinta el lienzo cada vez más agresivo, lanza copa de vino		1h
	d	Detalle mano en la paleta embarrandose de pintura		20min
	c	PP mano embarrando la cara de pintura		20min
	e	Detalle vino goteando y derramandose en el lienzo		20min
12	a	PG Aldo se despierta en la sala paneo a se levanta y escucha contestadora		45min
13	a	PM Aldo saca un calendario	Blanca-fría	45min
	b	Detalle calendario		20min
14	a	PM Aldo frente al lienzo, tomando Master	Blanca-fría	1h
	b	Detalle pintura		20min
	c	PP Aldo con iras		30min
	d	Detalle pintura paneo a cadena		30min
	e	Detalle dibujo		20min
15	a	Bust Shot Aldo caminando por la calle (lente tele)	Blanca-fría	1h
16	a	PM Aldo llega a una casa dolly in a PP de Aldo	Blanca-fría	1h
	b	Detalle casa vieja		30min
17	a	Bust Shot de Aldo buscando en las cajas	Blanca-fría	45min
	b	POV Aldo sacando las cosas del armario		30min
	c	PP Aldo		30min
	d	Plano secuencia PM que sigue over the shoulder a Aldo persiguiendo a la niña		1h
	e	B5 Aldo que mira a la niña y trata de abrir la puerta		45min
18	a	Bust Shot Aldo debajo del balcón con los brazos abiertos, cae en sus brazos la niña	Tungsteno-cálida	45min
	b	POV de Aldo, la niña le agradece		45min
	c	Twoshot, PM Aldo llora sobre la niña		45min
	d	Detalle cadena	Tungsteno-cálida	20min
19	a	PM Aldo llega a su casa toma el lienzo y pinta, paneo hacia el telefono		45min
	b	Over the Shoulder de Aldo para ver lo que pinta		30min
20	a	TreeShot Padres llegan		45min
	b	Detalle Pintura		20min
	c	TreeShot de espaldas abrazados frente a la tumba		45min

Cronograma de Planos

DirectorA: Ana Sanchez 1AD: Sebastián Benalcázar Dir. Foto: Daniela Gonzalez		1. EL RECUERDO CRONOGRAMA DE PLANOS					FECHA: 31-08-12 Día: 1 de 4 LLAMADO EN SET: 6:30AM LISTOS PARA FILMAR: 7:00AM
EMP	ESCENA	PLANO	DESCRIPCION	HORA INICIO	TIEMPO EST	HORA FINAL	NOTAS
1.	16	a	PM Aldo llega a una casa dolly in a PP de Aldo	7.00	60min	8.00	dolly
2.	16	b	Detalle casa vieja	8:00	30min	8.30	
3.	4	a	PM lateral Aldo se despierta	8.30	45 min	9.15	
4.	4	b	BustShot Frontal	9.15	45 min	10.00	
5.	4	c	POV de lo que ve en el closet	10.00	30min	10.30	
6.	17	a	Bust Shot de Aldo buscando en las cajas	10.30	45min	11.15	
7.	17	b	POV Aldo sacando las cosas del armario	11.15	30min	11.45	
8.	17	c	PP Aldo	11.45	30min	12.15	
9.	17	d	Plano secuencia PM que sigue over the shoulder a Aldo persiguiendo a la niña	12.15	60min	13.15	
10.	17	e	BS Aldo que mira a la niña y trata de abrir la puerta	13.15	45min	14.00	
			Almuerzo	14.00	60min	15.00	
11.	18	a	Bust Shot Aldo debajo del balcón con los brazos abiertos, cae en sus brazos la niña	15.00	45min	15.45	
12.	18	b	POV de Aldo, la niña le agradece	15.45	45min	16.30	
13.	18	c	Twoshot, PM Aldo llora sobre la niña	16.30	45min	17.15	
14.	18	d	Detalle cadena	17.15	20min	17.35	
			wrap	17.35	30min	18.00	
1.	NOTA: Las horas marcadas son estimadas. La hora máxima para el cierre es 12 horas después del LLAMADO						

DirectorA: Ana Sanchez 1AD: Sebastián Benalcázar Dir. Foto: Daniela Gonzalez		<h1>1. EL RECUERDO</h1> <h2>CRONOGRAMA DE PLANOS</h2>					FECHA: 01-09-12 Día: 2 de 4 LLAMADO EN SET: 7:30AM LISTOS PARA FILMAR: 8:00AM	
EMP	ESCENA	PLANO	DESCRIPCION	HORA INICIO	TIEMPO EST	HORA FINAL	NOTAS	
1.	3	a	PG Aldo niño corriendo	8.00	45min	8.45		
2.	3	b	Detalle libro con dibujos, mano pintando	8.45	20min	9.05		
3.	3	c	PM niña de espaldas en el balcón	9.05	45min	9.45		
4.	3	d	Cenital niña en el suelo	9.45	45min	10.30		
5.	10	a	POV de lo que ve en el closet	10.30	45min	11.15	Desde esc 10 todo es más cerrado menos angular	
6.	10	b	POV Aldo niño	11.15	45min	12.00		
7.	5	a	TwoShot PM Aldo niño y Samra cogiendo la cadena, mamá queda solo de referencia	12.00	45min	12.45		
8.	5	b	PP Aldo	12.45	30min	13.15		
			Almuerzo	13.15	60min	14.15		
			Company move	14.15	120min	16.15		
9.	20	a	TreeShot Padres llegan	16.15	45min	17.00		
10.	20	b	Detalle Pintura	17.00	20min	17.20		
11.	20	c	TreeShot de espaldas abrazados frente a la tumba	17.20	45min	18.00		
			Wrap	18.00	30min	18.30		
1.	NOTA: Las horas marcadas son estimadas. La hora máxima para el cierre es 12 horas después del LLAMADO							

DirectorA:
Ana Sanchez
1AD:
Sebastián
Benalcázar
Dir. Foto:
Daniela
Gonzalez

1. EL RECUERDO

CRONOGRAMA DE PLANOS

FECHA: 02-09-12
Día: 3 de 4
LLAMADO EN
SET: 8:30AM
LISTOS PARA
FILMAR:
9:00AM

EMP	ESCENA	PLANO	DESCRIPCION	HORA INICIO	TIEMPO EST	HORA FINAL	NOTAS
1.	14	a	PM Aldo frente al lienzo, tomando Master	9.00	60min	10.00	
2.	14	b	Detalle pintura	10.00	20min	10.20	
3.	14	c	PP Aldo con iras	10.20	30min	10.50	
4.	14	d	Detalle pintura paneo a cadena	10.50	30min	11.20	
5.	14	e	Detalle dibujo	11.20	20min	11.40	
6.	6	a	PM sala de aldo, coge lienzo comienza a pintar (lo vemos de espaldas)	11.40	45min	12.30	
7.	6	b	PBustShot lateral Aldo pintando	12.30	45min	13.15	
			Almuerzo	13.15	60min	14.15	
8.	11	a	PM paneo Aldo se sirve vino y se dirige al lienzo lo vemos de espaldas	14.15	45min	15.00	
9.	11	b	BustShot Master lateral, Aldo pinta el lienzo cada vez más agresivo, lanza copa de vino	15.00	60min	16.00	
10.	11	c	Detalle mano en la paleta embarrandose de pintura	16.00	20min	16.20	
11.	11	d	PP mano embarrando la cara de pintura	16.20	20min	16.40	
12.	11	e	Detalle vino goteando y derramandose, en el lienzo	16.40	20min	17.00	
13.	19	a	PM Aldo llega a su casa toma el lienzo y pinta, paneo hacia el telefono	17.00	45min	17.45	
14.	19	b	Over the Shoulder de Aldo para ver lo que pinta	17.45	30min	18.20	
15.	2	a	PG de la sala (cajas, lienzos, Aldo toma vino)	18.20	60min	19.20	
16.	2	b	Dolly in cuando escucha mensaje de contestadora queda en PM, Aldo sale de cuadro	19.20	45min	20.10	Dolly
17.	2	c	BustShot Aldo se sienta en la cama	20.10	45min	20.45	
			Cena	20.45	30min	21.15	
			Wrap	21.15	30min	21.45	
1.	NOTA: Las horas marcadas son estimadas. La hora máxima para el cierre es 12 horas después del LLAMADO						

Directora: Ana Sanchez 1AD: Sebastián Benalcázar Dir. Foto: Daniela Gonzalez		<h1>1. EL RECUERDO</h1> <h2>CRONOGRAMA DE PLANOS</h2>					FECHA: 03-09-12 Día: 4 de 4 LLAMADO EN SET: 10:40AM LISTOS PARA FILMAR: 11:00AM	
EMP	ESCENA	PLANO	DESCRIPCION	HORA INICIO	TIEMPO EST	HORA FINAL	NOTAS	
1.	13	a	PM Aldo saca un calendario	11.00	45min	11.45		
2.	13	b	Detalle calendario	11.45	20min	12.05		
3.	15	a	Bust Shot Aldo caminando por la calle (lente tele)	12.05	60min	13.05		
			Almuerzo	13.05	60min	14.05		
4.	12	a	PG Aldo se despierta en la sala paneo a se levanta y escucha contestadora	14.05	45min	14.50		
5.	7	a	PM Aldo lavandose la cara y viendose al espejo	14.50	45min	15.35		
6.	7	b	PP Aldo pasandose los dedos por la cara	15.35	30min	16.05		
7.	8	a	PM Aldo entra, se seca las manos en el pantalon	16.05	45min	16.50		
8.	8	b	POV Aldo viendo la caja y sacando las cosas	16.50	30min	17.20		
9.	9	a	PM Aldo con el lienzo comienza a pintar	17.20	45min	18.00		
10.	9	b	PP Aldo fruncido	18.00	30min	18.30		
11.	9	c	Detalle mano	18.30	20min	18.50		
12.	9	d	POV cuadro	18.50	20min	19.10		
13.	9	e	POV niños	19.10	30min	19.40		
14.	1	a	PG Ciudad	19.40	30min	20.10		
15.	1	b	PM desde fuera de la ventana, Aldo escuchando música	20.10	45min	21.00		
			Wrap	21.00	30min	21.30		
			Cena fin de rodaje	21.30	60min	22.30		
1.	NOTA: Las horas marcadas son estimadas. La hora máxima para el cierre es 12 horas después del LLAMADO							

Plantas Arquitectonicas

Escena1
EXT. NOCHE

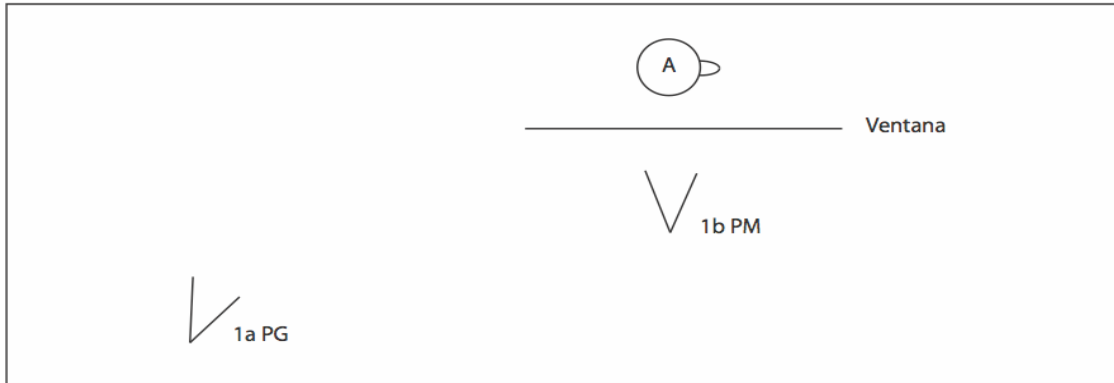

Escena2
INT. SALA ALDO NOCHE

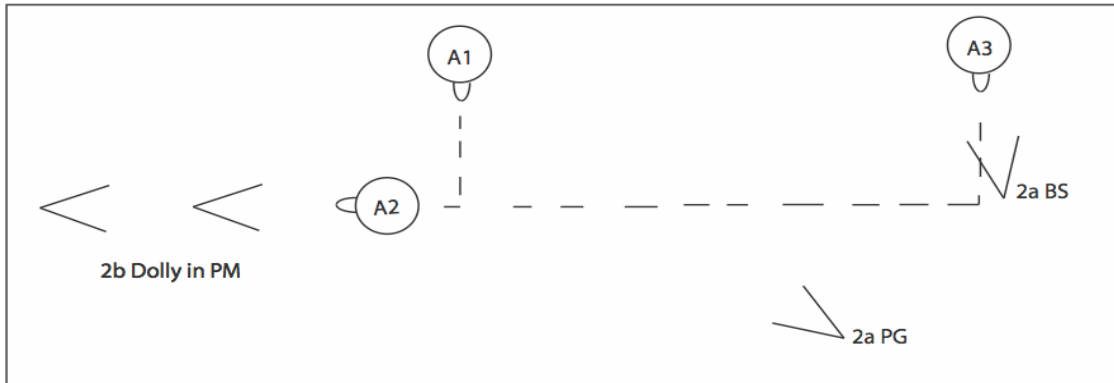

Escena3
EXT. CASA PADRES DIA (FLAHBACK)

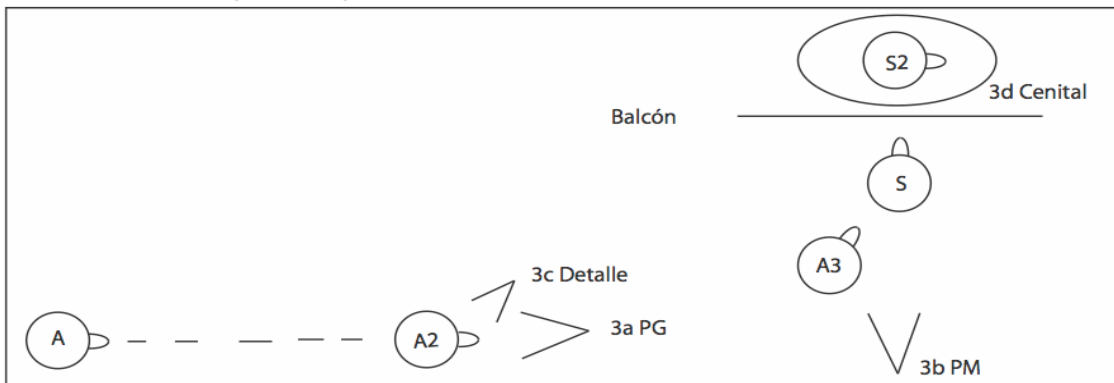

Escena4
INT. CUARTO ALDO DIA

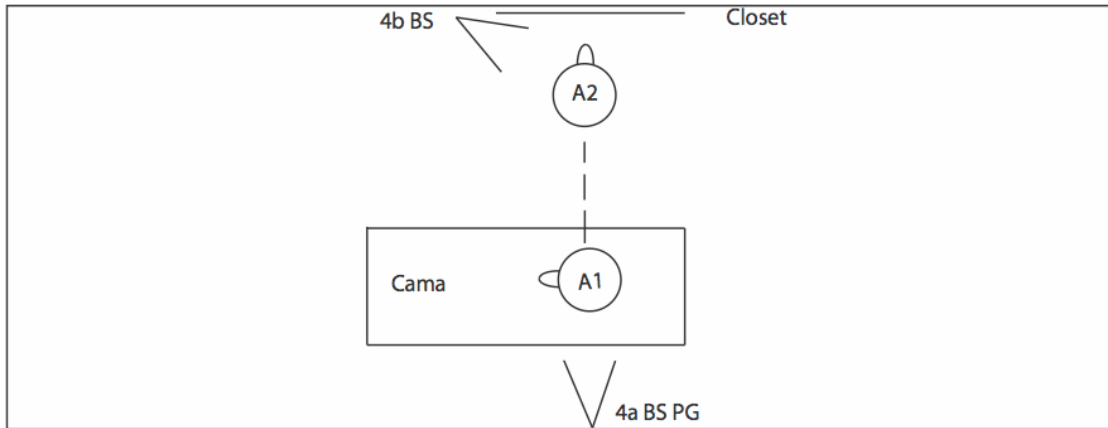

Escena5
INT. CASA PADRES DIA (FLASHBACK)

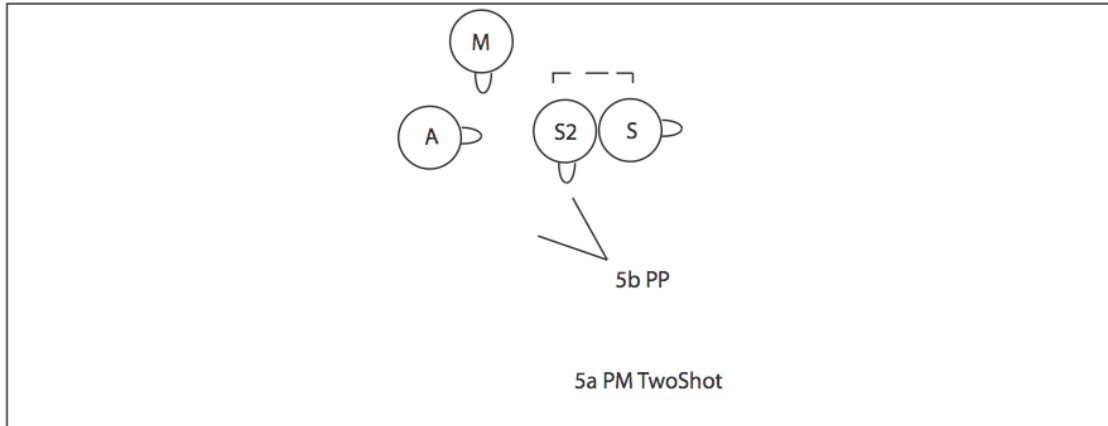

Escena6
EXT. SALA ALDO DIA

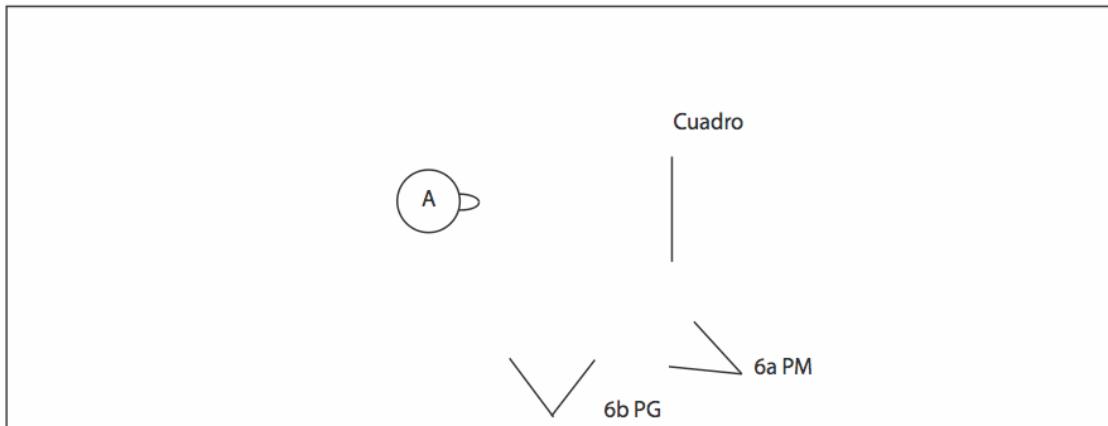

Escena7
INT. BAÑO ALDO DIA

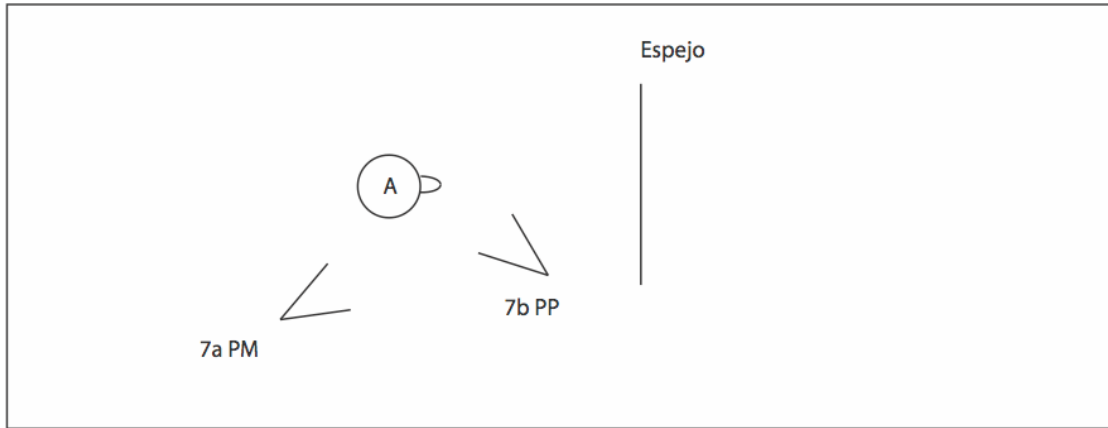

Escena8
INT. CUARTO DIA

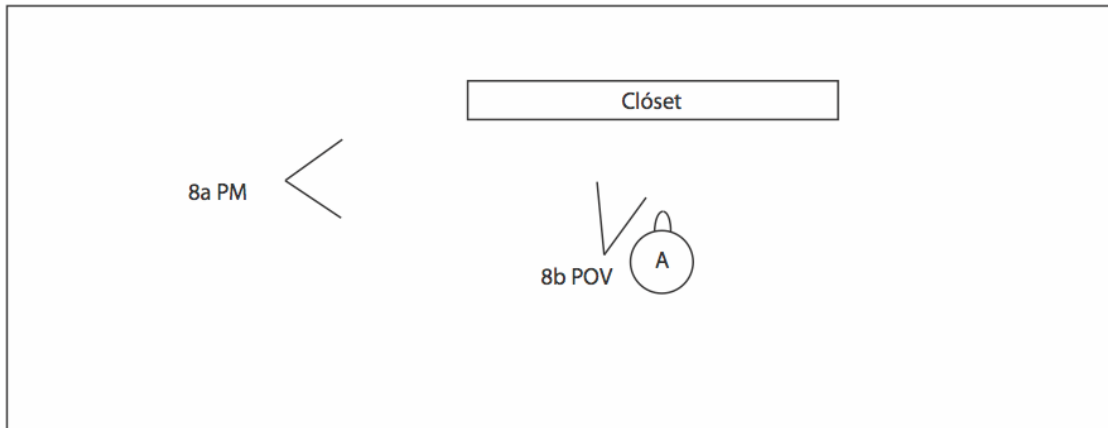

Escena9
EXT. SALA ALDO DIA

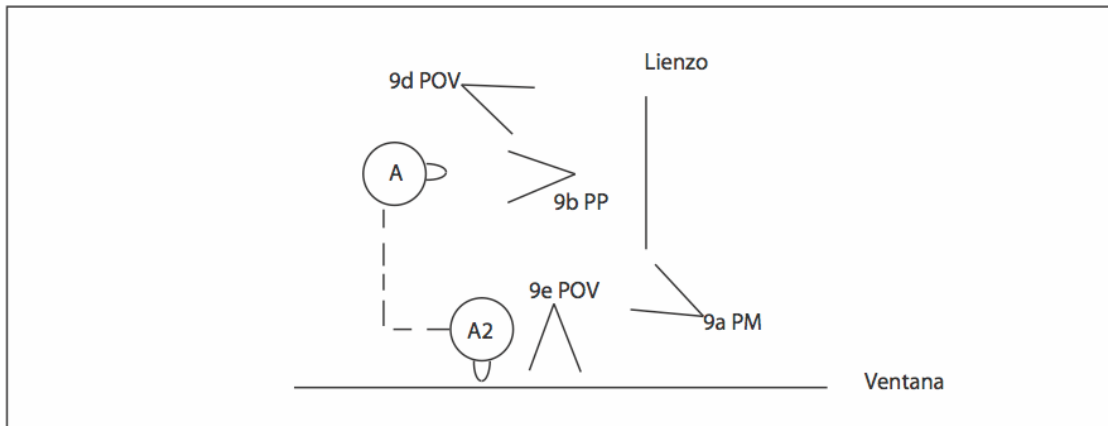

Escena10
INT. SALA PADRES (FLASHBACK)

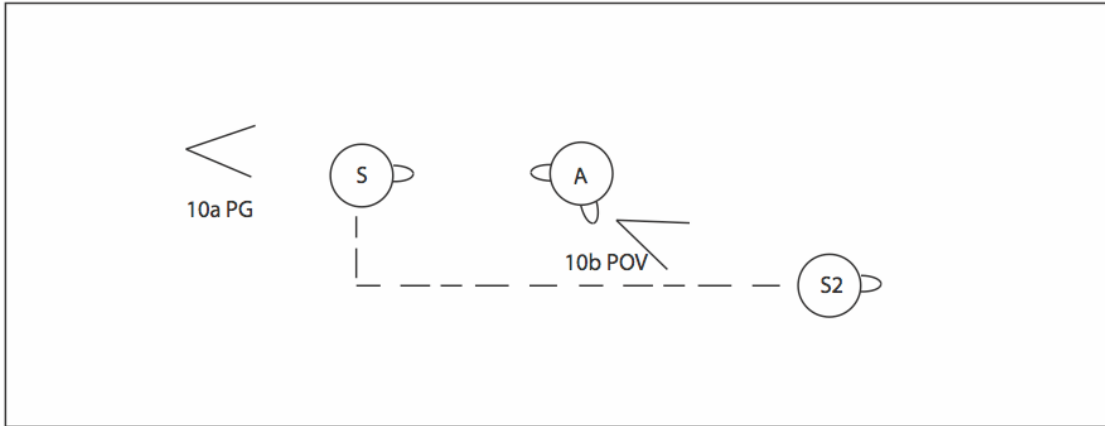

Escena11
INT. SALA ALDO TARDE

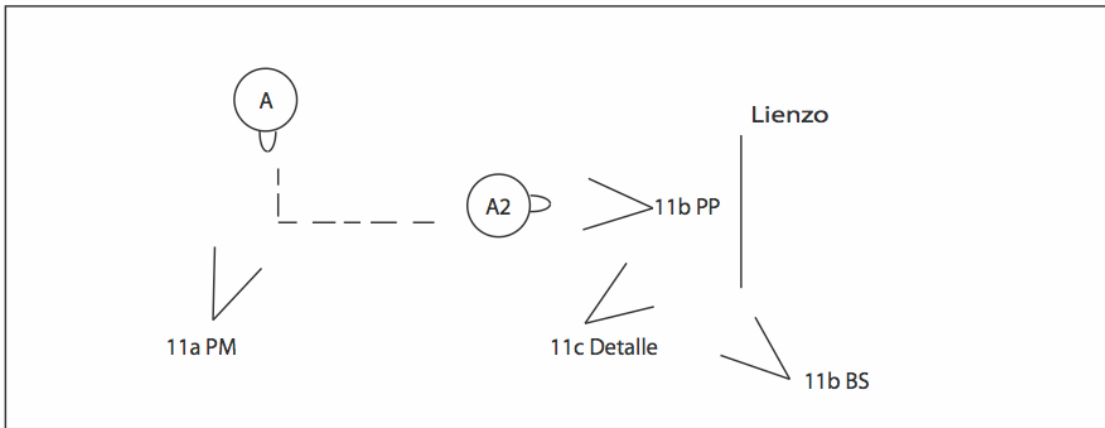

Escena12
EXT. SALA ALDO AMANECER

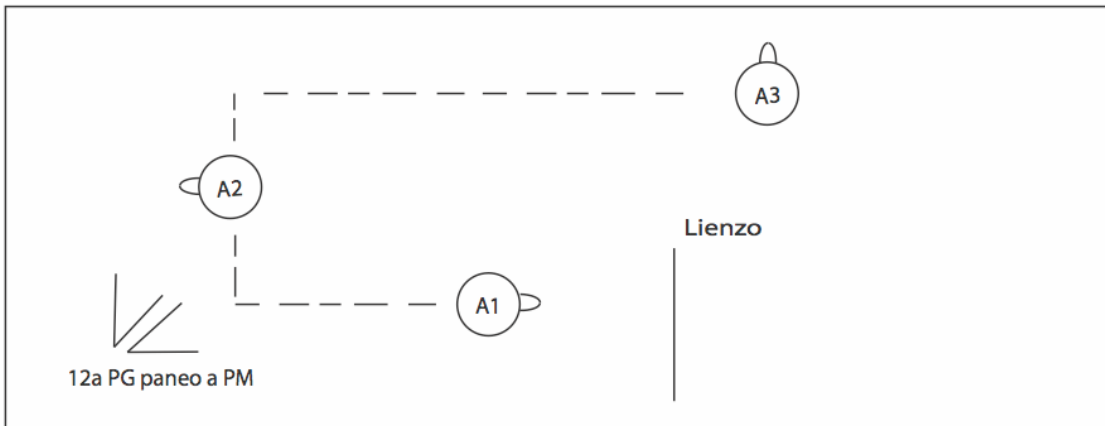

Escena13
INT. CUARTO ALDO DIA

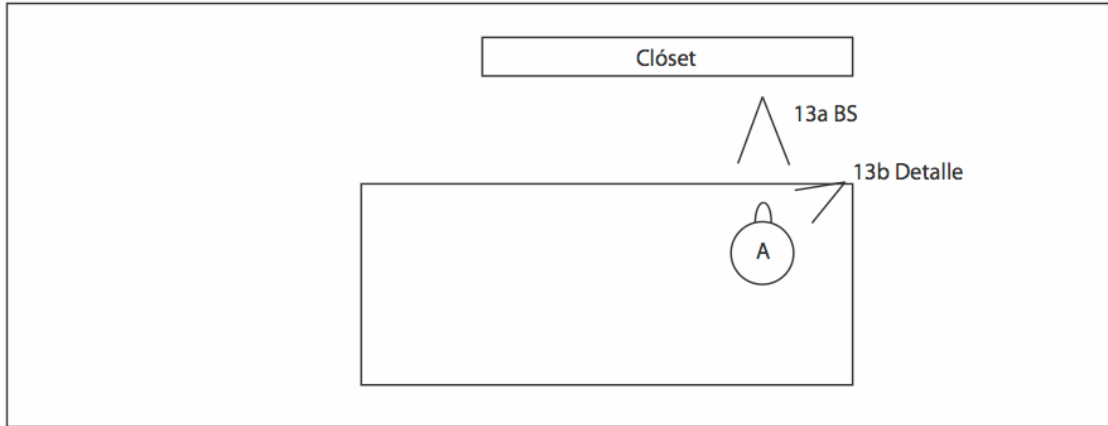

Escena14
INT. SALA ALDO DIA

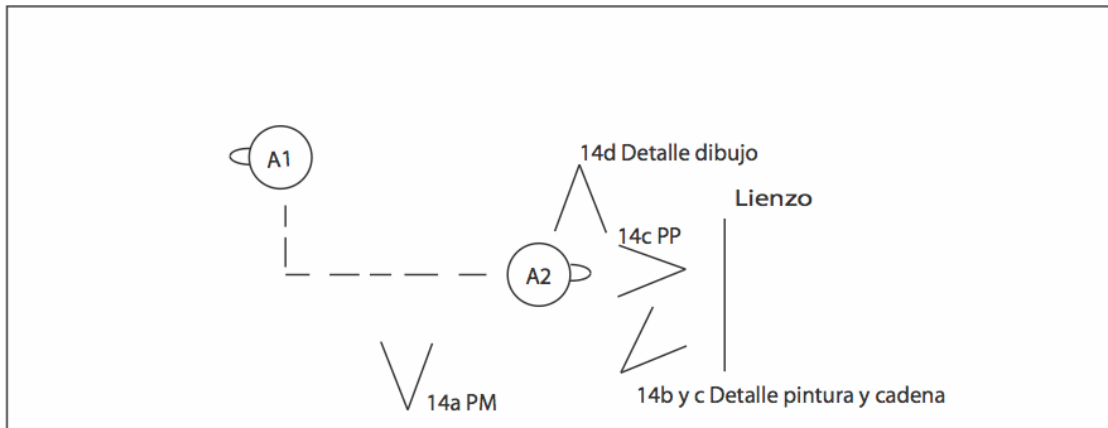

Escena15
EXT. CALLE MAÑANA

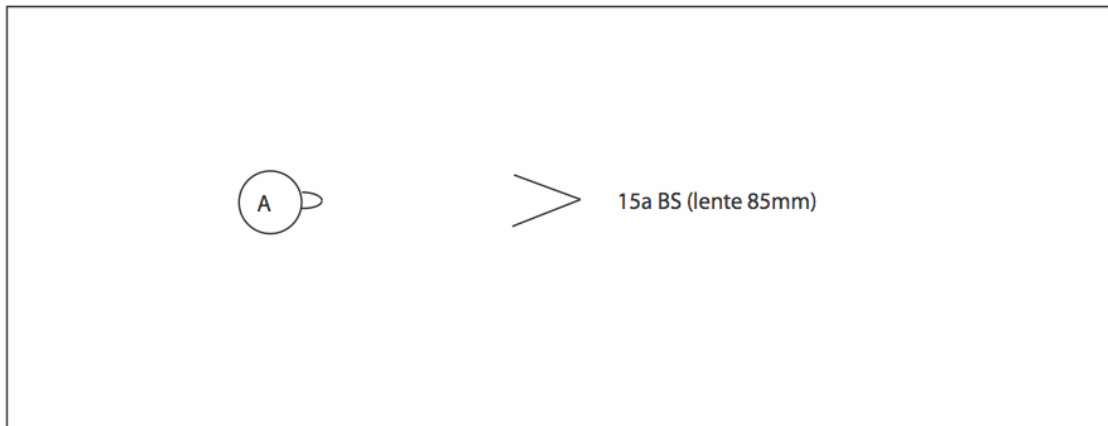

Escena16
EXT CALLE 2 DIA

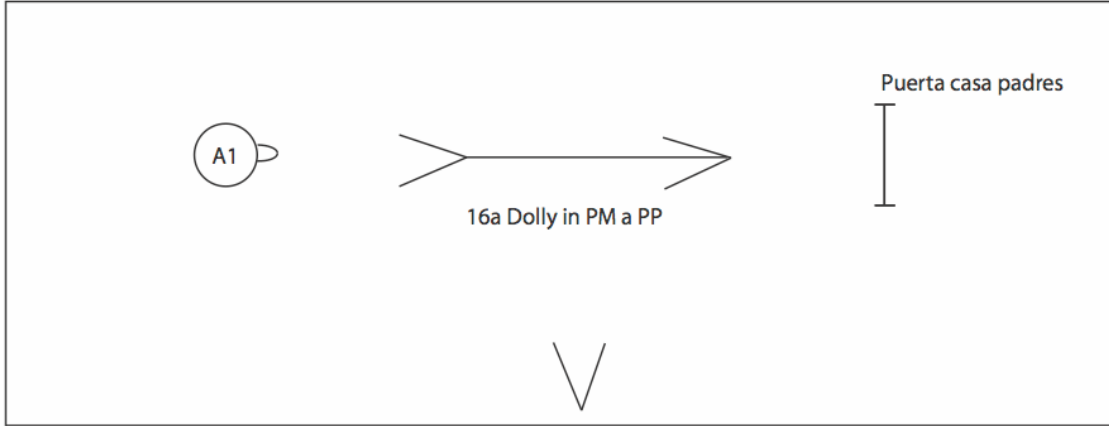

Escena17
INT. CASA PADRES DIA

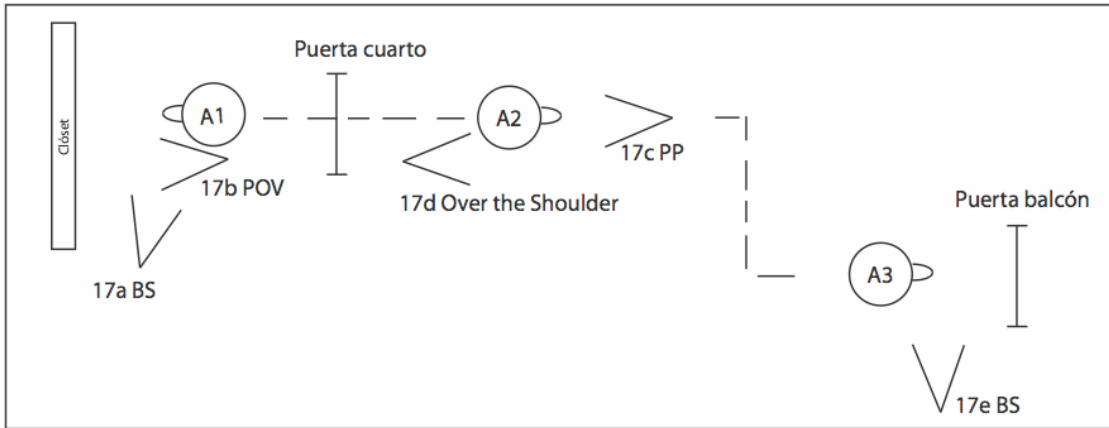

Escena18
INT. CASA PADRES BALCÓN DIA

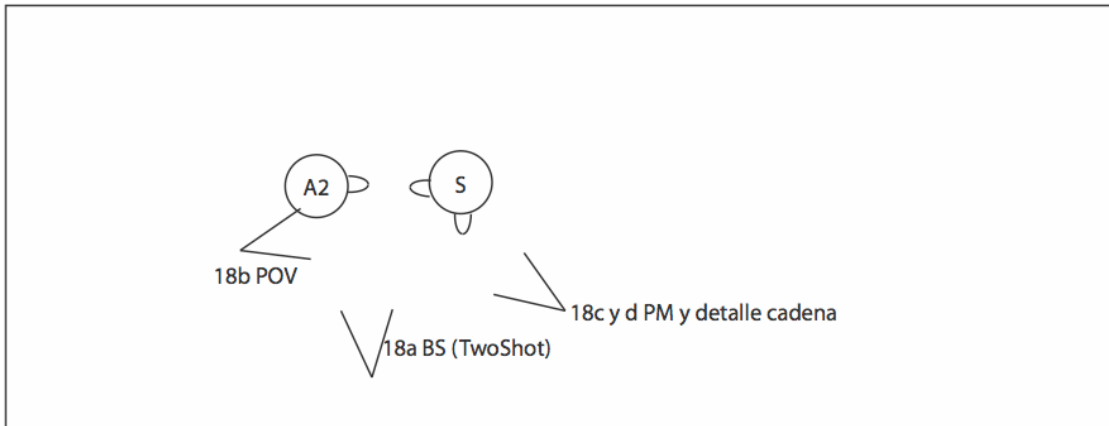

Escena19
INT SALA ALDO DIA

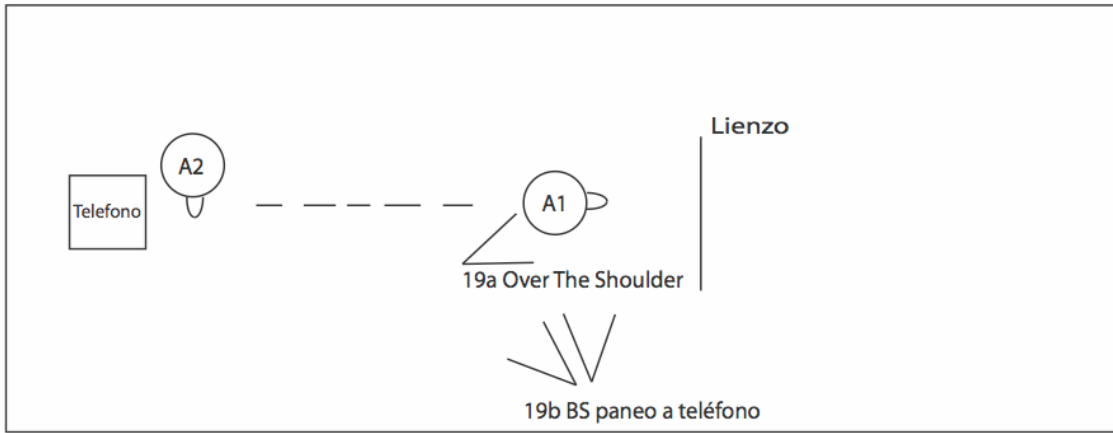

Escena20
EXT CEMENTERIO DIA

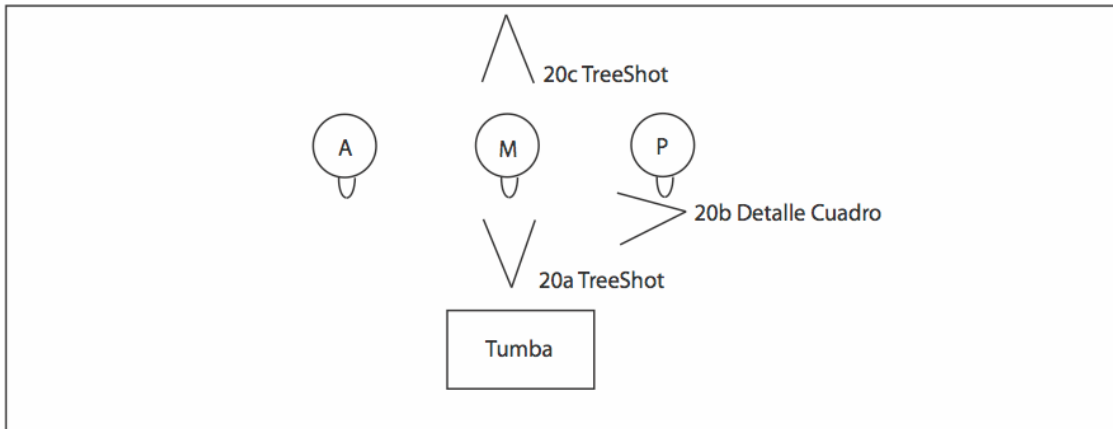

Lista de equipo técnico

Corto “ El Retorno” de Ana María Sanchez

Crew:

Departamento de Dirección:

Director: Ana María Sanchez

AD: Sebastián Benalcázar

2AD: Miguel Cármenes

Departamento de Producción:

Productor General: Sebastián Benalcázar

Productor de Campo: Nicole Herrera

1er Asis. De producción: Juan José Alomía

2do Asis. De Producción: Mariana Astudillo

Departamento de Fotografía:

Director de Fotografía: Daniela Gonzalez

1er Asis. De fotografía: José David Ruiz

Gaffer: Juan Andres Coellar

Eléctrico: Miguel Molina

Grip: Marco López

Departamento de Arte:

Director de Arte: Ma. Teresa Torres

Asis. De Arte: Rafael Peralta

Departamento de Sonido:

Sonido: Theo Montero

Boom: Michelle Echeverria

CIERRE DE PRODUCCIÓN

Contratos de actores

CESIÓN DE DERECHOS DE USO DE IMAGEN (Actores, Figurantes y Extras)

1. A través del presente documento el abajo firmante, en adelante CESIONARIO cede de manera irrevocable a favor del Colegio de Comunicación y Artes Contemporáneas de la Universidad San Francisco de Quito y del/la estudiante Amp. Maria Sanchez A., sus licenciatarios, sucesores y cesionarios, a quienes en adelante se denominarán colectivamente "EL PRODUCTOR", el derecho ilimitado de uso de las imágenes de video y audio captadas a su persona, con el objetivo de filmar, grabar, fotografiar imágenes y sonidos para la producción audiovisual con título de trabajo El Pelotero (en adelante LA PRODUCCIÓN), con el derecho ilimitado para usar, exhibir y/o explotar, y licenciar a otros para que usen, transmitan, exhiban y/o exploten la producción, en todo o en parte, a través del universo y de manera perpetua, y en cualquier manera y en cualquier tipo de medio conocido o diseñado ahora o en el futuro.
2. El cesionario reconoce también el derecho del productor a cambiar, editar, modificar, y revisar en cualquier momento LAPRODUCCIÓN en todo o en parte, y a combinar la misma, en todo o en parte, con otros materiales o trabajos.
3. EL PRODUCTOR se compromete a poner el nombre del Cesionario dentro de la secuencia de créditos que considere pertinente bajo el nombre o seudónimo de Aldo - David Vazquez.

Fecha: 10/05/2013
Firma: David V. (En caso de menores de Edad)
Nombre: David Vazquez Firma representante legal: _____
Dirección: Gregorio Mbadilla y VVVU Nombre representante legal: _____
Teléfono: 0992 807 891

CESIÓN DE DERECHOS DE USO DE IMAGEN
(Actores, Figurantes y Extras)

1. A través del presente documento el abajo firmante, en adelante CESIONARIO cede de manera irrevocable a favor del Colegio de Comunicación y Artes Contemporáneas de la Universidad San Francisco de Quito y del/la estudiante Ana Maria Sanchez A., sus licenciarios, sucesores y cesionarios, a quienes en adelante se denominarán colectivamente "EL PRODUCTOR", el derecho ilimitado de uso de las imágenes de video y audio captadas a su persona, con el objetivo de filmar, grabar, fotografiar imágenes y sonidos para la producción audiovisual con título de trabajo El Relato (en adelante LA PRODUCCIÓN), con el derecho ilimitado para usar, exhibir y/o explotar, y licenciar a otros para que usen, transmitan, exhiban y/o exploten la producción, en todo o en parte, a través del universo y de manera perpetua, y en cualquier manera y en cualquier tipo de medio conocido o diseñado ahora o en el futuro.
2. El cesionario reconoce también el derecho del productor a cambiar, editar, modificar, y revisar en cualquier momento LA PRODUCCIÓN en todo o en parte, y a combinar la misma, en todo o en parte, con otros materiales o trabajos.
3. EL PRODUCTOR se compromete a poner el nombre del Cesionario dentro de la secuencia de créditos que considere pertinente bajo el nombre o seudónimo de Juan Andres - Aldo Nãõ

Fecha: 10/05/2013

(En caso de menores de Edad)

Firma: Juan Andres

Firma representante legal: Luisa Jimenez

Nombre: Juan Andres Reyes

Nombre representante legal: Luisa Jimenez

Dirección: el rey alvaro granados

Teléfono: 224052402

CESIÓN DE DERECHOS DE USO DE IMAGEN
(Actores, Figurantes y Extras)

1. A través del presente documento el abajo firmante, en adelante CESIONARIO cede de manera irrevocable a favor del Colegio de Comunicación y Artes Contemporáneas de la Universidad San Francisco de Quito y del/la estudiante Ana María Sánchez A., sus licenciatarios, sucesores y cesionarios, a quienes en adelante se denominarán colectivamente "EL PRODUCTOR", el derecho ilimitado de uso de las imágenes de video y audio captadas a su persona, con el objetivo de filmar, grabar, fotografiar imágenes y sonidos para la producción audiovisual con título de trabajo El Retorno (en adelante LA PRODUCCIÓN), con el derecho ilimitado para usar, exhibir y/o explotar, y licenciar a otros para que usen, transmitan, exhiban y/o exploten la producción, en todo o en parte, a través del universo y de manera perpetua, y en cualquier manera y en cualquier tipo de medio conocido o diseñado ahora o en el futuro.
2. El cesionario reconoce también el derecho del productor a cambiar, editar, modificar, y revisar en cualquier momento LAPRODUCCIÓN en todo o en parte, y a combinar la misma, en todo o en parte, con otros materiales o trabajos.
3. EL PRODUCTOR se compromete a poner el nombre del Cesionario dentro de la secuencia de créditos que considere pertinente bajo el nombre o seudónimo de Niña - Sol María Paredes Mateus.

Fecha: 10/05/2013

(En caso de menores de Edad)

Firma: _____

Firma representante legal Sol Mateus

Nombre: Sol María Paredes M.

Nombre representante legal: Sol Mateus

Dirección: _____

Teléfono: _____

Cesión de Derechos de música

CESIÓN DE DERECHOS DE USO DE MATERIAL

1. A través del presente documento, el abajo firmante, en adelante EL CESIONARIO cede de manera irrevocable a favor del Colegio de Comunicación y Artes Contemporáneas de la USFQ y el/la estudiante Ana María Sánchez, sus licenciatarios, sucesores y cesionarios, a quienes en adelante y para efectos de este contrato se denominará colectivamente "EL PRODUCTOR", el derecho de uso del material de música, dentro del proyecto audiovisual con título de trabajo "El Retorno", en adelante LA PRODUCCIÓN. El abajo firmante acuerda que el productor puede usar y autorizar a otros a usar el material para publicidad y para cualquier objetivo promocional en conexión con la producción, a través del universo y de manera perpetua, y en cualquier manera y en cualquier tipo de medio conocido o diseñado ahora o en el futuro.
2. El cesionario reconoce que es el único propietario de los derechos autorales y patrimoniales del material abajo descrito y libera de toda responsabilidad legal al productor sobre cualquier problema referente a esos derechos.
3. El cesionario reconoce también el derecho del productor a cambiar, editar, modificar, y revisar en cualquier momento la producción, en todo o en parte, y a combinar la misma, en todo o en parte, con otros materiales o trabajos.
4. El productor se compromete a dar el crédito correspondiente al cesionario dentro de la secuencia de créditos que considere adecuada.

DESCRIPCIÓN DEL MATERIAL

MÚSICA ORIGINAL EL RETORNO

Fecha: 21-05-2013

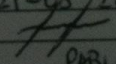
Firma: 

Nombre: PABLO MOLINA

Dirección: Av. UNIV 223-260 y AMÉRICA

Teléfono: 0995091132

Lista de créditos

Cast

Aldo David Vázquez
Aldo niño Juan Andrés Reyes Paredes
Niña Sol María Paredes Mateus
Mamá Mariana Astudillo
Papá Diego Benalcazar
Voz de niña Rafaela Illanes

Crew

Producción General: Sebastián Benalcazar
Jefe de Locaciones: Juan José Alomía
Producción de Campo: Nicole Herrera
Asistente de Prod: Mariana Astudillo
Asistente de Prod: Juan José Alomía

Dirección: Ana María Sánchez
AD :Sebastián Benalcazar
2AD: Miguel Cármenes

Dirección de Foto: Daniela González
1AC: José David Ruiz
Gaffer: Juan Andrés Coellar
Best Boy: Stalin Rodriguez
Grip: Marco López
Grip: Octavio Silva
Grip: Miguel Molina

Directora de Arte: Teresa Torres
Asistente Arte: Alexandra Tapia
Asistente Arte: Rafael Peralta

Sonido Directo: Theo Montero
Boom: Michel Echeverría

POST-PRODUCCIÓN

Edición: Piedad Váscenez
Corrección de color y Animación: José David Ruiz
Diseño de Sonido: David Tornay
Música Original: Pablo Molina

Cello: Michael Shay

Guitarra Eléctrica: Martín Fuentes
Guitarra Eléctrica, Percusión,
Teclado y Programación: Pablo Molina

"En Silencio"
Compuesta e interpretada
por MUNN
Originalmente en el disco Espirales
munn.bandcamp.com

AGRADECIMIENTOS

A mi Familia
Todo el crew
Hugo Sánchez
Mariana Astudillo
Hugo Mario Sánchez
Priscila Sánchez
Julio Astudillo
Daniel Ayala
Armando Salazar
Arturo Yépez
Ruth Rodríguez
Lisandra Rivera
Joselo Jaramillo
Miguel Molina
David Vázquez
Daniela González
José David Ruiz
Chan Benalcazar
Piedad Vásconez
David Tornay
Xavier Zuñiga
Pablo Molina
Álvaro Andrade
Grecia Albán
Mariela Espinoza
Martín Fuentes
Andrés Noboa
Munn
Rosy Montero
Theo Montero
Pía Paredes
Sol Mateus
Patricia Mosquera
Andrés Levoyer
Normandie Catering

Sinopsis 200 palabras

Aldo, un pintor de veinte y seis años, tímido y solitario vive atormentado atribuyéndose la culpa por la muerte de su hermana. Alrededor de los once años solo le importaba pintar, todo el mundo se reducía a su papel y lápices de colores, al caérsele una cadena a la hermana ella le pide ayuda a Aldo, pero él se niega a ayudarla y va ella sola.

A partir de este hecho, Aldo ha ido generando un sentimiento de culpa, ha intentado borrar todo de su mente para evadir lo sucedido, pero con el pasar de los años esto ha hecho que se agrave dicho sentimiento en su inconciente manifestándolo a través de los sueños, sin dejar que Aldo lo pueda olvidar. Aldo empieza a utilizar la pintura como terapia tratando de pintar el rostro de su hermana, pero el conflicto en su mente no deja que el pinte como lo suele hacer. Al darse cuenta que esto empieza a afectar a su pintura y que los sueños se apoderan más de la realidad Aldo decide enfrentarse al problema volviendo al lugar donde sucedido dicho accidente. Finalmente Aldo resuelve que simplemente el momento de su hermana había llegado.

Sinopsis 100 palabras

Aldo, un pintor de veinte y seis años, vive atormentado atribuyéndose la culpa por la muerte de su hermana. Ha generado un sentimiento de culpa, ha intentado evadir lo sucedido, pero con el pasar de los años se agrava dicho sentimiento en su inconsciente, manifestándolo a través de los sueños sin dejar que Aldo lo pueda olvidar. Aldo utiliza la pintura como terapia, pero el conflicto en su mente no deja que pinte. Al darse cuenta que empieza a afectar a su pintura y que los sueños se apoderan de la realidad, Aldo decide enfrentarse al problema.

Sinopsis 50 palabras

Aldo, vive atormentado atribuyéndose la culpa por la muerte de su hermana. Genero un sentimiento de culpa por lo cual intentó olvidar lo sucedido, pero esto solo agrava dicho sentimiento en su inconsciente manifestándolo a través de sueños. Al darse cuenta que dicho sentimiento empeora decide enfrentarlo.

Fotos de Producción







EL Recuerdo

ROLL

SCENE

TAKE

Director

Ana Maria S.

Camera

Daniela G.

Date

31/Ago/2012 USFQ · COCOA































Notas de la Directora

Cuando pensé en el guión de mi corto de tesis quería hacer una adaptación a un cuento llamado “Los Fantasmas de Ajoí” de la autora Ruth Rodríguez; trataba de un pintor solitario que vivía encerrado en su casa por no querer enfrentarse al mundo de afuera empieza a crear amigos imaginarios. Pero al empezar a escribir el guión cosas en mi vida personal cambiaban y me afectaban de tal modo que empecé a plasmarlas en el guión, tenía la necesidad de contarlas a mi manera al no poder hablarlas con el fin que la gente que vea esto vea lo que hay en lo más profundo de mi y les sea útil para entender ciertas cosas que no entendemos hasta que nos pasa.

“Los Fantasmas de Ajoí” se fue transformando en “Aldo” el personaje lo cree en base a como yo me volví en esta etapa de mi vida, no tenía diálogos por lo que en esa etapa de mi vida no hablaba con nadie lo que me pasaba. La pintura era la representación del guión cuando yo escribía y no podía, me bloqueaba y parecía que ese momento dejaba de estar aquí y desaparecía todo, mi cabeza estaba en otro lado.

Un tío muy querido e infallible, con el cuál hablábamos seguido acerca de mi corto de tesis, falleció el 20 de diciembre del 2011, fecha que me encontraba escribiendo el guión todavía, a partir de ese día mi historia dio un giro muy notorio, cambiaron algunas cosas y termino siendo un homenaje para él en base a cómo me sentí al perderlo, mi sentimiento de culpa era no haber podido estar con él los últimos días de su vida al vivir en ciudades distintas. Mientras él podía estaba conmigo en todos los momentos importantes de mi vida y yo no pude hacer lo mismo en sus últimos momentos en la tierra, así que decidí liberarme y exponer lo que sentía a través de esta historia y dejar grabada su memoria siempre a través de este medio en el que puedo expresar lo que siento.

Este cortometraje “El Retorno” fue mi terapia a esta situación de mi vida y espero que sirva de terapia para las personas que lo vean.