

UNIVERSIDAD SAN FRANCISCO DE QUITO

Colegio de Comunicación y Artes Contemporáneas

Tengo Miedo

Tania Alexandra Tapia Chiriboga
Arturo Yépez, M.F.A., Director de Tesis

Tesis de grado presentada como requisito
para la obtención del título de Licenciada en Cine y Video

Quito, mayo de 2013

Universidad San Francisco de Quito.
Colegio de Comunicación y Artes Contemporáneas
HOJA DE APROBACIÓN DE TESIS
Tengo Miedo
Tania Alexandra Tapia Chiriboga

Arturo Yépez, M.F.A.
Director de tesis

.....

Hugo Burgos.
Decano del COCOA

.....

Quito, mayo de 2013

© DERECHOS DE AUTOR

Por medio del presente documento certifico que he leído la Política de Propiedad Intelectual de la Universidad San Francisco de Quito y estoy de acuerdo con su contenido, por lo que los derechos de propiedad intelectual del presente trabajo de investigación quedan sujetos a lo dispuesto en la Política.

Asimismo, autorizo a la USFQ para que realice la digitalización y publicación de este trabajo de investigación en el repositorio virtual, de conformidad a lo dispuesto en el Art. 144 de la Ley Orgánica de Educación Superior.

Firma: _____

Nombre: Tania Alexandra Tapia Chiriboga

C. I.: 171923110-0

Fecha: 13 de Mayo del 2013

DEDICATORIA

Para Marcos y Lupe, mi pilar fundamental durante este recorrido.

RESUMEN

Tengo Miedo, cortometraje de suspenso de trece minutos de duración, cuenta los sucesos ocurridos a Samuel durante la primera noche que duerme en una casa nueva. Desde su llegada a ésta el niño de ocho años presiente una energía extraña en el lugar, materializando su miedo en un viejo retrato y la leyenda tras el personaje de éste. Felipe, su hermano mayor se da cuenta del miedo reflejado por Samuel y lo molesta, creando más dudas en el personaje sobre la existencia del fantasma del cuadro. A la hora de dormir, el miedo de Samuel se materializa en una pesadilla, volviéndola real. Samuel se ve enfrentado al fantasma que se esconde bajo su cama y lo acecha hasta atraparlo. Tras su intento de soltarse se despierta, decidido a no dormir en esa cama nunca más. Felipe toma su lugar en la cama de Samuel. A la mañana siguiente el desorden y la ausencia de Felipe nos dejan un indicio de que aquel fantasma era real.

ABSTRACT

Tengo Miedo, a thirteen-minute short film, narrates the events occurred to Samuel during the first night he sleeps at a new house. Since his arrival to the house, the eight years old boy senses a strange on-site power, materializing his fear in an old portrait and the stories behind its character. Felipe, his older brother realizes the fear reflected by Samuel and start bothering him, generating more doubts about the existence of the portrait's ghost. At bed time, Samuel's fear materializes in a nightmare, making it real. Samuel sees itself confronted to the ghost that hides under his bed and threatens him to catch him. After his attempt to get loose he wakes up, decided not to sleep in that bed anymore. Felipe takes his place on Samuel's bed. The next morning the disorder and Felipe's absence leave a clue that the ghost may have been real.

TABLA DE CONTENIDO

DEDICATORIA.....	5
RESUMEN.....	6
ABSTRACT.....	7
TABLA DE CONTENIDO.....	8
LISTA DE REQUERIMIENTOS.....	9
GUIÓN SUBRAYADO.....	11
GUIÓN DESGLOSADO BIT A BIT.....	24
DESGLOSE.....	49
CRONOGRAMA DE PRODUCCIÓN.....	65
TIRAS DE PRODUCCIÓN.....	70
PLAN DE RODAJE.....	71
PRESUPUESTO.....	74
HOJAS DE LLAMADO.....	76
LISTA DE PLANOS.....	81
CRONOGRAMAS DE RODAJE.....	85
PLANTAS ARQUITECTÓNICAS DE SETS POR ESCENA.....	93
LISTA DE CREW.....	109
PERMISO DE USO DE LOCACIÓN.....	110
CESIÓN DE DERECHOS DE USO DE IMAGEN.....	111
REPORTES DE CÁMARA.....	118
REPORTES DE SONIDO.....	130
REPORTES DE SCRIPT.....	141
REPORTES DE PROGRESO DIARIO DE PRODUCCIÓN.....	166
CESIÓN DE DERECHOS DE USO DE MATERIAL.....	171
LISTA DE CRÉDITOS.....	172
SINOPSIS -1.....	173
SINOPSIS ·2.....	174
SINOPSIS – 3.....	175
FOTOS DE PRODUCCIÓN.....	176
NOTAS DEL DIRECTOR.....	181
ANEXOS.....	182

LISTA DE REQUERIMIENTOS DE
LIBRO DE PRODUCCIÓN **PROYECTO DE FICCIÓN**
COCOA

PROYECTO: “TENGO MIEDO” CLASE: Visión II
 PRODUCTOR: Daniel Romero DIRECTOR: Alexandra Tapia
 AD: Miguel Cármenes FECHA: 2013/02/13
 FECHAS DE RODAJE: Febrero 14/16/17/18 SALIDA DE EQUIPO: 2013/02/04
 ENTRADA DE EQUIPO: 2013/02/19

PARA RESERVA DE EQUIPO

- Lista de equipos
- Guión subrayado
- Guión desglosado bit a bit
- Desglose
- Cronograma de preproducción
- Tiras de producción
- Plan de rodaje
- Presupuesto
- Llamados
- Lista de planos
- Cronograma de planos
- Plantas arquitectónicas de sets por escena con puestas de cámara y movimiento actoral
- Lista de equipo técnico (Crew)
- Contratos de Locaciones

PARA CIERRE DE PRODUCCIÓN

- Contratos Actores
- Reportes Cámara
- Reportes Sonido
- Reportes Script.
- Reporte de progreso diario producción.

PARA ENTREGA DE PRODUCTO FINAL

- Cesiones de derechos de música e imágenes
- Lista de Créditos
- Sinopsis 200 palabras
- Sinopsis 100 palabras
- Sinopsis 50 palabras
- Fotos de producción
- Notas del Director
- Máster DVCAM entregado al COCOA
- Máster DVD adjunto a carpeta.
- DVD o CD con todos los archivos en formato PDF.

Aprobado Salida de equipo:

Productor:

Cerrado Libro de producción:

Nota: Los documentos deberán ser entregados en una carpeta de 2 o 3 anillos que permita añadir documentos a futuro.

LISTA DE EQUIPOS

Producción: Daniel Romero

Dirección: Alexandra Tapia

Equipos USFQ:

- Kit Luces Arri 1
- Kit Luces Arri 2
- Kit Luces Arri 3
- 2000K Arri
- 1 Kino con todos los focos
- Kit Grip 1
- Kit Grip 2
- Extensiones con Acometida, Cortapicos
- Slider
- Geles azules, naranjas, rojos, nds
- Telas negras TODAS
- Papillón
- Juego de rebotes
- Juego de difusores
- Banderas
- Trípode
- Plato
- Kit Audio Cine
- Fotómetro
- Kit Básico
- Guantes de grip

Fuera USFQ:

- Cámara Canon 7d
- Kit de Lentes CarlZeiss
- Monitor x 2
- 4K

GUIÓN SUBRAYADO

EXT. ENTRADA CASA. TARDE

El cielo está nublado.

Un auto ochentero entra al garage, frena y se apaga.

Una casa vieja de dos pisos, con las paredes descoloridas y las ventanas sucias aparece frente a SAMUEL, (8) bajito, de tez pálida, contextura delgada y cabello oscuro. Samuel la mira fijamente mientras se abren las puertas del auto.

De la parte delantera se bajan FELIPE, (16) alto, de contextura delgada y piel pálida, y FRANCISCO, (45) alto y delgado. Francisco golpea el vidrio de Samuel, le apresura con una sonrisa y un gesto a que se baje.

Samuel se baja, se queda quieto cargando en una mano una jaula con un hamster dentro, mientras con la otra mano se coloca su mochila. Mira la casa de un lado a otro, Felipe le empuja para que camine hacia la puerta. Ambos se van acercando. Samuel se frena, Francisco pasa a su lado cargando una caja.

SAMUEL

Pa, no me gusta

Francisco le regresa a ver de reojo

FRANCISCO

Felipe, avisale a tu mamá que llegamos.

Felipe se adelanta, golpea

FRANSICO (A SAMUEL)

Vás a ver que te va a gustar, por dentro es mágica, todos tus abuelos han vivido aquí

La puerta se abre desde adentro, aparece ANA, (43) delgada, de cabello lacio, largo y negro.

ANA

¡Justo a tiempo! Felipe, ayúdame llevando sus cajas arriba, luego necesito que bajes para que con tu pa coloquen los muebles...

Felipe hace una mueca y entra, Francisco le da un beso y entra también, Ana sigue dandoles instrucciones. Samuel se para en la entrada. Regresa a ver hacia el patio.

(CONTINUED)

CONTINUED:

2.

ANA

Samuel entra, tu tambien vas a
ayudar

La puerta se cierra tras Samuel.

TÍTULO

INT. DORMITORIO DE SAMUEL. TARDE

El cuarto es amplio y está casi vacío, hay dos camas armadas sin colchón una junto a la puerta y otra cerca de la ventana, arrumadas a las paredes cajas de mudanza se apilan con juquetes.

Felipe entra cargando una caja, se para dentro de la cama que está cerca de la ventana, mira a su alrededor.

Samuel entra tras él abrazando su jaula, con la mochila cayéndose de su hombro, ve la cama restante, regresa a ver a la puerta, se dirige a Felipe.

SAMUEL

¡Yo quiero esa!

FELIPE

¡Uh! tarde, ya te gané

Felipe deja su mochila y la caja en el hueco de la cama, pasa junto a Samuel, le saca la lengua y sale del cuarto. Samuel le hace una mueca y espera a que se vaya.

Samuel mira alrededor, deja su mochila, acomoda la jaula a un lado y empieza a empujar la cama lo más lejos de la puerta posible. Coloca la jaula en el hueco de su cama, saca a su hamster de ahí, lo acaricia mientras sale del cuarto.

INT. SALA. NOCHE

Samuel entra a la sala, Felipe está sentado en un mueble junto a Francisco, le hace señas a Samuel para que se siente a un lado.

FRANCISCO

Hogar dulce hogar

Francisco toma un lento y largo respiro.

FRANCISCO

Ahora si, ¡Bienvenidos!, ¿Y, qué les parece? ¡qué tal el cuarto!

(CONTINUED)

CONTINUED:

3.

Samuel y Felipe rodean la sala con la mirada. El espacio es amplio, y está prácticamente vacío, cajas de mudanza se apilan junto con unos pocos muebles viejos a un lado del cuarto. Las paredes están llenas de humedad, y despintadas, cuadros pesados con retratos antiguos cuelgan a un lado. El aspecto de la casa es descuidado y sombrío. En el centro hay una chimenea vieja, llena de telarañas. Sobre ésta hay un cuadro sucio de un niño que mira fijamente. Samuel le clava la mirada.

FELIPE

Extraño

Felipe regresa a ver a Samuel, sigue la mirada de éste hasta el retrato, sonrío, se acerca a su oído

FELIPE

A ese niño le encontraron sin corazón, y ahora todas las noches su alma sale en buusca de un corazón

Samuel regresa a ver a Felipe, luego al retrato, se escucha el crujir de la madera, una araña camina por su brazo, Samuel se sobresalta, suelta al hamster.

SAMUEL (GRITANDO)

¡Papá!

Francisco le tingu la araña del brazo, Felipe ríe a carcajadas. Francisco acaricia a Samuel.

FRANCISCO (SEÑALANDO LOS CUADROS)

No le hagas caso, esos señores son tus tataratata abuelos, y ese es tu tío

SAMUEL

¿y dónde está?

Francisco mira el retrato, regresa a ver a Felipe, Felipe le devuelve la mirada.

Ana grita desde la cocina

ANA

¡El chocolate está servido!

Felipe sale corriendo hacia allá, Francisco lo sigue.

Samuel sigue contemplando el retrato, se da cuenta que su hamster está por la chimenea,

(CONTINUED)

CONTINUED:

4.

SAMUEL

¡Botonoes! ¡Botones ven!

Se acerca lentamente sin quitarle la vista al retrato, éste parpadea, Samuel sale corriendo a la cocina.

INT.COCINA. NOCHE

La cocina está casi vacía, algunos utensilios reposan desordenadamente sobre el meson. Felipe está sentado sobre cajas de mudanza apiladas junto a la mesa, Francisco y Ana ocupan bancos pequeños.

Samuel entra corriendo, se esconde atrás de Ana

ANA

¡Qué pasa Samuel! sientante, tu chocolate está servido

SAMUEL

Es el tío, está en la sala

FRANCISCO

¡Claro! es el que te enseñe ahorita, despues te cuento la historia de todos los retratos

SAMUEL

No, esque me vio y

Ana sienta a Samuel sobre su banco, le apresura a que tome el chocolate y sigue conversando sin dejarle hablar.

ANA

y de ahí, solo faltaría cambiar la llave del lavabo que el agua que sale parece lodo.

FRANCISCO

Mañana arreglo eso, Felipe me ayudas a lo que regreses de la escuela

FELIPE

¡Yo porqué! él llega primero

Felipe señala a Samuel. Todos le regresa a ver.

Samuel mece el chocolate de su taza, mira a todos lados,

(CONTINUED)

CONTINUED:

5.

ANA

Samuel, no has comido nada

SAMUEL

No quiero

Felipe y Francisco siguen discutiendo sobre quién ayudará a arreglar el lavabo.

ANA

Samuel tienes que comer, por lo menos tomate la leche.

SAMUEL

No, no quiero

Samuel aparta la taza

Ana le acerca de nuevo

ANA

Samuel no puedes dormir con el estomago vacío

Ana mira retadoramente a Samuel

FRANCISCO

Tomate la leche osino te dan pesadillas

FELIPE

Si tu no comes te come el cuco

Felipe le hace gestos a Samuel,

SAMUEL

mejor que te coma a ti

Ana empieza a discutir con Felipe para que no le moleste, Francisco es parte tambien de la discusión. Samuel busca a su alrededor, se baja y sale de la cocina.

INT. SALA-ESCALERAS. NOCHE.

Samuel mira a su hamster junto a la chimenea, toma un pequeño colchón de los muebles apilados y se acerca lentamente. Pasa por el retrato, lo mira de reojo, toma al hamster y sube halando el colchón. Una sombra pasa rápidamente a su lado, Samuel regresa a ver exaltado. Felipe sube saltando los escalones, va llevando su colchón.

(CONTINUED)

CONTINUED:

6.

FELIPE

¡Samuelito esta asustado!

SAMUEL

¡déjame!

FELIPE

Adivina donde le encontraron al
tío, ¡juuuusto bajo tu cama!

ANA (VOZ EN OFF)

Felipe ayúdale a poner el colchon a
tu hermano! ya subo a verles

Felipe se rie, mientras sigue subiendo va imitando a un fantasma. Samuel mira a los lados, acerca al hamster a su pecho y sigue subiendo.

INT. DORMITORIO DE SAMUEL. NOCHE.

Samuel acomoda la jaula de su hamster cerca de su cama, le acaricia en señal de buenas noches, se acuesta, Felipe entra al cuarto en pijama, se acerca al interruptor a apagar la luz.

SAMUEL

¡No! no apagues

FELIPE

Ash, ya vas, prende tu foco

SAMUEL

No se donde está

Felipe apaga la luz, se acuesta en su cama

SAMUEL

¡Felipeeee!

FELIPE

vas a ver que te acostumbras

Felipe se tapa la cara con una almohada y se da la vuelta.

El viento suena afuera meciendo las ramas de los árboles del jardín. Las sombras de las ramas se proyectan en la pared a traves de la ventana sin cortinas. A lo lejos se escucha el aullar de perros.

(CONTINUED)

CONTINUED:

7.

Pasos se acercan a la puerta, Samuel se sobresalta, mira fijamente la puerta, la chapa empieza a moverse, la puerta se abre con un crujido. Samuel se tapa la cara con la cobija, la luz se prende, Ana entra, se acerca y le destapa la cara.

ANA

¡Sigues depuerto! Duermete pequeño

SAMUEL

Esta muy oscuro

Ana se acerca a las cajas, toma algo de ellas, se acerca al interruptor de luz cerca de la cama de Samuel y conecta una pequeña lámpara infantil.

ANA

Listo, ya puedes dormirte

SAMUEL

Mami, ¿que hay bajo mi cama?

ANA

Nada Samuel, duermete tranquilo

SAMUEL

¿Pero y si sí hay algo?

ANA

No hay nada amor, ya revise antes de que vengas, no te preocupes, ahora duerme.

Le da un beso en la frente a Samuel, tapa bien a Felipe, apaga la luz del cuarto y se va.

Samuel rodea con la mirada el cuarto iluminado por su lámpara, despacio se incorpora y se acerca al filo de la cama, alza las cobijas y se va agachando poco a poco para ver debajo, su respiración se agita, se va acercando al borde.

FELIPE

¡Bu!

Samuel salta del susto a la cama

SAMUEL

¡tonto!

Felipe se rie.

Samuel está a punto de llorar

(CONTINUED)

CONTINUED:

8.

Felipe alza las cobijas y mira bajo la cama.

FELIPE

No hay nada, ya duermete

Samuel se mete de nuevo bajo las cobijas, Felipe se acuesta en su cama.

Samuel cierra los ojos.

FADE TO BLACK

INT. DORMITORIO DE SAMUEL. NOCHE.

Se escucha un sonido de uñas rasgar madera.

Samuel abre de golpe los ojos. Mira a su alrededor sin moverse, está tenso. El cuarto está oscuro de nuevo. Se hace bolita en la cama. Cierra los ojos fuertemente.

Las garras vuelven a sonar, abre los ojos de golpe. Regresa a ver el interruptor, su lámpara está rota en pedazos. Se escucha un corazón que palpita. Samuel se acerca a la cama de Felipe, trata de despertarlo

SAMUEL

Felipee escucha ¡escucha! ¡Felipee!

Samuel mueve a Felipe para que se despierte

SAMUEL

¡Es el corazón!

Felipe no se despierta, Samuel mira alrededor, la jaula está vacía, caída hacia un lado. Samuel se acerca a la jaula, busca a su hamster cerca, alza las cobijas, bajo la cama dos ojos plateados se abren. Samuel se hace hacia atrás, sale corriendo del cuarto.

INT. PASILLO. NOCHE

Samuel corre hasta el final del pasillo, llega a la puerta de sus padres, está cerrada, mira hacia atrás, trata de abrir la puerta, está con llave.

SAMUEL (GRITANDO)

¡Mamiiii! ¡mamiii!

Samuel golpea la puerta con las dos manos, mira hacia atrás, está oscuro, respira agitadamente mientras sigue golpeando, Ana abre la puerta.

(CONTINUED)

CONTINUED:

9.

Samuel se lanza sobre Ana, la abraza fuertemente, respira rápidamente.

ANA
¡Samuel ¡que paso!

SAMUEL
Tengo miedo

Ana lleva a Samuel a su cama.

INT. DORMITORIO ANA Y FCO. NOCHE

Ana se acerca a la cama con Samuel, Francisco se incorpora.

FRANCISCO
¿Qué paso?

Samuel se acuesta en la mitad entre Ana y Francisco

ANA
Está asustado

SAMUEL
El tío, está bajo mi cama, y no está Botones

FRANCISCO
Yo creo que Botones está bajo tu cama, ¿y la lampara?

SAMUEL
No sirve

FRANCISCO
Mañana arreglamos, mejor duermete

Samuel se tapa, suspira, regresa a ver a la puerta, no hay nada, cierra los ojos, pone sus brazos encima de cada uno a modo de abrazo.

FADE TO BLACK

INT. DORMITORIO DE SAMUEL. NOCHE.

Las garras rasgan la madera de nuevo.

Samuel abre los ojos de golpe, el viento sopla fuerte abriendo las ventanas, Samuel mira a todos los lados reconociendo su cuarto, tiembla con escalofríos.

(CONTINUED)

CONTINUED:

10.

Las garras vuelven a sonar, esta vez más cerca, Samuel regresa a ver, bajo su cama una mano con dedos filudos rasga la madera

Samuel se incorpora, regresa a ver la lámpara, está rota, y a su lado yace su hamster rodeado de un charco de *sangre, Samuel respira con agitación, trata de llamar a Felipe pero no sale voz de su boca.

Otra mano sale bajo la cama, rasgan la madera lentamente a manera de impulso

Samuel le lanza su almoada a Felipe, pero éste no reacciona. *Sudor resbala por su cara, una figura negra empieza a emerger bajo la cama.

Samuel mira la puerta, se ve más lejos de lo que está, salta de su cama, las garras del espectro halan las cobijas para impedirle que escape, Samuel se tropieza pero sigue corriendo hacia la puerta, la hala de golpe, está trabada, el espectro se acerca lentamente. Samuel llama a su mamá, pero no se escucha lo que dice, hala la puerta con todas sus fuerzas, golpea fuertemente, el espectro está muy cerca, sus manos casi envuelven a Samuel por la espalda, la puerta se abre, Samuel corre.

INT. DORMITORIO ANA Y FCO. NOCHE

Samuel entra corriendo al dormitorio de sus padres, Ana y Francisco no están. La cama está tendida perfectamente. Samuel los busca con la mirada alrededor, no hay nada, regresa a ver atrás, no hay nada, a su lado, está parado el espectro, Samuel se asusta, se sube a la cama y trata de alcanzar las almohadas, pero el espectro lo toma de las piernas, Samuel patalea, grita con todas sus fuerzas tratando de safarse, el espectro lo hala hacia él.

INT. DORMITORIO DE SAMUEL. NOCHE.

Los gritos de Samuel inundan el espacio. Él se da las vueltas en su cama, Felipe lo mueve hasta despertarlo, la luz se prende, Ana entra corriendo, abraza a Samuel

ANA
¡Samuel! despierta

Samuel mira a su alrededor, Felipe y Ana están a su lado abrazándole.

(CONTINUED)

CONTINUED:

11.

ANA

Fue una pesadilla amor, tranquilo.

Felipe le hace una mueca, se acuesta en su cama, Ana le sigue con la mirada, nota que las ventanas están abiertas.

ANA

¿Porqué abrieron las ventanas?

Felipe regresa a ver, levanta los hombros como respuesta y se tapa.

Ana acuesta a Samuel, le besa en la frente

ANA

Duermete, mañana hay que levantarse temprano

SAMUEL

¡Noo no quiero esta cama! donde está Botones!

Samuel se incorpora para buscar a su hamster, la jaula está en el lugar donde la puso antes de acostarse, el hamster duerme.

ANA

Duermete tranquilo, no pasa nada

Ana se levanta, cierra las ventanas y regresa al lado de Samuel, empieza a tararearle una canción de cuna lentamente.

SAMUEL

Y si el tío vuelve a aparecer, y esta abajo de mi cama, y si me lleva, y el corazón, y

Felipe se incorpora, se acerca a la cama de Samuel y se acuesta

FELIPE

¡Ya! cambiemos de cama , ¡solo duermete!

Samuel se pasa a la otra cama, Ana se sienta a su lado, le abraza, tararea la canción de cuna. Samuel cierra los ojos.

Ana se levanta de la cama, se regresa hacia Samuel, le da un beso y le tapa bien, sale del cuarto

El cuarto está alumbrado, Felipe y Samuel duermen, se escuchan sus respiraciones acompasadas.

12.

INT. DORMITORIO DE SAMUEL. NOCHE.

El foco cruce, la luz se apaga.

Se escucha un corazón palpar, bajo la cama, los ojos plateados se vuelven a abrir de golpe, el espectro rasga la madera para emerger desde bajo la cama.

INT. DORMITORIO DE SAMUEL. DÍA.

Samuel se despierta, mira a su alrededor. La luz de la mañana inunda el espacio, parpadea, mira el foco del cuarto, esta roto, igual que su lamparita. Se incorpora y se despereza, Felipe no está en la cama. Las cobijas están desparramadas por el piso, la jaula del hamster está abierta.

Hay ruido afuera, Samuel se para sobre su cama para ver por la ventana

Samuel sale corriendo de su cuarto.

EXT. ENTRADA CASA. DÍA

Paramédicos suben a Felipe a una ambulancia, Ana se sube también. La ambulancia activa su ~~sonido~~

INT. SALA. DÍA

Samuel baja las escaleras corriendo hacia la sala, Francisco entra subitamente por por la puerta principal, está pálido, * corre hacia Samuel

FRANCISCO

Samuel! vamos! algo le dio a tu hermano, vamos al hospital

Francisco le coge de la mano a Samuel, corre hacia afuera, Samuel regresa a ver al retrato de la chimenea, el tío le guiña. Samuel se tropieza pero no cae, Francisco cierra la puerta.

GUIÓN DESGLOSADO BIT A BIT

ESCENA 1

Bit 1 SAMUEL (Extrañeza)

¿Qué quiere? Samuel no quiere entrar a la casa

¿Qué necesita? El apoyo de sus padres

¿Qué ve la audiencia? Negación en Samuel

Bit 1 FRANCISCO

¿Qué quiere? Indicarles pronto la casa

¿Qué necesita? La aceptación del cambio por parte de su familia

¿Qué ve la audiencia? A Francisco nervioso

BIT 2 SAMUEL

¿Qué quiere? Samuel quiere irse

¿Qué ve la audiencia? Samuel es obligado a entrar a la casa

La casa se muestra imponente frente a Samuel

1. EXT. ENTRADA CASA. TARDE

El cielo está nublado.

Un auto ochentero entra al garaje, frena y se apaga.

Una casa vieja de dos pisos, con las paredes descoloridas y las ventanas sucias aparece frente a SAMUEL (8) bajito, de tez pálida, contextura delgada y cabello oscuro. Samuel la mira fijamente mientras se abren las puertas del auto.

De la parte delantera se bajan FELIPE,(16) alto, de contextura delgada y piel pálida, y FRANCISCO (45)alto y delgado. Francisco golpea el vidrio de Samuel, le apresura con una sonrisa y un gesto a que se baje.

Samuel se baja, se queda quieto cargando en una mano una jaula con un hámster dentro, mientras con la otra mano se coloca su mochila. Mira la casa de un lado a otro, Felipe le empuja para que camine hacia la puerta. Ambos se van acercando. Samuel se frena, Francisco pasa a su lado cargando una caja.

SAMUEL
Pa, no me gusta

Francisco le regresa a ver de reojo

FRANCISCO
Felipe, avísale a tu mamá que
llegamos.

Felipe se adelanta, golpea

FRANSICO (A SAMUEL)
Vas a ver que te va a gustar, por dentro
es mágica, todos tus abuelos han vivido aquí

La puerta se abre desde adentro, aparece ANA, (43) delgada, de cabello lacio, largo y negro.

ANA
¡Justo a tiempo! Felipe, ayúdame llevando
sus cajas arriba, luego necesito que bajes
para que con tu pa coloquen los muebles...

ESCENA 2

BIT 1 SAMUEL

¿Qué quiere? Tener su cama lejos
¿Qué necesita? Que Felipe ceda su cama
¿Qué ve la audiencia? Negación de Felipe

BIT 2 SAMUEL

¿Qué quiere? Acercar su cama a la de Felipe por protección
¿Qué necesita? Alejarse de la ventana
¿Qué ve la audiencia? Samuel no está contento con su nuevo cuarto

ESCENA 3

BIT 1 SAMUEL

¿Qué quiere? Conocer la casa
¿Qué ve la audiencia? La casa es un espacio extraño y oscuro

Felipe hace una mueca y entra, Francisco le da un beso y entra también, Ana sigue dándoles instrucciones. Samuel se para en la entrada. Regresa a ver hacia el patio.

ANA
Samuel entra, tu también vas a
ayudar

La puerta se cierra tras Samuel.

TÍTULO

2. INT. DORMITORIO DE SAMUEL. TARDE

El cuarto es amplio y está casi vacío, hay dos camas armadas sin colchón una junto a la puerta y otra cerca de la ventana, arrumadas a las paredes cajas de mudanza se apilan con juguetes.

Felipe entra cargando una caja, se para dentro de la cama que está cerca de la ventana, mira a su alrededor.

Samuel entra tras él abrazando su jaula, con la mochila cayéndose de su hombro, ve la cama restante, regresa a ver a la puerta, se dirige a Felipe.

SAMUEL
¡Yo quiero esa!

FELIPE
¡Uh! tarde, ya te gané

Felipe deja su mochila y la caja en el hueco de la cama, pasa junto a Samuel, le saca la lengua y sale del cuarto. Samuel le hace una mueca y espera a que se vaya.

Samuel mira alrededor, deja su mochila, acomoda la jaula a un lado y empieza a empujar la cama lo más lejos de la puerta posible. Coloca la jaula en el hueco de su cama, saca a su hámster de ahí, lo acaricia mientras sale del cuarto.

3. INT. SALA. NOCHE

Samuel entra a la sala, Felipe está sentado en un mueble junto a Francisco, le hace señas a Samuel para que se siente a un lado.

FRANCISCO
Hogar dulce hogar

Francisco toma un lento y largo respiro.

BIT 1 FRANCISCO

¿Qué quiere? Respuesta afirmativa de sus hijos

¿Qué necesita? Aceptación

¿Qué ve la audiencia? Que el espacio no es bonito ni hogareño

BIT 2 SAMUEL (PELIGRO)

¿Qué quiere? Samuel siente peligro, no quiere estar solo

¿Qué necesita? A su familia

¿Qué ve la audiencia? A Samuel asustado

BIT 3 SAMUEL (PANICO)

¿Qué quiere? Coger a su hámster

¿Qué necesita? La protección de su mamá

¿Qué ve la audiencia? O hay algo extraño o Samuel se imagina cosas

FRANCISCO

Ahora sí, ¡Bienvenidos!, ¿Y, qué les parece?
¡Qué tal el cuarto!

Samuel y Felipe rodean la sala con la mirada. El espacio es amplio, y está prácticamente vacío, cajas de mudanza se apilan junto con unos pocos muebles viejos a un lado del cuarto. Las paredes están llenas de humedad, y despintadas, cuadros pesados con retratos antiguos cuelgan a un lado. El aspecto de la casa es descuidado y sombrío. En el centro hay una chimenea vieja, llena de telarañas. Sobre ésta hay un cuadro sucio de un niño que mira fijamente. Samuel le clava la mirada.

FELIPE

Extraño

Felipe regresa a ver a Samuel, sigue la mirada de éste hasta el retrato, sonrío, se acerca a su oído

FELIPE

A ese niño le encontraron sin corazón,
y ahora todas las noches su alma
sale en buusca de un corazón

Samuel regresa a ver a Felipe, luego al retrato, se escucha el crujir de la madera, el hámster se suelta de las manos de Samuel.

FRANCISCO (SEÑALANDO LOS CUADROS)

No le hagas caso, esos señores son tus
tataratara abuelos, y ese es tu tío

SAMUEL

¿y dónde está?

Francisco mira el retrato, regresa a ver a Felipe, Felipe le devuelve la mirada.
Ana grita desde la cocina

ANA

¡El chocolate está servido!

Felipe sale corriendo hacia allá, Francisco lo sigue.
Samuel sigue contemplando el retrato, se da cuenta que su hámster está por la chimenea,

SAMUEL

¡Botones! ¡Botones ven!

Se acerca lentamente sin quitarle la vista al retrato, éste parpadea, Samuel sale corriendo a la cocina.

ESCENA 4

BIT 1 SAMUEL

¿Qué quiere? Samuel quiere que Ana vaya a ver el retrato con él

¿Qué necesita? Cerciorarse que no es real lo que vio

¿Qué ve la audiencia? Que no le hacen caso

BIT 1 ANA

¿Qué quiere? Sentarse a tomar té

¿Qué necesita? Que Samuel le haga caso

¿Qué ve la audiencia? Que no entiende lo que dice Samuel

BIT 2 SAMUEL

¿Qué quiere? Que le hagan caso

¿Qué necesita? Mimos

¿Qué ve la audiencia? Que es ignorado

4. INT.COCINA. NOCHE

La cocina está casi vacía, algunos utensilios reposan desordenadamente sobre el mesón. Felipe está sentado sobre cajas de mudanza apiladas junto a la mesa, Francisco ocupa banco pequeño.

Ana pasa el pan hacia la mesa.

Samuel entra corriendo, se esconde atrás de Ana

ANA

¡Qué pasa Samuel! siéntate, tu chocolate está servido
Ana deja las cosas en la mesa, Samuel se apega de ella

SAMUEL

Es el tío, está en la sala

Ana se sienta

FRANCISO

¡Claro! es el que te enseñe ahorita, después
te cuento la historia de todos los retratos

SAMUEL

No, es que me vio y

Ana sienta a Samuel sobre su banco, le apresura a que tome el chocolate y sigue conversando sin dejarle hablar.

ANA

y de ahí, solo faltaría cambiar la llave del
lavabo que el agua que sale parece lodo.

FRANCISCO

Mañana arreglo eso, Felipe me ayudas
a lo que regreses de la escuela

FELIPE

¡Yo porqué! él llega primero

Felipe señala a Samuel. Todos le regresa a ver.

Samuel mece el chocolate de su tasa, mira a todos lados,

ANA

Samuel, no has comido nada

BIT 2 ANA

¿Qué quiere? Que Samuel coma

¿Qué necesita? Apoyo de Francisco

¿Qué ve la audiencia? Discusión entre todos

BIT 3 SAMUEL

¿Qué quiere? Irse de ahí

¿Qué ve la audiencia? Enojo de Samuel

ESCENA 5

BIT 1 SAMUEL (VALENTIA)

¿Qué quiere? Estar solo

¿Qué necesita? Sentirse seguro

¿Qué ve la audiencia? Samuel se atreve a estar solo para no ser molestado

BIT 1 FELIPE

¿Qué quiere? Molestar a Samuel

¿Qué necesita? Llamar la atención

¿Qué ve la audiencia? Que Felipe se aprovecha del miedo de Samuel

SAMUEL
No quiero

Felipe y Francisco siguen discutiendo sobre quién ayudará a arreglar el lavabo.

ANA
Samuel por lo menos tomate la
leche.

SAMUEL
No, no quiero

Samuel aparta la taza

Ana le acerca de nuevo

ANA
Samuel no puedes dormir con el estomago vacío

Ana mira retadoramente a Samuel

FRANCISCO
Come algo osino te dan pesadillas

FELIPE
Si tu no comes te come el cuco

Felipe le hace gestos a Samuel,

SAMUEL
mejor que te coma a ti

Ana empieza a discutir con Felipe para que no le moleste, Francisco es parte también de la discusión. Samuel busca a su alrededor, se baja y sale de la cocina.

5. INT. SALA-ESCALERAS. NOCHE.

Samuel mira a su hámster junto a la chimenea, toma un pequeño colchón de los muebles apilados y se acerca lentamente. Pasa por el retrato, lo mira de reojo, toma al hámster y sube halando el colchón. Una sombra pasa rápidamente a su lado, Samuel regresa a ver

exaltado. Felipe sube saltando los escalones, va llevando su colchón.

FELIPE
¡Samuelito está asustado!

BIT 2 SAMUEL

¿Qué necesita? Que Felipe le deje en paz

¿Qué ve la audiencia? A Samuel inseguro y asustado

ESCENA 6

BIT 1 SAMUEL

¿Qué quiere? Dormir con la luz prendida

¿Qué necesita? Su lámpara

¿Qué ve la audiencia? Samuel tiene miedo a la oscuridad

BIT 2 SAMUEL

¿Qué quiere? Dormir pero no puede sin luz

¿Qué necesita? Prender la luz

¿Qué ve la audiencia? Samuel está asustado

SAMUEL
¡déjame!

FELIPE
Adivina donde le encontraron al tío,
¡juuuusto bajo tu cama!

ANA (VOZ EN OFF)
Felipe ayúdale a poner el colchón a
tu hermano! ya subo a verles

Felipe se ríe, mientras sigue subiendo va imitando a un fantasma. Samuel mira a los lados, acerca al hámster a su pecho y sigue subiendo.

6. INT. DORMITORIO DE SAMUEL. NOCHE.

Samuel acomoda la jaula de su hámster cerca de su cama, le acaricia en señal de buenas noches, se acuesta, Felipe entra al cuarto en pijama, se acerca al interruptor a apagar la luz.

SAMUEL
¡No! no apagues

FELIPE
Ash, ya vas, prende tu foco

SAMUEL
No se donde está

Felipe apaga la luz, se acuesta en su cama

SAMUEL
¡Felipeeee!

FELIPE
vas a ver que te acostumbras

Felipe se tapa y se da la vuelta.

El viento suena afuera meciendo las ramas de los árboles del jardín. Las sombras de las ramas se proyectan en la pared a través de la ventana sin cortinas. A lo lejos se escucha el aullar de perros.

Pasos se acercan a la puerta, Samuel se sobresalta, mira fijamente la puerta, la chapa empieza a moverse, la puerta se abre con un crujido. Samuel se tapa la cara con la cobija, la luz se prende, Ana entra, se acerca y le destapa la cara.

BIT 3 SAMUEL (VALENTIA)

¿Qué quiere? Asegurarse que no haya nada bajo la cama

¿Qué necesita? Valor para ver

¿Qué ve la audiencia? Felipe llega a ser malo

ANA
¡Sigues despierto! Duérmete pequeño

SAMUEL
Esta muy oscuro

Ana se acerca al interruptor de luz cerca de la cama de Samuel y conecta una pequeña lámpara infantil que traía con ella.

ANA
Listo, ya puedes dormirte

SAMUEL
Mami, ¿que hay bajo mi cama?

ANA
Nada Samuel, duérmete tranquilo

SAMUEL
¿Pero y si sí hay algo?

ANA
No hay nada amor, ya revise antes
de que vengas, no te preocupes,
ahora duerme.

Le da un beso en la frente a Samuel, tapa bien a Felipe, apaga la luz del cuarto y se va.

Samuel rodea con la mirada el cuarto iluminado por su lámpara, despacio se incorpora y se acerca al filo de la cama, alza las cobijas y se va agachando poco a poco para ver debajo, su respiración se agita, se va acercando al borde.

FELIPE
¡Bu!

Samuel salta del susto a la cama

SAMUEL
¡tonto!

Felipe se ríe.

Samuel está a punto de llorar

Felipe alza las cobijas y mira bajo la cama.

FELIPE
No hay nada, ya duérmete

ESCENA 7

BIT 1 SAMUEL

¿Qué quiere? Que Felipe vea también lo que está pasando

¿Qué necesita? Confort de su hermano

¿Qué ve la audiencia? Algo extraño pasó y Felipe no reacciona

BIT 2 SAMUEL

¿Qué quiere? A su mamá

¿Qué necesita? Protección

¿Qué ve la audiencia? Algo acaba de aparecer y evoca peligro

ESCENA 8

BIT 1 SAMUEL

¿Qué quiere? A su mamá

¿Qué necesita? Protección

¿Qué ve la audiencia? A Samuel asustado

Samuel se mete de nuevo bajo las cobijas, Felipe se acuesta en su cama.

Samuel cierra los ojos.

FADE TO BLACK

7. INT. DORMITORIO DE SAMUEL. NOCHE.

Se escucha un sonido de uñas rasgar madera.

Samuel abre de golpe los ojos. Mira a su alrededor sin moverse, está tenso. El cuarto está oscuro de nuevo. Se hace bolita en la cama. Cierra los ojos fuertemente.

Las garras vuelven a sonar, abre los ojos de golpe. Regresa a ver el interruptor, su lámpara está rota en pedazos. Se escucha un corazón que palpita, Samuel se acerca a la cama de Felipe, trata de despertarlo

SAMUEL

Felipee escucha ¡escucha! ¡Felipee!

Samuel mueve a Felipe para que se despierte

SAMUEL

¡Es el corazón!

Felipe no se despierta, Samuel mira alrededor, la jaula está vacía, caída hacia un lado. Samuel se acerca a la jaula, busca a su hámster cerca, alza las cobijas, bajo la cama dos

ojos plateados se abren, Samuel se hace hacia atrás, sale corriendo del cuarto.

8. INT. PASILLO. NOCHE

Samuel corre hasta el final del pasillo, llega a la puerta de sus padres, está cerrada, mira hacia atrás, trata de abrir la puerta, está con llave.

SAMUEL(GRITANDO)

¡Mamiiii! ¡mamiii!

Samuel golpea la puerta con las dos manos, mira hacia atrás, está oscuro, respira agitadamente mientras sigue golpeando, Ana abre la puerta.

Samuel se lanza sobre Ana, la abraza fuertemente, respira rápidamente.

ANA

¡Samuel ¡que paso!

BIT 2 SAMUEL

¿Qué quiere? Protección y mimos

¿Qué necesita? Alejarse del miedo

¿Qué ve la audiencia? Seguridad para Samuel

ESCENA 9

BIT 1 SAMUEL

¿Qué quiere? Dormir con sus padres

¿Qué necesita? Que le crean lo que vio

¿Qué ve la audiencia? Duda, lo que pasó puede ser invento de Samuel y no hay nada

BIT 2 SAMUEL (SEGURIDAD)

¿Qué quiere? Dormir tranquilo

¿Qué necesita? A sus padres cerca

¿Qué ve la audiencia? Calma, Samuel está seguro y tranquilo

ESCENA 10

BIT 1 SAMUEL (MIEDO)

¿Qué quiere? Ayuda de Felipe

¿Qué necesita? Salir de ahí

¿Qué ve la audiencia? Samuel está de nuevo en el espacio de miedo y peligro

SAMUEL
Tengo miedo

Ana lleva a Samuel a su cama.

9. INT. DORMITORIO ANA Y FCO. NOCHE

Ana se acerca a la cama con Samuel, Francisco se incorpora.

FRANCISCO
¿Qué paso?

Samuel se acuesta en la mitad entre Ana y Francisco

ANA
Está asustado

SAMUEL
El tío, está bajo mi cama, y no está Botones

FRANCISCO
Yo creo que Botones está bajo
tu cama, ¿y la lámpara?

SAMUEL
No sirve

FRANCISCO
Mañana arreglamos, mejor duérmete

Samuel se tapa, suspira, regresa a ver a la puerta, no hay nada, cierra los ojos, pone sus brazos encima de cada uno a modo de abrazo.

FADE TO BLACK

10. INT. DORMITORIO DE SAMUEL. NOCHE.

Las garras rasgan la madera de nuevo.

Samuel abre los ojos de golpe, el viento sopla fuerte abriendo las ventanas, Samuel mira a todos los lados reconociendo su cuarto, tiembla con escalofríos.

Las garras vuelven a sonar, esta vez más cerca, Samuel regresa a ver, bajo su cama una mano con dedos filudos rasga la madera. Samuel se incorpora, regresa a ver la lámpara, está

BIT 2 SAMUEL

¿Qué quiere? Salir corriendo de ahí

¿Qué necesita? A sus padres

¿Qué ve la audiencia? Samuel está en peligro, las suposiciones de que había algo eran reales

ESCENA 11

BIT 1 SAMUEL

¿Qué quiere? A sus papás

¿Qué necesita? Seguridad

¿Qué ve la audiencia? Algo raro sucede, no hay nadie

BIT 2 SAMUEL

¿Qué quiere? Huir del peligro

¿Qué necesita? Enfrentar su miedo

¿Qué ve la audiencia? Samuel no tiene salida, está en problemas

ESCENA 12

rota, y a su lado yace su hámster rodeado de un charco de sangre, Samuel respira con agitación, trata de llamar a Felipe pero no sale voz de su boca.

Otra mano sale bajo la cama, rasgan la madera lentamente a manera de impulso

Samuel le lanza su almohada a Felipe, pero éste no reacciona. Sudor resbala por su cara, una figura negra empieza a emerger bajo la cama.

Samuel mira la puerta, se ve más lejos de lo que está, salta de su cama, las garras del espectro halan las cobijas para impedirle que escape, Samuel se tropieza pero sigue corriendo hacia la puerta, la hala de golpe, está trabada, el espectro se acerca lentamente. Samuel llama a su mamá, pero no se escucha lo que dice, hala la puerta con todas sus fuerzas, golpea fuertemente, el espectro está muy cerca, sus manos casi envuelven a Samuel por la espalda, la puerta se abre, Samuel corre.

11. INT. DORMITORIO ANA Y FCO. NOCHE

Samuel entra corriendo al dormitorio de sus padres, Ana y Francisco no están. La cama está tendida perfectamente. Samuel los busca con la mirada alrededor, no hay nada, regresa

a ver atrás, no hay nada, a su lado, está parado el espectro, Samuel se asusta, se sube a la cama y trata de alcanzar las almohadas, pero el espectro lo toma de las piernas, Samuel patalea, grita con todas sus fuerzas tratando de zafarse, el espectro lo hala hacia él.

12. INT. DORMITORIO DE SAMUEL. NOCHE.

Los gritos de Samuel inundan el espacio. Él se da las vueltas en su cama, Felipe lo mueve hasta despertarlo, la luz se prende, Ana entra corriendo, abraza a Samuel

ANA
¡Samuel! despierta

Samuel mira a su alrededor, Felipe y Ana están a su lado abrazándole

ANA
Fue una pesadilla amor, tranquilo.

Felipe le hace una mueca, se acuesta en su cama, Ana le sigue con la mirada, nota que las ventanas están abiertas.

BIT 1 SAMUEL

¿Qué quiere? No quiere dormir en esa cama nunca más
¿Qué necesita? La seguridad de que no le va a pasar nada
¿Qué ve la audiencia? Que todo fue solo una pesadilla

BIT 1 FELIPE

¿Qué quiere? Dormir
¿Qué necesita? Que Samuel deje de llorar
¿Qué ve la audiencia? Felipe ayuda a que Samuel esté tranquilo

BIT 2 SAMUEL

¿Qué quiere? Dormir tranquilo
¿Qué necesita? Que su mamá y la luz le protejan
¿Qué ve la audiencia? Lo malo ya pasó, tranquilidad

ESCENA 13

ANA
¿Por qué abrieron las ventanas?

Felipe regresa a ver, levanta los hombros como respuesta y se tapa.

Ana acuesta a Samuel, le besa en la frente

ANA
Duérmete, mañana hay que levantarse temprano

SAMUEL
¡Noo no quiero esta cama! ¡Botones!

Samuel se incorpora para buscar a su hámster, la jaula está en el lugar donde la puso antes de acostarse, el hámster duerme.

ANA
Duérmete tranquilo, no pasa nada

Ana se levanta, cierra las ventanas y regresa al lado de Samuel, empieza a tararearle una canción de cuna lentamente.

SAMUEL
Y si el tío vuelve a aparecer, y esta abajo de mi cama, y si me
lleva, y el corazón, y

Felipe se incorpora, se acerca a la cama de Samuel y se acuesta

FELIPE
¡Ya! cambiemos de cama, ¡solo duérmete!

Samuel se pasa a la otra cama, Ana se sienta a su lado, le abraza, tararea la canción de cuna. Samuel cierra los ojos.

Ana se levanta de la cama, se regresa hacia Samuel, le da un beso y le tapa bien, sale del cuarto

El cuarto está alumbrado, Felipe y Samuel duermen, se escuchan sus respiraciones acompasadas.

13. INT. DORMITORIO DE SAMUEL. NOCHE.

El foco cruje, la luz se apaga.

Se escucha un corazón palpitar, bajo la cama, los ojos plateados se vuelven a abrir de golpe, el espectro rasga la madera para emerger desde bajo la cama.

ESCENA 14

BIT 1 SAMUEL

¿Qué quiere? Saber qué pasó

¿Qué necesita? Ir a ver a sus padres

¿Qué ve la audiencia? Algo pasó y no es bueno, Samuel está asustado de nuevo

ESCENA 15

BIT 1 SAMUEL

¿Qué quiere? Ver a su hermano

¿Qué necesita? Saber que Felipe está bien

¿Qué ve la audiencia? Algo le pasó a Felipe, lo que había bajo la cama era real.

14. INT.DORMITORIO DE SAMUEL. DÍA.

Samuel se despierta, mira a su alrededor. La luz de la mañana inunda el espacio, parpadea, mira el foco del cuarto, está roto, igual que su lamparita. Se incorpora y se despereza, Felipe no está en la cama. Las cobijas están desparramadas por el piso, la jaula del hámster está abierta.

Hay ruido afuera, Samuel se para sobre su cama para ver por la ventana

Samuel sale corriendo de su cuarto.

15. INT. SALA. DÍA

Samuel baja las escaleras corriendo hacia la sala, Francisco entra súbitamente por la puerta principal, está pálido, corre hacia Samuel

FRANCISCO

Samuel! vamos! algo le dio a tu hermano,
vamos al hospital

Francisco le coge de la mano a Samuel, corre hacia afuera, Samuel regresa a ver al retrato

de la chimenea, el tío le guiña. Samuel se tropieza pero no cae, Francisco cierra la puerta.

DESGLOSE

HOJA DE DESGLOSE**TITULO:** Tengo Miedo**Escena #:** 1**Página de Guion:** 1**Conteo de Páginas:** 1/12**Fecha:****Página de Desglose:** #1**Int/Ext:** Ext.**Día/Noche:** Tarde**Descripción de la escena:** Una familia se muda a una casa vieja.

ELENCO 1. Samuel 2. Felipe	FIGURANTES 3. Ana 4. Francisco	EXTRAS
VESTUARIO	UTILERIA Auto ochenteno, vidrio, jaula, mochila, caja	AMBIENTACION Garaje, casa vieja, paredes descoloridas, ventanas
SONIDO	VEHICULOS Y ANIMALES Hámster	FOTOGRAFIA CAMARA Y GRIP
MISCELANEOS	NOTAS	

HOJA DE DESGLOSE
TITULO: Tengo Miedo

Escena #: 2
Página de Guion: 2
Conteo de Páginas: 2/12

Fecha:
Página de Desglose: #2
Int/Ext: Int
Día/Noche: Tarde

Descripción de la escena: Samuel y Felipe escogen la cama donde van a dormir.

ELENCO 1. Samuel 2. Felipe	FIGURANTES	EXTRAS
	UTILERIA Camas, caja, jaula, mochila	AMBIENTACION Cuarto vacío, cajas
VESTUARIO	MAQUILLAJE	FOTOGRAFIA CAMARA Y GRIP
SONIDO	VEHICULOS Y ANIMALES Hámster	EFFECTOS ESPECIALES
MISCELANEOS	NOTAS	

HOJA DE DESGLOSE
TITULO: Tengo Miedo

Escena #: 3

Página de Guion: 2 - 3- 4

Conteo de Páginas: 2/12

Fecha:

Página de Desglose: #3

Int/Ext: Int

Día/Noche: Noche

Descripción de la escena: Samuel y Felipe conversan en la sala y ven el retrato en la pared.

ELENCO 1. Samuel 2. Felipe	FIGURANTES 3. Ana	EXTRAS
	UTILERIA Muebles viejos	AMBIENTACION Sala, cajas, cuadros, chimenea, telarañas.
VESTUARIO	MAQUILLAJE	FOTOGRAFIA CAMARA Y GRIP
SONIDO Crujir de la madera	VEHICULOS Y ANIMALES Hámster.	EFFECTOS ESPECIALES
MISCELANEOS	NOTAS Ana grita desde la cocina.	

HOJA DE DESGLOSE
TITULO: Tengo Miedo

Escena #:4
Página de Guion: 4 - 5
Conteo de Páginas: 4/12

Fecha:
Página de Desglose: #4
Int/Ext: Int
Día/Noche: Noche

Descripción de la escena: La familia toma chocolate en la cocina.

ELENCO 1. Samuel 2. Felipe	FIGURANTES 3. Ana 4. Francisco	EXTRAS
	UTILERIA Utensilios de cocina, bancos, chocolate, tazas.	AMBIENTACION Cocina vacía, cajas, mesa, mesón
VESTUARIO	MAQUILLAJE	FOTOGRAFIA CAMARA Y GRIP
SONIDO	VEHICULOS Y ANIMALES	EFECTOS ESPECIALES
MISCELANEOS	NOTAS	

HOJA DE DESGLOSE
TITULO: Tengo Miedo

Escena #: 5
Página de Guion: 5 - 6
Conteo de Páginas: 5/12

Fecha:
Página de Desglose: #5
Int/Ext: Int
Día/Noche: Noche

Descripción de la escena: Samuel sube a dormir, Felipe lo asusta.

ELENCO 1. Samuel 2. Felipe	FIGURANTES 3. Ana	EXTRAS
	UTILERIA Pequeño colchón	AMBIENTACION Chimenea, muebles, retratos
VESTUARIO	MAQUILLAJE	FOTOGRAFIA CAMARA Y GRIP
SONIDO Voz en off de Ana	VEHICULOS Y ANIMALES	EFFECTOS ESPECIALES Sombra
MISCELANEOS	NOTAS	

HOJA DE DESGLOSE
TITULO: Tengo Miedo

Escena #: 6

Página de Guion: 6 - 7- 8

Conteo de Páginas: 6/12

Fecha:

Página de Desglose: #6

Int/Ext: Int

Día/Noche: Noche

Descripción de la escena: Samuel no puede dormir.

ELENCO 1. Samuel 2. Felipe	FIGURANTES 3. Ana	EXTRAS
VESTUARIO	UTILERIA Jaula, cama, almohada, interruptor, cajas, lámpara infantil	AMBIENTACION Ramas de los árboles, ventanas sin cortinas
SONIDO Viento, aullar de perros, pasos, crujido	MAQUILLAJE	FOTOGRAFIA CAMARA Y GRIP
MISCELANEOS	VEHICULOS Y ANIMALES Hámster	
	EFECTOS ESPECIALES	
	NOTAS	

HOJA DE DESGLOSE
TITULO: Tengo Miedo

Escena #: 7
Página de Guion: 8
Conteo de Páginas: 8/12

Fecha:
Página de Desglose: #7
Int/Ext: Int
Día/Noche: Noche

Descripción de la escena: Samuel escucha el corazón que palpita, no puedo dormir.

ELENCO 1. Samuel 2. Felipe	FIGURANTES	EXTRAS
	UTILERIA Lámpara, jaula	AMBIENTACION
VESTUARIO	MAQUILLAJE	FOTOGRAFIA CAMARA Y GRIP
SONIDO Rasgar de la madera, garras, corazón que palpita	VEHICULOS Y ANIMALES	EFFECTOS ESPECIALES Ojos plateado se abren debajo de la cama
MISCELANEOS	NOTAS	

HOJA DE DESGLOSE
TITULO: Tengo Miedo

Escena #: 8
Página de Guion: 8 - 9
Conteo de Páginas: 8/12

Fecha:
Página de Desglose: #8
Int/Ext: Int
Día/Noche: Noche

Descripción de la escena: Samuel corre hacia el cuarto de sus papás.

ELENCO 1. Samuel	FIGURANTES 3. Ana	EXTRAS
	UTILERIA	AMBIENTACION Pasillo
VESTUARIO	MAQUILLAJE	FOTOGRAFIA CAMARA Y GRIP
SONIDO	VEHICULOS Y ANIMALES	EFFECTOS ESPECIALES
MISCELANEOS	NOTAS	

HOJA DE DESGLOSE
TITULO: Tengo Miedo

Escena #: 9
Página de Guion: 9
Conteo de Páginas: 9/12

Fecha:
Página de Desglose: #9
Int/Ext: Int
Día/Noche: Noche

Descripción de la escena: Samuel se queda a dormir con sus papás.

ELENCO 1. Samuel	FIGURANTES 4. Ana 5. Felipe	EXTRAS
	UTILERIA Cama	AMBIENTACION Cuarto de papás
VESTUARIO	MAQUILLAJE	FOTOGRAFIA CAMARA Y GRIP
SONIDO	VEHICULOS Y ANIMALES	EFFECTOS ESPECIALES
MISCELANEOS	NOTAS	

HOJA DE DESGLOSE**TITULO:** Tengo Miedo**Escena #:** 10**Página de Guion:** 9 – 10**Conteo de Páginas:** 9/12**Fecha:****Página de Desglose:** #10**Int/Ext:** Int**Día/Noche:** Noche**Descripción de la escena:** El espectro asusta a Samuel.

ELENCO 1. Samuel 2. Felipe	FIGURANTES 5. Espectro	EXTRAS Mano con dedos filudos, otra mano
	UTILERIA Lámpara, Almohada	AMBIENTACION
VESTUARIO	MAQUILLAJE Sangre, sudor	FOTOGRAFIA CAMARA Y GRIP
SONIDO Garras	VEHICULOS Y ANIMALES Hámster	EFFECTOS ESPECIALES
MISCELANEOS	NOTAS	

HOJA DE DESGLOSE**TITULO:** Tengo Miedo**Escena #:** 11**Página de Guion:** 10**Conteo de Páginas:** 10/12**Fecha:****Página de Desglose:** #11**Int/Ext:** Int**Día/Noche:** Noche**Descripción de la escena:** El espectro persigue a Samuel.

ELENCO 1- Samuel	FIGURANTES 5. Espectro	EXTRAS
	UTILERIA almohadas	AMBIENTACION
VESTUARIO	MAQUILLAJE	FOTOGRAFIA CAMARA Y GRIP
SONIDO	VEHICULOS Y ANIMALES	EFFECTOS ESPECIALES
MISCELANEOS	NOTAS	

HOJA DE DESGLOSE**TITULO:** Tengo Miedo**Escena #:** 12**Página de Guion:** 10 - 11**Conteo de Páginas:** 10/12**Fecha:****Página de Desglose:** #12**Int/Ext:** Int**Día/Noche:** Noche**Descripción de la escena:** Felipe y Ana despiertan a Samuel de su pesadilla.

ELENCO 1. Samuel 2. Felipe	FIGURANTES 3. Ana	EXTRAS
	UTILERIA jaula	AMBIENTACION
VESTUARIO	MAQUILLAJE	FOTOGRAFIA CAMARA Y GRIP Cuarto alumbrado
SONIDO Respiraciones acompañadas	VEHICULOS Y ANIMALES Hámster	EFFECTOS ESPECIALES
MISCELANEOS	NOTAS	

HOJA DE DESGLOSE**TITULO:** Tengo Miedo**Escena #:** 13**Página de Guion:** 12**Conteo de Páginas:** 12/12**Fecha:****Página de Desglose:** #13**Int/Ext:** Int**Día/Noche:** Noche**Descripción de la escena:** El espectro emerge de nuevo.

ELENCO	FIGURANTES 5. Espectro	EXTRAS
	UTILERIA madera	AMBIENTACION
VESTUARIO	MAQUILLAJE	FOTOGRAFIA CAMARA Y GRIP
SONIDO Cruje el foco Corazón palpitando	VEHICULOS Y ANIMALES	EFECTOS ESPECIALES Ojos plateados
MISCELANEOS	NOTAS	

HOJA DE DESGLOSE
TITULO: Tengo Miedo

Escena #: 14
Página de Guion: 12
Conteo de Páginas: 12/12

Fecha:
Página de Desglose: #14
Int/Ext: Int
Día/Noche: Día

Descripción de la escena: Samuel se despierta, ve por la ventana y sale del cuarto.

ELENCO 1. Samuel	FIGURANTES	EXTRAS
	UTILERIA Lamparita, jaula	AMBIENTACION Foco
VESTUARIO	MAQUILLAJE	FOTOGRAFIA CAMARA Y GRIP La luz de la mañana fuerte
SONIDO Ruido afuera	VEHICULOS Y ANIMALES	EFFECTOS ESPECIALES
MISCELANEOS	NOTAS	

HOJA DE DESGLOSE**TITULO:** Tengo Miedo**Escena #:** 15**Página de Guion:** 12**Conteo de Páginas:** 12/12**Fecha:****Página de Desglose:** #15**Int/Ext:** Int**Día/Noche:** Día**Descripción de la escena:** Francisco lleva a Samuel al hospital, el tío le guiña el ojo.

ELENCO 1. Samuel	FIGURANTES 4. Francisco	EXTRAS
	UTILERIA	AMBIENTACION Retrato de la chimenea
VESTUARIO	MAQUILLAJE Pálido	FOTOGRAFIA CAMARA Y GRIP
SONIDO	VEHICULOS Y ANIMALES	EFEKTOS ESPECIALES El tío le guiña el ojo
MISCELANEOS	NOTAS	

CRONOGRAMA DE PRODUCCIÓN

CRONOGRAMA DE PRODUCCIÓN "TENGO MIEDO"										
SEMANA	LUNES	MARTES	MIÉRCOLES	JUEVES	VIERNES	SÁBADO	DOMINGO			
-8	10-dic	11-dic	12-dic	13-dic	14-dic	15-dic	16-dic			
	PROPUESTA DE FOTO									
	SCOUTING DE LOCACIONES									
-7	17-dic	18-dic	19-dic	20-dic	21-dic	22-dic	23-dic			
					CASTING					
	SCOUTING DE LOCACIONES									
				LECTURA DE GUIÓN						
-6	24-dic	25-dic	26-dic	27-dic	28-dic	29-dic	30-dic			
	PROPUESTA DE ARTE									
	SCOUTING DE LOCACIONES									
	BUSQUEDA DE VESTUARIO Y UTILERÍA									
-5	31-dic	01-ene	02-ene	03-ene	04-ene	05-ene	06-ene			
	SCOUTING DE LOCACIONES									
	BUSQUEDA DE VESTUARIO Y UTILERÍA									
-4	07-ene	08-ene	09-ene	10-ene	11-ene	12-ene	13-ene			
					CASTING					
	BUSQUEDA DE VESTUARIO Y UTILERÍA									
-3	14-ene	15-ene	16-ene	17-ene	18-ene	19-ene	20-ene			
	CASTING				PERMISO DE LOCACION		SCOUTING TÉCNICO			
	BUSQUEDA DE VESTUARIO Y UTILERÍA									
-2	21-ene	22-ene	23-ene	24-ene	25-ene	26-ene	27-ene			
							REUNION CON ACTORES			
	BUSQUEDA DE VESTUARIO Y UTILERÍA									
-1	28-ene	29-ene	30-ene	31-ene	01-feb	02-feb	03-feb			

BUSQUEDA DE VESTUARIO Y UTILERIA								
cronogramas	reunion arturo 3pm					PRUEBAS DE CAMARA		
casting papas								
	04-feb	05-feb	06-feb	07-feb	08-feb	09-feb	10-feb	
BUSQUEDA DE VESTUARIO Y UTILERIA								
			PRUEBAS DE MAQUILLA					REUNION DE PRODUCCION
	11-feb	12-feb	13-feb	14-feb	15-feb	16-feb	17-feb	
DECORACION SET					RODAJE			
	ENSAYOS CON ACTORES							
	18-feb	19-feb	20-feb	21-feb	22-feb	23-feb	24-feb	
		SINCRONIZACION			EDICION			
	25-feb	26-feb	27-feb	28-feb	01-mar	02-mar	03-mar	
	EDICION							
	04-mar	05-mar	06-mar	07-mar	08-mar	09-mar	10-mar	
	1ER CORTE	EDICION			EDICION			
	11-mar	12-mar	13-mar	14-mar	15-mar	16-mar	17-mar	
	2DO CORTE	EDICION			EDICION			
	18-mar	19-mar	20-mar	21-mar	22-mar	23-mar	24-mar	
	3ER CORTE	EDICION			EDICION			

	LEYENDA						
		PRODUCTOR					
		DIRECTOR					
		ASIST. DIRECTOR					
		FOTO					
		ARTE					
		SONIDO					
		CABEZAS TECNICAS					
		TODOS EQUIPO					

TIRAS DE PRODUCCIÓN
TENGO MIEDO

ESCENA	PAGS	ACCIÓN	PERSONAJES	SET
1	1 1/8	Fco, Samuel y Felipe llegan a la casa nueva	1,2,3,4	EXT CASA
2	4.8	Samuel y Felipe conocen su nuevo cuarto	1,2	CUARTO NIÑOS
3	1 3/8	Fco, indica el espacio a niños	1,2,3,4	SALA
4	1 5/8	Familia cena, Samuel no quiere comer	1,2,3,4	COCINA
5	4.8	Samuel sube a su cuarto, Felipe le asusta	1,2	SALA-ESCALERAS
6	1 7/8	Samuel no puede dormir por la oscuridad	1,2,4	CUARTO NIÑOS
7	4.8	Samuel escucha algo, ve ojos, sale corriendo	1,2,5	CUARTO NIÑOS
8	4.8	Samuel corre por el pasillo hasta sus padres	1,4	PASILLO
9	4.8	Samuel se queda a dormir con sus padres	1,3,4	CUARTO PAPAS
10	6.8	Pesadilla de Samuel	1,2,5	CUARTO NIÑOS
11	2.8	Samuel entra a donde papas, no hay nadie	1,5	CUARTO PAPAS
12	1 3/8	Samuel se despierta de la pesadilla	1,2,4	CUARTO NIÑOS
13	1.8	El espectro sale de nuevo mientras duermen	5	CUARTO NIÑOS
14	2.8	Samuel se despierta al siguiente día, no hay nadie	1	CUARTO NIÑOS
15	2.8	Samuel corre fuera de la casa	1.3	ESCALERAS-SALA

- 1 Samuel
- 2 Felipe
- 3 Francisco
- 4 Ana
- 5 Espectro

	EXT-DIA
	INT-DIA
	EXT-NOCHE
	INT-NOCHE

PLAN DE RODAJE

PLAN DE RODAJE
TENGO MIEDO

Día 1: 15 de febrero del 2013

Locación

CASA

Esc.	Ext/Int	Escena- Set/Locación Descripción	Día/Noche	Elenco	8vos	H. Inicio	Tiempo Est.	H. Final
2	Int	Cuarto Niños Samuel y felipe conocen su nuevo cuarto.	Día	1,2	4,8		2h	
1	Ext	Ext Casa Fco, Samuel y Felipe llegan a la casa nueva	Día	1,2,3,4	1 1/8		5h	
4	Int	Cocina Familia Cena, samuel no quiere comer	noche	1,2,3,4	5,8		3h	
8	Int	Pasillo Samuel corre por el pasillo hasta sus padres	noche	1,4	4,8		1h30	

2,6/8

Día 2: 16 de febrero del 2013

Locación:

CASA

Esc.	Ext/Int	Escena- Set/Locación Descripción	Día/Noche	Elenco	8vos	H. Inicio	Tiempo Est.	H. Final
6	Int	Cuarto niños Samuel no puede dormir por la obscuridad	noche	1,2,4	1 7/8		6h	
12	Int	Cuarto niños Samuel se despierta de la pesadilla	noche	1,2,4	1 3/8		3h15	
9	Int	Cuarto Papas Samuel se qued a adormir con sus padres	noche	1,3,4	4,8		2h30	

3, 6/8

Día 3: 17 de febrero del 2013

Locación: CASA

Ext/Int	Escena- Set/Locación	Descripción	Día/Noche	Elenco	8vos	H. Inicio	Tiempo Est.	H. Final
14	Ext	Cuarto niños	Día	1	2,8		2h15	
		Samuel se despierta al siguiente día, no hay nadie.						
10	Int	Cuarto niños	noche	1,2,5	6,8		4h45	
		Pesadilla samuel						
7	Int	Cuarto niños	noche	1,2,5	4,8		3h30	
		Samuel escucha algo, ve ojos, sale corriendo						
13	Int	Cuarto niños	noche	5	1,8		1h30	
		El espectro sale de nuevo mientras duermen						

1, 5/8

Día 4: 18 de febrero del 2013

Locación: CASA

Esc.	Ext/Int	Escena- Set/Locación	Descripción	Día/Noche	Elenco	8vos	H. Inicio	Tiempo Est.	H. Final
3	Int	Sala	Fco, indica el espacio a los niños.	Día	1,2,3	1 3/8		3h30	
15	Int	Escaleras- Sala	Samuel corre fuera de la casa.	Día	1,3	2,8		2h30	
11	Int	Cuarto Papas	Samuel entra donde papas, no hay nadie	noche	1,5	2,8		2h30	
5	Int	Sala - Escaleras	Samuel sube a su cuarto felipe le asusta	noche	1,2	4,8		3h00	

2, 3/8

Leyenda

	Interior Día
	Exterior Día
	Interior Noche
	Exterior Noche

Elenco

- 1** Samuel
- 2** Felipe
- 3** Francisco
- 4** Ana
- 5** Espectro

PRESUPUESTO

NOMBRE DEL PROYECTO:	TENGO MIEDO
PRODUCTOR:	Daniel Romero
DIRECTOR:	Alexandra Tapia
FORMATO RODAJE:	Video Digital
FORMATO PROYECCIÓN:	HD
DIAS DE RODAJE:	4 días
DURACIÓN:	12 minutos
PRESUPUESTO GENERAL:	1.620

	Cantidad	Unidad	Precio/U	Subtotal	Total cuenta
1. DESARROLLO /PREPRODUCCIÓN :					
1.1	Guión				\$9,75
	Fotocopias	15 guiones	0,45	\$6,75	
	Fotocopias script, camara, sonido	100 hojas	0,03	\$3,00	
1.2	Gastos generales Produccion				\$70,00
	Suministros (marcadores/cintas/letreros)	1 paquete	50	\$50,00	
	Gasolina	10 galones	2	\$20,00	
1.3	Gastos especificos				\$25,00
	Ensayos con actores	3 paquetes (3 dias de	5	\$15,00	
	Scouting de locaciones	2 paquetes (2 dias de	5	\$10,00	
	SUBTOTAL 1 PREPRODUCCIÓN				\$104,75
	IMPREVISTOS 5%				\$5,24
	SUBTOTAL 2 PREPRODUCCIÓN				\$109,99
	IVA 12%				\$13,20
	TOTAL DE PREPRODUCCIÓN				\$123,19
	Cantidad	Unidad	Precio/U	Subtotal	Total cuenta
2. PRODUCCIÓN :					
2.1	Departamento de Arte				\$350,00
	Compra de elementos de escenografia y utileria	1 paquete	300	\$300,00	
	Compra de elementos de maquillaje	0	0	\$0,00	
	Alquiler/confeccion de elementos de vestuario	1 paquete	50	\$50,00	
	Traslado elementos de escenografia	1 paquete	50	\$50,00	
2.2	Fotografia				\$250,00
	Equipo de cámara (alquiler de lentes)	1 paquete	250	\$250,00	
2.3	Transporte				\$70,00
	Carro de producción (gasolina)	10 galones	2	\$20,00	
	Carro de equipos	5 galones	2	\$10,00	
	Carro personal técnico y actores	10 galones	2	\$20,00	
	Carro de arte	10 galones	2	\$20,00	
2.4	Gastos en locación				\$145,00
	Alquiler de locaciones	1 locacion	100	\$100,00	
	Limpieza de locaciones	1 kit limpieza	30	\$30,00	
	Kit primeros auxilios	1 kit	15	\$15,00	
2.5	Catering				\$287,50
	Servicio de catering	25 comidas por tres días	10	\$250,00	
	Snacks	25 snaks por tres días	1	\$25,00	
	Bebidas	25 bebidas por tres días	1	\$12,50	
	SUBTOTAL 1 PRODUCCIÓN				\$1.102,50
	IMPREVISTOS 5%				\$55,13
	SUBTOTAL 2 PRODUCCIÓN				\$1.157,63
	IVA 12%				\$138,92
	TOTAL DE PRODUCCIÓN				\$1.296,54
TOTAL PREPRODUCCIÓN:					\$123,19
TOTAL PRODUCCIÓN:					\$1.296,54
TOTAL POSTPRODUCCIÓN:					\$200,00
GRAN TOTAL:					\$1.619,73

HOJAS DE LLAMADO



TENGO MIEDO

Jefe de Producción: Daniel Romero

Directora: Alex Tapia

AD: Miguel Cármenes

FECHA: 15/02/2013

DIA DE RODAJE: 1 DE 4

LLAMADO EN SET 13:30

LLAMADO PARA FILMAR 14:00

Venir Almorzados

CENA EN LOCACION: 21:15

LUGAR DE FILMACION: Luis Tamayo, entre Lizardo Garcia y Luis Cordero

ESC	DESCRIPCION	ELENCO	D/N	#PLAN	PAG
2	INT CUARTO NIN	Samuel y Felipe conocen su nuevo cuarto.	1,2 DIA	2	
1	EXT CASA	Fco, Samuel y Felipe llegan a la casa nueva	1,2,3,4 DIA	5	
4	INT COCINA	Familia Cena, Samuel no quiere comer	1,2,3,4 NOCHE	3	
8	INT PASILLO	Samuel corre por el pasillo hasta sus padres	1,4 NOCHE	2	

#	PERSONAJE	ACTOR/ACTRIZ	ST	LUGAR DE	EN LOC	MAQ/MES	EN SET
1	Samuel	Dante Jara		En locac	13h30	30min	14h00
2	Felipe	Pedro Torres		En locac	13h30	30 min	14h00
3	Francisco	Kevin Wright		En locac	16h00	30min	16h30
4	Ana	Isabel Rodas		En locac	16h00	30 min	16h30

EXTRAS	CITACION	AMBIENTACION/UTILERIA
		cajas jaula hamsters mochila cuarto vacio

MAQUILLAJE	VESTUARIO

VEHICULOS	FOTOGRAFIA CAMARA Y GRIP

SEGURIDAD	NOTAS



TENGO MIEDO

Jefe de Producción: Daniel Romero
Directora: Alex Tapia
AD: Miguel Carmenes

FECHA: 16/02/2013

DIA DE RODAJE: 2 DE 4

LLAMADO EN SET 11:00

LLAMADO PARA FILMAR 11:30

ALMUERZO EN LOCACION 15:30

CENA EN LOCACION: 21:45

LUGAR DE FILMACION: Luis Tamayo, entre Lizardo Garcia y Luis Cordero

ESC	DESCRIPCION	ELENCO	D/N	#PLAN	PAG
6	INT CUARTO NIN	Samuel no puede dormir por la oscuridad	1,2,4 NOCHE	7	
12	INT CUARTO NIN	Samuel se despierta de la pesadilla	1,2,4 NOCHE	4	
9	INT CUARTO PAD	Samuel se qued a adormir con sus padres	1,2,4 NOCHE	3	

#	PERSONAJE	ACTOR/ACTRIZ	ST	LUGAR DE	EN LOC	MAQ/VES	EN SET
1	Samuel	Dante Jara		En locac	11h00	30 min	11h30
2	Felipe	Pedro Torres		En locac	11h00	30 min	11h30
4	Ana	Isabel Rodas		En locac	11h00	30 min	11h30

EXTRAS	CITACION	AMBIENTACION/UTILERIA
		jaula cama cajas lampara infantil

MAQUILLAJE	VESTUARIO
ojos espectro	

VEHICULOS	FOTOGRAFIA CAMARA Y GRIP

SEGURIDAD	NOTAS



Jefe de Producción: Daniel Romero
 Directora: Alex Tapia
 AD: Miguel Carmenes

TENGO MIEDO

FECHA: 17/02/2013

DÍA DE RODAJE: 3 DE 4

LLAMADO EN SET 14:30

LLAMADO PARA FILMAR 15:00

Venir Almorzados

CENA EN LOCACION: 21:00

LUGAR DE FILMACION: Luis Tamayo, entre Lizardo Garcia y Luis Cordero

ESC	DESCRIPCION	ELENCO	D/N	#PLAN	PAG
14	EXT CUARTO NIN	Samuel se despierta al siguiente dia, no hay r	1 DIA	4	
10	INT CUARTO NIN	Pesadilla Samuel	1,2,5 NOCHE	7	
7	INT CUARTO NIN	Samuel escucha algo, ve ojos, sale corriendo	1,2,5 NOCHE	5	
13	INT CUARTO NIN	El espectro sale de nuevo mientras duermen	5 NOCHE	4	

#	PERSONAJE	ACTOR/ACTRIZ	ST	LUGAR DE	EN LOC	MAQ/VES	EN SET
1	Samuel	Dante Jara		En locac	14h30	30 min	15h00
2	Felipe	Pedro Torres		En locac	17h15	30 min	17h45
5	Espectro	Paula Gabela		En locac	17h15	30 min	17h45

EXTRAS	CITACION	AMBIENTACION/UTILERIA
		lampara foco roto

MAQUILLAJE	VESTUARIO
manos espectro sudor ojos espectro	

VEHICULOS	FOTOGRAFIA CAMARA Y GRIP
	escena 14 luz de mañana fuerte

SEGURIDAD	NOTAS



TENGO MIEDO

FECHA: 18/02/2013

DIA DE RODAJE: 4 DE 4

Jefe de Producción: Daniel Romero

Directora: Alex Tapia

AD: Miguel Cármenes

LLAMADO EN SET 14:00

LLAMADO PARA FILMAR 14:30

Venir Almorzados

CENA EN LOCACION: 19:15

LUGAR DE FILMACION: Luis Tamayo, entre Lizardo Garcia y Luis Cordero

ESC	DESCRIPCION	ELENCO	D/N	#PLAN	PAG
3	INT SALA	Fco, indica el espacio a los niños.	1,2,3	DIA	4
15	INT ESCALERAS	Samuel corre fuera de la casa.	1,3	DIA	3
11	INT CUARTO PAI	Samuel entra donde papas , no hay nadie	1,5	NOCHE	3

#	PERSONAJE	ACTOR/ACTRIZ	ST	LUGAR DE	EN LOC	MAQ/ES	EN SET
1	Samuel	Dante Jara		En locac	14h00	30 min	14h30
2	Felipe	Pedro Torres		En locac	14h00	30 min	14h30
3	Francisco	Kevin Wright		En locac	14h00	30 min	14h30
5	Espectro	Stefy Montenegro		En locac	20h00	45 min	20h45

EXTRAS	CITACION	AMBIENTACION/UTILERIA
		almohadas retrato chimenea muebles viejos cajas cuadros

MAQUILLAJE	VESTUARIO
manos espectro Samuel pálido	

VEHICULOS	FOTOGRAFIA CAMARA Y GRIP

SEGURIDAD	NOTAS

LISTA DE PLANOS

LISTA DE PLANOS "TENGO MIEDO"		
#	ESCENA/ DESCRIPCIÓN	OBSERVACIONES
	ESC 1: EXT CASA ATARDECER	
1	a Pluma bajando desde la casa	
2	b Pluma llega auto Samuel sube la mirada subimos con la pluma	
3	c Twoshot Francisco y Samuel	
4	d Bustshot Samuel	
5	e Contrapicado desde atrás de Samuel	
	ESC 2: INT CUARTO NIÑOS TARDE	
6	a PG cuarto a OS Samuel	
7	b BS Samuel mueve la cama a PP Samuel	
	ESC 3: INT SALA ANOCHECER (6PM)	
8	a PG Master Threshot a Dolly in PP Samuel, Samuel sale de cuadro	Falsear por dónde van a la cocina
9	b POV Sala y retrato; Insertos varios	
10	c PP Samuel, Felipe entra a cuadro le habla al oído	
11	d Dolly in retrato	
	ESC 4: INT COCINA NOCHE	
12	a PG Twoshot Ana y Samuel a OS Samuel cubre Ana y Francisco Máster	
13	b PP Samuel cubrimos TODO	
14	c Twoshot Felipe y Samuel	
	ESC 5: INT CORREDOR GRADAS-NOCHE	Tungsteno
15	a Pluma PG Samuel sube, la sombra pasa	
16	b PP Samuel reacción sombra	
17	c Twoshot de Samuel y Felipe, Samuel sube las gradas y termina en PP de Samuel	Tiempo por foto para pluma, sombra y coreografía
	ESC 6: INT CUARTO NOCHE	Tungsteno
18	a PG Felipe a Bustshot Samuel con el hámster	
19	b Dolly in PP Samuel tiene miedo	
20	c Twoshot Ana y Samuel a PP Samuel	
21	d Pluma seguimos a Samuel que ve debajo de la cama y descubrimos a Felipe	
22	e Dolly in Inserto manija	

23	f	Insertos Varios: ventanas, ramas, sombras, hámster en rueda	
24	g	POV cuarto con y sin lámpara	
ESC 7: INT CUARTO NIÑOS NOCHE			Tungsteno
25	a	PPP Samuel se despierta	
26	b	PG a BS Samuel intenta despertar a Felipe	
27	c	PP Samuel ve debajo de la cama	
28	d	OS Samuel vemos los ojos debajo de la cama	
29	e	Insertos varios: cuarto oscuro, lámpara rota	
ESC 8: INTERIOR CORREDOR CUARTO NOCHE			
30	a	Contrapicado Twoshot Ana y Samuel	
31	b	Cámara en mano Samuel corre al cuarto de sus padres	
ESC 9: INT CUARTO PADRES NOCHE			
32	a	Dolly PG Threeshot a Twoshot Samuel y Francisco	
33	b	PP Samuel a Dolly in PP Samuel	
34	c	POV Dolly in puerta	
ESC 10: INT CUARTO NIÑOS NOCHE			Tungsteno
36	a	PPP Samuel se despierta, ve las garras	
37	b	POV garras, una luego la otra	
38	c	OS Samuel ve a Felipe y le lanza una almohada	
39	d	Dolly in Zoom out vemos la puerta lejos	Tiempo por foto
40	e	BS Samuel corre hacia la puerta, una sombra se acerca	Tiempo por arte y foto
41	f	Insertos: cuarto, lámpara, hámster, Felipe	
42	g	PD Ventana tiempo muerto	
ESC 11: INT CUARTO PADRES NOCHE			
43	a	BS Samuel entra, mira el cuarto, se adelanta y regresa a ver (DOS VECES), espectro entra a cuadro en OS desenfocado	
44	b	PP Samuel cubre TODO	
45	c	PP Samuel Paneo suave a garra pierna	
ESC 12: INT CUARTO NIÑOS NOCHE			Tungsteno
46	a	Twoshot Felipe y Samuel a Twoshot Samuel y Ana	
47	b	PP Samuel a OS Samuel, vemos ventana abierta y a Felipe	Cubre lo que se cambian de cama

48	c	Pluma Máster desde que Samuel dice "no quiero esta cama" a BS de Samuel y Ana; a PG duermen	Cubre lo que se cambian de cama
49	d	POV Samuel ve el hámster	
ESC 13: INT CUARTO NIÑOS NOCHE			Tungsteno
50	a	PG Cuarto foco titila	Ojo con el foco q titila por arte
51	b	PD Dolly in foco titila y se apaga	
52	c	PD Dolly in ojos y garras debajo de la cama	
53	e	PP Samuel duerme	
ESC 14: INT CUARTO NIÑOS MAÑANA			
54	a	PP Samuel cubre TODO	
55	b	BS Samuel	
56	c	Insertos varios: cama, hámster, foco, lámpara, cobijas	
57	d	Reacción Samuel en la ventana	
ESC 15: INT SALA MAÑANA			
58	a	MASTER Dolly in retrato, Samuel entra a cuadro en BS, Francisco entra a cuadro y se hace TWOSHOT	Falsear puerta de entrada, luces por foto
59	b	PD Retrato parpadea	
60	c	PP Samuel ve el retrato, tropieza, sale y vemos la puerta cerrarse	

CRONOGRAMAS DE RODAJE

EMP	ESCENA	PLANO	DESCRIPCION	HORA INICIO	TIEMPO EST	HORA FINAL	NOTAS	
Directora: Alex Tapia 1AD Miguel Cármenes Dir. Foto: Nicole Herrera			<h1>Tengo Miedo</h1> <h2>CRONOGRAMA DE PLANOS</h2>				FECHA: 15/02/13 Día: 1 de 4 LLAMADO ENSET: 13:30 LISTOS PARA FILMAR: 14:0 0	
1.	2	A	PG cuarto a OS Samuel	14.00	60min	15.00		
2.	2	B	BS Samuel mueve la cama a PP Samuel	15:00	45min	15.45		
3.	1	A	Pluma bajando desde la casa	15.45	60min	16.45	PLUM A	
4.	1	B	Pluma llega auto Samuel sube la mirada subimos con la pluma	16.45	45min	17.45	PLUMA	
5.	1	C	Twoshot Francisco y Samuel	17.45	45min	18.30		
6.	1	D	Bustshot Samuel	18.30	30 min	19.00		
7.	1	E	Contrapicado desde atrás de Samuel	19.00	30min	19.30	Se puede cubrir en el C	
8.	4	A	PG Twoshot Ana y Samuel a OS Samuel cubre Ana y Francisco Máster	19.30	60min	20.30		
9.	4	B	PP Samuel cubrimos TODO	20.30	45min	21.15		
CENA				21.15	60 min	22.15		
10.	4	C	Twoshot Felipe y Samuel	22.15	45min	23.00		
11.	8	A	Contrapicado Twoshot Ana y Samuel	23.00	30min	23.30		
12.	8	B	Cámara en mano Samuel corre al cuarto de sus padres	23.30	30min	00.00		
NOTA: Las horas marcadas son estimadas. La hora máxima para el cierre es 12 horas después del LLAMADO								

Directora: Alex Tapia 1AD: Miguel Cármenes Dir. Foto: Nicole Herrera		<h1>Tengo Miedo</h1> <h2>CRONOGRAMA DE PLANOS</h2>					FECHA: 16/02/2013 Día: 2de 4 LLAMADO ENSET: 10h00 LISTOS PARA FILMAR: 10: 30AM	
EMP	ESCENA	PLANO	DESCRIPCION	HORA INICIO	TIEMPO EST	HORA FINAL	NOTAS	
1.	6	B	Dolly in PP Samuel tiene miedo	10.30	60min	11.30	DOLLY	
2.	6	E	Dolly in Inserto manija	11.30	30 min	12.00	DOLLY	
3.	6	A	PG Felipe a Bustshot Samuel con el hámster	12.00	45min	12.45		
4.	6	C	Twoshot Ana y Samuel a PP Samuel	12.45	45min	13.30		
5.	6	D	Pluma seguimos a Samuel que ve debajo de la cama y descubrimos a Felipe	13.30	45min	14.15	PLUMA	
6.	6	F	Insertos Varios: ventabas, ramas, sombras, hámster en ruedita	14.15	30min	14.45		
7.	6	G	POV cuarto con y sin lámpara	14.45	45min	15.30	Dos planos	
ALMUERZO				15.30	60 min	16.30		
8.	12	A	Twoshot Felipe y Samuel a Twoshot Samuel y Ana	16.30	45min	17.15		
9.	12	B	PP Samuel a OS Samuel, vemos ventana abierta y a Felipe	17.15	45min	18.00	cubre lo que se cambian de cama	
10.	12	C	Pluma Máster desde que Samuel dice "no quiero esta	18.00	60min	19.00	cubre lo que se cambian de cama	

			cama" a BS de Samuel y Ana; a PG duermen				PLUMA
11.	12	D	POV Samuel ve el hámster	19.00	30min	19.30	
12.	9	A	Dolly PG Threeshot a Twoshot Samuel y Francisco	19.30	60min	20.30	
13.	9	B	PP Samuel a Dolly in PP Samuel	20.30	45min	21.15	
14.	9	C	POV Dolly in puerta	21.15	30min	21.45	
CENA				21.45	60 min	22.45	
NOTA: Las horas marcadas son estimadas. La hora máxima para el cierre es 12 horas después del LLAMADO							

EMP	ESCENA	PLANO	DESCRIPCION	HORA INICIO	TIEMPO EST	HORA FINAL	NOTAS	
Directora: Alex Tapia 1AD: Miguel Cármenes Dir. Foto: Nicole Herrera			<h1>Tengo Miedo</h1> <h2>CRONOGRAMA DE PLANOS</h2>				FECHA: 17/02/201 Día: 3de 4 LLAMADO EN SET: 13:30 LISTOS PARA FILMAR: 14:00PM	
2.	14	A	PP Samuel cubre TODO	14.00	60min	15.00		
2.	14	B	BS Samuel	15:00	30min	15.30		
3.	14	C	Insertos varios: cama, hámster, foco, lámpara, cobijas	15.30	30min	16.00		
4.	14	D	Reacción Samuel en la ventana	16.00	30 min	16.30		
5.	10	D	Dolly in Zoom out vemos la puerta lejos	16.30	60min	17.30	DOLLY	
6.	10	A	PPP Samuel se despierta, ve las garras	17.30	45min	18.15		
7.	10	B	POV garras, una luego la otra	18.15	30min	18.45		
8.	10	C	OS Samuel ve a Felipe y le lanza una almohada	18.45	30min	19.15		
9.	10	E	BS Samuel corre hacia la puerta, una sombra se acerca	19.15	45min	20.00		
CENA				20.00	60 min	21.00		
10.	10	F	Insertos: cuarto, lámpara, hámster, Felipe	21.00	30min	21.30		
11.	10	G	PD Ventana tiempo muerto	21.30	15min	21.45		
12.	7	A	PPP Samuel se despierta	21.45	30min	22.15		
13.	7	B	PG a BS Samuel intenta despertar a Felipe	22.15	45min	23.00		
14.	7	C	PP Samuel ve debajo de la cama	23.00	30min	23.30		

15.	7	D	OS Samuel vemos los ojos debajo de la cama	23.30	30 min	00.00	
16.	7	E	Insertos varios: cuarto oscuro, lámpara rota	00.00	30min	00.30	
17.	13	A	PG Cuarto foco titila	00.30	45min	1.15	FOCO TITILA
18.	13	B	PD Dolly in foco titila y se apaga	1.15	45min	2.00	DOLLY
19.	13	C	PD Dolly in ojos y garras debajo de la cama	2.00	30min	2.30	DOLLY
20.	13	D	PP Samuel duerme	2.30	15min	2.45	

Directora: Alex Tapia 1AD: Miguel Cármenes Dir. Foto: Nicole Herrera	<h1 style="margin: 0;">Tengo Miedo</h1> <h2 style="margin: 0;">CRONOGRAMA DE PLANOS</h2>	FECHA: 18/02/2013 Día: 4de 4 LLAMADO EN SET: 12:00 LISTOS PARA FILMAR: 13:00PM					
EMP	ESCENA	PLANO	DESCRIPCION	HORA INICIO	TIEMPO EST	HORA FINAL	NOTAS

ALMUERZO				12.00	60 min	13.00	
1.	5	A	Pluma PG Samuel sube, la sombra pasa	13.00	60min	14.00	PLUMA
2.	5	C	Twoshot de Samuel y Felipe, Samuel sube las gradas y termina en PP de Samuel (pluma)	14.00	60min	15.00	PLUMA
3.	5	B	PP Samuel reacción sombra	15.00	30min	15.30	
4.	15	A	MASTER Dolly in retrato, Samuel entra a cuadro en BS, Francisco entra a cuadro y se hace TWOSHOT	15.30	60min	16.30	DOLLY
5.	15	C	PP Samuel ve el retrato, tropieza, sale y vemos la puerta cerrarse	16.30	45min	17.15	
6.	15	B	PD Retrato parpadea	17.15	30min	17.45	
7.	3	A	PG Master Threshot a Dolly in PP Samuel, Samuel sale de cuadro	17.45	60min	18.45	DOLLY
8.	3	D	Dolly in retrato	18:45	30min	19.15	DOLLY
9.	3	C	PP Samuel, Felipe entra a cuadro le habla al oído	19.15	45min	20.00	
CENA				20.00	60 min	21.00	
10.	3	B	POV Sala y	21.00	45 min	21.45	

			retrato; Insertos varios				
11.	11	A	BS Samuel entra, mira el cuarto, se adelanta y regresa a ver (DOS VECES), espectro entra a cuadro en OS desenfocado	21.45	60min	22.45	
12.	11	B	PP Samuel cubre TODO	22.45	45min	23.30	
13.	11	C	PP Samuel Paneo suave a garra pierna	23.30	30min	00.00	
WRAP OUT				00.00	60 min	1.00	
NOTA: Las horas marcadas son estimadas. La hora máxima para el cierre es 12 horas después del LLAMADO							

PLANTAS ARQUITECTÓNICAS DE SETS POR ESCENA

ESCENA 1
EXT. CASA. ATARDECER
a. PLUMA BAJA VEMOS LA CASA
b. PLUMA SUBE MIRADA DE SAMUEL
c. TWOSHOOOT FCO Y SAMUEL
d. CONTRAPICADO SAMUEL DESDE ATRAS

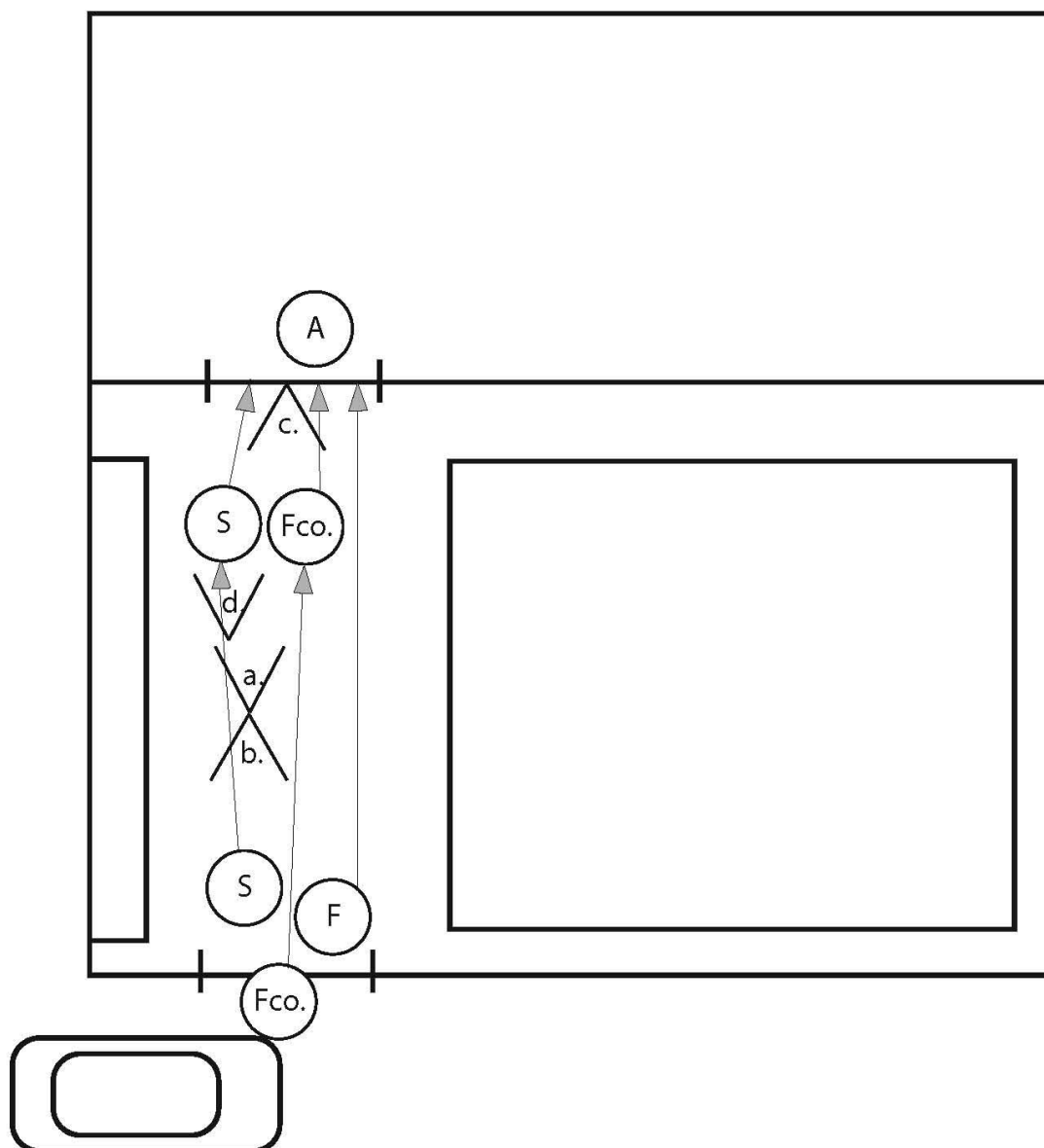

ESCENA 2
INT. DORMITORIO NIÑOS. ATARDECER
a. PG DEL CUARTO A OS DE SAMUEL
b. BUSTSHOOT A PP DE SAMUEL

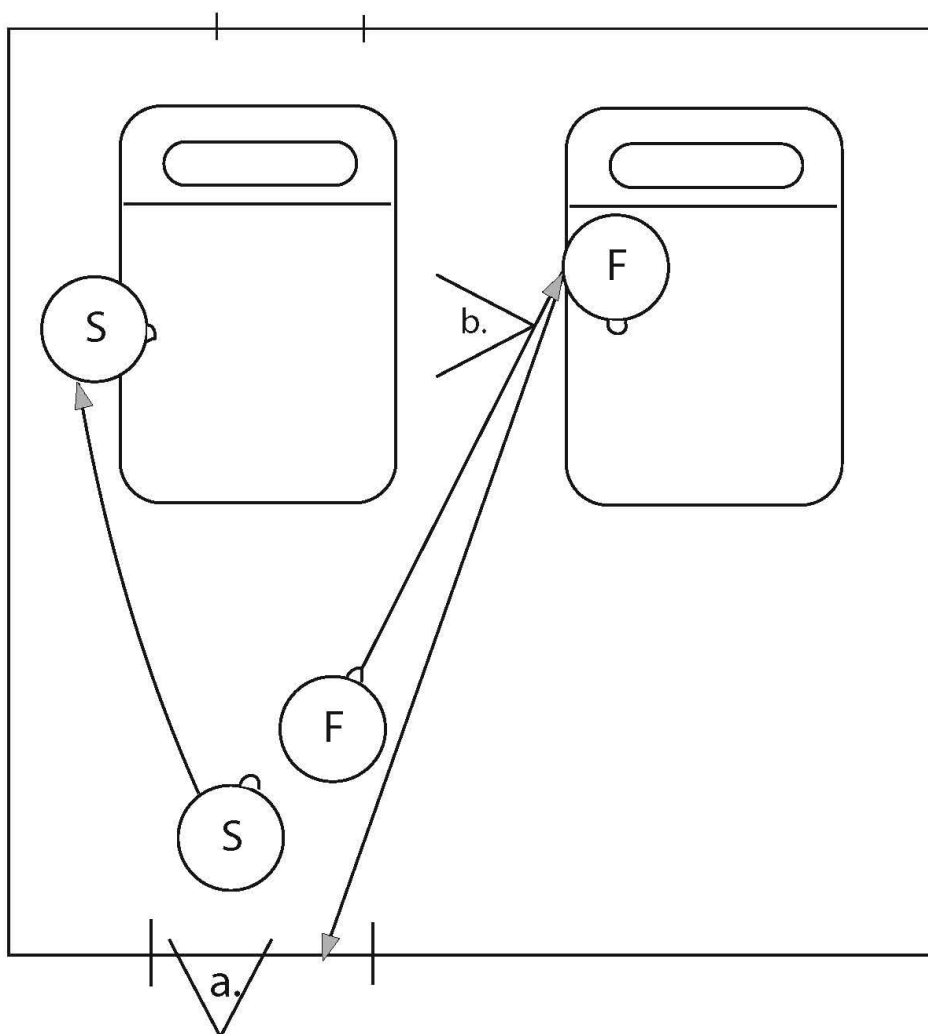

ESCENA 3

INT. SALA. NOCHE

a. PG MASTER

b. POV SALA Y RETRATOS

c. PP SAMUEL, FELIPE ENTRA A CUADRO LE HABLA AL OIDO

d. DOLLY IN RETRATO

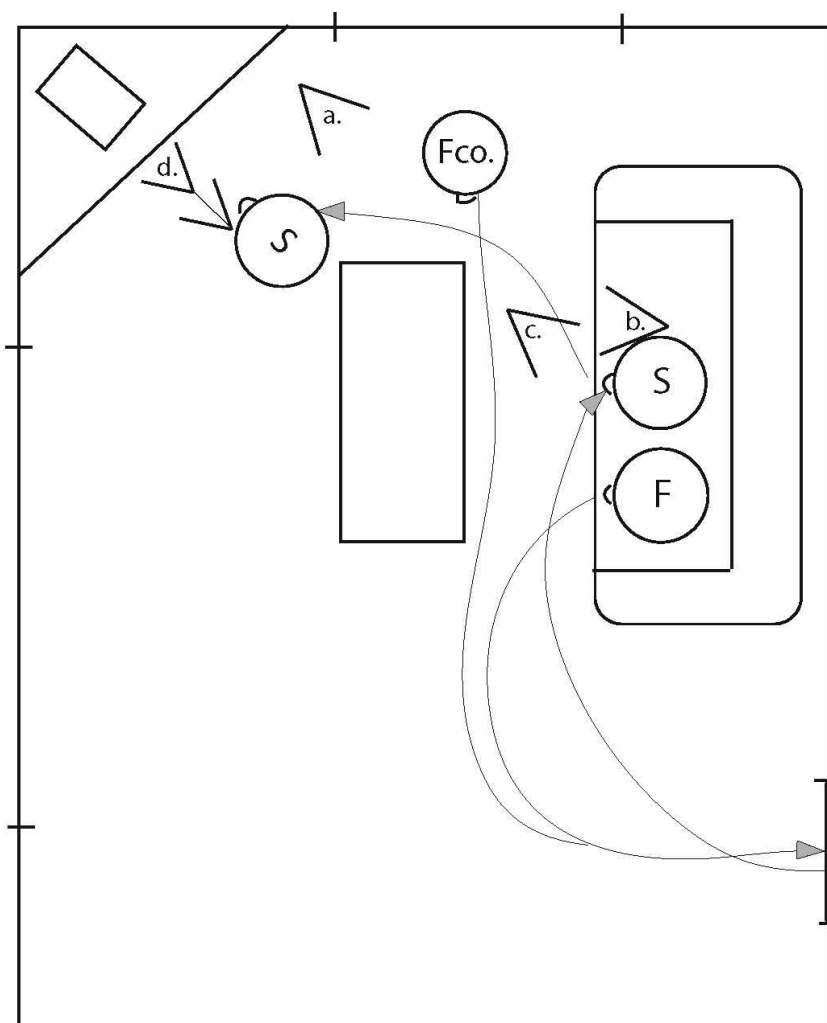

ESCENA 4

INT. COCINA. NOCHE

- a. TWOSHOOT ANA Y SAMUEL A OS SAMUEL MASTER
- b. PP SAMUEL CUBRE TODO
- c. TWOSHOOT SAMUEL Y FELIPE

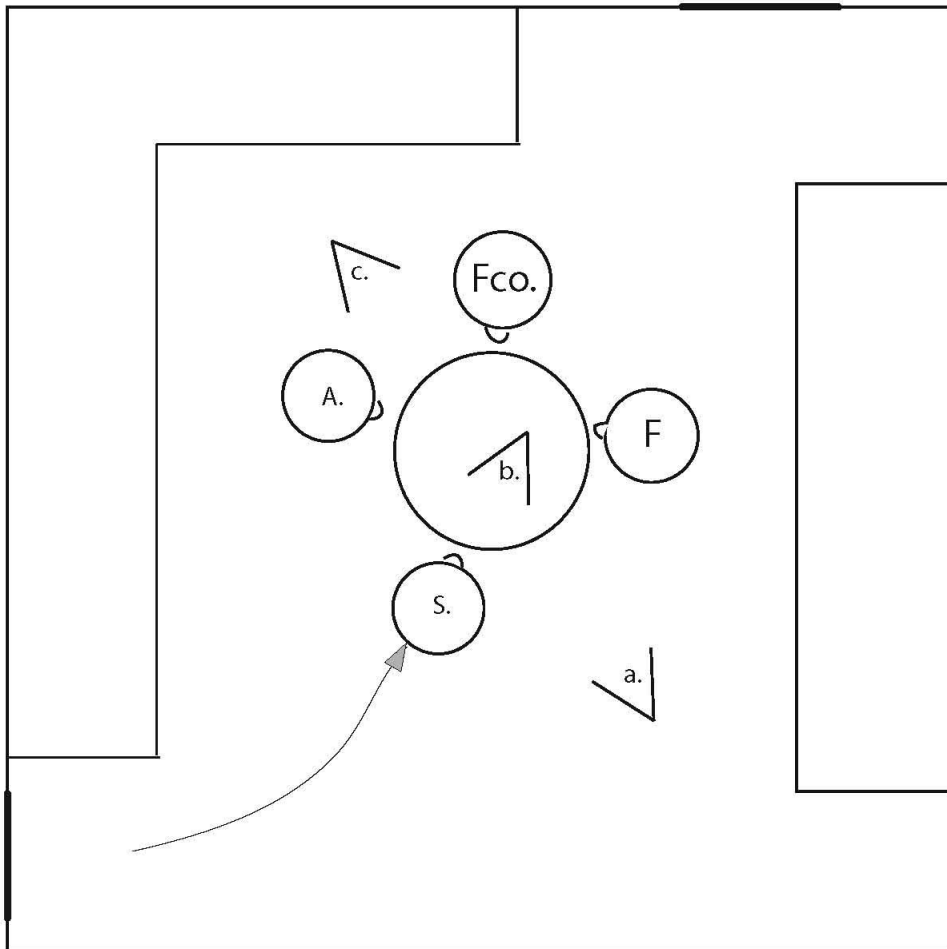

ESCENA 5
INT. ESCALERAS. NOCHE
a. PLUMA PG SAMUEL, SOMBRA PASA
b. PP SAMUEL REACCIÓN
c. TWOSHOOT SAMUEL Y FELIPE A PP SAMUEL

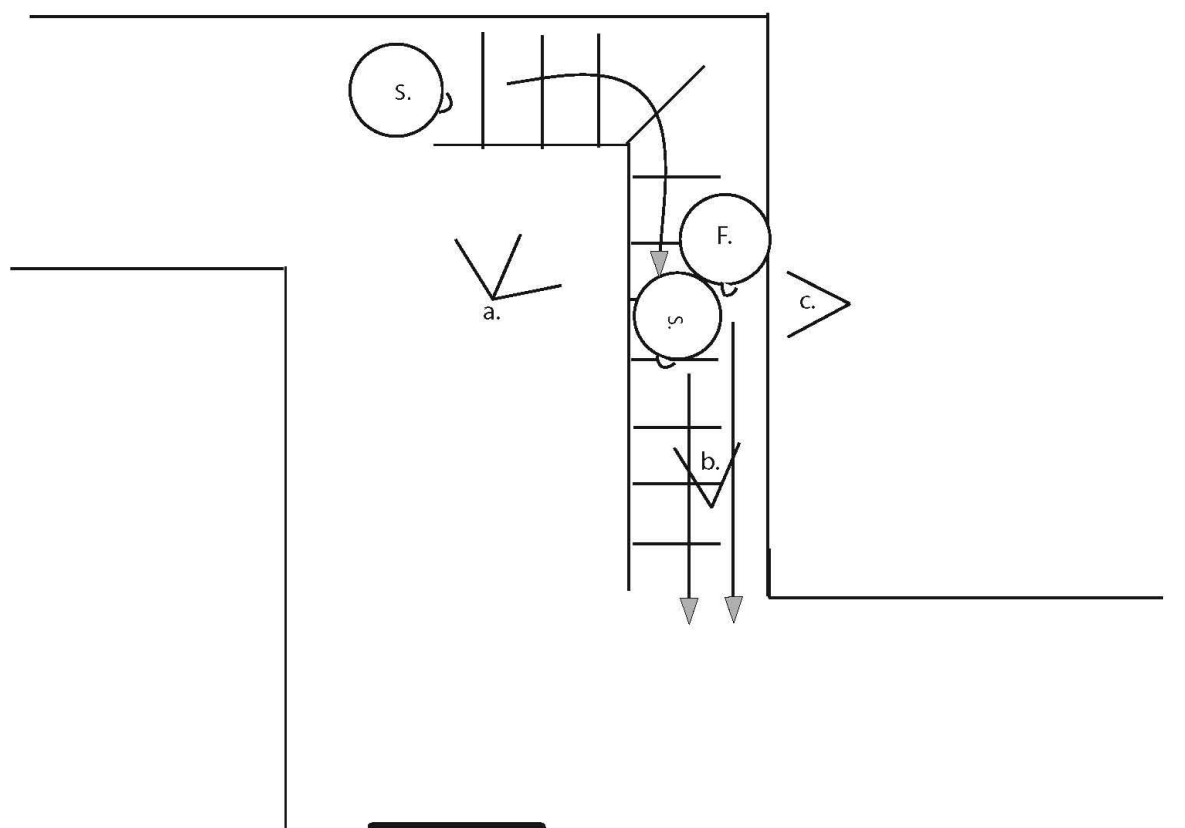

ESCENA 6

INT. DORMITORIO NIÑOS. NOCHE

- a. PG FELIPE A BUSTSHOOT SAMUEL CON EL HAMSTER
- b. DOLLY IN PP SAMUEL TIENE MIEDO
- c. TWOSHOOT ANA Y SAMUEL A PP SAMUEL
- d. PLUMA SEGUIMOS A SAMUEL QUE MIRA DEBAJO DE LA CAMA
- e. DOLLY IN INSERTO MANIJA
- f. INSERTOS VARIOS: VENTANA, RAMAS, SOMBRAS
- g. POV CUARTO CON Y SIN LÁMPARA

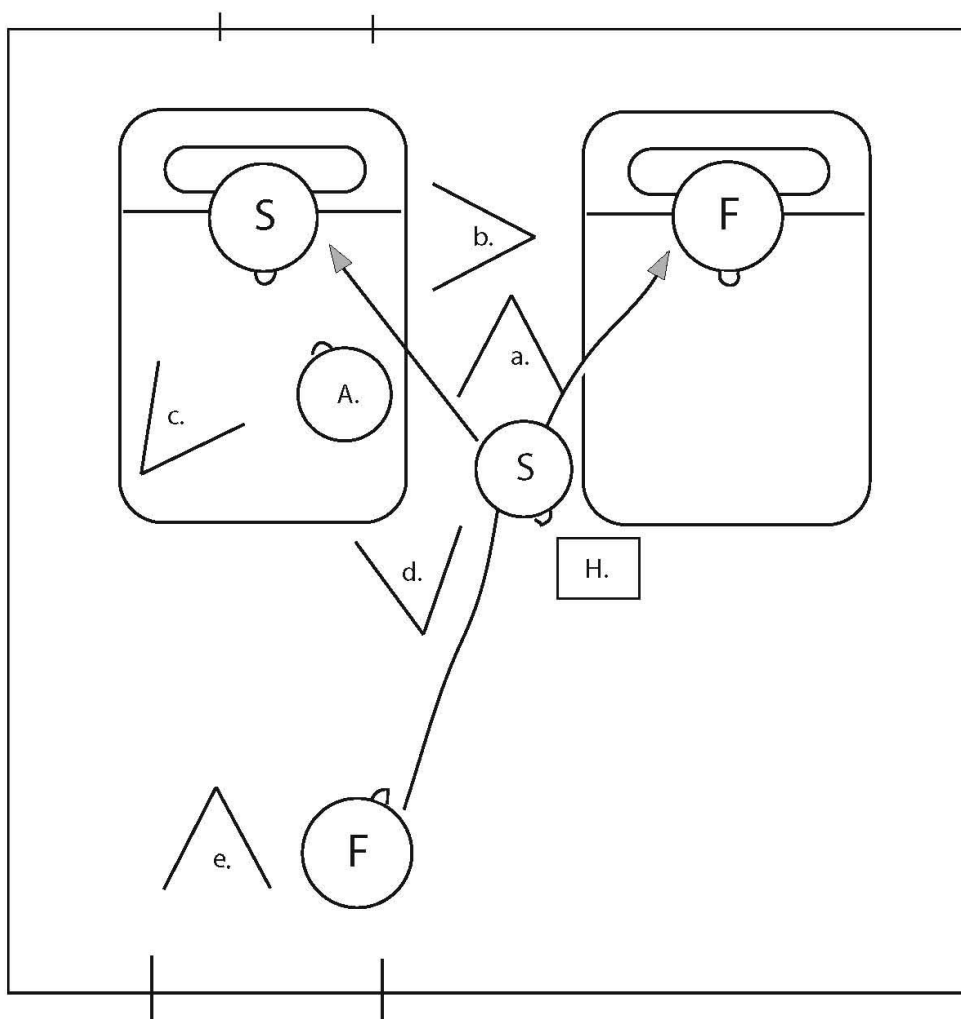

ESCENA 7

INT. DORMITORIO NIÑOS. NOCHE

a. PPP SAMUEL SE DESPIERTA

b. PG A BS SAMUEL INTENTA DESPERTAR A FELIPE

c. PP SAMUEL MIRA DEBAJO DE LA CAMA

d. OS SAMUEL VEMOS OJOS BAJO LA CAMA

e. INSERTOS: CUARTO OSCURO, LÁMPARA ROTA

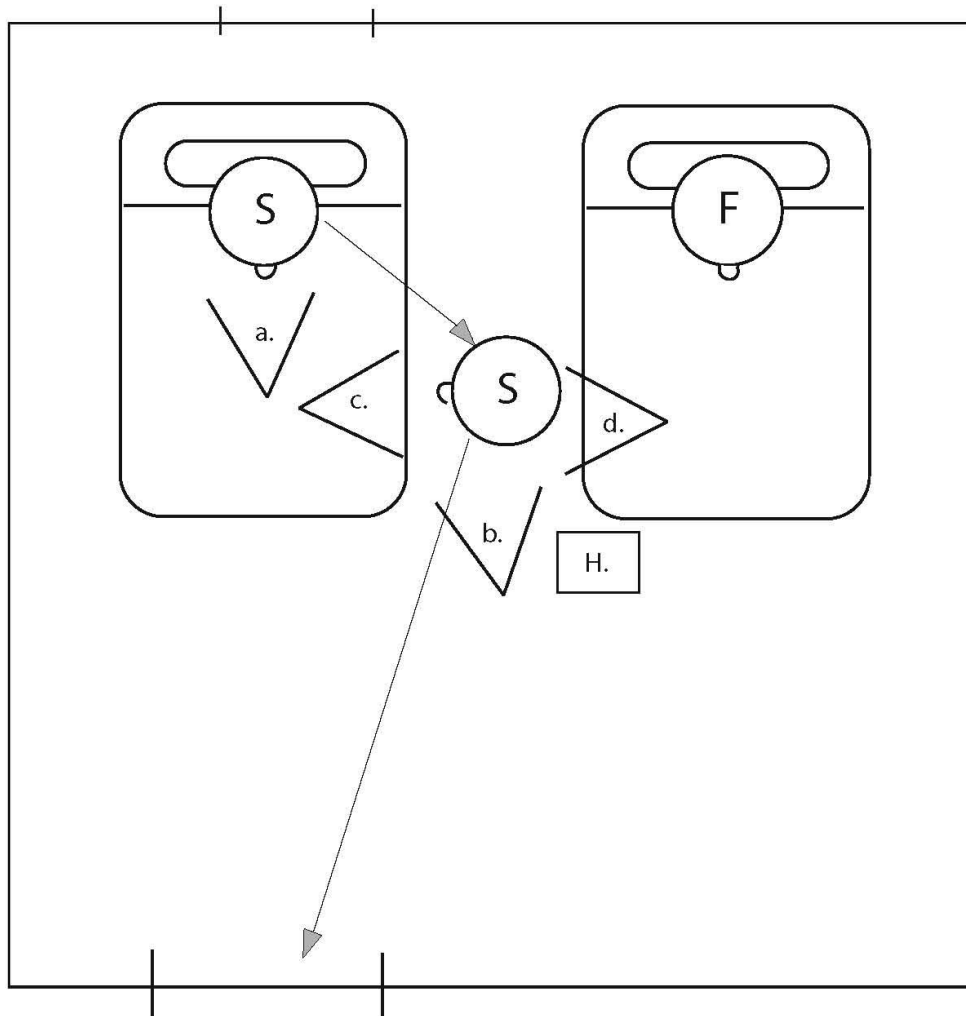

ESCENA 8

INT. PASILLO. NOCHE

a. CONTRAPICADO TWOSHOOT ANA Y SAMUEL

b. CÁMARA EN MANO SAMUEL CORRE AL CUARTO DE PADRES

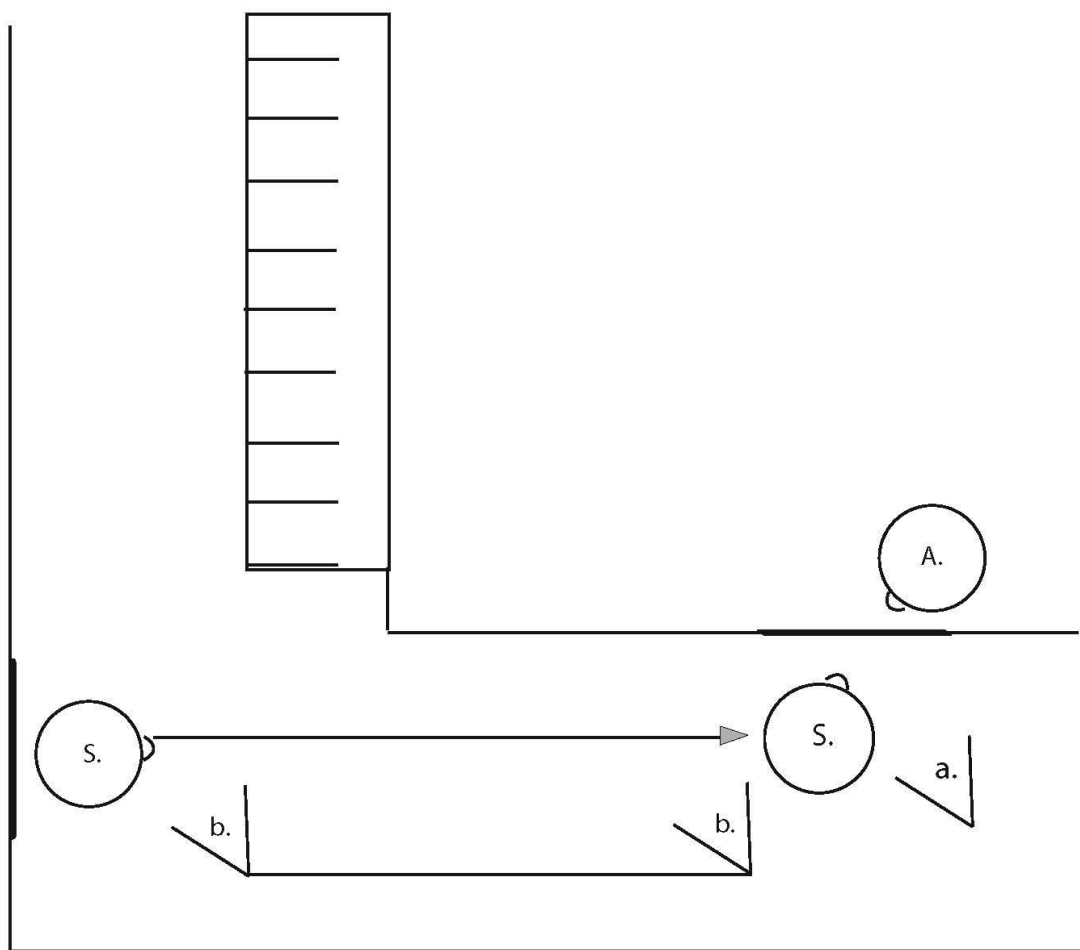

ESCENA 9

INT. DORMITORIO PADRES. NOCHE

a. DOLLY PG THREESHOOT A TWOSHOT SAMUEL Y FCO.

b. DOLLY IN PP SAMUEL

c. POV DOLLY IN PUERTA

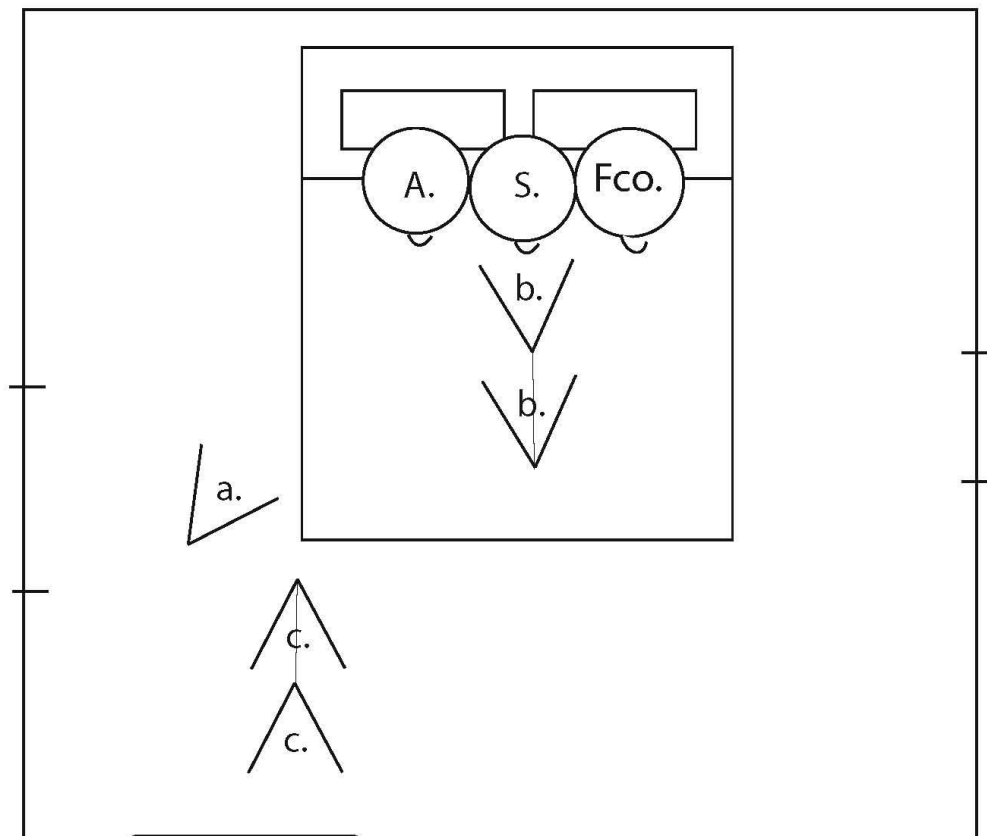

ESCENA 10

INT. DORMITORIO NIÑOS. NOCHE

a. PPP SAMUEL SE DESPIERTA

b. POV GARRAS

c. OS SAMUEL VE A FELIPE Y LANZA ALMOHADA

d. DOLLY IN ZOOM OUT PUERTA

e. BUSTSHOOT SAMUEL CORRE A LA PUERTA, SOMBRA SE ACERCA

f. INSERTOS: CUARTO, LÁMPARA, HAMSTER, FELIPE

g. PD VENTANA, TIEMPO MUERTOZ

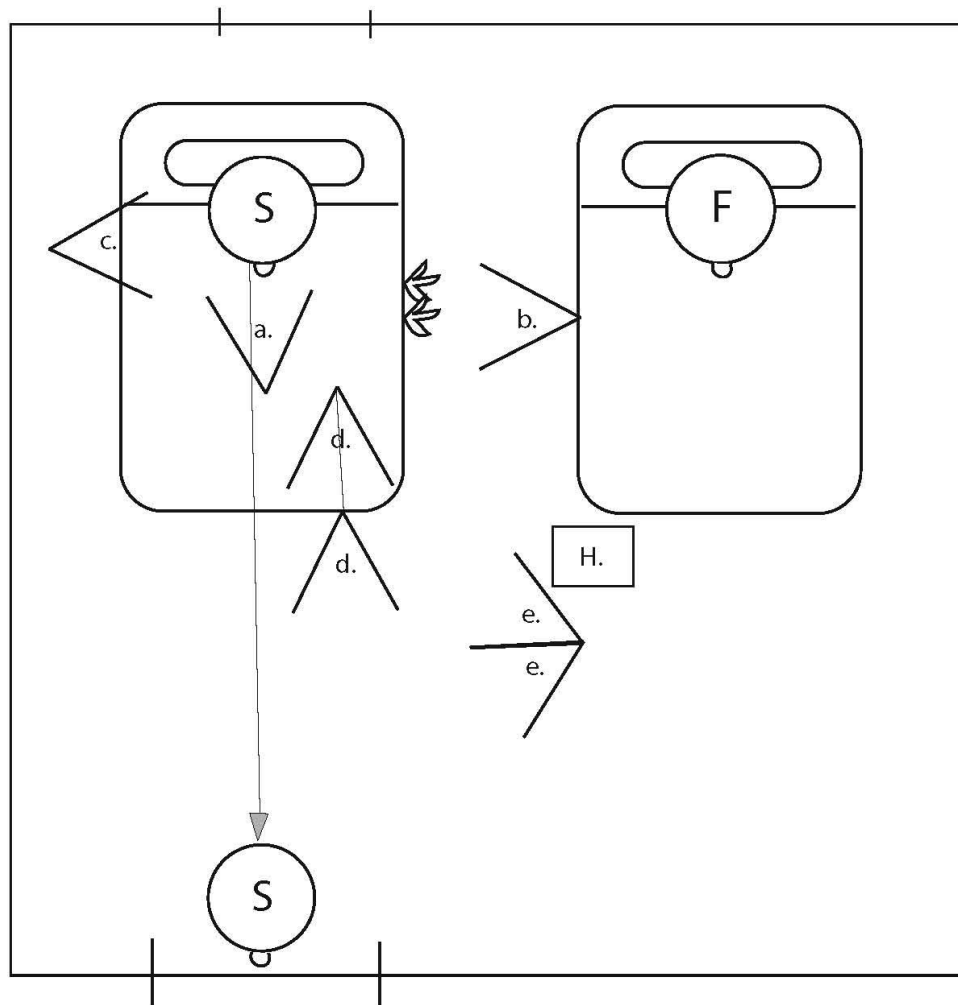

ESCENA 11

INT. DORMITORIO PADRES. NOCHE

- a. BUSTSHOOT SAMUEL ENTRA, MIRA EL CUARTO , REGRESA A VER
- b. PP SAMUEL, CUBRE TODO
- c. PP SAMUEL, PANEAO A GARRA EN LA PIERNA

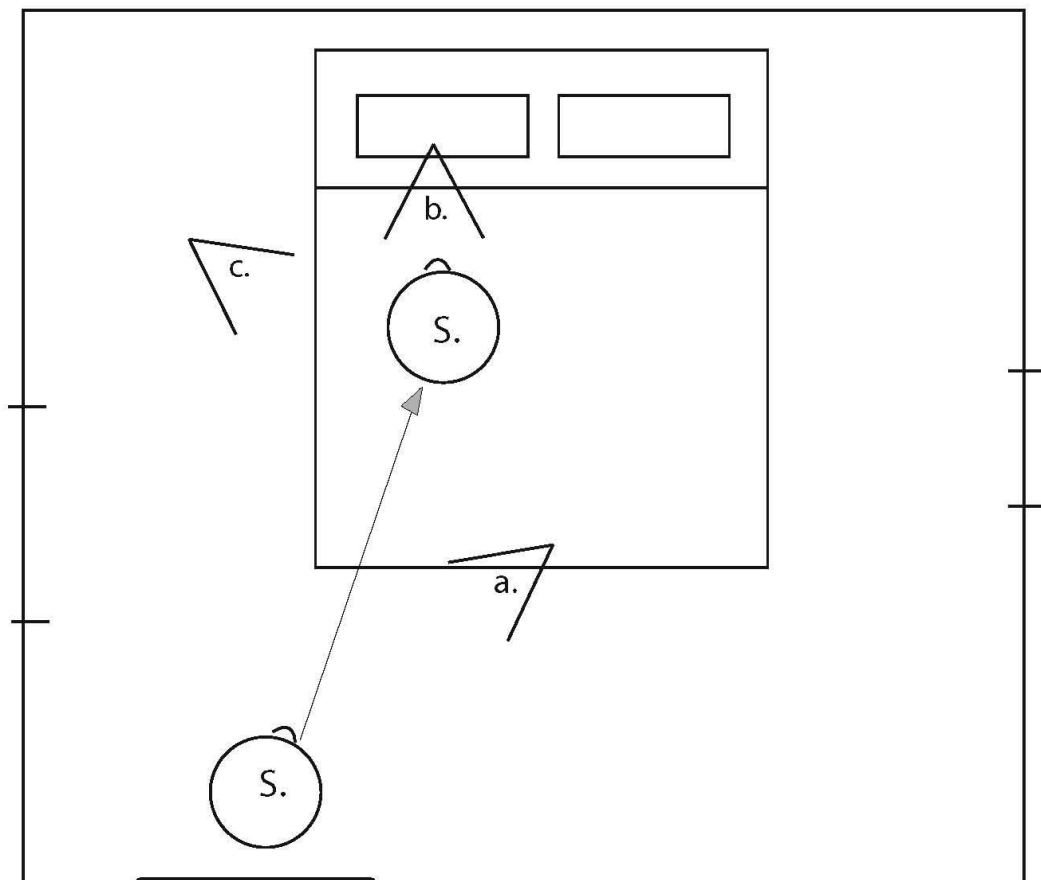

ESCENA 12

INT. DORMITORIO NIÑOS. NOCHE

- a. TWOSHOOT FELIPE Y SAMUEL A TWOSHOOT SAMUEL Y ANA
- b. PP SAMUEL A OS SAMUEL, VEMOS VENTANA ABIERTA
- c. PLUMA MASTER A BS SAMUEL Y ANA, PG DUERMEN
- d. POV SAMUEL VE EL HAMSTER

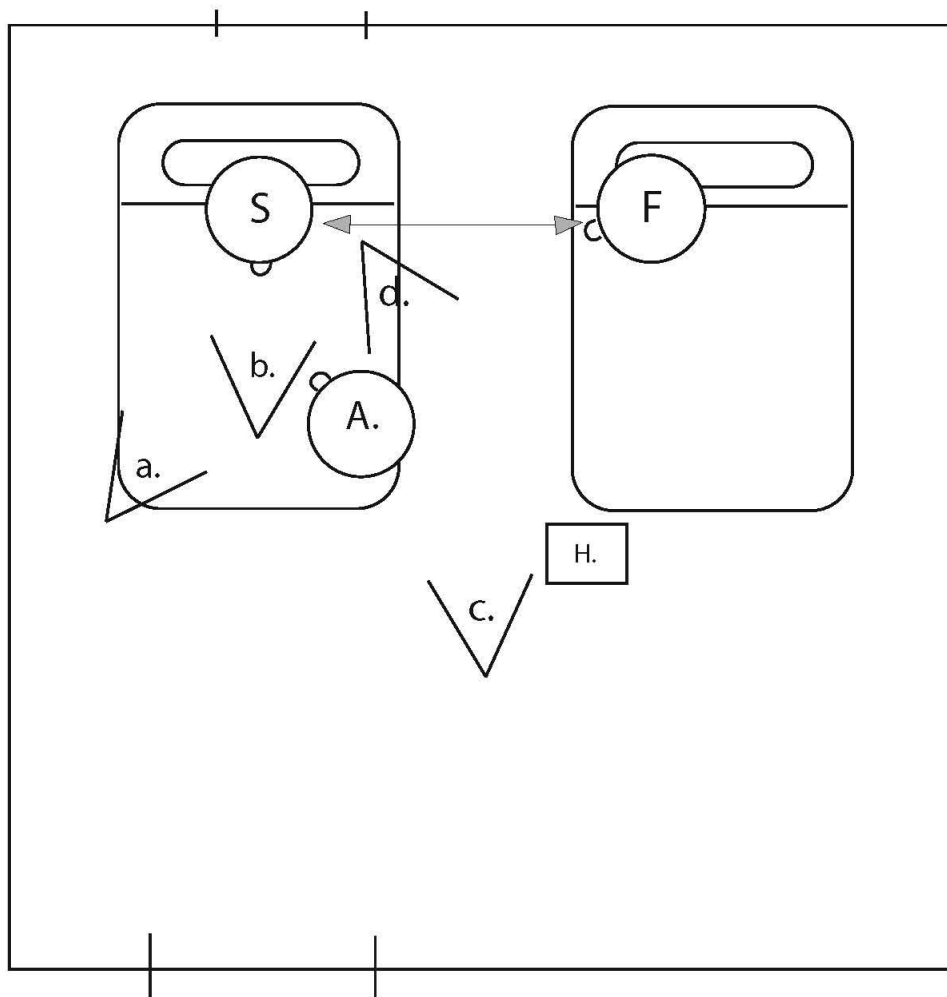

ESCENA 13

INT. DORMITORIO NIÑOS. NOCHE

- a. PG CUARTO FOCO TITILA
- b. DOLLY IN FOCO TITITLA Y SE APAGA
- c. DOLLY IN OJOS Y GARRAS BAJO LA CAMA
- d. PP SAMUEL DUERME

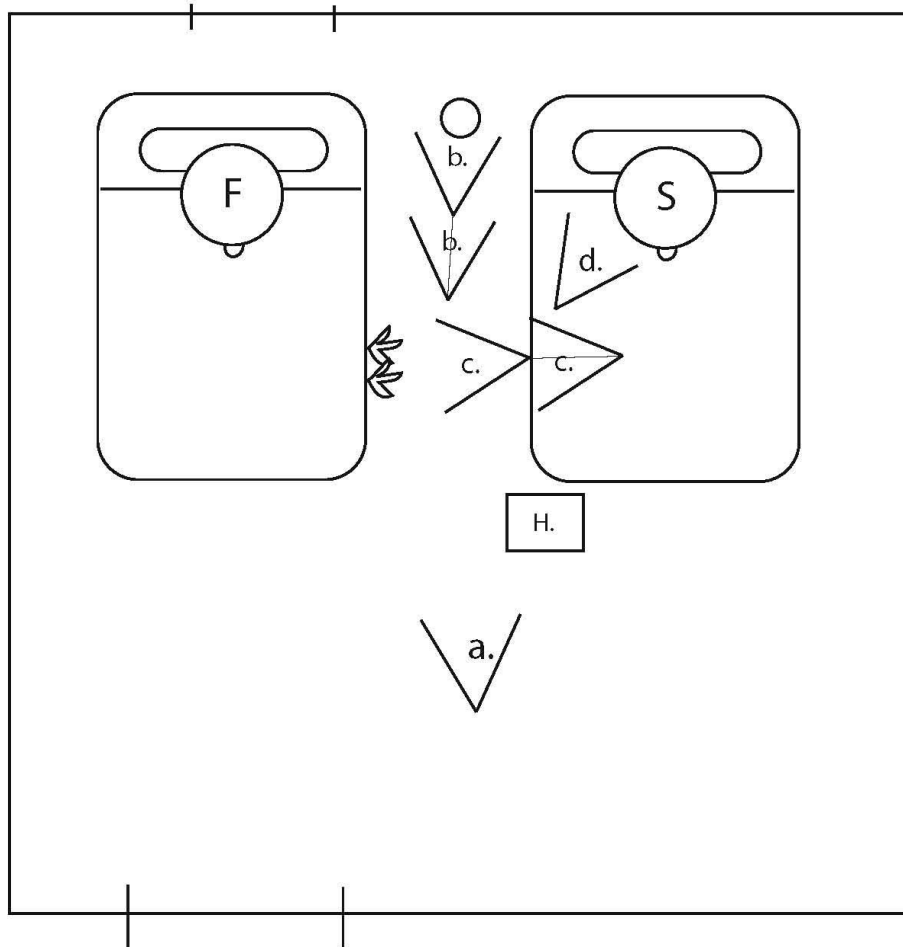

ESCENA 14

INT. DORMITORIO NIÑOS. DÍA

a. PP SAMUEL CUBRE TODO

b. BS SAMUEL

c. INSERTOS VARIOS: CAMA, HAMSTER, FOCO, COBIJAS

d. REACCIÓN SAMUEL EN LA VENTANA

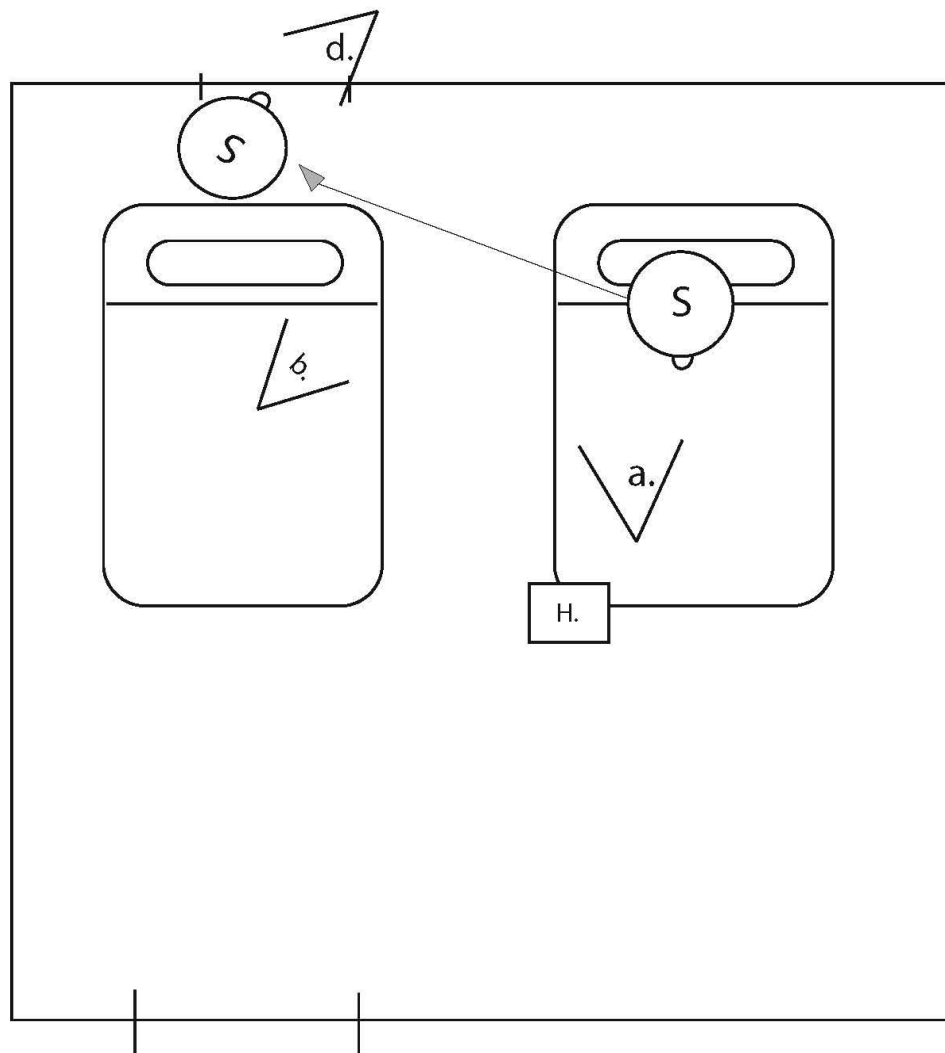

ESCENA 15

INT. SALA. DÍA

a. MASTER DOLLY IN RETRATO, SAMUEL ENTRA A CUADRO BS, Y FCO. TWOSHOOT

b. PD RETRATO PARPADEA

c. PP SAMUEL MIRA EL RETRATO, SALE

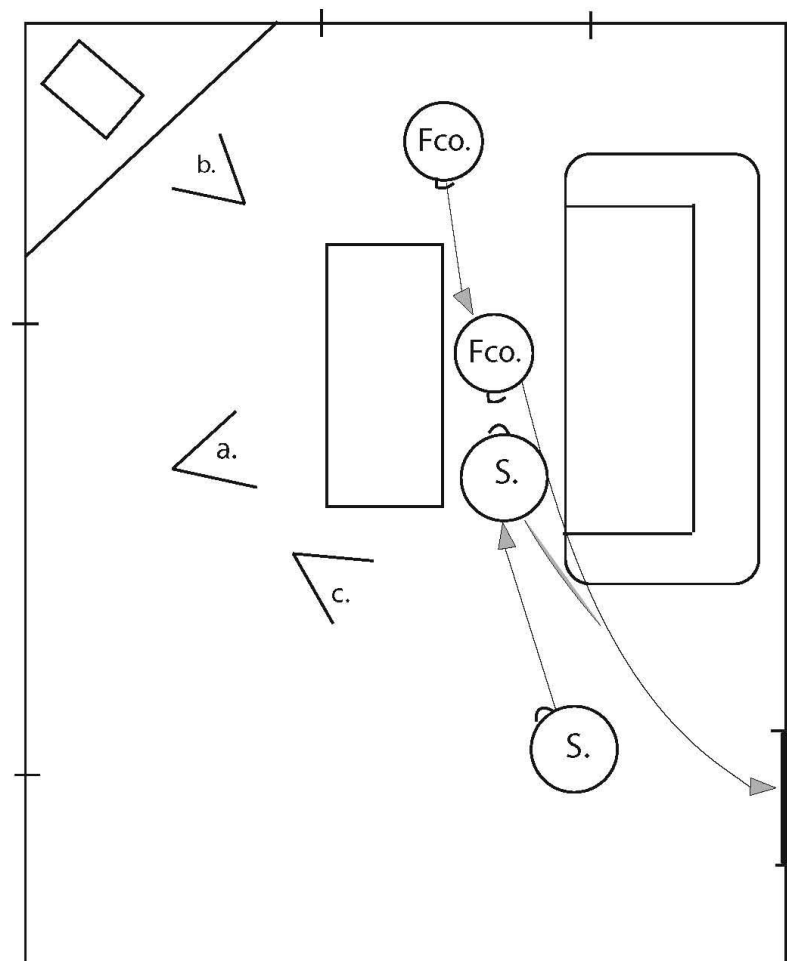

LISTA DE CREW

DIRECCIÓN

DIRECTOR: Alexandra Tapia

ASISTENTE DE DIRECCIÓN: Miguel Cármenes

2DO ASISTENTE DE DIRECCIÓN: Pamela Canelos

SCRIPT: Juan José Alomía

PRODUCCIÓN

PRODUCTOR: Daniel Romero

ASISTENTE DE PRODUCCIÓN: Ana María Sánchez

ASISTENTE DE PRODUCCIÓN: Irene Pareja

ASISTENTE DE PRODUCCIÓN: Stefy Montenegro

FOTO

DIRECTOR DE FOTO: Nicole Herrera

1RO DE CÁMARA: Sebastián Benalcázar

GAFFER: Juan Andrés Cuellar

GRIP: Marco López

GRIP: Juan Andrés Esparza

ARTE

DIRECCIÓN DE ARTE: Israel López

ASISTENTE DE ARTE: Gabriela Garcés

ASISTENTE DE ARTE: Mishell Echeverría

VESTUARIO: Grace Serrano

MAQUILLAJE: Emilia Dávila

SONIDO

SONIDO DIRECTO: José David Ruiz

BOOM: Paula Gabela

PERMISO DE USO DE LOCACIÓN

1. A través del presente documento el abajo firmante, en adelante CESIONARIO confirma que está en la capacidad de autorizar el uso de la propiedad ubicada en (dirección) Av. Tamayo s/n, entre Lizardo García y Luis Cordero, de la ciudad de Quito, en adelante LOCACIÓN, al Colegio de Comunicación y Artes Contemporáneas de la USFQ a través de él/la estudiante Daniel Romero, a quienes en adelante se denominarán colectivamente “EL PRODUCTOR”, con el objetivo de filmar, grabar, fotografiar imágenes y sonidos para la producción audiovisual con título de trabajo “Tengo Miedo” (en adelante LA PRODUCCIÓN), con el derecho ilimitado para usar, exhibir y/o explotar, y licenciar a otros para que usen, transmitan, exhiban y/o exploten la producción, en todo o en parte, a través del universo y de manera perpetua, y en cualquier manera y en cualquier tipo de medio conocido o diseñado ahora o en el futuro. El cesionario autoriza el uso de la locación durante las fechas 14-15-16-17-18-19 de febrero del 2013 en las que se preparará, se filmará y se retirarán los elementos que la producción haya puesto en la locación.
2. El cesionario reconoce también el derecho del productor a cambiar, editar, modificar, y revisar en cualquier momento LA PRODUCCIÓN en todo o en parte, y a combinar la misma, en todo o en parte, con otros materiales o trabajos.
3. EL PRODUCTOR se compromete a dejar la locación en las condiciones en las que le fue entregada y a poner el nombre del Cesionario dentro de la secuencia de créditos bajo la sección de agradecimientos.

Fecha: _____

Firma: _____

Nombre: _____

Dirección: _____

Teléfono: _____

CESIÓN DE DERECHOS DE USO DE IMAGEN
(Actores, Figurantes y Extras)

1. A través del presente documento el abajo firmante, en adelante CESIONARIO cede de manera irrevocable a favor del Colegio de Comunicación y Artes Contemporáneas de la Universidad San Francisco de Quito y del/la estudiante Daniel Romero, sus licenciarios, sucesores y cesionarios, a quienes en adelante se denominarán colectivamente “EL PRODUCTOR”, el derecho ilimitado de uso de las imágenes de video y audio captadas a su persona, con el objetivo de filmar, grabar, fotografiar imágenes y sonidos para la producción audiovisual con título de trabajo “Tengo Miedo”(en adelante LA PRODUCCIÓN), con el derecho ilimitado para usar, exhibir y/o explotar, y licenciar a otros para que usen, transmitan, exhiban y/o exploten la producción, en todo o en parte, a través del universo y de manera perpetua, y en cualquier manera y en cualquier tipo de medio conocido o diseñado ahora o en el futuro.
2. El cesionario reconoce también el derecho del productor a cambiar, editar, modificar, y revisar en cualquier momento LAPRODUCCIÓN en todo o en parte, y a combinar la misma, en todo o en parte, con otros materiales o trabajos.
3. EL PRODUCTOR se compromete a poner el nombre del Cesionario dentro de la secuencia de créditos que considere pertinente bajo el nombre o seudónimo de Dante Jara

Fecha: _____

(En caso de menores de Edad)

Firma: _____ Firma representante legal _____

Nombre: _____ Nombre representante legal: _____

Dirección: _____

Teléfono: _____

CESIÓN DE DERECHOS DE USO DE IMAGEN
(Actores, Figurantes y Extras)

1. A través del presente documento el abajo firmante, en adelante CESIONARIO cede de manera irrevocable a favor del Colegio de Comunicación y Artes Contemporáneas de la Universidad San Francisco de Quito y del/la estudiante Daniel Romero, sus licenciarios, sucesores y cesionarios, a quienes en adelante se denominarán colectivamente “EL PRODUCTOR”, el derecho ilimitado de uso de las imágenes de video y audio captadas a su persona, con el objetivo de filmar, grabar, fotografiar imágenes y sonidos para la producción audiovisual con título de trabajo “Tengo Miedo”(en adelante LA PRODUCCIÓN), con el derecho ilimitado para usar, exhibir y/o explotar, y licenciar a otros para que usen, transmitan, exhiban y/o exploten la producción, en todo o en parte, a través del universo y de manera perpetua, y en cualquier manera y en cualquier tipo de medio conocido o diseñado ahora o en el futuro.
2. El cesionario reconoce también el derecho del productor a cambiar, editar, modificar, y revisar en cualquier momento LA PRODUCCIÓN en todo o en parte, y a combinar la misma, en todo o en parte, con otros materiales o trabajos.
3. EL PRODUCTOR se compromete a poner el nombre del Cesionario dentro de la secuencia de créditos que considere pertinente bajo el nombre o seudónimo de Pedro Torres

Fecha: _____

(En caso de menores de Edad)

Firma: _____ Firma representante legal _____

Nombre: _____ Nombre representante legal: _____

Dirección: _____

Teléfono: _____

CESIÓN DE DERECHOS DE USO DE IMAGEN
(Actores, Figurantes y Extras)

1. A través del presente documento el abajo firmante, en adelante CESIONARIO cede de manera irrevocable a favor del Colegio de Comunicación y Artes Contemporáneas de la Universidad San Francisco de Quito y del/la estudiante Daniel Romero, sus licenciarios, sucesores y cesionarios, a quienes en adelante se denominarán colectivamente “EL PRODUCTOR”, el derecho ilimitado de uso de las imágenes de video y audio captadas a su persona, con el objetivo de filmar, grabar, fotografiar imágenes y sonidos para la producción audiovisual con título de trabajo “Tengo Miedo”(en adelante LA PRODUCCIÓN), con el derecho ilimitado para usar, exhibir y/o explotar, y licenciar a otros para que usen, transmitan, exhiban y/o exploten la producción, en todo o en parte, a través del universo y de manera perpetua, y en cualquier manera y en cualquier tipo de medio conocido o diseñado ahora o en el futuro.
2. El cesionario reconoce también el derecho del productor a cambiar, editar, modificar, y revisar en cualquier momento LAPRODUCCIÓN en todo o en parte, y a combinar la misma, en todo o en parte, con otros materiales o trabajos.
3. EL PRODUCTOR se compromete a poner el nombre del Cesionario dentro de la secuencia de créditos que considere pertinente bajo el nombre o seudónimo de Kevin Wright

Fecha: _____

(En caso de menores de Edad)

Firma: _____ Firma representante legal _____

Nombre: _____ Nombre representante legal: _____

Dirección: _____

Teléfono: _____

CESIÓN DE DERECHOS DE USO DE IMAGEN
(Actores, Figurantes y Extras)

1. A través del presente documento el abajo firmante, en adelante CESIONARIO cede de manera irrevocable a favor del Colegio de Comunicación y Artes Contemporáneas de la Universidad San Francisco de Quito y del/la estudiante Daniel Romero, sus licenciarios, sucesores y cesionarios, a quienes en adelante se denominarán colectivamente “EL PRODUCTOR”, el derecho ilimitado de uso de las imágenes de video y audio captadas a su persona, con el objetivo de filmar, grabar, fotografiar imágenes y sonidos para la producción audiovisual con título de trabajo “Tengo Miedo”(en adelante LA PRODUCCIÓN), con el derecho ilimitado para usar, exhibir y/o explotar, y licenciar a otros para que usen, transmitan, exhiban y/o exploten la producción, en todo o en parte, a través del universo y de manera perpetua, y en cualquier manera y en cualquier tipo de medio conocido o diseñado ahora o en el futuro.
2. El cesionario reconoce también el derecho del productor a cambiar, editar, modificar, y revisar en cualquier momento LAPRODUCCIÓN en todo o en parte, y a combinar la misma, en todo o en parte, con otros materiales o trabajos.
3. EL PRODUCTOR se compromete a poner el nombre del Cesionario dentro de la secuencia de créditos que considere pertinente bajo el nombre o seudónimo de Isabel Rodas

Fecha: _____

(En caso de menores de Edad)

Firma: _____ Firma representante legal _____

Nombre: _____ Nombre representante legal: _____

Dirección: _____

Teléfono: _____

CESIÓN DE DERECHOS DE USO DE IMAGEN
(Actores, Figurantes y Extras)

1. A través del presente documento el abajo firmante, en adelante CESIONARIO cede de manera irrevocable a favor del Colegio de Comunicación y Artes Contemporáneas de la Universidad San Francisco de Quito y del/la estudiante Daniel Romero, sus licenciarios, sucesores y cesionarios, a quienes en adelante se denominarán colectivamente “EL PRODUCTOR”, el derecho ilimitado de uso de las imágenes de video y audio captadas a su persona, con el objetivo de filmar, grabar, fotografiar imágenes y sonidos para la producción audiovisual con título de trabajo “Tengo Miedo”(en adelante LA PRODUCCIÓN), con el derecho ilimitado para usar, exhibir y/o explotar, y licenciar a otros para que usen, transmitan, exhiban y/o exploten la producción, en todo o en parte, a través del universo y de manera perpetua, y en cualquier manera y en cualquier tipo de medio conocido o diseñado ahora o en el futuro.
2. El cesionario reconoce también el derecho del productor a cambiar, editar, modificar, y revisar en cualquier momento LA PRODUCCIÓN en todo o en parte, y a combinar la misma, en todo o en parte, con otros materiales o trabajos.
3. EL PRODUCTOR se compromete a poner el nombre del Cesionario dentro de la secuencia de créditos que considere pertinente bajo el nombre o seudónimo de Alejandro Chiriboga

Fecha: _____

(En caso de menores de Edad)

Firma: _____ Firma representante legal _____

Nombre: _____ Nombre representante legal: _____

Dirección: _____

Teléfono: _____

CESIÓN DE DERECHOS DE USO DE IMAGEN
(Actores, Figurantes y Extras)

1. A través del presente documento el abajo firmante, en adelante CESIONARIO cede de manera irrevocable a favor del Colegio de Comunicación y Artes Contemporáneas de la Universidad San Francisco de Quito y del/la estudiante Daniel Romero, sus licenciarios, sucesores y cesionarios, a quienes en adelante se denominarán colectivamente “EL PRODUCTOR”, el derecho ilimitado de uso de las imágenes de video y audio captadas a su persona, con el objetivo de filmar, grabar, fotografiar imágenes y sonidos para la producción audiovisual con título de trabajo “Tengo Miedo”(en adelante LA PRODUCCIÓN), con el derecho ilimitado para usar, exhibir y/o explotar, y licenciar a otros para que usen, transmitan, exhiban y/o exploten la producción, en todo o en parte, a través del universo y de manera perpetua, y en cualquier manera y en cualquier tipo de medio conocido o diseñado ahora o en el futuro.
2. El cesionario reconoce también el derecho del productor a cambiar, editar, modificar, y revisar en cualquier momento LAPRODUCCIÓN en todo o en parte, y a combinar la misma, en todo o en parte, con otros materiales o trabajos.
3. EL PRODUCTOR se compromete a poner el nombre del Cesionario dentro de la secuencia de créditos que considere pertinente bajo el nombre o seudónimo de Paula Gabela

Fecha: _____

(En caso de menores de Edad)

Firma: _____ Firma representante legal _____

Nombre: _____ Nombre representante legal: _____

Dirección: _____

Teléfono: _____

CESIÓN DE DERECHOS DE USO DE IMAGEN
(Actores, Figurantes y Extras)

1. A través del presente documento el abajo firmante, en adelante CESIONARIO cede de manera irrevocable a favor del Colegio de Comunicación y Artes Contemporáneas de la Universidad San Francisco de Quito y del/la estudiante Daniel Romero, sus licenciarios, sucesores y cesionarios, a quienes en adelante se denominarán colectivamente “EL PRODUCTOR”, el derecho ilimitado de uso de las imágenes de video y audio captadas a su persona, con el objetivo de filmar, grabar, fotografiar imágenes y sonidos para la producción audiovisual con título de trabajo “Tengo Miedo”(en adelante LA PRODUCCIÓN), con el derecho ilimitado para usar, exhibir y/o explotar, y licenciar a otros para que usen, transmitan, exhiban y/o exploten la producción, en todo o en parte, a través del universo y de manera perpetua, y en cualquier manera y en cualquier tipo de medio conocido o diseñado ahora o en el futuro.
2. El cesionario reconoce también el derecho del productor a cambiar, editar, modificar, y revisar en cualquier momento LAPRODUCCIÓN en todo o en parte, y a combinar la misma, en todo o en parte, con otros materiales o trabajos.
3. EL PRODUCTOR se compromete a poner el nombre del Cesionario dentro de la secuencia de créditos que considere pertinente bajo el nombre o seudónimo de Stefy Montenegro

Fecha: _____

(En caso de menores de Edad)

Firma: _____ Firma representante legal _____

Nombre: _____ Nombre representante legal: _____

Dirección: _____

Teléfono: _____

REPORTES DE CÁMARA



COLEGIO DE COMUNICACIÓN Y ARTES CONTEMPORÁNEAS

REPORTE DE CÁMARA

Perse Miao

PRODUCCIÓN 15-Feb-2013

FECHA 10 MAY

ZAC

CINTA	1
CÁMARA	7D

Alex Tupia

DIRECTOR Nicole

DIRECTOR DE FOTOGRAFÍA Sebastian Beal

TAC 05T. U

ESC.	TOMA	Time Code	DUR.	SCN	DIAF.	Notas y filtros.	ESC.	TOMA	Time Code	DUR.	SON	DIAF.	Notas y filtros.
2A	1	3000K	0:39	21	2.8	400	1/60	30					
	2	3000K	0:16	21	2.8	400	1/60	30					
	3	3000K	1:13	21	2.8	400	1/60	30					few final.
	4	3000K	0:48	21	2.8	400	1/60	30					
	5	3000K	1:06	21	2.8	400	1/60	30					
	6	3000K	1:10	21	2.8	400	1/60	30					
	7	3000K	1:03	21	2.8	400	1/60	30					
	8	3000K	1:08	21	2.8	400	1/60	30					
	9	3000K	1:15	21	2.8	400	1/60	30					
2B	1	3000	0:29	50m	2.8	400	1/60	30					
	2	3000	1:10	50	2.8	400	1/60	30					
	3	3000	1:12	50	2.8	400	1/60	30					few wave
NOTAS ADICIONALES													
	1	3000	1:16	50	2.8	400	1/60	30					
	5	3000	1:14	50	2.8	400	1/60	30					



COLEGIO DE COMUNICACIÓN
Y ARTES DIGITALES

REPORTE DE CÁMARA

Daniel Barreiro

PRODUCCIÓN

18-02-2013

FECHA

CINTA	7D	PÁGINA	2
CÁMARA			

Alex Tapia

DIRECTOR

Nicole Herrera

DIRECTOR DE FOTOGRAFÍA

Sebastian Benalcázar

TAC

08T 5

ZAC	WB	lente	180	SON	DIAF.	Nete y filtros.	ESC.	TOMA	Time-Code	DUR.	SON	DIAF.	Notas y filtros.
1A		28	400	5.6	60	20							
1E		28	400	4.3	60	30							
2.		28	400		60	30							
3		28	400		60	30							
1B		28	400	7 1/2	60	30							
2		28	400	7 1/2	60	30							
3		28	400	7 1/2	60	30							
4		28	400	7 1/2	60	30							
5		28	400	7 1/2	60	30							
6		28	400	7 1/2	60	30							
1C	3200	28		5.6	60	30							
2	3200	28		5.6	60	30							ecambio lente.
NOTAS ADICIONALES													
3	3200	28	5.6		60	30.							



OFICINA DE COMUNICACIÓN
Y RELACIONES PÚBLICAS

REPORTE DE CÁMARA

Daniel Romero

PRODUCCIÓN

18-02-2013

FECHA

CINTA	3
PÁGINA	
CÁMARA	7D

Alexandra Tapia

DIRECTOR

Nicole Herrera

DIRECTOR DE FOTOGRAFÍA

Sebastian Bertrazar

TAC

ZAC

WB lenc 130 5

ESC.	TOMA	Time Code	DUR.	SON	DIAF.	Notas y filtros.	ESC.	TOIMA	Time-Code	DUR.	SON	DIAF.	Notas y filtros.
4A	1	3700	1:10	28	2 1/2	400	60	30					
	2	3700	1:18	28	2 1/2	400	60	30					
	3	3700	1:31	28	2 1/2	400	60	30					
	4	3700	1:15	28	2 1/2	400	60	30					
	5	3700	1:19	28	2 1/2	400	60	30					
	6	3700		28	2 1/2	400	60	30					
4C	1	3700	1:02	28	2 1/2	400	60	30					
	2	3700	1:04	28	2 1/2	400	60	30					
4B	1	3700	1:01	30	2.8	100	60	30					
	2	3700	0:39	30	2.8	100	60	30					
8A	1	2400	0:27	28	4		60	30					
	2	2400	0:27	28	4		60	30					
NOTAS ADICIONALES													
	4	2400	0:29	28	4		60	30					
	5	2400	0:21	28	4		60	30					
	6	2400	0:26	28	4		60	30					
	7	2400	0:25	28	4		60	30					
		2400	0:25	28	4		60	30					



COMITÉ DE PROMOCIÓN
DE ENTRENADORES

REPORTE DE CÁMARA

PRODUCCIÓN
Daniel Romero

FECHA
15-02-2013

DIRECTOR
Alexandra Tapia

DIRECTOR DE FOTOGRAFÍA
Nicole Herrera

TAC
Sebastián Benalcázar

CINTA	7D
CÁMARA	

ESC.	TOMA	Time-Code	DUR.	SON	DIAF.	Notas y filtros.	ESC.	TOMA	Time-Code	DUR.	SON	DIAF.	Notas y filtros.
8B	1	2400	0:15	28	4	640	60	30					
	2	2400	0:22	28	4	640	60	30					
	3	2400	0:24	28	4	640	60	30					
8A	1	2800	0:20	28	2	640	60	30					
	2	2800	0:23	28	2	640	60	30					
	3	2800	0:24	28	2	640	60	30					
	4	2800	0:26	28	2	640	60	30					
	5	2800	0:24	28	2	640	60	30					
5C	1	2800	0:26	35	2.8	640	60	30					
	2	2800	0:24	35	2.8	640	60	30					
	3	2800	0:27	35	2.8	640	60	30					
5B	1	2800	0:08	35	2.8	640	60	30					
NOTAS ADICIONALES													
	3	2800	1:10	35	2.8	640	60	30					
	4	2800	0:11	35	2.8	640	60	30					
	5	2800	0:13	35	2.8	640	60	30					
	6	2800	0:12	35	2.8	640	60	30					
	7	2800	0:12	35	2.8	640	60	30					
	7	2800	0:20	35	2.8	640	60	30					

wB 180 180 180

lent.

5



COLEGIO DE COMUNICACIÓN Y ARTES CONTEMPORÁNEAS

REPORTE DE CÁMARA

PRODUCCIÓN Daniel Romero

FECHA 16-02-2013

DIRECTOR Alexandra Tapia

DIRECTOR DE FOTOGRAFÍA Nicole Herrera

TAC Sebastián Benalcázar

blaz

CINTA	5
PÁGINA	
CÁMARA	7D

ESC.	TOMA	Time Code	DUR.	SON	DIAF.	Notas y filtros.	ISO	ESC.	TOIMA	Time Code	DUR.	SON	DIAF.	Notas y filtros.
6E	1	3200	0:12	85	4		640	60	30					
	2	3200	0:10	85	4		640	60	30					
	3	3200	0:16	85	4		640	60	30					
	4	3200	0:33	85	4		640	60	30					
	5	3200	0:38	85	4		640	60	30					
6B	1	3200	0:15	85	1.8		320	60						cambio de cámara
	2	3200	0:19	85	1.8		320	60						
	3	3200	0:20	85	1.8		320	60						
	4	3200	0:16	85	1.8		320	60						
6D	1-9	3200		50	1.1		320	60						
6C	1	3200	0:52	28	2.8		320	60	30					
	2	3200	0:52	28	2.8		320	60	30					
NOTAS ADICIONALES														
	4	3200	0:53	28	2.8		320	60	30					
	5	3200	0:51	28	2.8		320	60	30					
	6	3200	0:14	28	2.8		320	60	30					
	6	3200	1:12	28	2.8		320	60	30					
	7	3200	0:17	28	2.8		320	60	30					
	8	3200	1:12	28	2.8		320	60	30					

wB

lmtc

iso

oBt

5



OFICINA DE COMUNICACIÓN
Y ARTES CONTINGENCIAS

REPORTE DE CÁMARA

PRODUCCIÓN *Daniel Romero*

FECHA *16-07-2013*

DIRECTOR <i>Alexandra Tapia</i>	CINTA <i>7D</i>	PÁGINA <i>5</i>
DIRECTOR DE FOTOGRAFÍA <i>Nicolas Herrera</i>	CÁMARA	
DIRECTOR DE FOTOGRAFÍA <i>Sebastian Benalcázar</i>		

ESC.	TOMA	Time-Code	DUR.	SON	DIAF.	Notas y filtros.	ESC.	TOMA	Time-Code	DUR.	SON	DIAF.	Notas y filtros.
<i>6E</i>	<i>1</i>	<i>3200</i>	<i>0:18</i>	<i>28</i>	<i>2.8</i>	<i>320</i>	<i>60</i>	<i>30</i>					
	<i>2</i>	<i>3200</i>	<i>0:10</i>	<i>28</i>	<i>2.8</i>	<i>320</i>	<i>60</i>	<i>30</i>					
	<i>3</i>	<i>3200</i>	<i>0:09</i>	<i>28</i>	<i>2.8</i>	<i>320</i>	<i>60</i>	<i>30</i>					
<i>6C</i>	<i>1</i>	<i>3200</i>	<i>0:05</i>	<i>28</i>	<i>2.8</i>	<i>320</i>	<i>60</i>	<i>30</i>					
	<i>2</i>	<i>3200</i>	<i>0:04</i>	<i>28</i>	<i>2.8</i>	<i>320</i>	<i>60</i>	<i>30</i>					
<i>12A</i>	<i>1</i>	<i>3200</i>	<i>1:12</i>	<i>35</i>	<i>2</i>	<i>320</i>	<i>60</i>	<i>30</i>					
	<i>2</i>	<i>3200</i>	<i>1:03</i>	<i>35</i>	<i>2</i>	<i>320</i>	<i>60</i>	<i>30</i>					
	<i>3</i>	<i>3200</i>	<i>0:57</i>	<i>35</i>	<i>2</i>	<i>320</i>	<i>60</i>	<i>30</i>					
	<i>4</i>	<i>3200</i>	<i>0:51</i>	<i>35</i>	<i>2</i>	<i>320</i>	<i>60</i>	<i>30</i>					<i>sin foco</i>
	<i>5</i>	<i>3200</i>	<i>1:01</i>	<i>35</i>	<i>2</i>	<i>320</i>	<i>60</i>	<i>30</i>					
<i>12D</i>	<i>1-2</i>	<i>3200</i>		<i>50</i>	<i>1.4</i>	<i>320</i>	<i>60</i>	<i>30</i>					
<i>9C</i>	<i>1</i>	<i>5400</i>	<i>0:16</i>	<i>28</i>			<i>60</i>	<i>30</i>					
NOTAS ADICIONALES		<i>2</i>	<i>5400</i>	<i>1:00</i>	<i>28</i>								

wb lente 180 08T 5



COLEGIO DE COMUNICACIÓN
Y ARTES CONTEMPORÁNEAS

REPORTE DE CÁMARA

Daniel Lorenzo

PRODUCCION

16-02-2013

FECHA

Alexandra Tapia

DIRECTOR

Nicole Herrera

DIRECTOR DE FOTOGRAFIA

Sebastian Benalcázar

TAC

OBJ 5

CINTA	78
PÁGINA	
CÁMARA	7D

ESC.	TOMA	Time Code	DUR.	SON	DIAF.	Notas y filtros.	ESC.	TOMA	Time Code	DUR.	SON	DIAF.	Notas y filtros.
4B	1	3200	0:36	85	2.8	400	60	30					
	2	3200	0:26	85	2.8	400	60	30					
	3	3200	0:21	85	2.8	400	60	30					
	4	3200	0:27	85	2.8	400	60	30					
	5	3200	0:34	85	2.8	400	60	30					
9A	1	5400	0:39	35	2 1/2	400	60	30					
	2	5400	0:50	35	2 1/2	400	60	30					
	3	5400	0:43	35	2 1/2	400	60	30					
	4	5400	0:44	35	2 1/2	400	60	30					
	5	5400	0:51	35	2 1/2	400	60	30					
12C	1	3200	1:30	28	2.8	320	60	30					
	2	3200	1:21	28	2.8	320	60	30					
NOTAS ADICIONALES													
		3200	0:10	28	2.8	320	60	30					
	4	3200	1:22	28	2.8	320	60	30					
	5	3200	1:24	28	2.8	320	60	30					



COLEGIO DE INGENIERÍA
Y ARTES CONTEMPORÁNEAS

REPORTE DE CÁMARA

PRODUCCIÓN Daniel Romero

FECHA 16-07-2013

ZAC

CINTA	8
PÁGINA	
CÁMARA	7D

DIRECTOR Alex Tapia
 DIRECTOR DE FOTOGRAFÍA Nicole Herrera
 TAC Sebastián Benalcázar

ESC.	TOMA	Time-Code	DUR.	SON	DIAF.	Notas y filtros.	ISO	OBT.	WB	lente	TOMA	Time-Code	DUR.	SON	DIAF.	Notas y filtros.	ISO	OBT.	WB	lente
6A	1	3200	1:03	28	2.8	320	320	60		14D	1	3200	0:08	80	2.8	200	200	60		
	2	3200	1:01	28	2.8	320	320	60			2	3200	0:08	50	2.8	200	200	60		
	3	3200	0:50	28	2.8	320	320	60			3	3200	0:11	50	2.8	200	200	60		
	4	3200	0:07	28	2.8	320	320	60			4	3200	0:11	50	2.8	200	200	60		
	5	3200	0:21	28	2.8	320	320	60			5	3200	0:12	50	2.8	200	200	60		
	6	3200	0:18	28	2.8	320	320	60			6	3200	0:15	50	2.8	200	200	60		
	7	3200	0:19	28	2.8	320	320	60			7	3200	0:15	85	4	320	200	60		
	8	3200	0:11	28	2.8	320	320	60		13C	1	3200	0:21	85	4	320	200	60		
	9	3200	0:47	28	2.8	320	320	60			2	3200	0:13	85	4	320	200	60		
14A	1	3200	0:11	85	2 1/2	320	320	60			3	3200	0:14	85	4	320	200	60		
	2	3200	0:30	85	2 1/2	320	320	60			4	3200	0:14	85	4	320	200	60		
	3	3200	0:18	85	2 1/2	320	320	60			5	3200	0:13	85	4	320	200	60		
NOTAS ADICIONALES		3200	0:20	85	2 1/2	320	320	60												
	5	3200	0:13	85	2 1/2	320	320	60												
	6	3200	0:22	85	2 1/2	320	320	60												
	7	3200	0:19	85	2 1/2	320	320	60												
	8	3200	0:19	85	2 1/2	320	320	60												
	9	3200	0:22	85	2 1/2	320	320	60												

foto.

NIKON

Filtros



CONSEJO DE COMUNICACIÓN Y APRENDIZAJES CONTEMPORÁNEOS

REPORTE DE CÁMARA

Daniel Romero

PRODUCCION

17-02-2013

FECHA

Alex Tapia

DIRECTOR

Nicole Henrig

DIRECTOR DE FOTOGRAFIA

SEBASTIÁN BENDISARAC

CINTA	8
PÁGINA	
CÁMARA	7D

ZAC	WB		lente		100		180		lente		WB		180		Notas y filtros.	
	ESC.	TOMA	Time Code	DUR.	SON	DIAF.	Notas y filtros.	ESC.	TOMA	Time Code	DUR.	SON	DIAF.	Notas y filtros.		
7D	1	13D	3200	0:32	35	5.6	640	60	13D	1	3200		50	1.4	400	60
	2	10D	3200	0:18	35	5.6	640	60								
	3	3P	3200	0:23	35	5.6	640	60		1		0:15	50	2 1/2		60
	4		3200	0:13	35	5.6	640	60		2		0:17	50	2 1/2		60
7C	1	1G	3200	0:10	35	5.6	320	60	1G	1	3000	1:03	28	5.6	400	60
	2		3200	-	35	5.6	320	60		2	3000	1:03	28	5.6	400	60
	3		3200	0:04	35	5.6	320	60		3	3000	1:00	28	5.6	400	60
	4		3200	0:13	35	5.6	320	60		4	3000	1:03	28	5.6	400	60
	5		3200	0:12	35	5.6	320	60		5	3000	1:02	28	5.6	400	60
	6	3A	3200	0:14	35	5.6	320	60	3A	1	3200	1:14	28	2	640	60
7B	1		3200	0:43	28	22	700	60		2	3200	1:28	28	2	640	60
	2		3200	0:54	28	22	700	60		3	3200	1:15	28	2	640	60
NOTAS ADICIONALES																
3			3200	0:56	28	22	700	60		4	3200	1:26	28	2	640	60
4			3200	2:42	28	22	700	60		5	3200	1:28	28	2	640	60
										6	3200	1:38	28	2	640	60

18/02/2013



COLEGIO DE COMUNICACIÓN
Y ARTES CONTEMPORÁNEAS

REPORTE DE CÁMARA

Daniel Romero

PRODUCCIÓN

18-02-2013

FECHA

Alex Tapia

DIRECTOR

Nicole Herrera

DIRECTOR DE FOTOGRAFÍA

Sebastian Benavidez

1AC

CINTA	18
PÁGINA	70
CÁMARA	

ESC.	TOMA	Time Code	DUR.	SON	DIAF.	Notas y filtros.	150	180	250	350	500	640	1000	1500	2000	3000	4000	5000	6400	10000
		wb	lente	lente	lente	Notas y filtros.	wb	lente	wb	lente	wb	lente	wb	lente	wb	lente	wb	lente	wb	lente
3E	1	3200	0:59	85	2	640	3200	50	3200	0:20	2.8	640	60							
	2	3200	0:55	85	2	640	3200	50	3200	0:14	2.8	640	60							
	3	3200	0:57	85	2	640	3200	50	3200	0:17	2.8	640	60							
	4	3200	0:58	85	2	640	3200	50	3200	0:16	2.8	640	60							
3E*	1	3200	0:08	35	2	640	3200	35	3200	0:20	2.8	640	60							
	2	3200	0:07	35	2	640	3200	35	3200	0:13	2.8	640	60							
	3	3200	0:13	35	2	640	3200	35	3200	0:23	2.8	640	60							
	4	3200	0:11	35	2	640	3200	35	3200	0:20	2.8	640	60							
	5	3200	0:13	35	2	640	3200	35	3200	0:14	2.8	640	60							
	6	3200	0:11	35	2	640	3200	35	3200	0:47	2.8	640	60							
ISA	1	3200	0:20	35	2	640	3200	35	3200	0:12	2.8	640	60							
	2	3200	0:21	35	2	640	3200	35	3200	0:10	2.8	640	60							
NOTAS ADICIONALES		3200	0:23	35	2	640	3200	35	3200	0:13	2.8	640	60							
	4	3200	0:23	35	2	640	3200	35	3200	0:14	2.8	640	60							
	5	3200	0:20	35	2	640	3200	35	3200	0:10	2.8	640	60							
	6	3200	0:25	35	2	640	3200	35	3200	0:12	2.8	640	60							
	7	3200	0:23	35	2	640	3200	35	3200	0:15	2.8	640	60							
	8	3200	0:25	35	2	640	3200	35	3200	0:15	2.8	640	60							



SERVICIO DE COMUNICACION
Y MARKETING INTEGRADAS

REPORTE DE CÁMARA

PRODUCCIÓN **Daniel Romero**

FECHA **18-02-2013**

DIRECTOR **Alex Tapia**

DIRECTOR DE FOTOGRAFIA **Nicole Herrera**

TAC **Sebastian Benalcázar**

CINTA	11
CÁMARA	7D

ESC.	TOMA	Time Code	DUR.	SON	DIAF.	Notas y filtros.	ESC.	TOMA	Time Code	DUR.	SON	DIAF.	Notas y filtros.
11B	1	3000	0:06	35	2.8	640 60	5	3000	0:13	35	60		60
	2	3000	0:07	35	2.8	640 60	6	3000	0:04	35	60		60
	3	3000	0:08	35	2.8	640 60	7	3000	0:04	35	60		60
	4	3000	0:20	35	2.8	640 60	1	3000	0:18	30	60		60
	5	3000	0:26	35	2.8	640 60	2	3000	0:07	30	60		60
	6	3000	0:20	35	2.8	640 60	3	3000	0:06	30	60		60
	7	3000	0:13	35	2.8	640 60	4	3000	0:13	30	60		60
	8	3000	0:15	35	2.8	640 60							
11C	1	3000	0:16	35		60							
	2	3000		35		60							
	3	3000	0:49	35		60							
	4	3000	0:70	35		60							

NOTAS ADICIONALES

REPORTES DE SONIDO



COLEGIO DE COMUNICACIÓN
Y ARTES CONTEMPORÁNEAS

REPORTE DE SONIDO

PRODUCCIÓN Daniel Romero

DIRECTOR Alexandra Tapia

FECHA 13-02-2013

SONIDISTA Jota

MICROFONISTA

Boom

1	1
CINTA/TARJETA	PÁGINA

ESC.	TOMA	TIME CODE	CAN 1	CAN 2	GING	NOTAS Y COMENTARIOS
2a	1					
2a	2					
2a	3					
2a	4					
2a	5					
2a	6					
2a	7					
2a	8					
2b	1					
2b	2					
2b	3					
2b	4					
2b	5					
1a						6 tomas sin sonido, tomade pevo
1e	1					
1e	2					
1e	3					queda.
1b	1					
1b	2					malo
1b	3					
1b	4					
1b	5					
1b	6					
NOTAS GENERALES						



COLEGIO DE COMUNICACIÓN
Y ARTES CONTEMPORÁNEAS

REPORTE DE SONIDO

Producción *Daniel Romero*

Director *Alexandra Tapia*

PRODUCCIÓN

DIRECTOR

FECHA *15-02-2013*

Jota

FECHA

SONIDISTA

MICROFONISTA

boon

1	
CINTA/TARJETA	PÁGINA

ESC.	TOMA	TIME CODE	CAN 1	CAN 2	CIN	NOTAS Y COMENTARIOS
<i>1c</i>	<i>1</i>				<i>/</i>	
	<i>2</i>				<i>/</i>	
	<i>3</i>				<i>/</i>	
<i>4a</i>	<i>1</i>				<i>/</i>	
	<i>2</i>				<i>/</i>	
	<i>3</i>				<i>/</i>	
	<i>4</i>				<i>/</i>	
	<i>5</i>				<i>/</i>	
	<i>6</i>				<i>/</i>	
<i>4c</i>	<i>1</i>				<i>/</i>	
	<i>2</i>				<i>/</i>	
<i>4b</i>	<i>1</i>				<i>/</i>	
	<i>2</i>				<i>/</i>	
<i>8a</i>	<i>1</i>				<i>/</i>	
	<i>2</i>				<i>/</i>	
	<i>3</i>				<i>/</i>	
	<i>4</i>				<i>/</i>	
	<i>5</i>				<i>/</i>	
	<i>6</i>				<i>/</i>	
	<i>7</i>				<i>/</i>	
<i>8b</i>	<i>1</i>				<i>/</i>	
	<i>2</i>				<i>/</i>	
	<i>3</i>				<i>/</i>	
<i>8a</i>	<i>1</i>				<i>/</i>	
NOTAS GENERALES						



COLEGIO DE COMUNICACIÓN
Y ARTES CONTEMPORÁNEAS

REPORTE DE SONIDO

PRODUCCIÓN

15-02-2013

FECHA

Alexandra Tapia

DIRECTOR

Jota

SONIDISTA

MICROFONISTA

hoon

1	
CINTA/TARJETA	PÁGINA

ESC	TOMA	TIME/CODE	CAN 1	CAN 2	CANC	NOTAS Y COMENTARIOS
5a	2					
5a	3					
5a	4					
5a	5					aveda.
5c	1					
	2					
	3					
5b	1					
	2					
	3					
	4					
	5					
	6					
	7					
	→ 16/02/2013.					
6E	1					sin sonido
	2					
	3					
	4					
	5					
6B	1					
	2					
	3					Funciona
	4					
NOTAS GENERALES						



COLEGIO DE COMUNICACION
Y ARTES CONTEMPORANEAS

REPORTE DE SONIDO

Produccion Daniel Romero

Director Alexandra Tapia

Fecha 16-02-2013

Sonidista Jota

Microfonista boom

CINTA/TARJETA	PÁGINA
---------------	--------

ESC.	TOMA.	TIME CODE.	CAN 1.	CAN 2.	G/NG	NOTAS Y COMENTARIOS
6D	1					
	2					
	3					
	4					
	5					
	6					
	7					
	8					
	9					
6C	1					
	2					
	3					
	4					
	5					
	6					
	7					
	8					
6	1					
	2					sin sonido.
	3					uido
	4					
6G	1					
	2					
NOTAS GENERALES						



COLEGIO DE COMUNICACIÓN
Y ARTES CONTEMPORÁNEAS

REPORTE DE SONIDO

Daniel Romero

Alexandra Tapia

PRODUCCION

DIRECTOR

16-02-2013

Jota

FECHA

SONIDISTA

MICROFONISTA

boom

CINTA/TARJETA

PÁGINA

ESC.	TOMA.	TIME CODE.	CAN 1.	CAN 2.	G/NG	NOTAS Y COMENTARIOS
12A	1					
	2					
	3					
	4					
	5					
12D	1					sin claqueta
	2					
9C	1					sin sonido plano detalle
	2					"
9B	1					
	2					
	3					
	4					
	5					
9A	1					
	2					
	3					
	4					
	5					
12C	1					
	2					
	3					
	4					
	5					
NOTAS GENERALES						



COLEGIO DE COMUNICACIÓN
Y ARTES CONTEMPORÁNEAS

REPORTE DE SONIDO

Producción Daniel Romero

DIRECTOR Alexandra Tapia

FECHA 16-02-2013

SONIDISTA Jota

MICROFONISTA mmm

CINTA/TARJETA	PÁGINA

ESC.	TOMA	TIME/CODE	CAN 1	CAN 2	C/NG	NOTAS Y COMENTARIOS
6A	1					
	2					
	3					
	4					
	5					
	6					
	7					
	8					
	9					se cortó el sonido, sin claqueta
→ 17-02-2013						
14A	1					
	2					
	3					
	4					
	5					
	6					
	7					
	8					
	9					
14D	1					
	2					
	3					
	4					
NOTAS GENERALES						



COLEGIO DE COMUNICACIÓN
Y ARTES CONTEMPORÁNEAS

REPORTE DE SONIDO

PRODUCCIÓN

FECHA

MICROFONISTA

Alexandra Tapia

DIRECTOR

SONIDISTA

Daniel Romero

17-02-2013

Jota

boom

CINTA/TARJETA

PÁGINA

ESC	TOMA	TIME CODE	CAN 1	CAN 2	CANC	NOTAS Y COMENTARIOS
	5					
	6					
	7					
	8					
14B						sin sonido.
13C	1					sonido del dolly, dirección habla en cada toma.
	2					
	3					
	4					
	5					
	6					
7D	1					
	2					
	3					
	4					
7C	1					
	2					
	3					
	4					
	5					
	6					
7B	1					
	2					
	3					
NOTAS GENERALES						



COLEGIO DE COMUNICACIÓN
Y ARTES CONTEMPORÁNEAS

REPORTE DE SONIDO

Producción *Daniel Porten*

Director *Alexandra Tapia*

FECHA

17-02-2013

Sonidista *Jota*

boom

MICROFONISTA

1
CINTA/TARJETA

PÁGINA

ESC.	TOMA	TIME CODE	CAN 1	CAN 2	CANC	NOTAS Y COMENTARIOS
13D	1					<i>sin sonido - detalle</i>
10D	1					
	2					
	3					
	4					
	5					
	6					
	<i>18-02-2013</i>					
3D	1					
	2					
1C	1					<i>Repetido del día 1.</i>
	2					
	3					
	4					
	5					
3A	1					
	2					
	3					
	4					
	5					
	6					
3E	1					
	2					
NOTAS GENERALES						



COLEGIO DE COMUNICACIÓN
Y ARTES CONTEMPORÁNEAS

REPORTE DE SONIDO

Producción Daniel Romero

Director Alexandra Tapia

Fecha 18-07-2013

Sonidista Jota

Microfonista hoon

1	
CINTA/TARJETA	PÁGINA

ESC.	TOMA	TIME CODE	CAN 1	CAN 2	G/NG	NOTAS Y COMENTARIOS
	3					
	4					
3AE	1					
	2					
	3					
	4					
	5					
	6					
ISA	1					
	2					
	3					
	4					
	5					
	6					
	7					
	8					
ISC	1					
	2					
	3					
	4					
	5					
	6					
	7					
NOTAS GENERALES						



COLEGIO DE COMUNICACIÓN
Y ARTES CONTEMPORÁNEAS

REPORTE DE SONIDO

PRODUCCIÓN Daniel Romero

DIRECTOR Alexandra Tapia

FECHA 18-02-2013

SONIDISTA Jota

MICROFONISTA

lacosm

1	
CINTA/TARJETA	PÁGINA

ESC.	TOMA	TIME CODE	CAN 1	CAN 2	CINE	NOTAS Y COMENTARIOS
11A	1					
	2					
	3					
	4					
	5					
	6					
	7					
	8					
	9					
	10					
11B	1					
	2					
	3					
	4					
	5					
	6					
	7					
	8					
11C	1					sin sonido .detalle
	2					"
	3					"
NOTAS GENERALES						

REPORTES DE SCRIPT



TÍTULO:

REPORTE DE SCRIPT

Pág/Día rodaje

1

Escena:	2	Plano:	A	Fecha:	20/2/02/15
INT	<input checked="" type="checkbox"/>	Día	<input checked="" type="checkbox"/>	Noche	
EXT	<input checked="" type="checkbox"/>	Amanecer		Atardecer	
Clima:		Horas:	3:27		Nublado
Objeto:	WB 3300	Sonido:		Lente:	21 mm
Filtro:	150 - 400	Velocidad:	30	Diat:	2.8
Obturación:	1/60	Wid:			

Toma	TC Inicio	TC Final	Duración	Observaciones
1			0:34:30	
2			29:16	Muy de buenas Samuel
3			1:13:44	Bom en campo
4			1:14:08	foto al final
5			1:14:08	1 minuto
6			1:10	
7			1:03	Samuel no cayó humo
8			1:08	se para Samuel
9			1:15	se para Samuel
10			0:15	200 MARCHA
11				
12				
13				
14				
15				
DESCRIPCIÓN				



TÍTULO:

REPORTE DE SCRIPT

Pág/Día rodaje

1

Escena:	2	Plano:	B	Fecha:	
INT	<input checked="" type="checkbox"/>	Día	<input checked="" type="checkbox"/>	Noche	
EXT	<input checked="" type="checkbox"/>	Amanecer		Atardecer	4:08
Clima:		Horas:			
Objeto:	WB 3000	Sonido:		Lente:	50 mm
Filtro:	150 - 400	Velocidad:	30	Diat:	2.8
Obturación:	1/60	Wid:			

Toma	TC Inicio	TC Final	Duración	Observaciones
1			0:00	
2			0:12	mal posición micrófono
3			0:16	foto scale
4			0:16	
5			0:16	Bueno...
6				
7				
8				
9				
10				
11				
12				
13				
14				
15				
DESCRIPCIÓN				



UNIVERSIDAD NACIONAL AGRARIA LA MOLINA
TITULO:

REPORTE DE SCRIPT

Pág/Día rodaje

Escena: 1	Plano: 1	Fecha: 15/10
INT	Día	Noche
	Amanecer	Atardecer
EXT	Clima:	
X	5:30	
Cinta: CUR	Sonido:	Lente: 28
Filtro: 1/2 4000	Velocidad: 1/30	Diaf: A-3
Obstrucción: 60	Wild:	

Toma	TC Inicio	TC Final	Duración	Observaciones
1			0:35	
2			0:30	curry y vaca
3			5:30	0:30 (sonido + b)
4				
5				
6				
7				
8				
9				
10				
11				
12				
13				
14				
15				



UNIVERSIDAD NACIONAL AGRARIA LA MOLINA
TITULO:

REPORTE DE SCRIPT

Pág/Día rodaje

Escena: 1	Plano: A	Fecha: 15/10
INT	Día	Noche
	Amanecer	Atardecer
EXT	Clima:	
X	A:40 Nublado	
Cinta: 60	Sonido:	Lente: 28
Filtro: 1/2 400	Velocidad: 1/30	Diaf: 5.6
Obstrucción: 60	Wild:	

Toma	TC Inicio	TC Final	Duración	Observaciones
1				
2				
3				
4				1A -> 6 el resto
5				esta
6				sin
7				claro y eta
8				
9				
10				
11				
12				
13				
14				
15				



CENTRO DE COMUNICACIÓN Y MEDIOS MULTIMEDIALES
TÍTULO:

REPORTE DE SCRIPT

Pág/Día rodaje
1 / 1

Escena:	Plano:	Fecha:
INT	Día	15 Feb
EXT	Noche	Hora:
	Amanecer	6:00
	Atardecer	Clima:
		Nublado
Cinta:	Sonido:	Lente:
WH		28
Filtro:	Velocidad:	Diaf:
180	130	412
Obturacion:	Wiid:	
60		

Toma	TC Inicio	TC Final	Duración	Observaciones
1				
2			0:41	Sin hacer HT
3			0:46	Mul. sonido
4			0:43	Keych
5			0:42	SIN SUAVE
6			5:41	Q. 2.00
7				
8				
9				
10				
11				
12				
13				
14				
15				
DESCRIPCIÓN				



CENTRO DE COMUNICACIÓN Y MEDIOS MULTIMEDIALES
TÍTULO:

REPORTE DE SCRIPT

Pág/Día rodaje
1 / 1

Escena:	Plano:	Fecha:
INT	Día	15 Feb
EXT	Noche	Hora:
	Amanecer	6:35
	Atardecer	Clima:
Cinta:	Sonido:	Lente:
WB 3200		28
Filtro:	Velocidad:	Diaf:
150	130	5.6
Obturacion:	Wiid:	
60		

Toma	TC Inicio	TC Final	Duración	Observaciones
1			1:13	
2			0:20	Cambiar HT
3			0:56	
4				
5				
6				
7				
8				
9				
10				
11				
12				
13				
14				
15				
DESCRIPCIÓN				



TITULO:

REPORTE DE SCRIPT

Pág/Día rodaje

Escena: 4 Fecha: 15 Feb

Plano: A

Día: Noche X

Amanecer: Atardecer

Horas: 7:70

Clima:

INT X

EXT

Grúa: 63:300

Sonido:

Lente: 28

Filtro: 120:40

Velocidad: 130

Diat: 7.12

Obturacion: 60

Wlfd:

Toma	TC Inicio	TC Final	Duración	Observaciones
1			1:10	
2			1:18	EXCELENTE
3			1:37	
4			1:15	FOLIO
5				
6			7:19	EXCELENTE en cámara
7				
8				
9				
10				
11				
12				
13				
14				
15				
DESCRIPCIÓN				



TITULO:

REPORTE DE SCRIPT

Pág/Día rodaje

Escena: 4 Fecha: 1 Feb

Plano: C

Día: Noche X

Amanecer: Atardecer

Horas: 8:13

Clima:

INT X

EXT

Grúa: 13:370

Sonido:

Lente: 28

Filtro: 150:400

Velocidad: 130

Diat: 8.12

Obturacion: 60

Wlfd:

Toma	TC Inicio	TC Final	Duración	Observaciones
1			1:02	
2			1:04	BUENA
3				
4				
5				
6				
7				
8				
9				
10				
11				
12				
13				
14				
15				
DESCRIPCIÓN				

14471



COMISIÓN NACIONAL DE CINEMATOGRAFÍA Y ARTES AUDIOVISUALES

TÍTULO:

REPORTE DE SCRIPT

Pág/Día rodaje

Escena:	Plano:	Fecha:
INT <input checked="" type="checkbox"/>	B	17/10
EXT <input type="checkbox"/>	Día	Noche
	Amanecer	Atardecer
Cinta:	Sonido:	Lente:
WA 3300		50mm
Filtro:	Velocidad:	Diat:
16100	130	78
Obturacion:	Wlfd:	
60		

Toma	TC Inicio	TC Final	Duración	Observaciones
1			1:01	
2			5:54	Ordea
3				
4				
5				
6				
7				
8				
9				
10				
11				
12				
13				
14				
15				
DESCRIPCIÓN				



COMISIÓN NACIONAL DE CINEMATOGRAFÍA Y ARTES AUDIOVISUALES

TÍTULO:

REPORTE DE SCRIPT

Pág/Día rodaje

Escena:	Plano:	Fecha:
INT <input checked="" type="checkbox"/>	A	15/10
EXT <input type="checkbox"/>	Día	Noche
	Amanecer	Atardecer
Cinta:	Sonido:	Lente:
WA 3300		78
Filtro:	Velocidad:	Diat:
16100	130	78
Obturacion:	Wlfd:	
60		

Toma	TC Inicio	TC Final	Duración	Observaciones
1			2:07	Parquetu s'acaba
2			2:17	
3			2:24	re frop oxen no secando
4			0:21	
5			0:35	NO per foto
6			0:25	
7			0:25	BUENA
10				
11				
12				
13				
14				
15				
DESCRIPCIÓN				



COMUNICACIÓN Y MEDIOS

TÍTULO:

REPORTE DE SCRIPT

Pág/Día rodaje

Escena:	S	Plano:	A	Fecha:	
INT	X	Día	Noche	Hora:	11:33
EXT		Amanecer	Atardecer		
Cinta:	WS 2800	Sonido:		Lente:	28
Filtro:	1x646	Velocidad:	30	Diat:	2
Obturación:	66	Wlfd:			

Toma	TC Inicio	TC Final	Duración	Observaciones
1			0:20	
2			0:23	camara no a bñ
3			0:24	boom en calle
4			0:26	bñ
5			0:24	delay por sonido también!
6				
7				
8				
9				
10				
11				
12				
13				
14				
15				
DESCRIPCIÓN				



COMUNICACIÓN Y MEDIOS

TÍTULO:

REPORTE DE SCRIPT

Pág/Día rodaje

Escena:	B	Plano:	B	Fecha:	15 Rep
INT	X	Día	Noche	Hora:	0:50
EXT		Amanecer	Atardecer		bñite
Cinta:	WS 9900	Sonido:		Lente:	28
Filtro:	180 640	Velocidad:	30c	Diat:	4
Obturación:	60	Wlfd:			

Toma	TC Inicio	TC Final	Duración	Observaciones
1			0:16	
2			0:17	ACTIVADA
3			0:18	FOFO
4			0:19	AVENIDA STAB MX, 4 VZ
5				
6				
7				
8				
9				
10				
11				
12				
13				
14				
15				
DESCRIPCIÓN				



REPORTE DE SCRIPT

REPORTE DE SCRIPT

Pág/Día rodaje

Pág/Día rodaje

TITULO:

TITULO:

Escena:	5	Plano:	B	Fecha:	
INT	EXT	Día	Noche	Hora:	
		Amanecer	Atardecer	Clima:	
Cinta:	WB 2800	Sonido:		Lente:	35
Filtro:	1/4 640	Velocidad:	30	Diaf:	2.8
Obturacion:		Wlidi:			

Escena:	5	Plano:	C	Fecha:	15 Feb
INT	EXT	Día	Noche	Hora:	12:00m
		Amanecer	Atardecer	Clima:	Nublado Frio
Cinta:	WB 2800	Sonido:		Lente:	35
Filtro:	1/50 640	Velocidad:	30	Diaf:	2.8
Obturacion:	60	Wlidi:			

Toma	TC Inicio	TC Final	Duración	Observaciones
1			0:08	
2			0:19	Shamu en reacción
3			0:11	Shamu se para y se mira
4			0:13	
5			0:12	
6			0:12	
7			0:16	
8				
9				
10				
11				
12				
13				
14				
15				
DESCRIPCIÓN				

Toma	TC Inicio	TC Final	Duración	Observaciones
1				
2			0:16	Shamu en el tar
3			0:24	Shamu se para y se mira
4			0:22	Shamu se para y se mira
5				
6				
7				
8				
9				
10				
11				
12				
13				
14				
15				
DESCRIPCIÓN				

NO MUY BUENO EN NIÑO A BUISO



Dra2

TITULO:

TITULO:

REPORTE DE SCRIPT

REPORTE DE SCRIPT

Pág/Día rodaje

Pág/Día rodaje

Escena: 6
 INT EXT
 Plano: E
 Día Amanecer Noche Atardecer
 Fecha: 16 Feb
 Hora: 11:55 am
 Hora: 12:00
 Clima:

Escena: 6
 INT EXT
 Plano: B
 Día Amanecer Noche Atardecer
 Fecha: 16 Feb
 Hora: 12:00
 Hora: 12:00
 Clima:

Cinta: Culy: 3200
 Filtro: 18: 640
 Obturación: 60
 Sonido: sin sonido
 Velocidad: 30
 Wild: 1 sub espacio 2 stops correct
 Lente: 85 mm
 Diaf: 4

Cinta: MG: 3200
 Filtro: 18: 320
 Obturación: 90
 Sonido:
 Velocidad: 30
 Wild: 1 se cambió de map
 Lente: 85
 Diaf: 7.8

Toma	TC Inicio	TC Final	Duración	Observaciones
1			0:17	
2			0:10	
3			0:16	Much ruido lento malista
4			0:33	
5			0:58	se abre puerta
6				
7				
8				
9				
10				
11				
12				
13				
14				
15				
DESCRIPCIÓN				

Toma	TC Inicio	TC Final	Duración	Observaciones
1			0:15	
2			0:19	de por se
3			0:28	se tapa con el (cama)
4			0:16	se tapa con maos
5				
6				
7				
8				
9				
10				
11				
12				
13				
14				
15				
DESCRIPCIÓN				



CENTRO DE COMUNICACIÓN
Y ESTUDIOS AMBIENTALES

TÍTULO:

REPORTE DE SCRIPT

Pág/Día rodaje
2

Escena:	Plano: 6		Fecha:	
	INT <input checked="" type="checkbox"/>	EXT <input checked="" type="checkbox"/>	Día <input checked="" type="checkbox"/>	Noche <input checked="" type="checkbox"/>
		Amanecer	Atardecer	
			Hora: 1:50	
			Clima:	

Cinta: 3200

Filtro: 1/8 320

Obturación: 60

Sonido:

Velocidad: 70

Wid:

Lente: 28

Diaf: 2:8

Toma	TC Inicio	TC Final	Duración	Observaciones
1				
2				
3				
4				
5				
6				
7				
8				
9				
10				
11				
12				
13				
14				
15				
DESCRIPCIÓN				



CENTRO DE COMUNICACIÓN
Y ESTUDIOS AMBIENTALES

TÍTULO:

REPORTE DE SCRIPT

Pág/Día rodaje
2

Escena:	Plano: 6		Fecha:	
	INT <input checked="" type="checkbox"/>	EXT <input checked="" type="checkbox"/>	Día <input checked="" type="checkbox"/>	Noche <input checked="" type="checkbox"/>
		Amanecer	Atardecer	
			Hora: 1:50	
			Clima:	

Cinta: 3200

Filtro: 320

Obturación: 60

Sonido:

Velocidad: 70

Wid:

Lente: 28

Diaf: 2:8

Toma	TC Inicio	TC Final	Duración	Observaciones
1			0:52	no se aprueba voz al final
2			0:52	
3			0:53	se termina
4			0:51	se ven sus manos
5			1:14	termina en escena sus
6			1:18	ver sus manos en cam
7			0:17	quiere ser
8			1:12	quiere ser
9				
10				
11				
12				
13				
14				
15				
DESCRIPCIÓN				

se ven biode cámara



INSTITUTO VENEZOLANO DE INVESTIGACIONES Y ANÁLISIS TECNOLÓGICOS

TÍTULO:

REPORTE DE SCRIPT

Pág/Día rodaje 2

Escena:	6	Plano:	6	Fecha:	16/09
INT	<input checked="" type="checkbox"/>	Día	Noche	Hora:	2:26
EXT	<input checked="" type="checkbox"/>	Amanecer	Atardecer		
Clima:					
Clinta:	WB 3200	Sonido:		Lente:	28
Filtro:	150 270	Velocidad:	30	Diaf:	2.8
Obturación:	60	Wild:			

Tomar	TC Inicio	TC Final	Duración	Observaciones
1				
2			0:18	2da sonido
3			0:10	3da sonido
4			0:10	4da sonido
5				
6				
7				
8				
9				
10				
11				
12				
13				
14				
15				
DESCRIPCIÓN				



INSTITUTO VENEZOLANO DE INVESTIGACIONES Y ANÁLISIS TECNOLÓGICOS

TÍTULO:

REPORTE DE SCRIPT

Pág/Día rodaje 2

Escena:	6	Plano:	6	Fecha:	16/09
INT	<input checked="" type="checkbox"/>	Día	Noche	Hora:	
EXT	<input checked="" type="checkbox"/>	Amanecer	Atardecer		
Clima:					
Clinta:	WB 3200	Sonido:		Lente:	28
Filtro:	150 270	Velocidad:	30	Diaf:	2.8
Obturación:	60	Wild:			

Tomar	TC Inicio	TC Final	Duración	Observaciones
1			0:05	
2			0:04	2da
3				
4				
5				
6				
7				
8				
9				
10				
11				
12				
13				
14				
15				
DESCRIPCIÓN				



TÍTULO:

REPORTE DE SCRIPT

Pág./Día rodaje

Escena: 12	Plano: A	Fecha: 16/11
INT <input checked="" type="checkbox"/> EXT	Día Amanecer	Noche Alardecer
Clinta: 4D 3200	Sonido:	Lente: 35mm
Films: 10 320	Velocidad: 30	Diaf: 2
Oblitración: 60	Wilt:	

Toma	TC Inicio	TC Final	Duración	Observaciones
1			4:15	
2			0:57	
3			9:51	sin fono
4				aceptado
5				
6				
7				
8				
9				
10				
11				
12				
13				
14				
15				
DESCRIPCIÓN				



INSTITUTO DE CONSERVACIÓN DE ANIMALES SILVESTRES

TÍTULO:

REPORTE DE SCRIPT

Pág/Día rodaje 2

Escena:	Plano:	Fecha:	Clima:	
INT	Día	Noche	Hora:	
EXT	Amanecer	Atardecer		Plano Hamburgo
	Sonido:		Lente:	50
Cinta: 619:3200			Diat:	28 1.4
Filtro: 140 230	Velocidad:	30		
Obturación:	Willd:	60		

Toma	TC Inicio	TC Final	Duración	Observaciones
1				
2				512 sig de lta
3				12 A 1
4				
5				
6				
7				
8				
9				
10				
11				
12				
13				
14				
15				
DESCRIPCIÓN				



INSTITUTO DE CONSERVACIÓN DE ANIMALES SILVESTRES

TÍTULO:

REPORTE DE SCRIPT

Pág/Día rodaje

Escena:	Plano:	Fecha:	Clima:	
INT	Día	Noche	Hora:	
EXT	Amanecer	Atardecer		5:15
	Sonido:		Lente:	28
Cinta: 613 5400	Velocidad:		Diat:	
Filtro: 130	Willd:			
Obturación:				

Toma	TC Inicio	TC Final	Duración	Observaciones
1			0:16	
2			1:00	3 veces el dolly
3				
4				
5				
6				
7				
8				
9				
10				
11				
12				
13				
14				
15				
DESCRIPCIÓN				



INSTITUTO VENEZOLANO DE INVESTIGACIONES CIENTÍFICAS Y TECNOLÓGICAS

TÍTULO:

REPORTE DE SCRIPT

Pág/Día rodaje

Escena:	Plano:	Fecha:
INT <input checked="" type="checkbox"/>	Día	Hora:
EXT <input type="checkbox"/>	Amanecer	Atardecer
	Noche <input checked="" type="checkbox"/>	Clima:

Cinta: 40:5400 Sonido: Lente: 35

Filtro: 150:400 Velocidad: 20 Diaf: 2/2

Obturación: 60 Wild: Diaf: 2/2

Toma	TC Inicio	TC Final	Duración	Observaciones
1			0:29	
2			0:58	
3			0:58	
4			0:20	
5			0:51	
6				
7				
8				
9				
10				
11				
12				
13				
14				
15				



INSTITUTO VENEZOLANO DE INVESTIGACIONES CIENTÍFICAS Y TECNOLÓGICAS

TÍTULO:

REPORTE DE SCRIPT

Pág/Día rodaje

Escena:	Plano:	Fecha:
INT <input checked="" type="checkbox"/>	Día	Hora:
EXT <input type="checkbox"/>	Amanecer	Atardecer
	Noche <input checked="" type="checkbox"/>	Clima:

Cinta: 3400 Sonido: Lente: 85

Filtro: 3200 Velocidad: 30 Diaf: 7.8

Obturación: 60 Wild: Diaf: 7.8

Toma	TC Inicio	TC Final	Duración	Observaciones
1			0:26	
2			0:21	
3			0:27	Foto, trípode, etc.
4			0:34	
5			0:34	
6				
7				
8				
9				
10				
11				
12				
13				
14				
15				



INSTITUTO VENEZOLANO DE INVESTIGACIONES CIENTÍFICAS Y TECNOLÓGICAS

TÍTULO:

REPORTE DE SCRIPT

Pág/Día rodaje
12

Escena:	Plano:	Fecha:
INT	Día	Noche
X	EXT	Amanecer
		Atardecer
		Clima:

Cinta: 1103200 Sonido: 28

Filtro: 320 Velocidad: 30 Diaf: 2.8

Obturación: 60 Wild:

Toma	TC Inicio	TC Final	Duración	Observaciones
1			1:03	Acabada
2			1:01	
3			0:50	
4			0:57	Apuntes en cámara
5			0:57	Apuntes de sonido
6			0:58	Salto de posición actor
7			0:59	Noticia final
8			0:41	6 ip en cuadro
9			0:44	2 ip en cuadro
10				el sonido está en otra toma
11				NO REGRABAR
12				
13				
14				
15				



INSTITUTO VENEZOLANO DE INVESTIGACIONES CIENTÍFICAS Y TECNOLÓGICAS

TÍTULO:

REPORTE DE SCRIPT

Pág/Día rodaje
12

Escena:	Plano:	Fecha:
INT	Día	Noche
X	EXT	Amanecer
		Atardecer
		Clima:

Cinta: 1103200 Sonido: 28

Filtro: 320 Velocidad: 30 Diaf: 2.8

Obturación: 60 Wild:

Toma	TC Inicio	TC Final	Duración	Observaciones
1			1:27	
2			1:27	Tomada movi. m. p. 0.5
3			0:10	se para acción
4			1:22	primera toma en cámara
5			1:24	noticia para a (movi. cam)
6				
7				
8				
9				
10				
11				
12				
13				
14				
15				



UNIVERSITAT DE COMERCIS I CIÈNCIES DE LA INFORMACIÓ

TÍTOL:

REPORTE DE SCRIPT

Pág/Día rodaje
3

Escena:	14	Plano:	A	Fecha:	
INT	X	Día	Noche	Hora:	3:30pm
EXT		Amanecer	Atardecer	Clima:	Nublado
Clara:	wb: 3200	Sonido:	boom.	Lente:	85mm
Filtro:	18, 320	Velocidad:	30	Diaf:	2/2
Oblitración:	60	Wild:			

Toma	TC Inicio	TC Final	Duración	Observaciones
1			00:11:08	
2			00:30:50	boom en cosas
3			00:18:30	una más por disminuir
4			00:20:48	sona un walkie
5			00:23:45	se apaga la 2k. (emplea a llorar).
6			00:24:02	
7			00:19:07	
8			00:22:52	queda
9				
10				
11				
12				
13				
14				
15				
DESCRIPCIÓN				



UNIVERSITAT DE COMERCIS I CIÈNCIES DE LA INFORMACIÓ

TÍTOL:

REPORTE DE SCRIPT

Pág/Día rodaje

Escena:	14	Plano:	D	Fecha:	
INT	X	Día	Noche	Hora:	4:11
EXT		Amanecer	Atardecer	Clima:	Nublado
Clara:	wb: 3200	Sonido:	HOS.	Lente:	50mm.
Filtro:	18	Velocidad:	30	Diaf:	2,8
Oblitración:	60	Wild:			

Toma	TC Inicio	TC Final	Duración	Observaciones
1				
2			00:02:11	
3			00:08:34	
4			00:11:04	
5			00:11:34	foco
6			00:12:38	bien.
7			00:15:01	
8			00:15:10	
9				
10				
11				
12				
13				
14				
15				
DESCRIPCIÓN				



OFICINA NACIONAL DE COMUNICACIÓN Y AUDIOVISUALIZACIÓN

TÍTULO:

REPORTE DE SCRIPT

Pág/Día rodaje

13 N. F. 100

Escena:	13	Plano:	Fecha:		
INT	EXT	Día	Noche	Hora:	Clima:
X		Amanecer	Atardecer		

Cinta:	W 3100	Sonido:	Lente:	85
Filtro:	18 320	Velocidad:	Diáf:	4
Obturación:	60	Wiid:		

Tom	TC Inicio	TC Final	Duración	Observaciones
1			0:21	
2			0:3	movimiento lento
3			0:14	aparición avión
4			8:14	10:05
5			0:13	bien
6				1:00 9:55 only
7				
8				
9				
10				
11				
12				
13				
14				
15				

DESCRIPCIÓN



OFICINA NACIONAL DE COMUNICACIÓN Y AUDIOVISUALIZACIÓN

TÍTULO:

REPORTE DE SCRIPT

Pág/Día rodaje

Escena:	14	Plano:	Fecha:		
INT	EXT	Día	Noche	Hora:	Clima:
X		Amanecer	Atardecer		

Cinta:		Sonido:	Lente:	
Filtro:		Velocidad:	Diáf:	
Obturación:		Wiid:		

Tom	TC Inicio	TC Final	Duración	Observaciones
1				
2				
3				
4				
5				
6				
7				
8				
9				
10				
11				
12				
13				
14				
15				

DESCRIPCIÓN



INSTITUTO VENEZOLANO DE INVESTIGACIONES CIENTÍFICAS Y TECNOLÓGICAS

TÍTULO:

REPORTE DE SCRIPT

Pág/Día rodaje

Escena:	Plano:	Fecha:
INT	Día	Noche
X	EXT	Amanecer
		Atardecer

Cinta: 412; 3000
 Lente: 35
 Filtro: 150; 640
 Velocidad: 30
 Diáf: 5.6
 Obturación: 60
 Wild:

Toma	TC Inicio	TC Final	Duración	Observaciones
1			0:32	
2			0:18	POS
3			0:23	VEROS
4			0:13	VEROS
5			0:13	VEROS
6				
7				
8				
9				
10				
11				
12				
13				
14				
15				
DESCRIPCIÓN				

Escena:	Plano:	Fecha:
INT	Día	Noche
X	EXT	Amanecer
		Atardecer

Cinta: 412; 3000
 Lente: 35
 Filtro: 150; 320
 Velocidad: 30
 Diáf: 5.6
 Obturación: 60
 Wild:

Toma	TC Inicio	TC Final	Duración	Observaciones
1			0:10	
2			0:04	miry
3			0:13	no hay
4			0:13	caso
5			0:14	100
6				
7				
8				
9				
10				
11				
12				
13				
14				
15				
DESCRIPCIÓN				

REPORTE DE SCRIPT

Pág/Día rodaje

6/10/17



COMERCIO INTERNACIONAL
CALLE 15 N° 1000
CAROLINA, GUAYAMA, P.R.

TITULO:

REPORTE DE SCRIPT

Pág/Día rodaje

Escena:	13	Plano:	D	Fecha:	
INT	EXT	Día	Noche	Hora:	Clima:
X		Amanecer	Atardecer		
Cinta:	WB 3200	Sonido:		Lente:	28
Filtro:	150 400	Velocidad:	30	Diaf:	2.8
Obturación:	60	Willd:			

Toma	TC inicio	TC Final	Duración	Observaciones
1			0:47	foto
2			0:54	
3			0:56	prim con medall
4			0:42	pas accion
5				
6				
7				
8				
9				
10				
11				
12				
13				
14				
15				
DESCRIPCIÓN				



COMERCIO INTERNACIONAL
CALLE 15 N° 1000
CAROLINA, GUAYAMA, P.R.

TITULO:

REPORTE DE SCRIPT

Pág/Día rodaje

Escena:	13	Plano:	D	Fecha:	
INT	EXT	Día	Noche	Hora:	Clima:
X		Amanecer	Atardecer		
Cinta:	WB 3200	Sonido:		Lente:	50
Filtro:	WB 400	Velocidad:	30	Diaf:	1.4
Obturación:	60	Willd:			

Toma	TC inicio	TC Final	Duración	Observaciones
1			0:44	
2				
3				
4				
5				
6				
7				
8				
9				
10				
11				
12				
13				
14				
15				
DESCRIPCIÓN				



OFICINA NACIONAL DE MEDIOS DE COMUNICACIÓN
Y ENTERTAINMENT

TÍTULO:

REPORTE DE SCRIPT

Pág/Día rodaje

4

Escena:	3	Plano:	0	Fecha:	
INT	X	Día		Noche	
EXT		Amanecer		Atardecer	X
				3:55	Clima:

Cinta: *WS*
 Filtro: *50*
 Obturación: *60*
 Sonido:
 Velocidad: *36*
 Wfilid:
 Lente: *50*
 Diaf: *2 1/2*

Toma	TC Inicio	TC Final	Duración	Observaciones
1			<i>0:15</i>	
2			<i>0:17</i>	<i>queda</i>
3				
4				
5				
6				
7				
8				
9				
10				
11				
12				
13				
14				
15				
DESCRIPCIÓN				



OFICINA NACIONAL DE MEDIOS DE COMUNICACIÓN
Y ENTERTAINMENT

TÍTULO:

REPORTE DE SCRIPT

Pág/Día rodaje

Escena:	10	Plano:	D	Fecha:	
INT	X	Día		Noche	X
EXT		Amanecer		Atardecer	
					Clima:

Cinta:
 Filtro:
 Obturación:
 Sonido:
 Velocidad:
 Wfilid:
 Lente:
 Diaf:

Toma	TC Inicio	TC Final	Duración	Observaciones
1				
2				
3				
4				
5				
6				
7				
8				
9				
10				
11				
12				
13				
14				
15				
DESCRIPCIÓN				



GOBIERNO DE COMUNICACIÓN Y ARTES ESCENARIADAS

TÍTULO:

REPORTE DE SCRIPT

Pág/Día rodaje

segundo intento

Escena: 1 Plano: C Fecha: 18 Feb

INT	EXT	Día	Noche	Hora:	Clima:
X		Amanecer	Atardecer	4:00	

Cinta: WB: 3000 Lente: 28

Filtro: 15: 400 Velocidad: 30 Diaf: 5.6

Obturación: 60 Wild:

Toma	TC Inicio	TC Final	Duración	Observaciones
1			1:03	
2			1:03	
3			1:00	Esquina moto a la cual
4			1:03	queda 7 vueltas
5			1:02	una vuelta
6				
7				
8				
9				
10				
11				
12				
13				
14				
15				
DESCRIPCIÓN				



GOBIERNO DE COMUNICACIÓN Y ARTES ESCENARIADAS

TÍTULO:

REPORTE DE SCRIPT

Pág/Día rodaje

Escena: 3 Plano: A Fecha:

INT	EXT	Día	Noche	Hora:	Clima:
X		Amanecer	Atardecer	5:02	

Cinta: 3200 Lente: 28

Filtro: 640 Velocidad: 80 Diaf: 2

Obturación: 60 Wild:

Toma	TC Inicio	TC Final	Duración	Observaciones
1			1:14	
2			1:28	Ac tuacion
3			1:15	
4			1:26	caja en manos
5			1:25	Hamster en cuarto Final
6			1:30	
7				
8				
9				
10				
11				
12				
13				
14				
15				
DESCRIPCIÓN				



INSTITUTO NACIONAL DE CINEMATOGRAFÍA Y ARTES AUDIOVISUALES

TÍTULO:

REPORTE DE SCRIPT

Pág/Día rodaje

Escena: 3 Plano: E Fecha: E

INT	EXT	Día	Noche	Clima:
		Amanecer	Atardecer	

Cinta: 3200 Sonido: 85

Filtro: 640 Velocidad: 30 Diaf: 2

Oblitración: 00 Willd:

Toma	TC Inicio	TC Final	Duración	Observaciones
1			0:58	
2			0:58	foto
3			0:57	foto
4			0:58	Wedn!
5				
6				
7				
8				
9				
10				
11				
12				
13				
14				
15				

DESCRIPCIÓN



INSTITUTO NACIONAL DE CINEMATOGRAFÍA Y ARTES AUDIOVISUALES

TÍTULO:

REPORTE DE SCRIPT

Pág/Día rodaje

Escena: 3 Plano: E Fecha: E

INT	EXT	Día	Noche	Clima:
		Amanecer	Atardecer	

Cinta: 41.320 Sonido: 35

Filtro: 18.640 Velocidad: 30 Diaf: 2

Oblitración: 00 Willd:

Toma	TC Inicio	TC Final	Duración	Observaciones
1			0:08	
2			0:07	Medida sobre pizarra
3			0:13	
4			0:11	Foto
5			0:12	Wedn con medida
6			0:11	Wedn sin medida
7				
8				
9				
10				
11				
12				
13				
14				
15				

DESCRIPCIÓN



INSTITUTO VENEZOLANO
DE INVESTIGACIONES CIENTÍFICAS
Y TECNOLÓGICAS

TÍTULO:

REPORTE DE SCRIPT

Pág/Día rodaje

Escena:	15	Plano:	A	Fecha:	
INT	EXT	Día	Noche	Hora:	Clima:
X		Amanecer	Atardecer		
Cinta:	3700	Sonido:		Lente:	35
Filtro:	640	Velocidad:	30	Diat:	2
Obturbación:	66	Wlidi:			

Toma	TC Inicio	TC Final	Duración	Observaciones
1			0:20	
2			0:21	Foto
3			0:23	
4			0:23	retiración
5			0:20	con tropiezo
6			0:13	sin tropiezo
7			0:13	
8			0:15	queda
9				
10				
11				
12				
13				
14				
15				
DESCRIPCIÓN				



INSTITUTO VENEZOLANO
DE INVESTIGACIONES CIENTÍFICAS
Y TECNOLÓGICAS

TÍTULO:

REPORTE DE SCRIPT

Pág/Día rodaje

Escena:	15	Plano:	C	Fecha:	
INT	EXT	Día	Noche	Hora:	Clima:
X		Amanecer	Atardecer		
Cinta:	3200	Sonido:		Lente:	50
Filtro:	640	Velocidad:	30	Diat:	7.8
Obturbación:	60	Wlidi:			

Toma	TC Inicio	TC Final	Duración	Observaciones
1			0:20	
2			0:19	
3			0:17	pu llerda foto
4			0:16	
5			0:20	queda
6			0:13	
7			0:23	ME JUI
8				
9				
10				
11				
12				
13				
14				
15				
DESCRIPCIÓN				



ESCUELA DE COMUNICACION Y ARTES CONTEMPORANÉAS

TÍTULO:

REPORTE DE SCRIPT

Pág/Día rodaje

Escena:	11	Plano:	1 2	Fecha:	
INT	EXT	Día	Noche	Hora:	Clima:
		Amanecer	Atardecer		

Cinta: 3000 Sonido: Lente: 35
 Filtro: 640 Velocidad: 30 Diaf: 2.8
 Obturación: 60 Willd:

Toma	TC Inicio	TC Final	Duración	Observaciones
1			0:06	much posiciones y g. clu.
2			0:07	posiciones y g. clu.
3			0:08	u
4			0:20	u
5			0:26	
6			0:20	bien con medu
7			0:43	2 veps sin medu
8			0:15	clouts
9				
10				
11				
12				
13				
14				
15				
DESCRIPCIÓN				



ESCUELA DE COMUNICACION Y ARTES CONTEMPORANÉAS

TÍTULO:

REPORTE DE SCRIPT

Pág/Día rodaje

Escena:	11	Plano:	A	Fecha:	
INT	EXT	Día	Noche	Hora:	Clima:
		Amanecer	Atardecer		

Cinta: 3000 Sonido: Lente: 35
 Filtro: 12040 Velocidad: 30 Diaf: 7.8
 Obturación: 60 Willd:

Toma	TC Inicio	TC Final	Duración	Observaciones
1			0:20	
2			0:19	
3			0:47	2 REPERSAcción
4			0:12	Unos m. e. m. l
5			0:10	FAO de sub
6			0:13	especto se ofica a de tiempo
7			0:14	especto m. l
8			0:10	
9			0:12	actuación
10			0:15	
11				
12				
13				
14				
15				
DESCRIPCIÓN				



INSTITUTO VENEZOLANO DE INVESTIGACIONES Y SERVICIOS TECNOLÓGICOS

TÍTULO:

REPORTE DE SCRIPT

Pág/Día rodaje

Escena:	11	Plano:	C	Fecha:	
INT	EXT	Día	Noche	Hora:	Clima:
		Amanecer	Atardecer		
Cinta:	300	Sonido:		Lente:	35
Filtro:		Velocidad:	BO	Diat:	
Obturación:	BO	Wiid:			

Toma	TC Inicio	TC Final	Duración	Observaciones
1			0-10	
2			0-10	deca y check
3			0-10	
4			0-10	
5			0-10	sin claque
6			0-10	con medido
7			0-10	
8				
9				
10				
11				
12				
13				
14				
15				

DISCUTIR EN POST PRODUCTION



INSTITUTO VENEZOLANO DE INVESTIGACIONES Y SERVICIOS TECNOLÓGICOS

TÍTULO:

REPORTE DE SCRIPT

Pág/Día rodaje

Escena:	11	Plano:	B	Fecha:	
INT	EXT	Día	Noche	Hora:	Clima:
		Amanecer	Atardecer		
Cinta:	3000	Sonido:		Lente:	30
Filtro:		Velocidad:	BO	Diat:	
Obturación:	BO	Wiid:			

Toma	TC Inicio	TC Final	Duración	Observaciones
1			0-10	
2			0-10	sin claque
3			0-10	sin claque
4			0-10	sin claque
5			0-10	sin claque
6			0-10	sin claque
7				
8				
9				
10				
11				
12				
13				
14				
15				

REPORTES DE PROGRESO DIARIO DE PRODUCCIÓN



REPORTE DE PROGRESO DIARIO

TITULO
DIRECTOR:

FECHA: / /
 DIA día

HORAS

LLAMADO	
LISTOS A FILMAR	
PRIMERA PUESTA	
ALMUERZO	
PRIMERA PUESTA	
CENA	
PRIMERA PUESTA	
FIN CÁMARA	
FIN SONIDO	

NOTAS

PROGRESO

	ESCENAS	PAGINAS	MINUTOS	PUESTAS
TOTAL GUIÓN				
AÑADIDO				
ELIMINADO				
NUEVO TOTAL				
FILMADO ANTES				
FILMADO HOY A LA FECHA				
POR HACER				

ESC. CUBIERTAS	WILD TRACKS	RETOMAS	COMENTARIOS

SUPERVISOR DE SCRIPT



REPORTE DE PROGRESO DIARIO

TITULO
DIRECTOR:

FECHA: / /
 DIA día

HORAS

LLAMADO	
LISTOS A FILMAR	
PRIMERA PUESTA	
ALMUERZO	
PRIMERA PUESTA	
CENA	
PRIMERA PUESTA	
FIN CAMARA	
FIN SONIDO	

NOTAS

PROGRESO

	ESCENAS	PAGINAS	MINUTOS	PUESTAS
TOTAL GUIÓN				
AÑADIDO				
ELIMINADO				
NUEVO TOTAL				
FILMADO ANTES				
FILMADO HOY A LA FECHA				
POR HACER				

ESC. CUBIERTAS	WILD TRACKS	RETOMAS	COMENTARIOS

SUPERVISOR DE SCRIPT



REPORTE DE PROGRESO DIARIO

TITULO
DIRECTOR:

FECHA: / /
 DIA día

HORAS

LLAMADO	
LISTOS A FILMAR	
PRIMERA PUESTA	
ALMUERZO	
PRIMERA PUESTA	
CENA	
PRIMERA PUESTA	
FIN CAMARA	
FIN SONIDO	

NOTAS

PROGRESO

	ESCENAS	PAGINAS	MINUTOS	PUESTAS
TOTAL GUIÓN				
AÑADIDO				
ELIMINADO				
NUEVO TOTAL				
FILMADO ANTES				
FILMADO HOY				
A LA FECHA				
POR HACER				

ESC. CUBIERTAS	WILD TRACKS	RETOMAS	COMENTARIOS

SUPERVISOR DE SCRIPT



REPORTE DE PROGRESO DIARIO

TITULO
DIRECTOR:

FECHA: / /
 DIA día

HORAS

LLAMADO	
LISTOS A FILMAR	
PRIMERA PUESTA	
ALMUERZO	
PRIMERA PUESTA	
CENA	
PRIMERA PUESTA	
FIN CAMARA	
FIN SONIDO	

NOTAS

PROGRESO

	ESCENAS	PAGINAS	MINUTOS	PUESTAS
TOTAL GUIÓN				
AÑADIDO				
ELIMINADO				
NUEVO TOTAL				
FILMADO ANTES				
FILMADO HOY A LA FECHA				
POR HACER				

ESC. CUBIERTAS	WILD TRACKS	RETOMAS	COMENTARIOS

SUPERVISOR DE SCRIPT

CESIÓN DE DERECHOS DE USO DE MATERIAL

1. A través del presente documento, el abajo firmante, en adelante EL CESIONARIO cede de manera irrevocable a favor del Colegio de Comunicación y Artes Contemporáneas de la USFQ y el/la estudiante Daniel Romero, sus licenciarios, sucesores y cesionarios, a quienes en adelante y para efectos de este contrato se denominará colectivamente “EL PRODUCTOR”, el derecho de uso del material _____, dentro del proyecto audiovisual con título de trabajo “Tengo Miedo”, en adelante LA PRODUCCIÓN. El abajo firmante acuerda que el productor puede usar y autorizar a otros a usar el material para publicidad y para cualquier objetivo promocional en conexión con la producción, a través del universo y de manera perpetua, y en cualquier manera y en cualquier tipo de medio conocido o diseñado ahora o en el futuro.
2. El cesionario reconoce que es el único propietario de los derechos autorales y patrimoniales del material abajo descrito y libera de toda responsabilidad legal al productor sobre cualquier problema referente a esos derechos.
3. El cesionario reconoce también el derecho del productor a cambiar, editar, modificar, y revisar en cualquier momento la producción, en todo o en parte, y a combinar la misma, en todo o en parte, con otros materiales o trabajos.
4. El productor se compromete a dar el crédito correspondiente al cesionario dentro de la secuencia de créditos que considere adecuada.

DESCRIPCIÓN DEL MATERIAL

Fecha: _____

Firma: _____

Nombre: _____

Dirección: _____

Teléfono: _____

LISTA DE CRÉDITOS

CAST

Dante Jara
 Pedro Torres
 Kevin Wright
 Isabel Rodas
 Alejandro Chiriboga
 Stefy Montenegro
 Paula Gabela

SAMUEL
 FELIPE
 PAPÁ
 MAMÁ
 RETRATO
 ESPECTRO
 ESPECTRO

CREW

Alexandra Tapia
 Daniel Romero
 Gustavo Tapia
 María Belsito
 Nicole Herrera
 Israel López
 Alexandra Tapia
 David Tornay
 Emilio Montenegro
 José David Ruíz
 Miguel Cármenes
 Pamela Canelos
 Juan José Alomía
 Stefy Montenegro
 Irene Pareja
 Ana María Sánchez
 Sebastián Benalcázar
 Juan Andrés Cuellar
 Juan Andrés Esparza
 Marco López
 Emilia Dávila
 Grace Serrano
 Mishell Echeverría
 Gaby Garcés
 José Davis Ruiz
 Paula Gabela

GUIÓN Y DIRECCIÓN
 PRODUCCIÓN
 PRODUCCIÓN EJECUTIVA
 PRODUCCIÓN EJECUTIVA
 DIRECCIÓN DE FOTOGRAFÍA
 DIRECCIÓN DE ARTE
 MONTAJE
 DISEÑO DE SONIDO
 MÚSICA ORIGINAL
 ANIMACIÓN DIGITAL
 ASISTENTE DE DIRECCIÓN
 2do ASISTENTE DE DIRECCIÓN
 SCRIPT
 ASISTENTE DE PRODUCCIÓN
 ASISTENTE DE PRODUCCIÓN
 ASISTENTE DE PRODUCCIÓN
 PRIMERO DE CÁMARA
 GAFFER
 GRIP
 GRIP
 MAQUILLAJE ESPECTRO
 VESTUARIO
 ASISTENTE DE ARTE
 ASISTENTE DE ARTE
 SONIDO DIRECTO
 OPERADOR DE BOOM

AGRADECIMIENTOS ESPECIALES

Marcos Tapia
 Lupe Chiriboga
 Alejandro Chiriboga
 Malena
 Arturo Yépez
 A mis actores, y todo el crew

SINOPSIS -1

Samuel, un niño de ocho años, llega a la nueva casa a la que se muda su familia. Una casa vieja y tétrica, herencia de antiguas generaciones. Desde su llegada, el niño presiente energías extrañas que habitan en el lugar. Su hermano mayor, Felipe, se da cuenta del miedo que se empieza a generar en Samuel, y empieza a molestarlo. Se inventa historias de fantasmas y los relaciona con un retrato de un tío ya fallecido que cuelga en la sala y que ahora dice vive bajo la cama de Samuel. A la hora de dormir, el miedo y los nervios se apoderan del niño. El recuerdo del supuesto tío genera pesadillas, que para Samuel se hacen reales, y le acechan desde bajo su cama. El espectro de la pesadilla se materializa y le persigue, hasta atraparlo. Al despertarse, Samuel se niega a seguir en ese lugar, a dormir en esa cama. Felipe cambia su cama con la de Samuel. A la mañana siguiente Samuel se despierta con gritos y ambulancias. El desorden y la ausencia de Felipe nos dan un indicio de que aquel espectro bajo esa cama era real.

SINOPSIS ·2

Samuel, ocho años, llega a la nueva casa, a la que se muda su familia. Desde su llegada, el niño presiente energías extrañas en el lugar. Su hermano mayor, Felipe, se da cuenta del miedo de Samuel, y empieza a molestarlo inventando historias. A la hora de dormir una pesadilla invade a Samuel, un espectro le acecha desde bajo su cama y le persigue hasta atraparlo. Al despertarse, Samuel se niega a dormir en esa cama. Felipe ocupa la cama de Samuel. A la mañana siguiente el desorden y la ausencia de Felipe nos dan un indicio de que aquel espectro bajo esa cama era real.

SINOPSIS – 3

Desde el momento de su llegada a la casa nueva Samuel presiente energías extrañas en el lugar. El miedo se empieza a apoderar de él con las historias que Felipe, su hermano, se inventa. A la hora de dormir las pesadillas lo invaden, enfrentándolo con aquello que se esconde bajo su cama.

FOTOS DE PRODUCCIÓN









NOTAS DEL DIRECTOR

Hacer cine es una aventura completa, está llena de riesgos, problemas, alegrías, soluciones, ira, stress, sonrisas y un sinfín de emociones. Es una aventura que te llama a seguirla, y te envuelve en su mundo durante el proceso que puede tomar días o años. No existe una motivación más grande que ésta para hacer un cortometraje, estamos haciendo cine, dando los primeros pasos en el mágico mundo de este arte.

Mi cortometraje, *Tengo Miedo*, es parte de un proceso de tesis, pero más allá de eso, es parte de un proceso de creación necesario para cada artista. La búsqueda de cada detalle que conforma el resultado final tomo alrededor de un año y medio, tiempo dedicado a la exploración de mi propia persona, de mi pasado, de mis influencias. Aún cuando la historia es ficción, el recorrido artístico se basa en un fondo personal, mesclado con la imaginación.

Una vez con un guión listo, la aventura más grande comienza. Se busca a las personas interesadas en ser parte del proyecto como crew, se buscan a los actores que encajen en el perfil de cada personaje, se consiguen locaciones, auspicios, ayudas extras, hasta que el día de filmar llega. Para mí, este es el climax de la aventura, el trabajo de veinte personas aproximadamente se ve plasmado en imágenes y la historia empieza a tomar forma.

Ya en la post producción el trabajo de edición y sonido complementan y engrandecen a la historia original, permitiendo tener un resultado final muchas veces muy diferente de lo imaginado, pero completamente real y funcional.

Para mí, *Tengo Miedo*, fue un proceso de descubrir el suspenso como género, y convertir al miedo en un catalizador de acción. Fue un proceso de volver sobre mis propios miedos, de familiarizarme con ellos en lugar de huir y usarlos en parte como inspiración y de esta forma, dejarlos salir de mí. Pudo haber sido un reto, pero prefiero tomarlo como una experiencia, meses de aprendizaje, de diversión, de buenos recuerdos y de mucha gratitud con todos aquellos que se juntaron para ayudarme. El cine no se hace con uno, se necesita de muchas manos, y cabezas funcionando al mismo tiempo y en sincronía. En la aventura nunca estas solo, y que mejor que un viaje a un mundo imaginario con personas que aportan todo de sí para que sea una aventura interesante, y divertida. Eso es hacer cine, eso es hacer un corto, eso es vida.

ANEXOS

CD 1

- MASTER DVD

CD 2

- TESIS COMPLETA EN FORMATO PDF