

UNIVERSIDAD SAN FRANCISCO DE QUITO

Colegio de Comunicación y Artes Contemporáneas

Impar: Cortometraje

Camila Barberis Avilés
Arturo Yépez, MFA., Director de Tesis

Tesis de grado presentada como requisito
para la obtención del título de Licenciada en Cine y Video

Quito, julio de 2013

**Universidad San Francisco de Quito
Colegio de Comunicación y Artes Contemporáneas**

HOJA DE APROBACIÓN DE TESIS

Impar: Cortometraje

Camila Barberis Avilés

Arturo Yépez, MFA.
Director de Tesis

.....

Hugo Burgos PhD.
Colegio de comunicación
Y Artes contemporáneas

.....

Quito, Julio de 2013

© DERECHOS DE AUTOR

Por medio del presente documento certifico que he leído la Política de Propiedad Intelectual de la Universidad San Francisco de Quito y estoy de acuerdo con su contenido, por lo que los derechos de propiedad intelectual del presente trabajo de investigación quedan sujetos a lo dispuesto en la Política.

Asimismo, autorizo a la USFQ para que realice la digitalización y publicación de este trabajo de investigación en el repositorio virtual, de conformidad a lo dispuesto en el Art. 144 de la Ley Orgánica de Educación Superior.

Firma: -----

Nombre: Camila Barberis Avilés

C. I.: 1712623311

Fecha: Quito, julio 2013

Agradecimiento

Quiero agradecerles a mis padres por el apoyo incondicional que siempre me han dado.

RESUMEN

Sara tiene una vida estable con su esposo David y su hijo Samuel. Un día, por coincidencia, Sara se encuentra con Emilio, su ex amante de hace 7 años, lo que provoca incertidumbre en la relación con su esposo. Sara intenta ignorar estos sentimientos que tiene por Emilio e intenta mejorar y revivir el amor con David, sin mucho resultado ya que una noche, mientras están cenando, Samuel menciona que Sara se vio con Emilio. David, sabiendo de su pasado con Emilio empieza a rechazar a Sara, para así demostrar que no va a dejar que Emilio se meta en sus vidas de nuevo. Sin embargo esto le lleva a que Sara busque a Emilio, olvidándose la razón por la que ella le dejó. Al sentirse completamente enamorada de Emilio, ella decide contarle que hace se quedó embarazada: Samuel es su hijo. Sin embargo Sara se da cuenta que Emilio no ha cambiado, que sigue siendo igual de inmaduro y por esta razón decide dejar a Emilio en el pasado y quedarse con David.

ABSTRACT

Sara lives a good life with her husband David and her son Samuel. One day, while she goes to the library, she accidentally meets Emilio, her ex lover which she had an affair with 7 years ago. This makes her doubt about her relationship with David one more time. Despite these feelings, Sara tries to ignore them and instead, tries to light the fire in her matrimony, but with no result. David finds out about Emilio through their son, Samuel, at the dinner table, which bothers him a lot. This is why David starts being more strict and less lovingly with Sara thinking that it's the only way that he wont loose her again. However, this makes Sara doubt more about her relationship with David, because she feels empty and unsatisfied inside, so she starts seeing Emilio. The night they go out to dance, Sara is amazed by how much she loves him and makes the decision to tell him that Samuel is actually his son and she would like to start a life by his side, but this all changes the moment when Sara remembers why she left him in the first place when she sees that he hasn't changed at all. Therefore she decides to leave him once again and go back to her husband David for good.

Impar: Cortometraje Sinopsis

Larga

Sara tiene una vida estable con su esposo David y su hijo Samuel. Un día, por coincidencia, Sara se encuentra con Emilio, su ex amante de hace 7 años, lo que provoca incertidumbre en la relación con su esposo. Sara intenta ignorar estos sentimientos que tiene por Emilio e intenta mejorar y revivir el amor con David, sin mucho resultado ya que una noche, mientras están cenando, Samuel menciona que Sara se vio con Emilio. David, sabiendo de su pasado con Emilio empieza a rechazar a Sara, para así demostrar que no va a dejar que Emilio se meta en sus vidas de nuevo. Sin embargo esto le lleva a que Sara busque a Emilio, olvidándose la razón por la que ella le dejó. Al sentirse completamente enamorada de Emilio, ella decide contarle que hace se quedó embarazada: Samuel es su hijo. Sin embargo Sara se da cuenta que Emilio no ha cambiado, que sigue siendo igual de inmaduro y por esta razón decide dejar a Emilio en el pasado y quedarse con David.

Media

Sara tiene una vida tranquila junto con su esposo David y su hijo Samuel. Sin embargo, esto se altera el día en que Sara decide ir a la biblioteca con su hijo Samuel y se encuentra por coincidencia con Emilio, su ex amante de hace 7 años. Ella intenta ignorar los sentimientos que sigue teniendo con Emilio e intenta revivir el fuego con David, sin mucho resultado. Esto le lleva a Sara a buscar a Emilio para así decirle que Samuel es su hijo. Sin embargo la noche que acude a Emilio descubre que él sigue siendo el mismo tipo inmaduro que tuvo que abandonar , por lo que decide volver con David

Corta

Sara tiene una vida estable con David y su hijo Samuel, lo cual se ve afectado el día en que Sara se encuentra por coincidencia con Emilio, su ex amante. Sus sentimientos por Emilio reviven y decide contarle que en realidad Samuel es su hijo para empezar una nueva vida. Sin embargo Sara descubre que Emilio sigue siendo el mismo tipo inmaduro de antes, por lo que decide quedarse con David.

Notas del director

Impar es la historia de Sara, una chica que vive una vida rutinaria con su esposo David y su hijo Samuel hasta que aparece Emilio, el ex amante de Sara y padre del niño. Sara evita retomar contacto con él, recordando el porqué de su rompimiento, pero los sentimientos empiezan a resurgir.

Mi motivación primordial para poder realizar este cortometraje fueron mis experiencias de los últimos siete años. En esta etapa compartí mi vida con un hombre, pero llegué a un punto en el que ya no sabía si la relación seguía existiendo por amor o por monotonía y rutina; habían muchas cosas en la relación que no funcionaban y se convirtieron en un peso, pero el miedo a la soledad creaban más de una excusa. A esto se le sumaba la comodidad de haber creado una relación, amigos, lazos, lugares proporcionaban una estabilidad que se rompería si se cortaba todo. Pero el desamor existía. Aparecen justificaciones al momento del sexo.

Sara, la protagonista del corto tiene una buena relación con David y vive una vida sana junto con él y su hijo Samuel, sin embargo, para ella no es suficiente, siente un vacío en la relación y empieza a cuestionar esto, al momento en que le conoce a Emilio. La primera persona que logra moverle el piso, como lo hacía antes David. Lo que a Sara le gusta de él es que Emilio es una persona que vive la vida: le gusta arriesgarse, viajar y realmente disfrutar mientras puede sin pensar en el dinero. Es algo que Sara le empieza a gustar ya que nunca tuvo la oportunidad de vivir su juventud, pues siempre estuvo en una relación de adultos, donde ella tenía que ser la responsable. Emilio es la persona que le permite salir de esa relación monótona en la cual ya no estaba contenta.

Este tema me interesa porque muchas veces una pareja no distingue si están juntos por amor o por rutina, ya que nosotros seres humanos nos acostumbramos tanto a tener a esa persona a nuestro lado que parece imposible el rompimiento.

Así mismo, al ser de una sociedad machista, las mujeres tendemos a regirnos a las reglas para evitar el qué dirán. Esto es lo que me motivó a escribir mi guion. Creo que el amor es algo importante que todos vivimos alguna vez en nuestras vidas, porque es un sentimiento hermoso. Sin embargo, es interesante como ese amor puede convertirse en una forma de atadura.

En cuanto a la estética de la película decidí jugar con los colores cálidos y fríos, para así resaltar como Sara ve su mundo al inicio de la película y al final de la película. Es decir, inicia con un color muy cálido donde se presenta la familia, esto representa la estabilidad y satisfacción de Sara en la vida, sin embargo, esto cambia el momento en que se encuentra por coincidencia con Emilio. Sara empieza a revivir los sentimientos por Emilio y ya no existe la calidez y cuando está con David, ahora el color es azul, frío. Algo que le crea un vacío a Sara. En el momento en que se da cuenta que Emilio definitivamente no es para ella, vuelve la calidez nuevamente al hogar.

LISTA DE REQUERIMIENTOS DE
LIBRO DE PRODUCCIÓN **PROYECTO DE FICCIÓN**
COCOA

PROYECTO: IMPAR CLASE Tesis
PRODUCTOR: Juan Jose Abonía DIRECTOR: Camila Barberis
AD: Paola Ureña FECHA: 10/4/13
FECHAS DE RODAJE 11 de marzo 2013 SALIDA DE EQUIPO 10/4/13
ENTRADA DE EQUIPO 15/04/13

PARA RESERVA DE EQUIPO

- Lista de equipos
- Guión subrayado
- Guión desglosado bit a bit
- Desglose
- Cronograma de preproducción
- Tiras de producción
- Plan de rodaje
- Presupuesto
- Llamados
- Lista de planos
- Cronograma de planos
- Plantas arquitectónicas de sets por escena con puestas de cámara y movimiento
actoral
- Lista de equipo técnico (Crew)
- Contratos de Locaciones

PARA CIERRE DE PRODUCCIÓN

- Contratos Actores
- Reportes Cámara
- Reportes Sonido
- Reportes Script.
- Reporte de progreso diario producción.

PARA ENTREGA DE PRODUCTO FINAL

- Cesiones de derechos de música e imágenes
- Lista de Créditos
- CD Con versiones digitales de: *físicos*
 - o Sinopsis 200 palabras
 - o Sinopsis 100 palabras
 - o Sinopsis 50 palabras
 - o Fotos de producción
 - o Notas del Director
- Master DVCAM entregado a Karla Aguirre
- Master DVD adjunto a carpeta.

Aprobado Salida de equipo:

Cerrado Libro de producción:

Nota: Los documentos deberán ser entregados en una carpeta de 2 o 3 anillos que permita añadir documentos a futuro.

Productor:

PRODUCCIÓN

LISTA DE EQUIPOS DE FOTOGRAFÍA**Grip:**

Century x 4

Ceferino x 4

Galletas x 6

Dolly x 1

Rieles de Dolly x 2

Slider x 1

Rieles de slider x 1

Lagartos x 2

Bolsas de arena x 6

Banderas grandes x 1

Banderas medianas x 2

Banderas pequeñas x 2

Marco difusor (bastidor) pequeño x 3

Marco difusor (bastidor) mediano x 3

Chimera x 1

Clamps x 3

Prensas x 4

Tela negra x 2

Trinches x 2

Acometida con lagartos x 1

Extensiones x 8

Regletas x 3

Luces:

Kit Arri mixto x 1

Kit Arri 650 x 1

Arri 2K x 1

Kino grande x 1

Kino pequeña x 1

Focos para Kino x 12

Cámara:

Nikon D600

Ninja II recorder

Kit lentes prime Carl Zeiss

Shoulder Mount

Matte Box

Follow Focus

Monitor de asistencia

Cable mini HDM – HDMI

Cable HDMI – HDMI

Monitor de Dirección

Trípode con plato

Kit ND's

CONTINUED:

1 INT. ENTRADA DEPARTAMENTO EMILIO. NOCHE 1

Sara (22), una chica alta con facciones delgadas esta sentada en el pasillo con una fotografia en la mano. Escucha pasos subiendo las gradas. Sara se para. Guarda la foto en el bolsillo. Emilio (22) sube las gradas corriendo. Se acerca a Sara y le abraza. Intenta darle un beso pero ella se esquivava.

SARA
Estas tarde!!

Emilio intenta besarle de nuevo. Sara le sigue esquivando.

EMILIO
Yo se perdon! Me queda hablando con Javier.

Sara se deja besar

SARA
No puedo quedarme, Solo venia a contactarte algo

EMILIO
Por?

SARA
David salio antes de la reunion

Emilio le mira a Sara.

EMILIO
Oidio esto...

SARA
Yo tambien

Emilio le mira a Sara. Le da otro beso y empieza a sonreir. Suspira

EMILIO
Me aceptaron a la excursion a europa.

Sara se sorprende. Intenta mantener la sonrisa.

EMILIO
Por eso me demore... Vamos a ir a no se cuantos países, imaginate las fotografias que voy a poder sacar!!

Sara se queda callada mirandole a Emilio, mientras que él espera una respuesta. Sara sonrie tímidamente y le abraza.

(CONTINUED)

SARA
Felicitaciones!!!

EMILIO
....Ven conmigo

Sara le mira a Emilio.

SARA
Me tengo que ir...

EMILIO
Sara...Solo piensalo... porfa...

Sara le sonrie, acariciandole el cachete! Se da la vuelta.

EMILIO
espera... que me quieras decir?

Sara le regresa a ver a Emilio

SARA
... No... no es nada...

Sara le sonrie se da la vuelta y empieza a bajar las gradas, mientras que se le va la sonrisa. Sara se detiene en el pasillo. Boca la fotografia en el basurero. Se va. (Vamos la fotografia en el basurero de un eco)

2 INT. SALA. DIA

David(50), vestido con Camisa esta sentado en el suelo jugando "adivina quien" con Samuel(8).

SAMUEL
Mmmm tiene pelo rojo?

DAVID
Mmm No!... tiene lentes?

* Sara se para a la entrada del cuarto. Les mira jugar por un momento. David esta de espaldas a Sara. Samuel le mira de reojo. Sara empieza a señarse el pelo silenciosamente. Samuel se rie. David se percata de esto.

SAMUEL
Tiene pelo cafe?

David se rie. Le mira a Samuel y luego le regresa a ver a Sara.

(CONTINUED)

CONTINUED:

3.

DAVID
Trampositoossss!!!
SAMUEL
(riendose)
Fue la mami

David y Sara se rien. Sara se agacha y le da un pico a David

SAMUEL
eiwwwww

David y Sara se rien entre dientes

SARA
Me voy a la biblioteca un rato,
quiers venir Samuel?

SAMUEL
Siiii, pero me compras un libro

SARA
Claro, ahí escogemos uno

Samuel se levanta. Sara le da un beso en la mejilla a David
y se levanta.

SARA
Ya venimos

SAMUEL
Chao papi

David sonrie

DAVID
Chao!

Sara y Samuel salen del cuarto. David se queda mirando hacia
la nada.

INT. BIBLIOTECA. DIA

3

Sara saca un libro y mira la portada que dice "Photoshop".
Sostiene mientras que busca otro libro. De repente Emilio
(27) se para al otro lado de la estantería de espaldas a
Sara mirando los libros. Sara le regresa a ver y se
sorprende. Empieza a moverse hacia la dirección contraria a
él, mientras finge ver los libros.

Emilio empieza a caminar a la siguiente fila, donde esta
Sara.

(CONTINUED)

CONTINUED:

3.

Sara coge los libros que dejo en la mesa y empieza a caminar
rapido sin que le vea. Derepente se choca contra un chico
que carga varios libros.

Emilio regresa a ver. Sara se agacha a recoger los libros.
tratando de taparse de Emilio.

SARA?
EMILIO

Sara cierra los ojos y suspira. Se levanta y se da la vuelta

SARA
Emilio? (sonrie nerviosamente)...
hola

Emilio se acerca y le da un abrazo. Se quedan un momento en
silencio.

SARA
Que haces aqui?...

EMILIO
Estoy viviendo aca de nuevo...

SARA
(Sorprendida)
...enserio? desde cuando?

EMILIO
Hace unos dos meses... Abri mi
propio estudio aqui en la f....

SARA
Ah...si, si he visto ese estudio...
yo vivo por ahí

EMILIO
(se rie)
Si me acuerdo....Que bestia, ah
sido que...7 años?

SARA
...Si....

Se quedan viendo.

EMILIO
...Y que es de David, sigues con
él?

(CONTINUED)

CONTINUED:

5.

SARA

(Nerviosamente)

...si... nos casamos

Emilio se queda sorprendido.

EMILIO

ah.....felicitaciones!

Sara se percató que Samuel se está acercando. Se pone nerviosa

SARA

Sabes, me tengo que ir, estoy atrasada a una reunión pero que bueno haberte visto

EMILIO

Espere, para que vengas a conocer el estudio algún día de estos

Samuel se acerca donde Sara, con un libro en la mano

SAMUEL

Mami yaaa?

Emilio le mira a Samuel sorprendido. Luego le regresa a ver a Sara, mientras que ella se queda en silencio, avergonzada.

EMILIO

Tienes hijo?

SARA

eh...si...si... Samuel te presento a un amigo... Emilio

SAMUEL

HOLA!

EMILIO

Hola Samuel

Emilio le observa al niño. Luego le regresa a ver a Sara

EMILIO

Bueno me tengo que ir...espero verte de nuevo... chao Samuel

Sara le observa a Emilio mientras se aleja.

4 INT. COMEDOR. NOCHE

4

David y Samuel están sentados cenando. Sara se acerca a la mesa.

SARA

Más arroz?

DAVID

No cariño, ahí está bien

SAMUEL

Papi me puedes leer hoy?

David no le pone mucha atención a Samuel.

DAVID

Claro miijo....

David le mira a Sara

DAVID

Y cual es la ocasión especial?

Sara se ríe. David sonríe.

SARA

Ninguno...

Samuel les queda viendo.

SAMUEL

Papi pero quiero que me leas la que compre hoy!!

DAVID

si, acabamos de comer y te leo si?

SAMUEL

...Y papii hoy la mami se encuentra con un amigo... cierto mami?!!

Sara le regresa a ver a Samuel

DAVID

ah sii?, con quien?

Sara le regresa a ver a David. Esta por responder pero Samuel le interrumpe

SAMUEL

Con Emilio

(CONTINUED)

6.

CONTINUED:

7.

Sara le regresa a ver a Samuel, mientras que David le mira a Sara. Sara sigue coniendo incmodamente.

DAVID
Emilio Emilio?

SARA
...S... Samuel, come tu
ensalda... ni lo has tocado

SAMUEL
Pero ya no quieroo

David le mira a Sara.

DAVID
....Pense que se fue a vivir a
alemania.

Sara responde sin dirigirle la mirada

SARA
Si... ha regresado...

David le regresa a ver a Sara mientras que ella empieza a recoger los platos de la mesa. Sara no le dirige la mirada a David.

5

INT. CUARTO SARA. NOCHE

Sara se acerca donde David, mientras lee sentado en la cama. Ella empieza a besarle el cuello, mientras intenta quitarle el libro. David, le da un beso en la boca y sigue leyendo. Sara le mira y le empieza a besar el cuello.

DAVID
amor, no hoy

SARA
No tienes ganas?

DAVID
...S... pero estoy cansado

Sara se anima a su lado de la cama

SARA
para variar

DAVID
Que?!

(CONTINUED)

CONTINUED:

8.

SARA
Nada, ya no importa

David suelta el libro y suspira. Le regresa a ver a Sara. Se acerca y empieza a besarle el cuello. Sara cede. Sara se acuesta mientras que David intenta jalarle a Sara sobre él para que él pueda estar acostado. Sara se desiene.

SARA
No quiero ir arriba

DAVID
Por?

SARA
porque siempre lo hacemos asi...

DAVID
No, siempre soy yo el que ir arriba

Sara le queda viendo a David.

SARA
Ni eso puedes!

DAVID
Por todo haces lic!

SARA
Y tu, si no es acostado runca lo
haramos

DAVID
pero da igual la posicion.... Solo
dale

SARA
No da igual

DAVID
Solo con Emilio no importa la
posicion no?...

SARA
...Eres un imbecil...

Sara se acuesta dandoie las espaldas a David.

DAVID
YO?... Porque no me contacte?

(CONTINUED)

CONTINUED:

9.

SARA

Porque no es importante....

DAVID

No es importante?

SARA NO le responde. David se rie sarcasticamente.

DAVID

No es importante?

SARA

NO!... Ya para!... enserio....

David le queda viendo a Sara. Suspira. Se acuesta viendole de espaldas a Sara y le abraza. Sara suspira... Le coge la mano. David cierra los ojos, mientras que Sara los mantiene abiertos.

EXT. CALLE. DIA

6

Sara esta caminando por la calle. Se detiene en la entrada de un porton grande. Lo observa, suspira y empieza a caminar hacia la puerta. De repente Emilio aparece con unas fotografias en la mano. Mientras camina se percata de SARA.

~~EMILIO~~

Sara sonrie nerviosamente y se acerca donde Emilio.

7

INT. ESTUDIO DE FOTOGRAFIA. DIA

7

Emilio le mira a SARA mientras que ella observa el estudio.

SARA

Te envideo

EMILIO

Por?

SARA

Lograste lo que quisiste....

SARA se arrima a una mesa. Emilio se acerca y se arrima a la mesa, a lado de Sara

EMILIO

Porque dejaste la fotografia?

SARA

...no tenia tiempo con Samuel....

Emilio y Sara se quedan en silencio.

(CONTINUED)

CONTINUED:

10.

EMILIO

... Cuantos años tiene?

SARA

...7

SARA le mira a Emilio, esperando una reaccion. Emilio mira hacia la nada. Se quedan en silencio por varios segundos. De repente Emilio empieza a reirse entre dientes.

EMILIO

No que tu plan de vida de ser rica
Y famosa era de 10 años?... aun
tienes... 3

SARA se rie con alivio.

SARA

cierto no... entonces nos vemos en 3
para darte ese autografo que te
ofreci...

SARA y Emilio se rien. Emilio le observa a Sara. Sara le
regresa a ver. Empiezan a acercarse. Sin embargo Sara se
detiene. Suspira. Se levanta y se dirige a la puerta.

EMILIO

Espera...

SARA le regresa a ver

EMILIO

El viernes tengo una exposicion de
fotografia... ven!

Emilio se acerca entregandole un volante. Emilio le da un
beso en la mejilla.

SARA sale del estudio.

8

INT. CUARTO SAMUEL. NOCHE

SARA esta acostandole a Samuel

SAMUEL

Solo 5 minutos más...

SARA

No Samuel, mañana tienes colegio.

(CONTINUED)

CONTINUED:

11.

SAMUEL
hmm que mala...

Sara apaga la luz y se acuesta al lado de Samuel.

De repente vibra el telefono de Sara. Le mira a Samuel. Él
guerre.

Sara se levanta lentamente. Coge el celular y mira el
mensaje que dice "Espero que puedas venir". Sara sonrie.

David esta pasando por el hall y oye el sonido del mensaje.
Se acerca silenciosamente a la puerta y le observa a Sara
leyendo el mensaje. David apaga la luz del hall.

Sara se asusta. guarda el telefono con prisa y sale del
cuarto.

INT. CUARTO. NOCHE

9

Sara entra al cuarto. David esta sentado en la cama leyendo
su libro. David le mira de reojo a Sara. Sara se acerca
honda David y le da un beso en la frente

SARA
Havoy tan cansada

SARA se sienta al frente de una cómoda que tiene espejo.
Se ~~besa~~ besa a David.

David le mira por el reflejo del espejo por un rato.

DAVID
.... Como esta Emilio?

Sara le regresa a ver a David sorprendida

SARA
Que?

DAVID
...No entiendo...Regresa a este
maldito pais y tu te olvidas de
todo lo demas!!!!...

SARA
No es mi problema que haya vuelto!!
Y no tienes ningun derecho en
decirme nada porque ni le he visto

(CONTINUED)

CONTINUED:

12.

DAVID

No, solo te pasa escribiendo no?...
y cuando se trata de ese pendejo
tengo mucho derecho!!!!...

Sara le mira molesto a David

SARA
Eres un ridiculo...

DAVID
no empieces de nuevo Sara...te
estras viendo con él?

SARA
NO!!

David le mira a Sara decepcionado.

DAVID

Estoy harto de esto... siempre es
la misma hnevada....

Se quedan en silencio

DAVID

Le quiero a Samuel...pero sabes lo
dificil que es verle todos los dias
y saber que es hijo de ese imbecil.

SARA
Nadie te obligo!!

DAVID

No pero soy tan huevon que no me
importo!...no entiendes?.....

Se quedan en silencio

DAVID

No estoy para jugar tus juegos de
nuevo Sara... OISTE?!

SARA

No estoy jugando nada, ya te
dije!... y no me vuelvas a hablar
de él que estoy harto de tu
inseguridad!!

Sara se sienta en el filo de la cama dardole las espaldas a
David.

(CONTINUED)

CONTINUED:

13.

SARA
Mañana necesito que vengas antes
para cuidarle a Samuel...

DAVID

Por?

SARA
Tengo una reunion...

10 INT. SALA DE EXPOSICIONES. NOCHE

10

Sara observa las fotografias que cuelgan en fila mientras mira de reojo hacia su alrededor. De repente empieza a sonar su celular. Lo mira. Es David. Pone ignorar.

Emilio se acerca donde Sara. Se para al lado mirando la misma fotografia. Sara le regresa a ver y se rie. Vuelve a mirar la fotografia.

EMILIO

Pense que no ibas a venir

SARA

... pude hacer espacio en mi agenda...

Se rien. Luego se quedan en silencio

EMILIO

Te ves hermosa

Sara le sonrie y mira las fotografias

SARA

Estan increible tus fotos, felicitaciones!

EMILIO

Gracias...

Se quedan callados. El celular de Sara empieza a timbrar. Sara pone ignorar y manda un mensaje diciendo "salimos a tomar un trago. Lisa me va a llevar a la casa, voy en un rato". Emilio le mira de reojo. Sonrie

SARA

perdon...

Emilio mira la fotografia.

(CONTINUED)

CONTINUED:

14.

EMILIO

Quieres ir a tomar una cerveza
Sara le regresa a ver a Emilio.

11 INT. BAR. NOCHE

11

Sara y Emilio estan tomando una cerveza. Se rien.

EMILIO

Te acuerdas la primera vez que
venimos a este bar.

SARA

...Si, cuando tuu me sacaaste a
bailar

EMILIO

De lo que me acuerdo, tu te
acercaste primero

SARA

Siempre te encanto dar vuelta las
historias

Se rien. Sara toma su trago mientras le ve timidamente a Emilio. Emilio le queda viendo.

EMILIO

Le amas?

Sara baja la mirada. Se queda callada por varios segundos y luego le mira a Emilio.

SARA

...Si... si le amo

Emilio le queda viendo... Se quedan en silencio

EMILIO

Mentira

Sara se niega a si mismo con la cabeza sonriendole a Emilio

SARA

Siempre seguro de ti mismo

Sara y Emilio se rien

SARA

y tu... alguna pretendiente?

Emilio se rie

(CONTINUED)

CONTINUED:

15.

EMILIO

No...

Sara y Emilio siguen tomando...

EMILIO

Quieres bailar?

SARA

....bueno....

Emilio le coge de la mano a Sara y se dirigen a la pista de baile y empiezan a bailar. Se quedan viendo y se rien. Sara pone su cara contra el hombro de Emilio. Emilio le abraza con mas fuerzas y gira su cara hacia ella. Se rien. Emilio intenta besarle pero Sara se esquiva. Siguen bailando. Sara le mira. Ella le empieza a acariciar el pelo. Emilio se detiene. Le mira a Sara.

SARA

....Ya regreso...

Sara intenta irse, pero Emilio le agarra del brazo y le besa. Sara cede. Se besan por un momento. Sara se detiene respirando fuerte. Le mira a los ojos.

SARA

(Susurra)

....Vamonos de aqui....

Emilio le mira. Sonrie, le da un pico y le agarra de la mano y salen del bar.

12

INT. CUARTO. NOCHE

David le llama a Sara. La llamada va al buzón de mensaje. David se queda callado.

Samuel entra al cuarto.

SAMUEL

Papi

David se asusta. Se da la vuelta.

DAVID

Samuel, que paso?

Samuel le empieza a salir las lagrimas mientras sigue medio dormido

(CONTINUED)

CONTINUED:

16.

SAMUEL

No me siento bien....

David se acerca. Le toca la frente

DAVID

ven

David le acuesta a Samuel en su cama

SAMUEL

Y la mami?

DAVID

....Ya esta viniendo

13

INT. SALA. DAVID. NOCHE

Emilio y Sara entran besandose. Se acuestan en el sofa. Emilio le besa el cuello.

SARA

Espera...

Emilio se detiene y le mira a Sara

EMILIO

Estas bien?

SARA

si....

Sara intenta decirle algo, pero no le salen las palabras. Emilio le sigue besando el cuello hasta subir a los labios*

SARA

Esque.. te tengo que decir algo...

EMILIO

dime

Emilio le sigue besando. Sara incomodamente intenta esquivarle, tratando de hablar con él

SARA

Es algo que... Emilio...

Sara intenta esquivarle los besos

SARA

Emilio.. EMILIO esperate... puedes, para un segundo...

(CONTINUED)

CONTINUED:

17.

Emilio se detiene. Le mira. Sara suspira. El celular de Sara empieza a sonar. Sara suspira...

SARA

...Perdon...dame un segundo

Emilio se arrima al sofa. Sara se estira a coger el celular. Ve que tiene un mensaje de voz y lo escucha. (conversacion de Samuel con David). Sara queda viendo hacia la nada.

SARA

.... Me tengo que ir...

** SARA SE SENTA*

EN CARO SILLON

PARA HABLAR CON

EMILIO

Emilio le observa.

EMILIO

Porque nunca me dijiste nada...

SARA

...Pense que era mas facil asi

EMILIO

Para quien?

SARA

Que querias que haga?

Emilio le mira con iras.

SARA

Tu igual te ibas

EMILIO

Yo te dije que vengas conmigo

Sara se rie sarcasticamente...

SARA

...estando embarazada?

EMILIO

Tu sabes que hubiera hecho lo que sea por ti.... Porque David?

SARA

...Pronto unos niños Emilio... David...él tenia estabilidad...

Emilio se rie sarcasticamente

EMILIO

Si, eso.. lo unico que te ha importado siempre... la plata!! Bien te veo

(CONTINUED)

CONTINUED:

18.

SARA

ves.. eso es lo que pasa... eres un inmaduro!! Vete hace 7 años. Te imaginarias tu dejando todo por un niño.. mierda... siempre viviendo en las nubes

EMILIO

si... Y tu bien madurita solo te largaste!

Emilio suspira...

EMILIO

... porque sigues regresando a mi si tanto le amas a David?

Sara se queda en silencio por varios segundos. Le regresa a ver a Emilio.

SARA

...porque contigo es diferente...

EMILIO

Entonces?! dame una oportunidad... Para de pensar tanto en lo que es correcto y solo vive Sara...

SARA

esque ahora no soy solo yo...Samuel ya tiene una familia....

Emilio le mira a Sara y luego baja la mirada. Sara se arrima a Emilio

INT. CUARTO SARA. NOCHE

14

14

Sara entra al cuarto sin prender la luz. Le observa a David y a Samuel que estan acostados en la cama. Sara se pone de pie y se acuesta, miradora a David, Sara a cara. Luego se da la vuelta. David abre los ojos lentamente y le mira a Sara de espaldas, mientras que Sara mira hacia la nada. Samuel duerme en el medio de los dos.

DESGLOCE DE BEATS**SARA**

1. POV: Esta tarde Emilio
OBJETIVO: Quiere una explicación de Emilio
SIENTE: Nerviosa
POV ESPECTADOR: Ya se fregó Emilio
2. POV: Cállate para contarte
OBJETIVO: Decirle a Emilio que esta embarazada
SIENTE: ansiosa
POV ESPECTADOR: Sara le esta traicionando a David por Emilio
3. POV: No le puedo decir que estoy embarazada
OBJETIVO: Fingir que esta emocionada por él
SIENTE: decepcionada
POV ESPECTADOR: A Emilio no le importa lo que Sara le quiere decir
4. POV: Solo piensa en el
OBJETIVO: Irse
SIENTE: triste
POV: Emilio es medio inmaduro
- 4ª. POV: Tengo una linda familia
OBJETIVO: Ir a la biblioteca
SIENTE: feliz
POV ESPECTADOR: Están satisfechos con su forma de vida
5. POV: No me puede ver Emilio
OBJETIVO: esconderse de Emilio
SIENTE: nerviosa
POV ESPECTADOR: Sara ya se fregó
- 5ª. POV: Esta igualito
OBJETIVO: admirarle
SIENTE: nerviosa
POV ESPECTADOR: Sara aun le fascina Emilio aunque ha pasado 7 años
6. POV: No me puede ver
OBJETIVO: Irse de la biblioteca
SIENTE: nerviosa
POV ESPECTADOR: Ya se fregó Sara
7. POV: Ya me toco saludar
OBJETIVO: Actuar como si no le había visto antes
SIENTE: nerviosa
POV ESPECTADOR: Emilio le mueve el piso a Sara
8. POV: Estoy casada

OBJETIVO: Evadir tema de David
 SIENTE: nerviosa
 POV ESPECTADOR: Emilio ya no va a querer nada con Sara.

9. POV: Emilio no le puede ver a Samuel
 OBJETIVO: Despedirse de Emilio lo mas rápido posible para que no le vea a Samuel
 SIENTE: Tensa
 POV ESPECTADOR: Sara ya se fregó
- 9^a. POV: Ya me toco presentarle
 OBJETIVO: Que no se entere que es su hijo
 SIENTE: nerviosa
 POV ESPECTADOR: Como Sara no le dijo que era su hijo
- 9b. POV: Estoy bien con David
 OBJETIVO: Tener una cena distinta al resto de días
 SIENTE: tranquila
 POV ESPECTADOR: Sara no quiere perder lo que tiene ahora con David
- 9c. POV: Va a pensar que me importa Emilio por no decirle
 OBJETIVO: Cambiar el tema
 SIENTE: nerviosa
 POV ESPECTADOR: Sara esta en problemas
10. POV: No quiero que me haga problema por Emilio
 OBJETIVO: Seducirle
 SIENTE: excitada
 POV ESPECTADOR: David no le para bola por lo que paso en la cena
11. POV: Encima mas me rechaza
 OBJETIVO: Ignorarle a David
 SIENTE: molesta
 POV: David es demasiado dulce con ella
12. POV: Siempre es lo mismo cuando hacemos el amor
 OBJETIVO: Cambiar rutina en la cama
 SIENTE: Iras
 POV ESPECTADOR: Ya no hay pasión entre los dos en la cama
13. POV: Es una perdida de tiempo intentar
 OBJETIVO: Irse a dormir
 SIENTE: decepcionada
 POV ESPECTADOR: La relación es monotonía
14. POV: Sera buena idea entrar al estudio
 OBJETIVO: Entrar al estudio de Emilio
 SIENTE: nerviosa
 POV ESPECTADOR: Le prefiere a Emilio

15. POV: Sabrá Emilio que Samuel es su hijo
OBJETIVO: Ver si Emilio sabe que Samuel es su hijo
SIENTE: Nerviosa
POV ESPECTADOR: Emilio no se percata que Samuel es su hijo
16. POV: Me gusta Emilio
OBJETIVO: No caer en la tentación de nuevo
SIENTE: confundida
POV ESPECTADOR: Va a pasar algo entre los dos
17. POV: Que no se despierte Samuel por el sonido del mensaje
OBJETIVO: Ver el teléfono sin que se despierta Samuel
SIENTE: Emoción
POV ESPECTADOR: Emilio le hace feliz a Sara
18. POV: Como le digo a David para ir a la exposición
OBJETIVO: Que David no le vea leyendo el mensaje
SIENTE: preocupada
POV ESPECTADOR: Ya se fregó la Sara
19. POV: Como le digo lo de la exposición
OBJETIVO: Decirle alguna excusa para poder ir a la exposición
SIENTE: cansada
POV ESPECTADOR: Sara no catcha que David le vio
20. POV: Mierda, me vio
OBJETIVO: Hacerle creer que Emilio no le importa
SIENTE: nerviosa
POV ESPECTADOR: Es una mentirosa con David
21. POV: Espero que David no se entere
OBJETIVO: Verle a Emilio
SIENTE: nerviosa
POV ESPECTADOR: Sara no sabe lo que quiere
22. POV: Me gusta pasar tiempo con Emilio
OBJETIVO: coquetearle
SIENTE: feliz
POV ESPECTADOR: Sara tiene esa química que con David no tiene
23. POV: Porque siempre le tiene que mencionar a David
OBJETIVO: vivir ese momento
SIENTE: contenta
POV ESPECTADOR: Sara va a caer en la tentación
24. POV: No le puedo hacer esto a mi familia
OBJETIVO: Irse
SIENTE: confusión

POV ESPECTADOR: Ya se fregó Sara con David

25. POV: Donde esta Sara
 OBJETIVO: Comunicarse con ella
 SIENTE: Frustrado
 POV ESPECTADOR: Pobre David, ya que pese a todo le cuida a Samuel porque le quiere
26. POV: Tiene que saber antes de acostarme con el
 OBJETIVO: Decirle que Samuel es su hijo
 SIENTE: Nerviosa
 POV ESPECTADOR: Emilio no le para mucha bola
27. POV: No le puedo hacer esto a Samuel
 OBJETIVO: Irse
 SIENTE: decidida
 POV ESPECTADOR: Al fin sabe lo que debe hacer
28. POV: Tome la decisión correcta
 OBJETIVO: Acostarse sin que se despierten
 SIENTE: triste
 POV ESPECTADOR: Prefiere el bien estar de Samuel que su felicidad.

EMILIO

1. POV: Sara esta hermosa
 OBJETIVO: Invitarle a salir
 SIENTE: feliz
 POV ESPECTADOR: Emilio aun le quiere a Sara
2. POV: Aun siento algo por ella
 OBJETIVO: conquistarle de nuevo
 SIENTE: seguro
 POV ESPECTADOR: Emilio sabe que Sara aun le quiere
3. POV: Una vez mas se va sin decirme porque
 OBJETIVO: Pedir una explicación
 SIENTE: Iras
 POV ESPECTADOR: Sara siempre le hace esto a Emilio

DAVID

1. POV: Porque habrá cocinado tan rico hoy?
 OBJETIVO: saber porque esta tan cariñosa
 SIENTE: feliz
 POV ESPECTADOR: David no cacha que se vio con Emilio

2. POV: Porque no me dijo
OBJETIVO: Portarse seco
SIENTE: molesto
POV ESPECTADOR: Sara quiere evadir el tema de la cena
3. POV: Como será con Emilio
OBJETIVO: Pelearse por la posición
SIENTE: molesto
POV ESPECTADOR: David no entiende que a Sara le molesta la rutina
4. POV: Tal vez estoy exagerando
OBJETIVO: Estar bien con Sara
SIENTE: inseguro
POV ESPECTADOR: David le quiere creer que no siente nada por Emilio
5. POV: Con quien se esta escribiendo Sara
OBJETIVO: Quiere que Sara se de cuenta que esta en el hall
SIENTE: desilusionado
POV ESPECTADOR: Sara esta en problemas
6. POV: Estoy cansado de lo mismo
OBJETIVO: Darle un ultimátum
SIENTE: iras
POV: Emilio ya esta llegando al limite con Sara
7. POV: Donde esta Sara
OBJETIVO: Comunicarse con ella
SIENTE: frustración
POV ESPECTADOR: Aun así, David acepta ser papa de Samuel

Desglace de Beats

SARA
David
Emilio

CONTINUED: 2.

1 INT. ENTRADA DEPARTAMENTO EMILIO. NOCHE 1

Sara(22), una chica alta con facciones delgadas esta sentada en el pasillo con una fotografia en la mano. Escucha pasos subiendo las gradas. Sara se para. Guarda la foto en el bolsillo. Emilio (22) sube las gradas corriendo. Se acerca a Sara y le abraza. Intenta darle un beso pero ella se esquivava.

SARA
Estas tarde!!

Emilio intenta besarle de nuevo. Sara le sigue esquivando.

EMILIO
Yo se perdon! Me quede hablando con Javier.

Sara se deja besar (1)

SARA
No puedo quedarme, Solo venia a contarte algo

EMILIO
Por?

SARA
David salio antes de la reunion

Emilio le mira a Sara.

EMILIO
Odio esto...

SARA
yo tambien

Emilio le mira a Sara. Le da otro beso y empieza a sonreir. Suspira

EMILIO
Me aceptaron a la excursion a europa.

Sara se sorprende. Intenta mantener la sonrisa.

EMILIO
por eso me demore...Vamos a ir a no se cuantos paises, imaginate las fotografias que voy a poder sacar!!

Sara se queda callada mirandole a Emilio, mientras que él espera una respuesta. Sara Sonrie finjidamente y le abraza.

(CONTINUED)

SARA
Felicitaciones!!!

EMILIO
....Ven conmigo

Sara le mira a Emilio.

SARA
Me tengo que ir...

EMILIO
Sara...Solo piensalo... porfa...

Sara le sonrie, acariciandole el cachete! Se da la vuelta.

EMILIO
espera... que me quieras decir?

Sara le regresa a ver a Emilio

SARA
... No.. no es nada..

(4) [Sara le sonrie se da la vuelta y empieza a bajar las gradas, mientras que se le va la sonrisa. Sara se detiene en el pasillo. Bota la fotografia en el basurero. Se va. (Vemos la fotografia en el basurero de un eco)

INT. SALA. DIA

David(50), vestido con camisa, esta sentado en el suelo jugando "adivina quien" con Samuel(8).

SAMUEL
Mmmmm tiene pelo rojo?

DAVID
Mmm No!... tiene lentes?

Sara se para a la entrada del cuarto. Les mira jugar por un momento. David esta de espaldas a Sara. Samuel le mira de reojo. Sara empieza a señalise el pelo silenciosamente. Samuel se rie. David se percarta de esto.

SAMUEL
Tiene pelo cafe?

David se rie. Le mira a Samuel y luego le regresa a ver a Sara.

(CONTINUED)

CONTINUED:

3.

DAVID
Trampositoossss!!!
SAMUEL
(riendo)
Fue la mami

David y Sara se ríen. Sara se agacha y le da un pico a David

eiwwwww
SAMUEL

David y Sara se ríen entre dientes

SARA
Me voy a la biblioteca un rato,
Quieres venir Samuel?

SAMUEL
Siiii, pero me compras un libro

SARA

Claro, ahí escogemos uno

Samuel se levanta. Sara le da un beso en la mejilla a David y se levanta.

SARA
Ya venimos

SAMUEL
Chao papi

David sonrie

DAVID
Chao!

Sara y Samuel salen del cuarto. David se queda mirando hacia la nada.

INT.BIBLIOTECA.DIA

3

Sara saca un libro y mira la portada que dice "Photoshop". Lo sostiene mientras que busca otro libro. De repente Emilio (27) se para al otro lado de la estantería de espaldas a Sara mirando los libros. Sara le regresa a ver y se sorprende. Empieza a moverse hacia la dirección contraria a él, mientras finge ver los libros.

Emilio empieza a caminar a la siguiente fila, donde esta Sara.

(CONTINUED)

CONTINUED:

4.

Sara coge los libros que dejo en la mesa y empieza a caminar rapido sin que le vea. Derreante se choca contra un chico que carga varios libros.

Emilio regresa a ver. Sara se agacha a recoger los libros. tratando de taparse de Emilio.

SARA
EMILIO

Sara cierra los ojos y suspira. Se levanta y se da la vuelta

SARA
Emilio? (sonrie nerviosamente)...
hola

Emilio se acerca y le da un abrazo. Se quedan un momento en silencio.

SARA
Que haces aqui?...

EMILIO
Estoy viviendo aca de nuevo...

SARA
(Sorprendida)
...enserio? desde cuando?

EMILIO
Hace unos dos meses... Abri mi propio estudio aqui en la 6...

SARA
Ah...si, si he visto ese estudio... yo vivo por ahi

EMILIO
(se rie)
Si me acuerdo....Que bestia, ah sido que...7 años?

SARA
...Si....

Se quedan viendo.

EMILIO
...Y que es de David, sigues con él?

PP Sara Recibir

(CONTINUED)

CONTINUED:

5.

SARA
(Nerviosamente)
...si... nos casamos

Emilio se queda sorprendido.

EMILIO
ah.....felicitaciones!

SARA Se percata que Samuel se esta acercando. Se pone nerviosa

SARA
Sabes, me tengo que ir, estoy atrasada a una reunion pero que bueno haberte visto

EMILIO
Espera, para que vengas a conocer el estudio algun dia de estos

Samuel se acerca donde Sara, con un libro en la mano

SAMUEL
Mami yaaa?

EMILIO le mira a Samuel sorprendido. Luego le regresa a ver a Sara, mientras que ella se queda en silencio, avergonzada.

EMILIO
Tienes hijo?

SARA
ch...si...si... Samuel te presento a un amigo... Emilio

SAMUEL

HOLA!

EMILIO
Hola Samuel

Emilio le observa al niño. Luego le regresa a ver a Sara

EMILIO
Bueno me tengo que ir....espero verte de nuevo.... chao Samuel

Sara le observa a Emilio mientras se aleja.

6.

INT.COMEDOR.NOCHE

David y Samuel estan sentados cenando. Sara se acerca a la mesa.

SARA
Más error?

DAVID
No cariño, ahí esta bien

SAMUEL
Papi me puedes leer hoy?

David no le pone mucha atencion a Samuel.

DAVID
Claro miijo...

David le mira a Sara

DAVID
Y cual es la ocasion especial?

Sara se rie. David sonrie.

SARA
Ninguno...

Samuel les queda viendo.

SAMUEL
Papi pero quiero que me leas la que compre hoy!!

DAVID
si, acabamos de comer y te leo si?

SAMUEL
...y papi hoy la mami se encontro con un amigo... cierto mami!!

Sara le regresa a ver a Samuel

DAVID
ah sii?, con quien?

Sara le regresa a ver a David. Esta por responder pero Samuel le interrumpe

SAMUEL
Con Emilio

(CONTINUED)

CONTINUED:

7.

1 Sara le regresa a ver a Samuel, mientras que David le mira a Sara. Sara sigue comiendo incómodamente.

DAVID
Emilio Emilio?

SARA
...si..... Samuel, come tu ensalada... ni lo has tocado

SAMUEL
Pero ya no quieroo

David le mira a Sara.

DAVID
....Pense que se fue a vivir a Alemania.

Sara responde sin dirigirle la mirada

SARA
Si... ha regresado...

David le regresa a ver a Sara mientras que ella empieza a recoger los platos de la mesa. Sara no le dirige la mirada a David.

INT. CUARTO SARA. NOCHE

Sara se acerca donde David, mientras lee sentado en la cama. Ella empieza a besarle el cuello, mientras intenta quitarle el libro. David, le da un beso en la boca y sigue leyendo. Sara le mira y le empieza a besar el cuello.

DAVID
amor, no hoy

SARA
No tienes ganas?

DAVID
...si... pero estoy cansado

Sara se arrima a su lado de la cama

SARA
para variar

DAVID
Que?!

CONTINUED:

8.

SARA
Nada, ya no importa

2 David suelta el libro y suspira. Le regresa a ver a Sara. Se acerca y empieza a besarle el cuello. Sara se da cuenta que se acostaba mientras que David intenta jalarle a Sara sobre él para que él pueda estar acostado. Sara se detiene

SARA
No quiero ir arriba

DAVID
Por?

SARA
porque siempre lo hacemos así....

DAVID

No, siempre soy yo el que ir arriba

Sara le queda viendo a David

SARA
Ni eso puedes!!

POV: SIEMPRE ES LO MISMO DAVID
Por todo haces lio!

Obj: Cambiar Rutina

Siente: IRAS

POV: NO HAY PASION
SEXUALMENTE dale

SARA
No da igual

DAVID
Solo con Emilio no importa la posición no?...

SARA
...Eres un imbecil...

Sara se acuesta dándole las espaldas a David.

DAVID
YO?...Porque no me contacte?

DAVID

POV: XQ NO ME
dijo

Obj: portarse seco

Siente: molesto

POV Espectador: evadir
tema

POV: Encamamás
me la novia

Objetivo: que David
le seduzca

Siente: molesto

POV: David es
demasiado
dulce con
ella

(CONTINUED)

(CONTINUED)

CONTINUED:

9.

10.

SARA

Porque no es importante...

DAVID

No es importante?

Sara no le responde. David se rie sarcasticamente.

DAVID

No es importante?

SARA

NO!... ya para!... enserio...

David le queda viendo a Sara. Suspira. Se acuesta viendole de espaldas a Sara y le abraza. Sara suspira... Le coge la mano. David cierra los ojos, mientras que Sara los mantiene abiertos.

EXT. CALLE. DIA

6

Sara esta caminando por la calle. Se detiene en la entrada de un porton grande. Lo observa, suspira, y empieza a caminar hacia la puerta. De repente Emilio aparece con unas fotografias en la mano. Mientras camina se percatada de Sara.

Sara sonrie nerviosamente y se acerca donde Emilio.

INT. ESTUDIO DE FOTOGRAFIA. DIA

7

Emilio le mira a Sara mientras que ella observa el estudio.

SARA

Tu envidio

EMILIO

Por?

SARA

Lograste lo que quisiste...

Sara se arrima a una mesa. Emilio se acerca y se arrima a la mesa, a lado de Sara

EMILIO

Porque dejaste la fotografia?

SARA

...no tenia tiempo con Samuel...

Emilio y Sara se quedan en silencio.

CONTINUED:

EMILIO

... Cuantos años tiene?

SARA

...7

Sara le mira a Emilio, esperando una reaccion. Emilio mira hacia la nada. Se quedan en silencio por varios segundos. De repente Emilio empieza a reirse entre dientes.

EMILIO

No que tu pian de vida de ser rica y famosa era de 10 años?... aun tienes... 3

Sara se rie con alivio.

SARA

cierto no...entonces nos vemos en 3 para darte ese autografo que te ofreci...

Sara y Emilio se rien. Emilio le observa a Sara. Sara le regresa a ver. Empiezan a acercarse. Sin embargo Sara se detiene. Suspira. Se levanta y se dirige a la puerta.

EMILIO

Espera...

Sara le regresa a ver

EMILIO

El viernes tengo una exposicion de fotografia...ven!

Emilio se acerca entregandole un volante. Emilio le da un beso en la mejilla.

Sara sale del estudio.

INT. CUARTO SAMUEL. NOCHE

Sara esta acostandole a Samuel

SAMUEL

Solo 5 minutos más...

SARA

No Samuel, mañana tienes colegio.

(CONTINUED)

(CONTINUED)

CONTINUED:

11.

SAMUEL
hmm, que mala...

Sara apaga la luz y se acuesta al lado de Samuel.

De repente vibra el telefono de Sara. Le mira a Samuel. Él
quiere.

Sara se levanta lentamente. Coge el celular y mira el
mensaje que dice "Espero que puedas venir" Sara sonrie. (17)

David esta pasando por el hall y oye el sonido del mensaje.
Se acerca silenciosamente a la puerta y le observa a Sara
leyendo el mensaje. David apaga la luz del hall. (5)

Sara se levanta, guarda el telefono con prisa y sale del
cuarto.

INT. CUARTO. NOCHE

9

Sara entra al cuarto. David esta sentado en la cama leyendo
su libro. David le mira de reojo a Sara. Sara se acerca
donde David y le da un beso en la frente

SARA

Estoy tan cansada

Sara se se sienta al frente de una cómoda que tiene espejo.
Se desmaquilla.

David le mira por el reflejo del espejo por un rato.

DAVID
.... Como esta Emilio?

SARA le regresa a ver a David ~~sofocada~~ →

NO! Como le digo lo de
la exposición

Que?

DAVID
...No entiendo... Regresa a este
maldito país y tu te olvidas de
todo lo demas!!!...

SARA
No es mi problema que haya vuelto!!
Y no tienes ningun derecho en
decirme nada porque ni le he visto

DAVID: Escusa para la
exposición.

siente. cansada

POV: no cachaa q

David le
vio.

(CONTINUED)

CONTINUED:

12.

DAVID

No, solo te pasa escribiendo no?...
Y cuando se trata de ese penacho
tengo mucho derecho!!....

Sara le mira molesto a David

(20)

POV: mirada molesto
Oji: no puede creer q Emilio
no importa

SARA

Eres un ridiculo...

DAVID

no empieces de nuevo Sara... Te
estas viendo con él?

siente: nerviosa

SARA

NO!!

POV: espectador. mentiras
con David

David le mira a Sara decepcionado.

DAVID

Estoy harto de esto... siempre es
la misma huevada....

Se quedan en silencio

DAVID

Le quiero a Samuel... pero sabes lo
dificil que es verle todos los dias
y saber que es hijo de ese imbecil.

SARA

Nadie te caligo!!

DAVID

No pero soy tan huevon que no me
importe!!... no entiendes?.....

Se quedan en silencio

DAVID

No estoy para jugar tus juegos de
nuevo Sara... OISTE?!

SARA

No estoy jugando nada, ya te
dije!!... Y no me vuelvas a hablar
de él que estoy harto de tu
inseguridad!!

Sara se sienta en el filo de la cama dandole las espaldas a
David.

(CONTINUED)

CONTINUED:

13.

CONTINUED: 14.

SARA
Mañana necesito que vengas antes
para culdarle a Samuel...

EMILIO
Quieres ir a tomar una cerveza
Sara le regresa a ver a Emilio.

DAVID

Por?

INT. BAR. NOCHE

11

11

SARA
Tengo una reunion...

Sara y Emilio estan tomando una cerveza Se ríen.

10

INT. SALA DE EXPOSICIONES. NOCHE

10

Sara observa las fotografias que cuelgan en fila mientras
mira de reojo hacia su alrededor. De repente empieza a sonar
su celular. Lo mira. Es David. Pone ignorar.

Emilio se acerca donde Sara. Se para al lado mirando la
misma fotografia. Sara le regresa a ver y se rie. Vuelve a
mirar la fotografia.

EMILIO

Pense que no ibas a venir

SARA

... pude hacer espacio en mi
agenda..

Se rien. Luego se quedan en silencio

EMILIO

Te ves hermosa

Sara le sonrie y mira las fotografias

SARA

Estan increible tus fotos,
felicitaciones!

EMILIO

Gracias...

Se quedan callados. El celular de Sara empieza a timbrar.
Sara pone ignorar y manda un mensaje diciendo "salimos a
tomar un trago. Lisa me va a llevar a la casa, voy en un
rato". Emilio le mira de reojo. Sonrie

SARA

perdon...

Emilio mira la fotografia.

(CONTINUED)

EMILIO
Te acuerdas la primera vez que
venimos a este bar.

SARA
...Si, cuando tuu me sacaste a
bailar

EMILIO
De lo que me acuerdo, tu te
acercaste primero

SARA

Siempre te encanto dar vuelta las
historias

Se rien. Sara toma su trago mientras le ve timidamente a
Emilio. Emilio le queda viendo.

EMILIO

Le amas?

Sara baja la mirada. Se queda callada por varios segundos y
luego le mira a Emilio.

SARA

...Si... si le amo

Emilio le queda viendo... Se quedan en silencio

EMILIO

Mentira

Sara se niega a si mismo con la cabeza sonriendole a Emilio

SARA

Siempre seguro de ti mismo

Sara y Emilio se rien

SARA

y tu.. alguna pretendiente?

Emilio se rie

(CONTINUED)

CONTINUED:

15.

EMILIO

No...

Sara y Emilio siguen tomando...

EMILIO
Quieres bailar?

SARA
....bueno....

Emilio le coge de la mano a Sara y se dirigen a la pista de baile y empiezan a bailar. Se quedan viendo y se rien. Sara pone su cara contra el hombro de Emilio. Emilio le abraza con mas fuerzas y gira su cara hacia ella. Se rien. Emilio intenta besarle pero Sara se esquivaba. Siguen bailando. Sara le mira. Ella le empieza a acariciar el pelo. Emilio se detiene. Le mira a Sara.

23

SARA
...Ya regreso....

Sara intenta irse, pero Emilio le agarra del brazo y le besa. Sara cede. Se besan por un momento. Sara se detiene respirando fuerte. Le mira a los ojos.

24

SARA
(Susurra)
...Vamonos de aqui....

Emilio le mira. Sonrie, le da un pico y le agarra de la mano y salen del bar.

12 A INT. CUARTO. NOCHE

12

David le llama a Sara. La llamada va al buzón de mensaje. David se queda callado.

Samuel entra al cuarto

SAMUEL
Papi

David se asusta. Se da la vuelta.

DAVID
Samuel, que paso?

Samuel le empieza a salir las lagrimas mientras sigue medio dormido

Escena 12-14, 5, 9

(CONTINUED)

CONTINUED:

16.

SAMUEL
No me siento bien....

David se acerca. Le toca la frente

DAVID
ven

David le acuesta a Samuel en su cama

SAMUEL
Y la mamá?

DAVID
...Ya esta viniendo

INT. SALA DAVID. NOCHE

13

Emilio y Sara entran besándose. Se acuestan en el sofa. Emilio le besa el cuello.

SARA
Espera...

Emilio se detiene y le mira a Sara

EMILIO
Estas bien?

SARA
si....

Sara intenta decirle algo, pero no le salen las palabras. Emilio le sigue besando el cuello hasta subir a los labios.

SARA
Esque.. te tengo que decir algo..

EMILIO
dime

Emilio le sigue besando. Sara incomodamente intenta esquivarle, tratando de hablar con él

SARA
Es algo que... Emilio...

Sara intenta esquivarle los besos

SARA
Emilio.. EMILIO esperate... puedes, para un segundo....

Camara 5716

(CONTINUED)

CONTINUED:

17.

Emilio se detiene. Le mira. Sara suspira. El celular de Sara empieza a sonar. Sara suspira...

SARA
... Perdon... dame un segundo

Emilio se arrima al sofa. Sara se estira a coger el celular. Ve que tiene un mensaje de voz y lo escucha. (conversacion de Samuel con David). Sara queda viendo hacia la nada.

(27)

SARA
.... Me tengo que ir...

Emilio le observa (3)

EMILIO
Porque nunca me dijiste nada...

SARA
...Pense que era mas facil asi

EMILIO
Para quien?

SARA
Que querias que haga?

Emilio le mira con iras.

SARA
Tu igual te ibas

Yo te dije que vengas conmigo

Sara se rie sarcasticamente...

SARA
estando embarazada?

EMILIO
Tu sabes que hubiera hecho lo que sea por ti!.... Por que David?

SARA
...Eramos unos niños Emilio...
David...él tenia estabilidad...

Emilio se rie sarcasticamente

EMILIO
Si, eso.. lo unico que te ha importado siempre... la plata!! Bien te veo

(CONTINUED)

CONTINUED:

15.

SARA
ves.. eso es lo que pasa... eres un inmaduro!! Vete hace 7 años. Te imaginarías tu dejando todo por un niño.. mierda... siempre viviendo en las nubes

EMILIO
si... y tu bien madurita solo te largaste!

Emilio suspira...

EMILIO
... porque sigues regresando a mi si tanto le amas a David?

Sara se queda en silencio por varios segundos. Le regresa a ver a Emilio.

SARA
...porque contigo es diferente...

EMILIO
Entonces?! dame una oportunidad... Para de pensar tanto en lo que es correcto y solo vive Sara...

SARA
esque ahora no soy solo yo... Samuel ya tiene una familia...

Emilio le mira a Sara y luego baja la mirada. Sara se arrima a Emilio

INT. CUARTO SARA. NOCHE

14

Sara entra al cuarto sin prender la luz. Le observa a David y a Samuel que estan acostados en la cama. Sara se pone pijama y se acuesta, mirándole a David, cara a cara. Luego se da la vuelta. David abre los ojos lentamente y le mira a Sara de espaldas mientras que Sara mira hacia la nada. Samuel duerme en el medio de los dos.

(28)

POV: es la decision correcta

Objetivo: Acostarse sin q se despierte

Siente: Triste

POV espectador: Prefiere bien estar de Samuel que su felicidad

Desglose

1- INT. ENTRADA DEPARTAMENTO EMILIO. NOCHE		
Character		Props
SARA		fotografia
EMILIO		basurero
Actor		Sound
Sara		Escucha pasos subiendo las gradas.
Emilio		
2- INT. SALA. DIA		
Character		David
SAMUEL		Samuel
DAVID		Sara
SARA		
Actor		Props
		"adivina quien"
3- INT. BIBLIOTECA. DIA		
Character		Sara
SARA		Emilio
EMILIO		Samuel
DAVID		
Actor		Props
		libro
4- INT. COMEDOR. NOCHE		
Character		Samuel
DAVID		Sara
SARA		
SAMUEL		Props
Actor		cenando
David		mesa.
		arroz?
5- INT. CUARTO SARA. NOCHE		
Character		David
DAVID		
SARA		Props
Actor		cama
Sara		libro
6- EXT. CALLE. DIA		
Character		Sara
EMILIO		Emilio
SARA		
Actor		Props
		fotografias

7 - INT. ESTUDIO DE FOTOGRAFIA DIA

Character SARA EMILIO	Location estudio.
Actor Emilio Sara	Props mesa volante

8 - INT. CUARTO SAMUEL NOCHE

Actor Sara Samuel	Props celular
Sound apaga la luz vibra el telefono	Special FX "Espero que puedas venir"

9 - INT. CUARTO NOCHE

Character SARA DAVID	Props libro. espejo desmaquilla.
Actor Sara David	

10 - INT. SALA DE EXPOSICIONES NOCHE

Character SARA EMILIO	Props fotografias
Actor Sara Emilio	Sound sonar su celular. celular de Sara empieza a timbrar

11 - INT. BAR NOCHE

Character SARA EMILIO	Props cerveza
Actor Sara Emilio	Extras pista de baile
	Music bailar

12 - INT. CUARTO NOCHE

Character SAMUEL DAVID	buzon de mensaje.
Sound	Actor Samuel David

13 - INT SALA DAVID NOCHE**Character**

SARA

EMILIO

Props

sofa

celular

Actor

Emilio

Sara

Sound

sonar

mensaje de voz

14 - INT CUARTO SARA NOCHE**Actor**

Sara

David

Samuel

Props

cama

pijama

Cronograma de preproduccion

Tarea	Fecha Límite
Casting	30-ene
Selección	
elenco	05-feb
Selección	
locaciones	20-feb
Selección	
cabeza de	05-feb
equipo	
Propuesta	15-feb
de Foto	
Propuesta	15-feb
de Arte	
Scouting	01-mar
tecnico	
Desgloce	15-mar
de planos	
Cronograma	20-mar
Ensayo 1	20-mar
Ensayo 2	25-mar
Ensayo 3	01-abr
Carpeta de	
produccion	10-abr

Tiras de produccion y plan de rodaje

DIA 1

ESC	LOCACION	N. PAGINAS	PERSONAJES
12	CUARTO SARA-NOCHE	08-jun	SAMUEL DAVID

ESC	LOCACION	N. PAGINAS	PERSONAJES
14	CUARTO SARA-NOCHE	2/8.	SAMUEL DAVID SARA

ESC	LOCACION	N. PAGINAS	PERSONAJES
5	CUARTO SARA-NOCHE	1P 7/8.	DAVID SARA

ESC	LOCACION	N. PAGINAS	PERSONAJES
9	CUARTO SARA-NOCHE	1P 7/8.	DAVID SARA

DIA 2

ESC	LOCACION	N. PAGINAS	PERSONAJES
2	SALA-TARDE	1P 2/8.	SAMUEL DAVID SARA

ESC	LOCACION	N. PAGINAS	PERSONAJES
8	CUARTO SAMUEL-NOCHI	5/8.	SAMUEL DAVID SARA

ESC	LOCACION	N. PAGINAS	PERSONAJES
4	COMEDOR	1P 4/8.	SAMUEL DAVID SARA

DIA 3

ESC	LOCACION	N. PAGINAS	PERSONAJES
3	BIBLIOTECA	2P 1/8.	SAMUEL SARA EMILIO

ESC	LOCACION	N. PAGINAS	PERSONAJES
7	ESTUDIO DE FOTO	1P 4/8.	SARA EMILIO

ESC	LOCACION	N. PAGINAS	PERSONAJES
13	SALA EMILIO	2P 3/8.	SARA EMILIO

DIA 4

ESC	LOCACION	N. PAGINAS	PERSONAJES
6	CALLE	01/08.	SARA EMILIO.

ESC	LOCACION	N. PAGINAS	PERSONAJES
11	BAR	1P 4/8.	SARA EMILIO

ESC	LOCACION	N. PAGINAS	PERSONAJES
10	SALA EXPO	7/8.	SARA EMILIO

ESC	LOCACION	N.PAGINAS	PERSONAJES
1	PASILLO	1P 5/8	SARA EMILIO

CATERING	Contrato general	3	\$100,00	\$300,00
TOTAL				\$300,00
DISENO DE SONIDO	Servicio	1	paquete	\$150,00
TOTAL				\$150,00
LOCACIONES	Alquiler	1	estudio	\$75,00
TOTAL				\$75,00
TOTAL PRODUCCION				\$1.755,00



COLEGIO DE COMUNICACIÓN Y ARTES CONTEMPORÁNEAS

TITULO

HOJA DE LLAMADO

Tesis Camila

PRODUCTO: Juan José Alomía
DIRECTORA: Camila Barberis

LLAMADO EN SET 6:30 AM
LLAMADO PARA FILMAR 7:00 AM

FECHA: 11. 04. 13
DIA DE RODAJE: 1 DE 4
SOL SALE:
SOL CAE:
PRONOSTICO DE TIEMPO:

LUGAR DE FILMACION: Sector Solca

ALMUERZO EN LOCACION: 13:00 pm

INDICACIONES ESPECIALES PARA EL EQUIPO TECNICO:

ESC	DESCRIPCION	ELENCO			D/N	PLAN	PAG
12	llamandole a Sara, mientras que Samuel entra al cuarto	3	4		N	a	15
14	David, Sara y Samuel acostados en la cama	1	3	4	N	d	18
14	David le mira a Sara mientras esta acostada	3	4		N	b	18
14	Sara mira hacia la nada	1			N	c	18
14	Sara le mira a David mientras se acuesta en la cama	1			N	a	18
5	David esta leyendo mientras Sara le intenta seducir	1	3		N	a	7
5	Sara enojada con David	1	3		N	b	7
5	David intenta arreglar las cosas con Sara	1	3		N	c	7
5	David y Sara en la cama.	1	3		N	d	7
9	a se esta desmaquillando. David le reclama sobre Emilio	1	3		N	a	11
9	David reclamandole a Sara	1	3		N	b	11
9	Sara y David peleandose	1	3		N	c	11

#	PERSONAJE	ACTOR/ACTRIZ	ST	LUGAR DE CITACION	PIU	EN LOC.	MAQ/DES	EN SET
1	Sara	Marilu Vaca				6:30 AM	7:00 AM	7:15 AM
2	Emilio	Kevin Wright						
3	David	Angel Gavilanes				6:30 AM	7:00 AM	7:15 AM
4	Samuel	Dante Jara				6:30 AM	7:00 AM	7:15 AM

EXTRAS	CITACION	AMBIENTACION/UTILERIA
		espejo con velador libro

MAQUILLAJE	VESTUARIO

VEHICULOS	FOTOGRAFIA CAMARA Y GRIP
	Dolly Pluma

SEGURIDAD	NOTAS

HORARIOS DE SALIDA DE CADA MIEMBRO DEL EQUIPO AL REVERSO

LLAMADO ANTICIPADO

FECHA										

1er Asistente de Dirección:

Paula Llerena

Productor General: JJ Alomía



COLEGIO DE COMUNICACIÓN Y ARTES CONTEMPORÁNEAS

TITULO

HOJA DE LLAMADO

Tesis Camila

PRODUCTOR Juan José Alomia
DIRECTORA Camila Barberis

LLAMADO EN SET 6:30 AM
LLAMADO PARA FILMAR 7:00 AM

FECHA: 12. 04. 13
DIA DE RODAJE: 2 DE 4
SOL SALE:
SOL CAE:
PRONOSTICO DE TIEMPO:

ALMUERZO EN LOCACION: 12:45 PM

LUGAR DE FILMACION: Casa

INDICACIONES ESPECIALES PARA EL EQUIPO TECNICO:

ESC	DESCRIPCION	ELENCO				D/N	PLAN	PAG
2	David y samuel jugando adivina quien	1	3	4		D	a	2
2	Samuel jugando adivina quien	1	3	4		D	c	2
2	David jugando adivina quien	1	3	4		D	b	2
2	David se queda solo en la sala	1	3	4		D	e	2
2	Sara viendo los libros en la biblioteca	1	3	4		D	d	2
4	familia sentados cenando	1	3	4		N	a	6
4	David se entera de Emilio	1	3	4		N	b	6
4	Sara ocultando el tema de Emilio	1	3	4		N	d	6
4	reaccion sara sobre emilio	1	3	4		N	c	6
4	Samuel mencionando que vieron a Emilio	1	3	4		N	e	6
8	Sara le pone a dormir al Samuel	1	3	4		N	a	10
8	Sara le regresa a ver a la puerta del cuarto	1	3	4		N	b	10
8	David mirando a Sara textear	1	3	4		N	c	10
8	reaccion David cuando le ve a sara con telefono	1	3	4		N	d	10

ESC	PERSONAJE	ACTOR/ACTRIZ	ST	LUGAR DE CITACION	P/U	EN LOC	MAQ/VES	EN SET
1	Sara	Marilu Vaca				6:30 AM	7:00 AM	7:15 AM
2	Emilio	Kevin Wright						
3	David	Angel Gavilanes				6:30 AM	7:00 AM	7:15 AM
4	Samuel	Dante Jara				6:30 AM	7:00 AM	7:15 AM

EXTRAS	CITACION	AMBIENTACION/UTILERIA
		celular cena (arroz) Adivina quien

MAQUILLAJE	VESTUARIO
Moip Sara	

VEHICULOS	FOTOGRAFIA CAMARA Y GRIP
	dolly

SEGURIDAD	NOTAS

HORARIOS DE SALIDA DE CADA MIEMBRO DEL EQUIPO AL REVERSO

LLAMADO ANTICIPADO

FECHA									

1er Asistente de Dirección:

Productor General:

Tesis Camila

PRODUCTOR Juan José Alomia
DIRECTORA Camila Barberis

LLAMADO EN SET 6:30 AM
LLAMADO PARA FILMAR 7:00 AM

FECHA: 13. 04. 13
DIA DE RODAJE: 3 DE 4
SOL SALE:
SOL CAE:
PRONOSTICO DE TIEMPO:

ALMUERZO EN LOCACION: 13:00 PM

LUGAR DE FILMACION: Cumbayá

INDICACIONES ESPECIALES PARA EL EQUIPO TECNICO:

ESC	DESCRIPCION	ELENCO				D/N	PLAN	PAG
3	Sara buscando un libro	1	2	4		D	a	3
3	Sara le saluda a Emilio	1	2	4		D	c	3
3	reaccion sara habalndo con Emilio	1	2	4		D	d	3
3	POV Sara de Emilio	1	2	4		D	b	3
7	Sara entra al estudio de Emilio mirando las fotos	1	2			D	a	9
7	Emilio y Sara conversando	1	2			D	b	9
7	Sara hablando con Emilio	1	2			D	c	9
7	Emilio hablando con Sara	1	2			D	d	9
7	reaccion sara cuando habla de Samuel con Emilio	1	2			D	e	9
7	Sara casi besandole a Emilio	1	2			D	f	9
7	Emilio intentando besarle a Sara	1	2			D	g	9
13	Sara y Emilio entran besandose	1	2			N	a	16
13	Sara y Emilio acostados en el sofa besandose	1	2			N	b	16
13	Sara quiere decirle que samuel es hijo de él	1	2			N	c	16
13	Emilio le reclama a Sara por no despedirse	1	2			N	d	16
13	Sara justificando sus acciones	1	2			N	e	16
13	Emilio reclamandole a Sara sobre lo que paso hace 7 años	1	2			N	f	16

#	PERSONAJE	ACTOR/ACTRIZ	SE	LUGAR DE CITACION	P/U	EN LOC	MAQ/VES	EN SET
1	Sara	Marilu Vaca				6:30 AM	7:00 AM	7:15 AM
2	Emilio	Kevin Wright				6:30 AM	7:00 AM	7:15 AM
3	David	Angel Gavilanes						
4	Samuel	Dante Jara				6:30 AM	7:00 AM	7:15 AM

EXTRAS	CITACION	AMBIENTACION/UTILERIA
		libro (photoshop) fotografias para estudio de Emilio luces de fondo para estudio

MAQUILLAJE	VESTUARIO

VEHICULOS	FOTOGRAFIA CAMARA Y GRIP

SEGURIDAD	NOTAS



PRODUCTOR Juan Jose Alomia
DIRECTORA Camila Barberis

HOJA DE LLAMADO

TITULO

LLAMADO EN SET 6:30am
LLAMADO PARA FILMAR 7:00am

FECHA:
DIA DE RODAJE: 4 DE 4
SOL SALE:
SOL CAE:
PRONOSTICO DE TIEMPO:

ALMUERZO EN LOCACION: 1:30pm

LUGAR DE FILMACION: Cumbaya

INDICACIONES ESPECIALES PARA EL EQUIPO TECNICO:

ESC	DESCRIPCION	ELENCO		D/N	PLAN	PAG
6	Sara camina hacia estudio de Emilio	1	2	D	a	9
6	Sara se encuentra con Emilio en la puerta del estudio	1		D	b	9
	COMPANY MOVE					
11	Sara tomando una cerveza con Emilio	1	2	D	a	14
11	Emilio conversando con Sara	1	2	D	b	14
11	Sara y Emilio bailando	1	2	D	c	14
11	INCERTO celular			D	f	14
11	sara bailando con	1		D	d	14
11	Emilio bailando con		2	D	e	14
	ALMUERZO					
	COMPANY MOVE			D		
1	Sara esperandole a Emilio	1	2	N	a	1
1	Sara diciendo a Emilio que le tiene que decir algo	1	2	N	b	1
1	PM Emilio	1	2	N	c	1
1	Sara alejandose de Emilio	1	2	N	d	1
	COMPANY MOVE					
10	Sara mira los cuadro Emilio	1	2	D	a	13
10	Emilio hablando con Sara	1	2	D	b	13
10	Sara y Emilio mirando la fotografia colgada	1	2	D	c	13

PERSONAJE	ACTOR/ACTRIZ	ST	LUGAR DE CITACION	P/U	EN LOC	MAQ/VES	EN SET
1 Sara	Marilu Vaca		parque de cumbaya		6:30	6:45	7:00
2 Emilio	Kevin Wright		parque de cumbaya		6:30	6:45	7:00

CITACION	AMBIENTACION/UTILERIA
	fotografias para sala de exposiciones

MAQUILLAJE	VESTUARIO
Emilio sin barba Pelo alisado Sara	chaqueta para Emilio Chaqueta rosada Sara Ropa juvenil para escena 1

VEHICULOS	FOTOGRAFIA CAMARA Y GRIP
	Dolly

SEGURIDAD	NOTAS

Lista de Planos

Director: Camila Barberis

Cinematografía: Sebastián Benalcázar

Escena Plano	Descripción	Luz
1	a PG paneo a TS	cross process verdoso colores un poco lavados
	b PM Sara	
	c PM Emilio	
	d Traveling frontal Sara	
2	a Dolly in David-Samuel	normal pequeños toques fríos
	b PM David	
	c PM Samuel	
	d PM Sara	
	e PG David solo	
3	a Traveling frontal Sara recompone a Emilio	sobrio, un poco cálido sin dejar de ser neutral
	b POV fibros	
	c Contraplano Sara	
	d PP Sara	
4	a PG familia	mezcla. Keys un poco cálidas backs fríos de noche
	b PM David	
	c PP Sara	
	d PM Sara	
	e PM Samuel	
5	a PG pareja	noche fría, motivo de luz cálido lámpara de velador
	b Bust shot Sara	
	c PM David	
	d TS cenital pluma a PG	
6	a Traveling lateral Sara a OTS en PM Emilio	día soleado cálido

b	PM Sara
7	a Lateral PG Sara, Emilio fondo b TS pareja c PM Sara d PM Emilio e PP Sara f PM Sara g PM Emilio
8	a Dolly Sara y Samue; b POV Sara c OTS David d PM David
9	a PG espejo por bloqueo a BS Sara b PM David c TS Pareja
10	a Traveling a PM Sara b PM Emilio c Backshot TS pareja
11	a PM Sara b PM Emilio c TS pareja bailando d Traveling Sara e Traveling Emilio f INCERTO celular
12	a PG David recompone a TS con niño
13	a PG master Seguimiento al hombro b a TS pareja acostada c PM BT Sara d PM Emilio e PA Sara f PA Emilio

cálido medio

toque cálido en el velador del niño y frío el cuarto noche.

frío, marcado, usar motivo de luz cálido en ella y más frío con él.

cálido, ambiente hogareño y acogedor.

colorido, en gama de cálidos, usar luces rojas, naranjas, verdes/violetas

frío, partes más frías de la película.

cálido, lo más intenso de la película, contrastes y perfileos, (iluminación mapplethorpe) sin embargo por puesta en escena debe de cal

14] luz de luna, motivo de luz cálido (el toque de calidez familiar que de ver

a	PM Sara (rembrant)
b	POV Samuel David
c	PP Sara
d	Dolly out familia

DirectorA: Camila Barberis 1AD: Paula Llerena Dir. Foto: Sebastian Benalcazar		1. TESIS CAMILA					FECHA: 11-04-13 Día: 1 de 4 LLAMADO EN SET: 6:30AM LISTOS PARA FILMAR: 7:00AM
CRONOGRAMA DE PLANOS							
EMP	ESCENA	PLANO	DESCRIPCION	HORA INICIO	TIEMPO EST	HORA FINAL	NOTAS
1.	12	a	PG David recompone a TS con niño	7.00	90min	8.30	28mm
2.	14	d	Dolly out familia	8:30	90min	10.00	50mm
3.	14	b	POV Samuel David	10.00	30 min	10.30	50mm
4.	14	c	PP Sara	10.30	30 min	11.00	35mm
5	14	a	PM Sara (rembrant)	11:00	60 min	12:00	50mm
6.	5	a	PG pareja	12.00	60min	13.00	21mm
			ALMUERZO	13:00		14:00	
7.	5	b	Bust shot Sara	14.00	45min	14.45	50mm
8.	5	c	PM David	14.45	45min	15.30	50mm
9.	5	d	TS cenital pluma a PG	15.30	60min	16.30	35mm
10.	9	a	PG espejo por bloqueo a BS Sara	16.30	90min	18:00	35mm
11.	9	b	PM David	18:00	30min	18.30	35mm
12.	9	c	TS Pareja	18:30	45min	19.15	35mm
1.	NOTA: Las horas marcadas son estimadas.						

DirectorA: Camila Barberis 1AD: Paula Llerena Dir. Foto: Sebastian Benalcazar		2. TESIS CAMILA					FECHA: 12-04-13 Día: 2 de 4 LLAMADO EN SET: 6:30AM LISTOS PARA FILMAR: 7:00AM	
CRONOGRAMA DE PLANOS		DESCRIPCION		HORA INICIO	TIEMPO EST	HORA FINAL	NOTAS	
EMP	ESCENA	PLANO	DESCRIPCION	HORA INICIO	TIEMPO EST	HORA FINAL	NOTAS	
1.	2	a	Dolly in David-Samuel	7.00	90min	8.30	28mm	
2.	2	c	PM Samuel	8:30	45min	9.15	35mm	
3.	2	b	PM David	9.15	45 min	10.00	35mm	
4.	2	e	PG David solo	10.00	30 min	10.30	21mm	
5.	2	d	PM Sara	10.30	45min	11.15	35mm	
6.	4	a	PG familia	11.45	60min	12.45	35mm	
			ALMUERZO	12:45		13:45		
7.	4	b	PM David	13.45	40min	14.25	50mm	
8.	4	d	PM Sara	14.25	40min	15.05	50mm	
9.	4	c	PP Sara	15.05	30min	15.35	85mm	
10.	4	e	PM Samuel	15.35	25min	16.00	50mm	
11.	8	a	Dolly Sara y Samuel	16:00	60 min	17:00	35mm	
12	8	b	POV Sara	17:00	30 min	17:30	50mm	
13.	8	c	OTS David	17:30	30 min	18:00	35 mm	
14.	8	d	PM David	18:00	30 min	18:30	50 mm	
1.	NOTA: Las horas marcadas son estimadas. La hora máxima para el cierre es 12 horas después del LLAMADO							

DirectorA: Camila Barberis 1AD: Paula Llerena Dir. Foto: Sebastian Benalcazar		3. TESIS CAMILA CRONOGRAMA DE PLANOS						FECHA: 13-04-13 Día: 3 de 4 LLAMADO EN SET: 6:30AM LISTOS PARA FILMAR: 7:00AM	
EIMP	ESCENA	PLANO	DESCRIPCION	HORA INICIO	TIEMPO EST	HORA FINAL	NOTAS		
1.	3	a	Traveling frontal Sara recompone a Emilio	8:30	60min	9:30	28mm		
2.	3	c	Contraplano Sara	9:30	30min	10:00	35mm		
3.	3	d	PP Sara	10:00	30 min	10:30	50mm		
4.	3	b	POV libros	10.30	30 min	11.00	35 mm		
5.	7	a	COMPANY MOVE Lateral PG Sara, Emilio fondo	11:00	60min	12:00			
6.	7	b	ALMUERZO	12.00	60 min	13.00	28mm		
7.	7	c	TS pareja	13:00		14:00			
8.	7	d	PM Sara	14.00	45min	14.45	35mm		
9.	7	e	PM Emilio	15:45	30min	16.15	50mm		
10.	7	f	PP Sara	16.15	30min	16.45	50mm		
11.	7		PM Sara	16.45	30min	17.15	85mm		
12.	7	g	PM Sara	17:15	30 min	17:45	50 mm		
13.	13	a	PM Emilio	17:45	30 min	18:15	50 mm		
14.	13	b	PG master Seguimiento al hombro a TS pareja acostada	18:15	60min	19.15	28mm		
15.	13	c	PM BT Sara	19.15	30min	19:45	35mm		
16.	13	d	PM Emilio	19:45	30 min	20:15	50mm		
17.	13	e	PA Sara	20:15	30 min	20:45	50mm		
18.	13	f	PA Emilio	20:45	30 min	21:15	28mm		
2.	NOTA: Las horas marcadas son estimadas.								

DirectorA: Camila Barberis 1AD: Paula Llerena Dir. Foto: Sebastian Benalcazar		4. TESIS CAMILA CRONOGRAMA DE PLANOS							FECHA: 14-04-13 Día: 4 de 4 LLAMADO EN SET: 6:30AM LISTOS PARA FILMAR: 7:00AM	
EMP	ESCENA	PLANO	DESCRIPCION	HORA INICIO	TIEMPO EST	HORA FINAL	NOTAS			
1.	6	a	Traveling lateral Sara a OTS en PM Emilio	7:00	90min	8:30	35 mm			
2.	6	b	PM Sara	8:30	30min	9:00	50mm			
3.	11	a	COMPANY MOVE	9:00	15 min	9:15				
4.	11	b	PM Sara	9:15	60min	10:15	50mm			
5.	11	c	PM Emilio	10:15	45min	11:00	50mm			
6.	11	f	TS pareja bailando	11:00	45 min	11:45				
7.	11	d	INCERTO celular	11:45	15min	12:00	85mm			
8.	11	e	Traveling Sara	12:00	30min	12:30	50mm			
			Traveling Emilio	12:30	30min	13:00	50mm			
			ALMUERZO	13:00		14:00				
9	1	a	COMPANY MOVE	14:00	30	14:30				
10	1	b	PG paneo a TS	14:30	60	15:30	28mm			
11	1	c	PM Sara	15:30	30	16:00	35mm			
12	1	d	PM Emilio	16:00	30	16:30	35mm			
			Traveling frontal Sara	16:30	45	17:15	28mm			
			COMPANY MOVE	17:15	30	17:45				
13	10	a	Traveling a PM Sara	17:45	90	19:15	35mm			
14	10	b	PM Emilio	19:15	15	19:30	35mm			
15	10	c	Backshot TS pareja	19:30	15	19:45	28mm			
3.	NOTA: Las horas marcadas son estimadas									

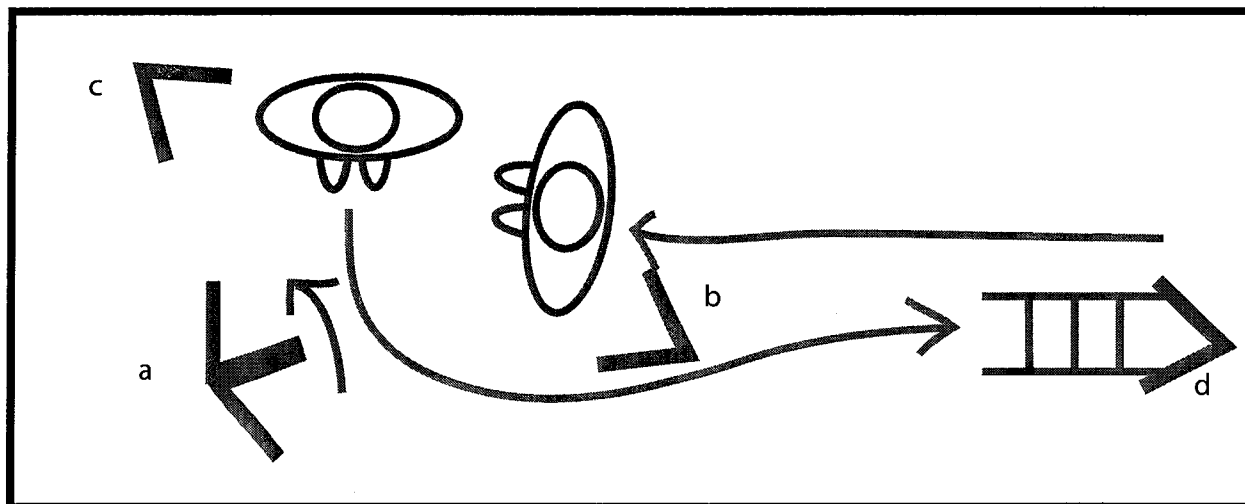

ESC 1 PASILLO

- a PG paneo a TS
- b PM Sara
- c PM Emilio
- d Traveling frontal Sara

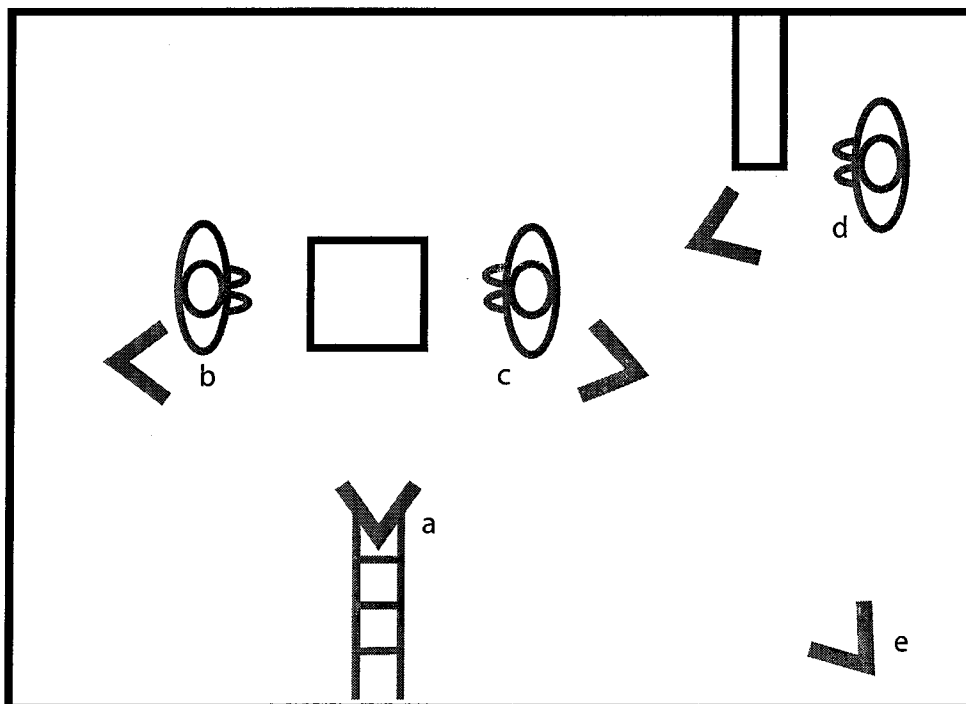

ESC 2 SALA

- a Dolly in David-Samuel
- b PM David
- c PM Samuel
- d PM Sara
- e PG David solo

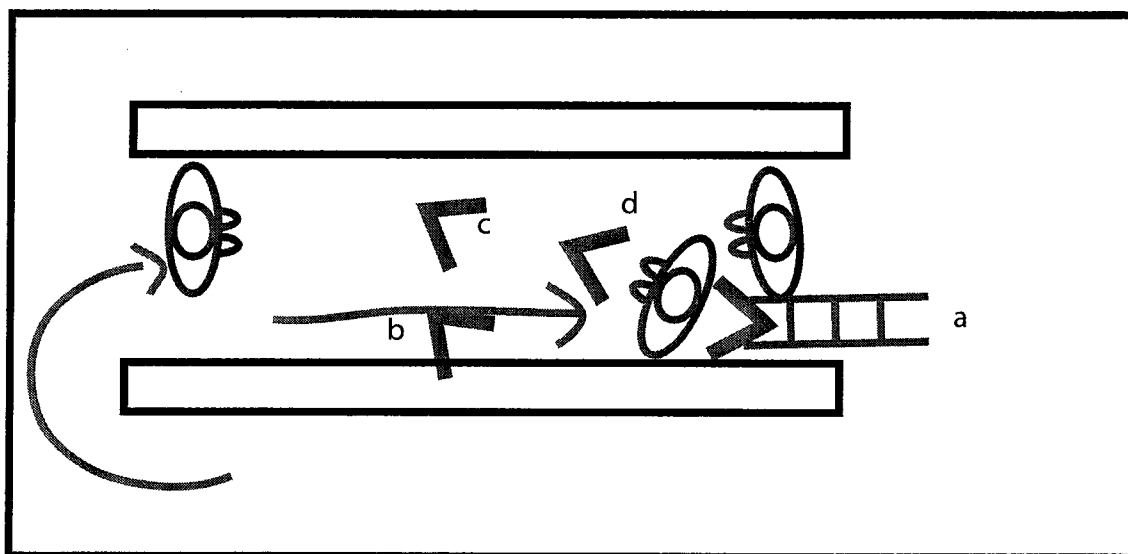

ESC 4 COMEDOR

- a. PG familia
- b. PM David
- c. P Sara
- d. PM Sara
- e. PM Samuel

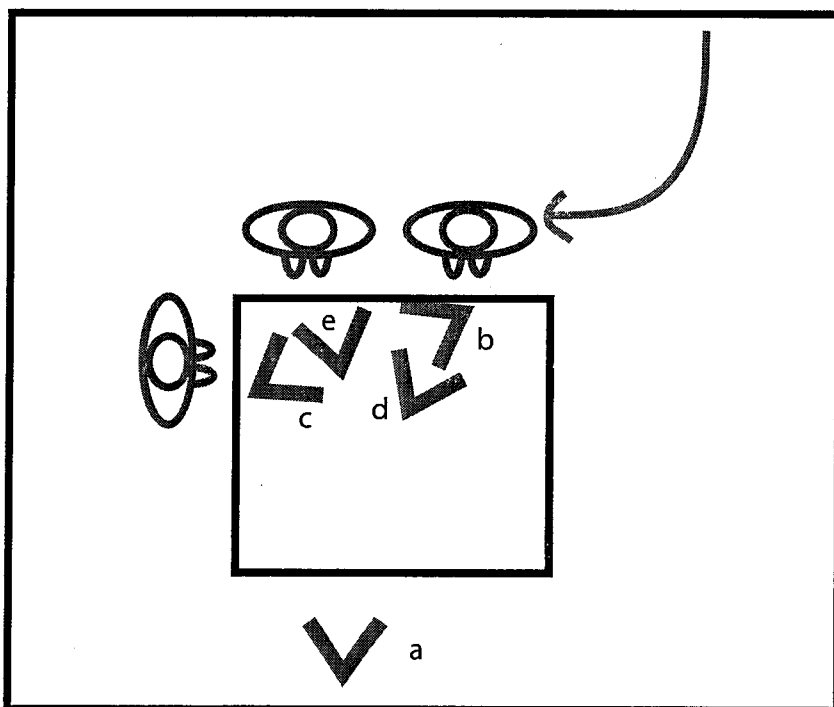

ESC 4 COMEDOR

- a. PG familia
- b. PM David
- c. P Sara
- d. PM Sara
- e. PM Samuel

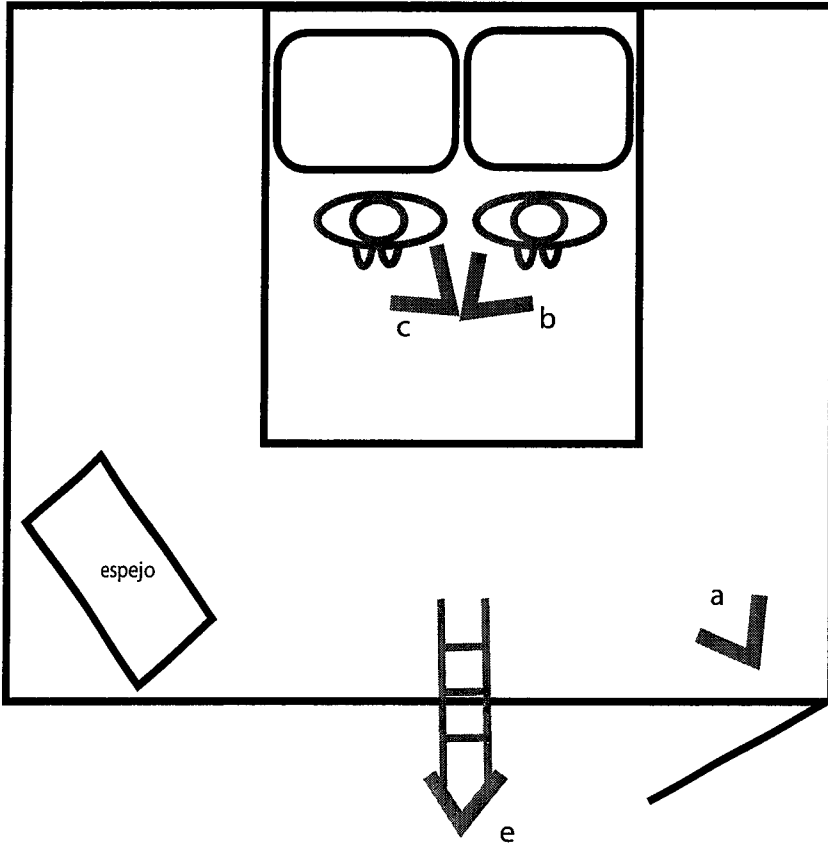

ESC 5 CUARTO SARA

- a. PG pareja
- b. Bust shot Sara
- c. PM David
- d. TS cenital pluma a PG

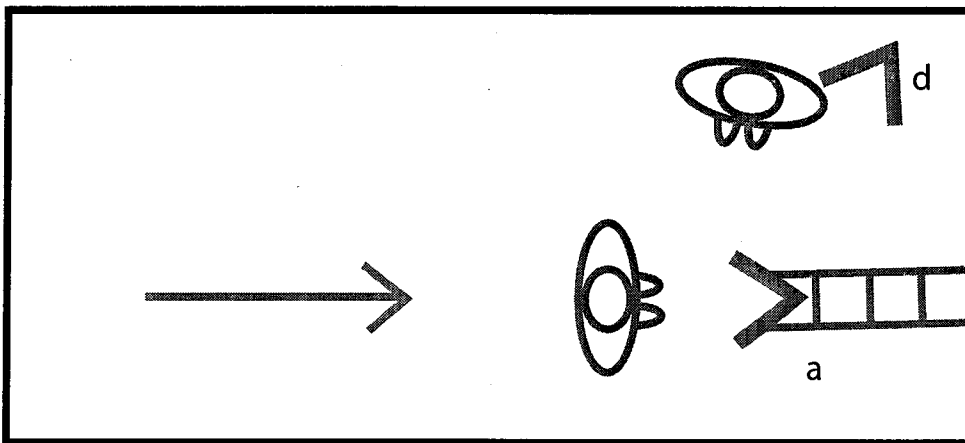

ESC 6 CALLE

- a. Traveling lateral Sara a OTS en PM Emilio
- b. PM Sara

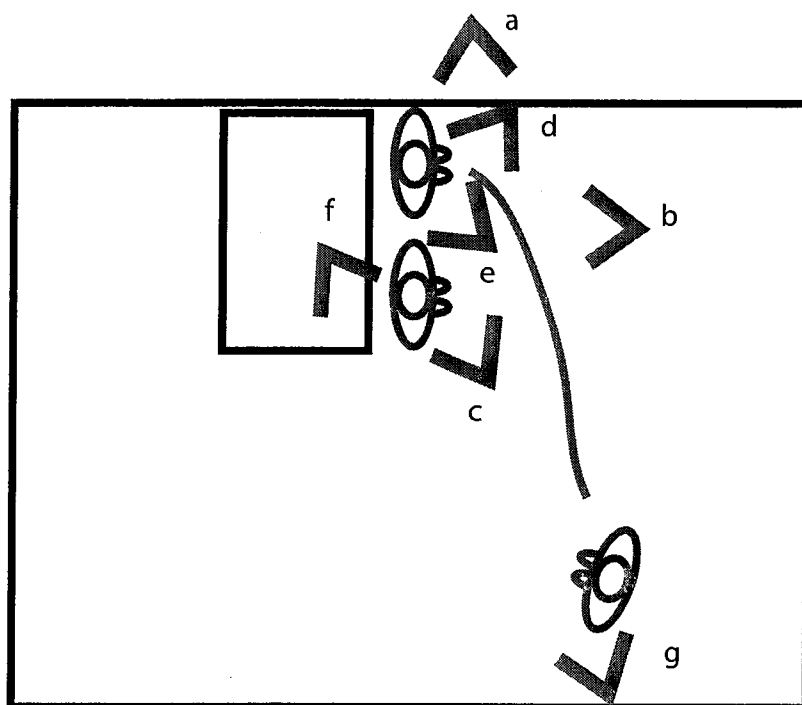

ESC 8 CUARTO SAMUEL

- a Lateral PG Sara, Emilio fondo
- b TS pareja
- c PM Sara
- d PM Emilio
- e PP Sara
- f PM Sara
- g PM Emilio

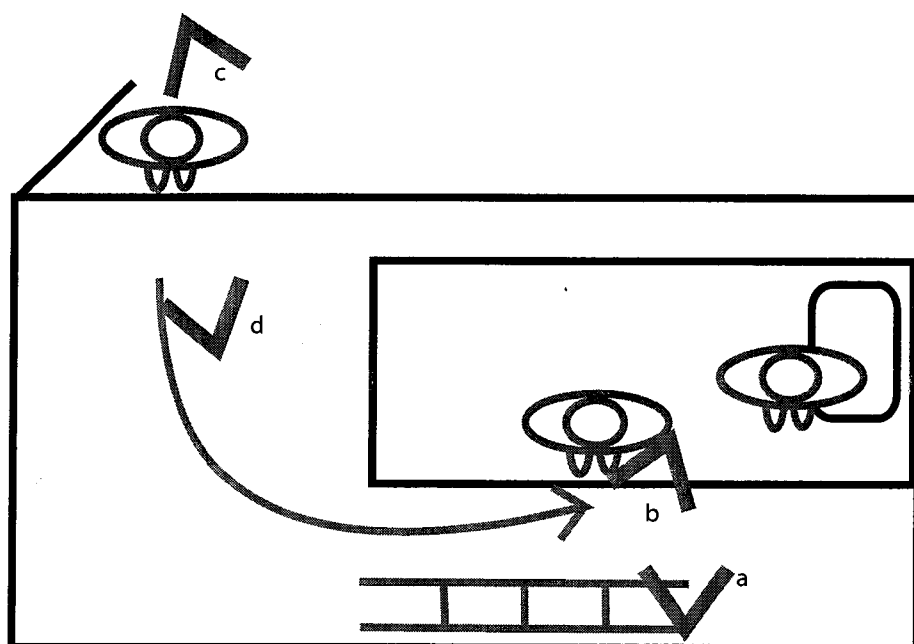

ESC 8 CUARTO SAMUEL

- a Dolly Sara y Samuel
- b POV Sara
- c OTS David
- d PM David

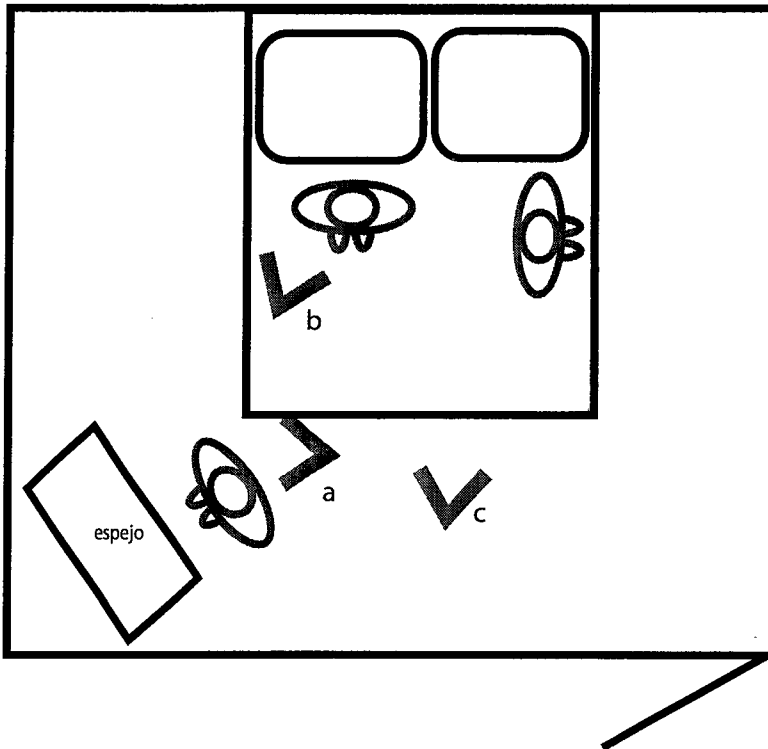

ESC 9 CUARTO SARA

- a PG espejo por bloqueo a BS Sara
- b PM David
- c TS Pareja

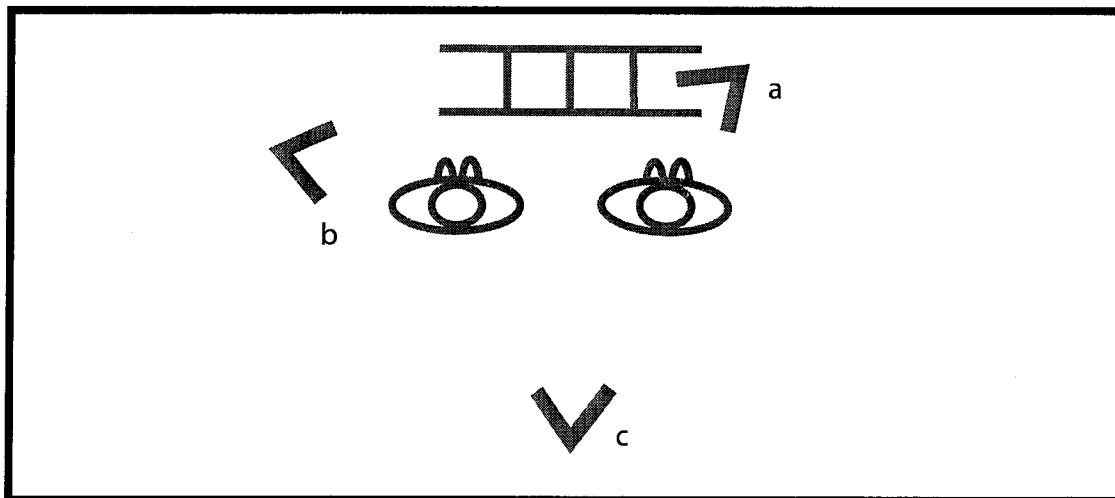

ESC 10 SALA DE EXPOSICIONES

- a. Traveling a PM Sara
- b. PM Emilio
- c. Backshot TS pareja

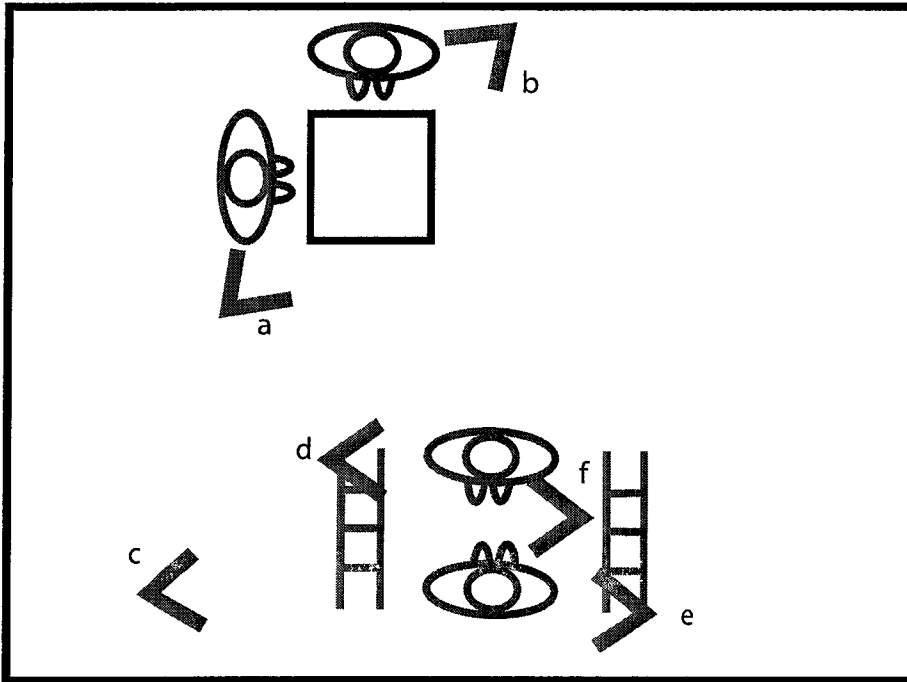

ESC 11 BAR

- a. PM Sara
- b. PM Emilio
- c. TS pareja bailando
- d. Traveling Sara
- e. Traveling Emilio
- f. INCERTO celular

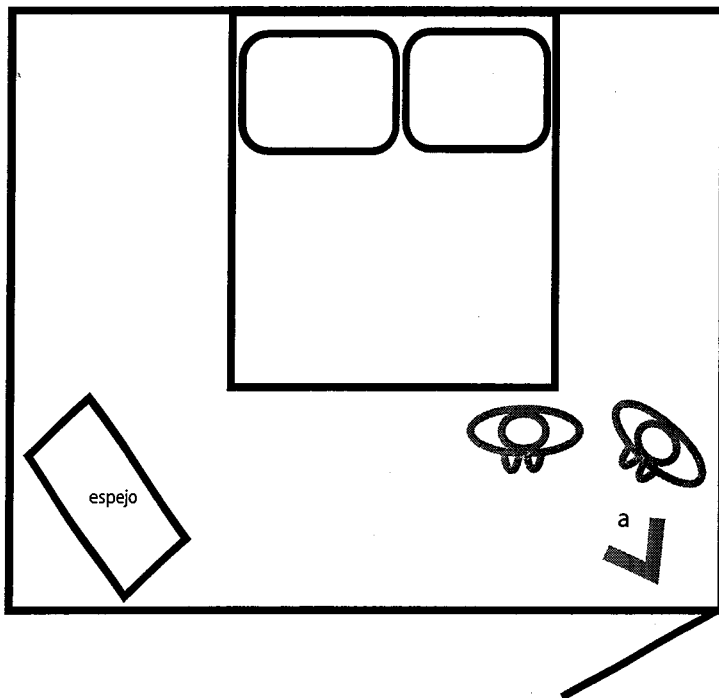

ESC 12 CUARTO NOCHE

- a. PG David recompone a TS con niño

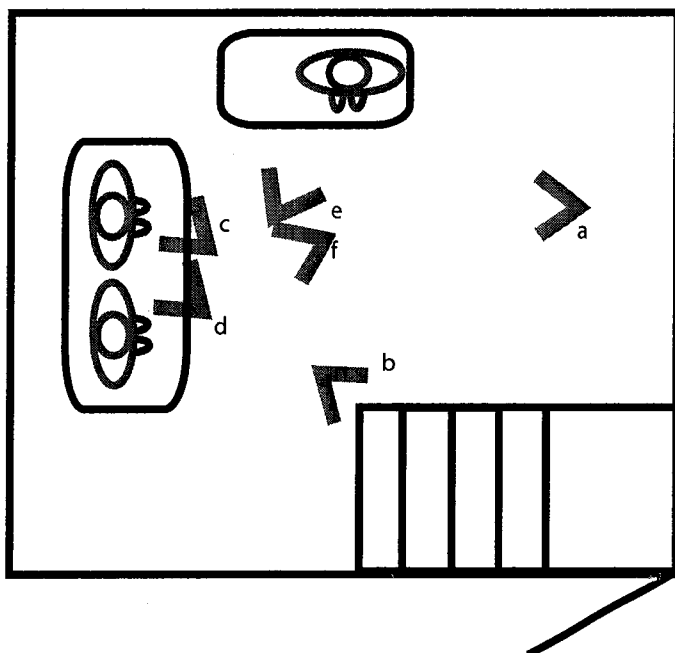

ESC 13 SALA EMILIO

- a. PG master
- b. Seguimiento al hombro
- a TS pareja acostada
- c. PM BT Sara
- d. PM Emilio
- e. PA Sara
- f. PA Emilio

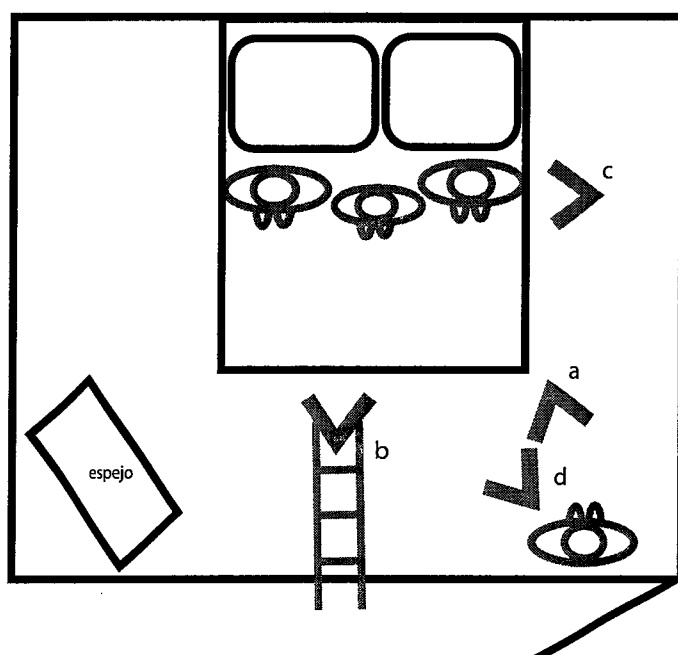

ESC 14 CUARTO SARA

- a. PM Sara (rembrant)
- d. Dolly out familia
- c. PP Sara
- b. POV Samuel David

Lista de equipo técnico (crew)

PRODUCTOR: Juan José Alomía
ASISTENTE PRODUCCION: Olivia Garzón
1 AD: Paula Llerena
2 AD: Ana María Hidalgo
SCRIPT: Michelle Echeverría

FOTOGRAFIA: Sebastián Benalcázar
1 ASISTENTE DE CAMARA: Miguel Cármenes
GAFFER: Octavio
GRIP: Juan Esparza
GRIP: Pamela Canelos

DIRECCION DE ARTE: Alexandra Tapia
ASISTENTE DE ARTE: Stefy Montenegro

SONIDISTA: Víctor Soria
José Peña

POST PRODUCCION SONIDO: Nicolás Fernández

CORECCION DE COLOR: Miguel Cármenes

BOOM: Ana Gómez

ELENCO:
Mari Lu Vaca
Ángel Gavilanes
Kevin Wright
Dante Jara

PERMISO DE USO DE LOCACIÓN

1. A través del presente documento el abajo firmante, en adelante CESIONARIO confirma que está en la capacidad de autorizar el uso de la propiedad ubicada en USFQ - Biblioteca de la ciudad de Quito en adelante LOCACIÓN, al Colegio de Comunicación y Artes Contemporáneas de la USFQ a través de el estudiante J.J. Alcuiza, a quienes en adelante se denominarán colectivamente "EL PRODUCTOR", con el objetivo de filmar, grabar, fotografiar imágenes y sonidos para la producción audiovisual con título de trabajo

TRES (en adelante LA PRODUCCIÓN), con el derecho ilimitado para usar, exhibir y/o explotar, y licenciar a otros para que usen, transmitan, exhiban y/o exploten la producción, en todo o en parte, a través del universo y de manera perpetua, y en cualquier manera y en cualquier tipo de medio conocido o diseñado ahora o en el futuro. El cesionario autoriza el uso de la locación durante las fechas 2013-04-13 en las que se preparará, se filmará y se retirarán los elementos que la producción haya puesto en la locación.

2. El cesionario reconoce también el derecho del productor a cambiar, editar, modificar, y revisar en cualquier momento LA PRODUCCIÓN en todo o en parte, y a combinar la misma, en todo o en parte, con otros materiales o trabajos.

3. EL PRODUCTOR se compromete a dejar la locación en las condiciones en las que le fue entregada y a poner el nombre del Cesionario dentro de la secuencia de créditos bajo la sección de agradecimientos.

Fecha: 2013-04-10

Firma:

Nombre: Fernando Piuto

Dirección:

Teléfono: 2971878

0981432010

2971700 -1114

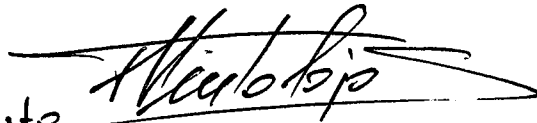

PERMISO DE USO DE LOCACIÓN

1. A través del presente documento el abajo firmante, en adelante CESIONARIO confirma que está en la capacidad de autorizar el uso de la propiedad ubicada en Francisco de Orellana E417 y Luis Garzón de la ciudad de Quito en adelante LOCACIÓN, al Colegio de Comunicación y Artes Contemporáneas de la USFQ a través de el estudiante Juan José Almiró, a quienes en adelante se denominarán colectivamente "EL PRODUCTOR", con el objetivo de filmar, grabar, fotografiar imágenes y sonidos para la producción audiovisual con título de trabajo

PPS (en adelante LA PRODUCCIÓN), con el derecho ilimitado para usar, exhibir y/o explotar, y licenciar a otros para que usen, transmitan, exhiban y/o exploten la producción, en todo o en parte, a través del universo y de manera perpetua, y en cualquier manera y en cualquier tipo de medio conocido o diseñado ahora o en el futuro. El cesionario autoriza el uso de la locación durante las fechas 14/11/2013 en las que se preparará, se filmará y se retirarán los elementos que la producción haya puesto en la locación.

2. El cesionario reconoce también el derecho del productor a cambiar, editar, modificar, y revisar en cualquier momento LA PRODUCCIÓN en todo o en parte, y a combinar la misma, en todo o en parte, con otros materiales o trabajos.

3. EL PRODUCTOR se compromete a dejar la locación en las condiciones en las que le fue entregada y a poner el nombre del Cesionario dentro de la secuencia de créditos bajo la sección de agradecimientos.

Fecha: 10/04/2013

Firma: J. H. F.

Nombre: Jose Haro Flores

Dirección: F. Orellana E417 Comboyó

Teléfono: 2892191

PERMISO DE USO DE LOCACIÓN

1. A través del presente documento el abajo firmante, en adelante CESIONARIO confirma que está en la capacidad de autorizar el uso de la propiedad ubicada en Av. O. Gwampasamra NE4-145 y Sierra (PENTASIEETE) de la ciudad de Quito en adelante LOCACIÓN, al Colegio de Comunicación y Artes Contemporáneas de la USFQ a través de el estudiante J. JOSE ALVARA, a quienes en adelante se denominarán colectivamente "EL PRODUCTOR", con el objetivo de filmar, grabar, fotografiar imágenes y sonidos para la producción audiovisual con título de trabajo TRES (en adelante LA PRODUCCIÓN), con el derecho ilimitado para usar, exhibir y/o explotar, y licenciar a otros para que usen, transmitan, exhiban y/o exploten la producción, en todo o en parte, a través del universo y de manera perpetua, y en cualquier manera y en cualquier tipo de medio conocido o diseñado ahora o en el futuro. El cesionario autoriza el uso de la locación durante las fechas 14/4/2013 en las que se preparará, se filmará y se retirarán los elementos que la producción haya puesto en la locación.
2. El cesionario reconoce también el derecho del productor a cambiar, editar, modificar, y revisar en cualquier momento LAPRODUCCIÓN en todo o en parte, y a combinar la misma, en todo o en parte, con otros materiales o trabajos.
3. EL PRODUCTOR se compromete a dejar la locación en las condiciones en las que le fue entregada y a poner el nombre del Cesionario dentro de la secuencia de créditos bajo la sección de agradecimientos.

Fecha: 9/4/13

Firma: [Firma]

Nombre: DANIEL ESPINOSA

Dirección: Av. O. Gwampasamra NE4-145 y Sierra

Teléfono: 26037154

0994001210

PERMISO DE USO DE LOCACIÓN

1. A través del presente documento el abajo firmante, en adelante CESIONARIO confirma que está en la capacidad de autorizar el uso de la propiedad ubicada en Salca de la ciudad de Quito en adelante LOCACIÓN, al Colegio de Comunicación y Artes Contemporáneas de la USFQ a través de el estudiante Juan José Alomón, a quienes en adelante se denominarán colectivamente "EL PRODUCTOR", con el objetivo de filmar, grabar, fotografiar imágenes y sonidos para la producción audiovisual con título de trabajo Una noche de drama (en adelante LA PRODUCCIÓN), con el derecho ilimitado para usar, exhibir y/o explotar, y licenciar a otros para que usen, transmitan, exhiban y/o exploten la producción, en todo o en parte, a través del universo y de manera perpetua, y en cualquier manera y en cualquier tipo de medio conocido o diseñado ahora o en el futuro. El cesionario autoriza el uso de la locación durante las fechas 13 de Abril en las que se preparará, se filmará y se retirarán los elementos que la producción haya puesto en la locación.

2. El cesionario reconoce también el derecho del productor a cambiar, editar, modificar, y revisar en cualquier momento LA PRODUCCIÓN en todo o en parte, y a combinar la misma, en todo o en parte, con otros materiales o trabajos.

3. EL PRODUCTOR se compromete a dejar la locación en las condiciones en las que le fue entregada y a poner el nombre del Cesionario dentro de la secuencia de créditos bajo la sección de agradecimientos.

Fecha: 2013/04/11

Firma: [Firma]

Nombre: T. P. O. S. GALAVIJA

Dirección: Manuel Tamayo E15-157

Teléfono: 0982553095

PERMISO DE USO DE LOCACIÓN

1. A través del presente documento el abajo firmante, en adelante CESIONARIO confirma que está en la capacidad de autorizar el uso de la propiedad ubicada en (dirección) Solca de la ciudad de QUITO en adelante LOCACIÓN, al Colegio de Comunicación y Artes Contemporáneas de la USFQ a través de el/la estudiante Juan José Alvarado, a quienes en adelante se denominarán colectivamente "EL PRODUCTOR", con el objetivo de filmar, grabar, fotografiar imágenes y sonidos para la producción audiovisual con título de trabajo IMPACTO (en adelante LA PRODUCCIÓN), con el derecho ilimitado para usar, exhibir y/o explotar, y licenciar a otros para que usen, transmitan, exhiban y/o exploten la producción, en todo o en parte, a través del universo y de manera perpetua, y en cualquier manera y en cualquier tipo de medio conocido o diseñado ahora o en el futuro. El cesionario autoriza el uso de la locación durante las fechas 11, 12 / 3 / 13 en las que se preparará, se filmará y se retirarán los elementos que la producción haya puesto en la locación.

2. El cesionario reconoce también el derecho del productor a cambiar, editar, modificar, y revisar en cualquier momento LA PRODUCCIÓN en todo o en parte, y a combinar la misma, en todo o en parte, con otros materiales o trabajos.

3. EL PRODUCTOR se compromete a dejar la locación en las condiciones en las que le fue entregada y a poner el nombre del Cesionario dentro de la secuencia de créditos bajo la sección de agradecimientos.

Fecha: 10-04-2013 Firma: Glady's H. P. Nombre: GLADYS HERVAZ DEZ
Dirección: LOS CIPRESES N° 1-45 y LOS HELICÓPTEROS
Teléfono: 3464278-0999937050

ESIÓN DE DERECHOS DE USO DE IMAGEN (Actores, Figurantes y Extras)

1. A través del presente documento el abajo firmante, en adelante CESIONARIO cede de manera irrevocable a favor del Colegio de Comunicación y Artes Contemporáneas de la Universidad San Francisco de Quito y del estudiante Juan José Alomía, sus licenciatarios, sucesores y cesionarios, a quienes en adelante se denominarán colectivamente "EL PRODUCTOR", el derecho ilimitado de uso de las imágenes de video y audio captadas a su persona, con el objetivo de filmar, grabar, fotografiar imágenes y sonidos para la producción audiovisual con título de trabajo IMPAR, con el derecho ilimitado para usar, exhibir y/o explotar, y licenciar a otros para que usen, transmitan, exhiban y/o exploten la producción, en todo o en parte, a través del universo y de manera perpetua, y en cualquier manera y en cualquier tipo de medio conocido o diseñado ahora o en el futuro.
2. El cesionario reconoce también el derecho del productor a cambiar, editar, modificar, y revisar en cualquier momento LAPRODUCCIÓN en todo o en parte, y a combinar la misma, en todo o en parte, con otros materiales o trabajos.
3. EL PRODUCTOR se compromete a poner el nombre del Cesionario dentro de la secuencia de créditos que considere pertinente bajo el nombre o seudónimo de Sara

Fecha: 9-07-2013

Firma: 

Nombre: Manuel Vaca H.

Dirección: Mosca N 34-74

Teléfono: 2454584

ESIÓN DE DERECHOS DE USO DE IMAGEN (Actores, Figurantes y Extras)

1. A través del presente documento el abajo firmante, en adelante CESIONARIO cede de manera irrevocable a favor del Colegio de Comunicación y Artes Contemporáneas de la Universidad San Francisco de Quito y del estudiante Juan José Alomía, sus licenciarios, sucesores y cesionarios, a quienes en adelante se denominarán colectivamente "EL PRODUCTOR", el derecho ilimitado de uso de las imágenes de video y audio captadas a su persona, con el objetivo de filmar, grabar, fotografiar imágenes y sonidos para la producción audiovisual con título de trabajo IMPAR, con el derecho ilimitado para usar, exhibir y/o explotar, y licenciar a otros para que usen, transmitan, exhiban y/o exploten la producción, en todo o en parte, a través del universo y de manera perpetua, y en cualquier manera y en cualquier tipo de medio conocido o diseñado ahora o en el futuro.

2. El cesionario reconoce también el derecho del productor a cambiar,

editar, modificar, y revisar en cualquier momento LA PRODUCCIÓN en todo o en parte, y a combinar la misma, en todo o en parte, con otros materiales o trabajos.

3. EL PRODUCTOR se compromete a poner el nombre del Cesionario dentro de la secuencia de créditos que considere pertinente bajo el nombre o seudónimo de Emilio

Fecha: 10/7/13

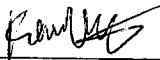
Firma: 

Nombre: Kevin weight

Dirección: Quito

Teléfono: 0998575718

CESIÓN DE DERECHOS DE USO DE IMAGEN (Actores, Figurantes y Extras)

1. A través del presente documento el abajo firmante, en adelante CESIONARIO cede de manera irrevocable a favor del Colegio de Comunicación y Artes Contemporáneas de la Universidad San Francisco de Quito y del estudiante Juan José Alomía, sus licenciarios, sucesores y cesionarios, a quienes en adelante se denominarán colectivamente "EL PRODUCTOR", el derecho ilimitado de uso de las imágenes de video y audio captadas a su persona, con el objetivo de filmar, grabar, fotografiar imágenes y sonidos para la producción audiovisual con título de trabajo IMPAR, con el derecho ilimitado para usar, exhibir y/o explotar, y licenciar a otros para que usen, transmitan, exhiban y/o exploten la producción, en todo o en parte, a través del universo y de manera perpetua, y en cualquier manera y en cualquier tipo de medio conocido o diseñado ahora o en el futuro.

2. El cesionario reconoce también el derecho del productor a cambiar,

editar, modificar, y revisar en cualquier momento LA PRODUCCIÓN en todo o en parte, y a combinar la misma, en todo o en parte, con otros materiales o trabajos.

3. EL PRODUCTOR se compromete a poner el nombre del Cesionario dentro de la secuencia de créditos que considere pertinente bajo el nombre o seudónimo de Samuel

Fecha: 10/07/13

Firma: 

Nombre: Angel Gauranes

Dirección: valle de los chillos

Teléfono: 0983990161

CESIÓN DE DERECHOS DE USO DE IMAGEN (Actores, Figurantes y Extras)

1. A través del presente documento el abajo firmante, en adelante CESIONARIO cede de manera irrevocable a favor del Colegio de Comunicación y Artes Contemporáneas de la Universidad San Francisco de Quito y del estudiante Juan José Alomía, sus licenciarios, sucesores y cesionarios, a quienes en adelante se denominarán colectivamente "EL PRODUCTOR", el derecho ilimitado de uso de las imágenes de video y audio captadas a su persona, con el objetivo de filmar, grabar, fotografiar imágenes y sonidos para la producción audiovisual con título de trabajo IMPAR, con el derecho ilimitado para usar, exhibir y/o explotar, y licenciar a otros para que usen, transmitan, exhiban y/o exploten la producción, en todo o en parte, a través del universo y de manera perpetua, y en cualquier manera y en cualquier tipo de medio conocido o diseñado ahora o en el futuro.

2. El cesionario reconoce también el derecho del productor a cambiar,

editar, modificar, y revisar en cualquier momento LAPRODUCCIÓN en todo o en parte, y a combinar la misma, en todo o en parte, con otros materiales o trabajos.

3. EL PRODUCTOR se compromete a poner el nombre del Cesionario dentro de la secuencia de créditos que considere pertinente bajo el nombre o seudónimo de David

Fecha: 10/07/13

Firma: _____

Nombre: Dante Jara (Douglas Representante)

Dirección: Solca

Teléfono: 0999838409



CONVENIO DE SUMINISTRACIÓN
Y ALISTAMIENTO DE CÁMARA

REPORTE DE CÁMARA

Juan José Alentía

PRODUCCIÓN

11/3/13

FECHA

Carla Barbells

DIRECTOR

Sebastian Benalcózar

DIRECTOR DE FOTOGRAFIA

Miguel Cármenes

TAC

ZAC

CINTA	PÁGINA
CÁMARA	D9
	1

ESC.	TOMA	Time Code	DUR.	SON	DIAF.	Notas y filtros.	ESC.	TOMA	Time Code	DUR.	SON	DIAF.	Notas y filtros.
12a	1	1min 7:59	04	2.8	14c	1min 45s.				4		2	
12a	2	1min 14:59		2.8	14a	1min 20s				5		2.8	
12a	3	1min 20s		2.8	5a	3min 24s.				4		2.8	
12a	4	1min 23s		2.8	5a	1min 20s				2		2.8	
14d	1	08:09	0	3.5	5b	1min 11s.	mejor toma			1		2.8	desenfocado
14d	2	2min 7s		2.5	5b	3min 21s.				2		2.8	
14d	3	3min 01s		2.5	5b	3min 40s.				3		2.8	
14d	4	1min 12s.		2.5	5c	3min 20s	camara se mueve			1		2	
14d	5	2min 35s.		2.5	5d	2min 30s				1		2.8	
14b	1	36:03.		2	9a	3min 10				1		2	
14b	2	39:00		2	9a	3min 12s.				1		2	
14c	3	1min 39s		2	9b	2min 55s.				2		2	

NOTAS ADICIONALES



ESCUELA DE COMUNICACIÓN Y ARTES CONTEMPORÁNEAS

REPORTE DE CÁMARA

JOAN JOSÉ ALONSO

PRODUCCIÓN

12/03/13

FECHA

Camila Barbans

DIRECTOR

SERGIYAN BENKOVICZ

DIRECTOR DE FOTOGRAFÍA

Miguel Cármenos

TAC

CINTA	PÁGINA
	DIA 2
CÁMARA	

ESC.	TOMA	Time Code	DUR.	SON	DIAF.	Notas y filtros.	ESC.	TOMA	Time Code	DUR.	SON	DIAF.	Notas y filtros.
2a	1	1:44			4		4b	1	2:01			32	
2a	2	1:55			4		4b	2	0:42			32	desenfocado
2a	3	0:31			4		4d	3	2:31			32	
2c	1	1:23			2.8		4c	1	2:17			32	
2c	2	1:30			2.8		4c	2	2:15			32	
2b	1	1:23			2.8		4c	1	2:50			32	mejor toma
2e	1	0:37			4		8a	1	1:59			2.8	
2e	2	0:43			4		8a	2	2:03			2.8	
2e	3	0:45			4		8a	3	1:30			2.8	
2d	1	0:53			2.8		8b	1	0:51			2.8	
4a	1	3:18			2		8c	1	0:45			2.8	
4a	2	2:15			2		8d	1	0:52			2	

NOTAS ADICIONALES

62

OFICIO DE COMUNICACIÓN Y ARTES ENTREPUNAS

REPORTE DE CÁMARA

Don Jose Alarcia

Camila Barbans

PRODUCCIÓN

DIRECTOR

13/3/13

Sebastian Benalcázar

FECHA

DIRECTOR DE FOTOGRAFÍA

ZAC

Miguel Colmenares
TAC

CINTA	PÁGINA
CÁMARA	79
	3

ESC.	TOMA	Time Code	DUR.	SON	DIAF.	Notas y filtros.	ESC.	TOMA	Time Code	DUR.	SON	DIAF.	Notas y filtros.
3	a(1)				3.5		7c	1				2.8	
3	a(1)				3.5		7c	42				2.8	
3	a(1)				3.5		7f	1				2.8	
3	c(2)				2		7g	2				2.8	Refere por direccion
3	d(1)				2.5		13a	1				2.8	
3	d(2)				2.5	no queda x direccion	13a	1				2.8	
3	b(1)				3.5		13b	21				4	
7	a(1)				4		13c	1				4	
7	b(1)				4		13c	2				4	
7	b(2)				4		13d	1				3.5	
7	c(3)				2.8		13e	1				2.8	
7	d(1)				2.8		13f	1					

NOTAS ADICIONALES



COLEGIO DE COMUNICACIÓN
Y ARTES CONTEMPORÁNEAS

REPORTE DE CÁMARA

Producción Juan José Alonía

Fecha 14/3/13

Director Camila Borbelli

Director Miguel Caemones

Director Sebastián Benalcázar

TAC

CINTA	PÁGINA
CÁMARA	79
	4

ESC.	TOMA	Time Code	DUR.	SON	DIAF.	Notas y filtros.	ESC.	TOMA	Time Code	DUR.	SON	DIAF.	Notas y filtros.
6	a				8		1	a				2.8	
6	a				8		1	a				2.8	
6	b				8		1	b				2	
11	a				2		1	c				2	
11	a				2		1	c				2	
11	a				2		1	d				2	
11	b				2		10	a				4	
11	c				4		10	a				4	
11	f				2		10	b				2.2	
11	d				4		10	b				2.2	
11	e				3.5		10	c				2	
							10	c				2	
NOTAS ADICIONALES													



COLEGIO DE COMUNICACIÓN
Y ARTES CONTEMPORÁNEAS

REPORTE DE SONIDO

Juan José Almirante

Camila Barbens

PRODUCCIÓN

11/03/13

DIRECTOR

Victor Soler

FECHA

Ana Gomez

SONIDISTA

MICROFONISTA

Día 1

CINTA/TARJETA

PÁGINA

ESC.	TOMA	TIME CODE	CAN 1.	CAN 2.	G/NG	NOTAS Y COMENTARIOS
12a	1					
12a	2					
12a	3					
12a	4					Se escuchan perros
14d	1					
14d	2					
14d	3					
14d	4					Se escuchan perros
14d	5					
14b	1					
14b	2					sonido de ventana
14c	1					
14c	2					
14a	1					Benlli
5a	2					
5a	3					
5b	1					
5b	2					Problemas con el
5b	3					
5c	1					
5d	1					
9a	1					
9a	2					
9b	1					

NOTAS GENERALES



COLEGIO DE COMUNICACIÓN
Y ARTES CONTEMPORÁNEAS

REPORTE DE SONIDO

PRODUCCIÓN Juan Jose Abonia

DIRECTOR Camila Barbens

Dia 2

FECHA 12/03/13

SONIDISTA Victor Soria

MICROFONISTA

CINTA/TARJETA

PÁGINA

ESC.	TOMA	TIME CODE	CAN 1	CAN 2	G/NG	NOTAS Y COMENTARIOS
2a	1					
2a	2					3 personas hablando
2a	3					
2c	1					
2c	2					En un cuadro
2b	1					
2e	1					
2e	2					
2e	3					pellos
2d	1					
4a	1					
4a	2					
4b	1					
4b	2					
4d	1					
4c	1					Carros (camarota)
4c	2					
4c	3					
8a	1					
8a	2					
8a	3					
8b	1					
8c	1					
8d	1					
NOTAS GENERALES						



COLEGIO DE COMUNICACIÓN
Y ARTES CONTEMPORÁNEAS

REPORTE DE SONIDO

PRODUCCIÓN Juan José Alonzo

DIRECTOR Camila Barbans

Día 3

FECHA 13/03/13

SONIDISTA Jose Peña

MICROFONISTA Jose Peña

CINTA/TARJETA

PÁGINA

ESC.	TOMA.	TIME CODE.	CAN 1.	CAN 2.	G/NG	NOTAS Y COMENTARIOS
3a	1					
3a	2					PERROS
3a	3					
3c	1					PERROS
3d	1					
3d	2					
3b	1					
7a	1					PERSONAS HABLANDO
7b	1					
7b	2					
7c	1					
7d	1					
7e	1					
7e	2					
7f	1					
7g	1					PERSONAS HABLANDO
13a	1					
13a	2					
13b	3/1					
13c	1					
13c	2					
13d	1					
13e	1					
13f	1					
NOTAS GENERALES						



COLEGIO DE COMUNICACIÓN
Y ARTES CONTEMPORÁNEAS

REPORTE DE SONIDO

PRODUCCIÓN Juan Jose Alonzo

DIRECTOR Camila Barbens

Día 4

FECHA 14/03/13

SONIDISTA Shimo Echeverria

MICROFONISTA Shimo Echeverria

CINTA/TARJETA	PÁGINA
---------------	--------

ESC.	TOMA.	TIME CODE.	CAN 1.	CAN 2.	G/NG	NOTAS Y COMENTARIOS
6a	1					
6a	2					
6b	1					
11a	1					
11a	2					
11a	3					
11b	1					Calleas pasando
11b	2					
11c	1					
11f	1					
11d	1					
11e	1					
1a	1					
1a	2					
1b	1					
1c	1					Rep mucho eco
1c	2					
1d	1					
10a	1					
10a	2					gente hablando.
10b	1					
10b	2					
10c	1					
10c	2					
NOTAS GENERALES						

REPORTE DE SCRIPT

Pág/Día rodaje

1/1

Escena: 12		Plano: A		Fecha: 11/04/13	
INT X	EXT	Día	Noche x	Hora: 8:41	Clima: Soleado.
		Amanecer	Atardecer		

Cinta:	Sonido: B/L.	Lente: ³⁵ 28 / 28
Filtro: TUN5 / Tun.	Velocidad: ^e 60 / ^N	Diaf: ^C 2,8 / ^N 4
Obturación: ^e 60 / ^N 60	Wild: ^C 640	Iso: ^N 320

Toma	TC Inicio	TC Final	Duración	Observaciones
1	Canon	Nikon	00:50.5	
2	Temp: Tungs	Tungs	00:52.9	ensayo grabado tapa la cara.
3	Obt: 60	60	01:00.4	
4	ISO: 640	320	01:04.7	boom en wacha
5	Diaf: 2,8	4	00:59.6	queda.
6			0	
7				
8				
9				
10				
11				
12				
13				
14				
15				

DESCRIPCIÓN

30 wachos. / 2 cámaras. / Añade dialogo: voy a ver el teléfono

2 lavalliers (1 no sirve y hay ruidos en los 2 últimos tomas)

teléfono: Iphone.

→ Samuel.



COLEGIO DE COMUNICACIÓN
Y ARTES CONTEMPORÁNEAS

TITULO:

REPORTE DE SCRIPT

Pág/Día rodaje
2 / 1

Escena: 14	Plano: D	Fecha: 11/04/13			
INT X	EXT	Día	Noche X	Hora: 10:12 10:12	Clima: soleada
		Amanecer	Atardecer		

Cinta:	Sonido: B	Lente: 35
Filtro: Tungsten. Temp:	Velocidad:	Diaf: 3,5
Obturación: 60	Wid: 500 ISO: 500	

Toma	TC Inicio	TC Final	Duración	Observaciones
1			1:40.4	perros. sonido
2			2:09.	
3			1:43	
4			2:16	demasiado largo.
5			1:55.2	queda
6				
7				
8				
9				
10				
11				
12				
13				
14				
15				

DESCRIPCIÓN Libro Alegre Blanco con verde. Todos los nombres Saboro arriba Cobija más abajo. (2)

60 frames.

Mano derecha libro
izquierda celular
deja con izquierda.



COLEGIO DE COMUNICACIÓN
Y ARTES CONTEMPORÁNEAS

TÍTULO:

REPORTE DE SCRIPT

Pág/Día rodaje

3/1

Escena:	14	Plano:	B	Fecha:	11/04/13
INT	EXT	Día	Noche X	Hora:	Clima:
X		Amanecer	Atardecer	10:30	Soleado

Cinta:	Sonido:	MOS.	Lente:	50
Filtro: Tem:	Jungs.	Velocidad:	Diaf:	2
Obturación:	60	Wild: ISO:	320	

Toma	TC Inicio	TC Final	Duración	Observaciones
1			00:26.8	combinar posición
2			00:27.5	queda.
3				
4				
5				
6				
7				
8				
9				
10				
11				
12				
13				
14				
15				

DESCRIPCIÓN



COLEGIO DE COMUNICACIÓN
Y ARTES CONTEMPORÁNEAS

TITULO:

REPORTE DE SCRIPT

Pág/Día rodaje 4/1

Escena: 1A		Plano: C		Fecha: 11/04/13	
INT X	EXT	Día	Noche X	Hora: 11:15	Clima: soleal C
		Amanecer	Atardecer		

Cinta:	Sonido: B	Lente: 50
Filtro: Tun Temp:	Velocidad:	Diaf: 2.
Obturación: 60	ISO: 400	

Toma	TC Inicio	TC Final	Duración	Observaciones
1			1:20.3	foco
2			1:09.9	queda.
3				
4				
5				
6				
7				
8				
9				
10				
11				
12				
13				
14				
15				

DESCRIPCIÓN lámpara.

REPORTE DE SCRIPT

Pág/Día rodaje 5/1

Escena: 1A		Plano: a		Fecha: 11/09/13	
INT X	EXT	Día	Noche X	Hora: 12:06	Clima: soleado
		Amanecer	Atardecer		

Cinta:	Sonido:	Lente: C/N 35/50
Filtro: C/N Temp: Tung / Epy.	Velocidad:	Diaf: C/N 2.8 / 1/80
Obturación: C/N 60 / 60	Wild: C/N ISO: 500 / 400	

Toma	TC Inicio	TC Final	Duración	Observaciones
1			00:39.8	
2			00:50	gritos. queda.
3				
4				
5				
6				
7				
8				
9				
10				
11				
12				
13				
14				
15				

DESCRIPCIÓN
 chifletero / ~~metano~~ / doble cámara / ND degradado
 en claqueta 14Z. / 8 en Niro



TITULO:

REPORTE DE SCRIPT

Pág/Día rodaje
6/1

Escena: 5		Plano: a		Fecha:	
INT X	EXT	Día	Noche X	Hora:	Clima:
		Amanecer	Atardecer		

Cinta:	Sonido:	Lente:
Filtro:	Velocidad:	Diap:
Obturación:	Wild:	

Toma	TC Inicio	TC Final	Duración	Observaciones
1				
2				
3				
4				
5				
6				
7				
8				
9				
10				
11				
12				
13				
14				
15				

DESCRIPCIÓN



COLEGIO DE COMUNICACIÓN
Y ARTES CONTEMPORÁNEAS

TITULO:

REPORTE DE SCRIPT

Pág/Día rodaje

6/1

Escena: 5a		Plano: A + D		Fecha: 11/09/13	
INT X	EXT	Día	Noche X	Hora: 1:30	Clima:
		Amanecer	Atardecer		

Cinta:	Sonido:	Lente: 21
Filtro: Temp: Tung	Velocidad:	Diaf: 2.8
Obturación: 60	-Wid: 400 ISO: 400	

Toma	TC Inicio	TC Final	Duración	Observaciones
1			02:59.7	cables en cuadro.
2			00:50.0	
3			3:07.1	
4			3:13.4	
5	Qué Rico		3:10	no dijo que?
6				
7				
8				
9				
10				
11				
12				
13				
14				
15				

DESCRIPCIÓN



COLEGIO DE COMUNICACIÓN
Y ARTES CONTEMPORÁNEAS

TITULO:

REPORTE DE SCRIPT

Pág/Día rodaje

7/1

Escena: 5		Plano: B		Fecha: 11/09/13	
INT X	EXT	Día	Noche X	Hora: 1:53	Clima: Soleado
		Amanecer	Atardecer		

Cinta:	Sonido:	Lente: 35 / 80 ^N
Filtro: Temp ^U tans.	Velocidad:	Diaf: 28 / 2,8 ^N
Obturación: 60/60 ^U	Wild-ISO: 400 / 400 ^N	

Toma	TC Inicio	TC Final	Duración	Observaciones
1			03:37.5	
2			00:35.1	Cort.
3			03:00.7	
4			03:26.2	
5			03:26.1	
6				
7				
8				
9				
10				
11				
12				
13				
14				
15				
DESCRIPCIÓN				



COLEGIO DE COMUNICACIÓN
Y ARTES CONTEMPORÁNEAS

TITULO:

REPORTE DE SCRIPT

Pág/Día rodaje

8/1

Escena: 9		Plano: A		Fecha: 11/04/13	
INT X	EXT	Día	Noche X	Hora: 4:00	Clima: nublado los payaritos votan.
		Amanecer	Atardecer		

Cinta:	Sonido:	Lente: 28
Filtro: TUN TBM	Velocidad:	Diaf: 2
Obturación: 60	Wid: 400 ESP	

Toma	TC Inicio	TC Final	Duración	Observaciones
1			02:39.1	
2			02:44.4	LUZ en cuadro. queda
3				
4				
5				
6				
7				
8				
9				
10				
11				
12				
13				
14				
15				

DESCRIPCIÓN



COLEGIO DE COMUNICACIÓN
Y ARTES CONTEMPORÁNEAS

TITULO:

REPORTE DE SCRIPT

Pág/Día rodaje
9/1

Escena: 9		Plano: B		Fecha: 11/04/13	
INT X	EXT	Día	Noche X	Hora: 4:35	Clima: nublado siguen cambiando
		Amanecer	Atardecer		

Cinta:	Sonido:	Lente: 50 canon/35	W/ raso
Filtro: TEMP , Ton	Velocidad:	Diaf: 2	
Obturación: 60	Wid: 150: 1400		

Toma	TC Inicio	TC Final	Duración	Observaciones
1			02:28.7	
2			02:12.6	
3			02:42.9	Cámaras Kenwachi / actor sudando
4			02:29.0	s
5			02:45.3	se cayó el wach / sudando.
6			02:36.9	
7				
8				
9				
10				
11				
12				
13				
14				
15				

DESCRIPCIÓN 2 cámaras. plano más cerrado



COLEGIO DE COMUNICACIÓN
Y ARTES CONTEMPORÁNEAS

TÍTULO:

REPORTE DE SCRIPT

Pág/Día rodaje 10 / 4

Escena: 9	Plano: C	Fecha: 11/04/13			
INT X	EXT	Día	Noche X	Hora: 8:28	Clima: nublarada
		Amanecer	Atardecer		

Cinta:	Sonido:	Lente: 35.
Filtro: TEMP TUN	Velocidad:	Diaf: 2
Obturación: 60	Wild-ISO: 1400	

Toma	TC Inicio	TC Final	Duración	Observaciones
1			00:16.4	walkie
2			01:57.0	falta un dialogo.
3			02:12.3	quebra.
4				
5				
6				
7				
8				
9				
10				
11				
12				
13				
14				
15				

DESCRIPCIÓN



COLEGIO DE COMUNICACIÓN
Y ARTES CONTEMPORÁNEAS

TITULO:

REPORTE DE SCRIPT

Pág/Día rodaje

1/2

Escena: 2		Plano: A		Fecha: 12/04/13	
INT	EXT	Día X	Noche	Hora: 8:38	Clima:
X		Amanecer	Atardecer		

Cinta:	Sonido: B/L	Lente: 21
Filtro: Temp: 5600K	Velocidad:	Diaf: 4
Obturación: 60	Wid: ISO: 250	

Toma	TC Inicio	TC Final	Duración	Observaciones
1			01:28.0	
2			01:17.5	
3			18.1	
4			01:12.0	
5			01:03.6	queda / niño salu del wacho.
6			01:08.3	respaldo
7			1:31.3.	pick up
8			00:43.7.	pick up.
9			00:27.9.	pick up.
10				
11				
12				
13				
14				
15				

DESCRIPCIÓN



COLEGIO DE COMUNICACIÓN
Y ARTES CONTEMPORÁNEAS

TÍTULO:

REPORTE DE SCRIPT

Pág/Día rodaje 2/2

Escena: 2	Plano: E	Fecha: 12/09/13
INT X	EXT	Día X Amanecer
		Noche Atardecer
		Hora: 9:25
		Clima:

Cinta:	Sonido: MOS.	Lente: 21
Filtro: 5600K.	Velocidad:	Diaf: 4
Obturación: 60	Wid: 180	2SD

Toma	TC Inicio	TC Final	Duración	Observaciones
1			00:20.2	continuidad.
2			00:19.7	queda
3				<u>wild</u>
4				
5				
6				
7				
8				
9				
10				
11				
12				
13				
14				
15				

DESCRIPCIÓN



TITULO:

REPORTE DE SCRIPT

Pág/Día rodaje
3/2.

Escena: 2		Plano: B y c		Fecha: 12/09/13	
INT X	EXT	Día X	Noche	Hora: 10:05	Clima: soleado
		Amanecer	Atardecer		

Cinta:	Sonido:	Lente: 50 mm.
Filtro: Dayligh.	Velocidad:	Diaf: 2.2
Obturación: 60	Wild: 320	(Nikon)

Toma	TC Inicio	TC Final	Duración	Observaciones
1			00:34.7	Byc
2			01:04.2	Bye
3			01:22.0	solo B.
4			01:20.2	Juego en las piernas.
5			01:31.3	grueta.
6				
7				
8				
9				
10				
11				
12				
13				
14				
15				

DESCRIPCIÓN
2 cámaras. (1º lateral y 2º frontal).



COLEGIO DE COMUNICACIÓN
Y ARTES CONTEMPORÁNEAS

TÍTULO:

REPORTE DE SCRIPT

Pág/Día rodaje

4/2

Escena: 2		Plano: C		Fecha: 12/04/13	
INT X	EXT	Día X	Noche	Hora: 10:35	Clima: soleado
		Amanecer	Atardecer		

Cinta:	Sonido: B/L	Lente: 28 50
Filtro: Temp: Daylight.	Velocidad:	Diaf: 2.2
Obturación: 60	Wid: ISO: 320	

Toma	TC Inicio	TC Final	Duración	Observaciones
1			01:00.8	
2			01:04.1	Sombra del boom,
3			00:55.8	
4			0:55.4	
5				
6				
7				
8				
9				
10				
11				
12				
13				
14				
15				
DESCRIPCIÓN				



COLEGIO DE COMUNICACIÓN
Y ARTES CONTEMPORÁNEAS

TITULO:

REPORTE DE SCRIPT

Pág/Día rodaje

5 / 2

Escena:	2	Plano:	D	Fecha:	12/04/13
INT	EXT	Día	Noche	Hora:	Clima:
X		X		11:09	soleado
		Amanecer	Atardecer		

Cinta:	Sonido:	Lente:	N C
		35 / 28	
Filtro:	Velocidad:	Diaf:	C/N
C / N Daylight.		2,8	
Obturación:	Wild:		
C N 60 / 60	C N 320 / 320		

Toma	TC Inicio	TC Final	Duración	Observaciones
1			00:20.4	
2			00:20.7	
3				
4				
5				
6				
7				
8				
9				
10				
11				
12				
13				
14				
15				

DESCRIPCIÓN

2 cámaras.



COLEGIO DE COMUNICACIÓN
Y ARTES CONTEMPORÁNEAS

TÍTULO: 2 hombre, un camión

REPORTE DE SCRIPT

Pág/Día rodaje

6 / 2

Escena: 8		Plano: A		Fecha: 12/04/13	
INT X	EXT	Día X	Noche X	Hora: 12:55	Clima: soleado
		Amanecer	Atardecer		

Cinta:	Sonido:	Lente: 35
Filtro: Daylight Temp:	Velocidad:	Diaf: 2.8
Obturación: 60	Wild: 320 ISO:	

Toma	TC Inicio	TC Final	Duración	Observaciones
1			01:57.9	sonido.
2			01:34.6	sonó un walkie.
3			01:23.2	puerto-perro-
4			01:25.9	
5			01:28.0	queda → salto frame negro
6			01:41.8	cornos luz → plana
7			01:26.6	queda ESTA ES
8				
9				
10				
11				
12				
13				
14				
15				

DESCRIPCIÓN

Hay un ambiente.



COLEGIO DE COMUNICACIÓN
Y ARTES CONTEMPORÁNEAS

TÍTULO: *Paula y Chan Teen love*

REPORTE DE SCRIPT

Pág/Día rodaje

7/2

Escena: <i>B</i>		Plano: <i>b</i>		Fecha: <i>12/04/13</i>	
INT <i>X</i>	EXT	Día	Noche <i>X</i>	Hora: <i>1:37</i>	Clima: <i>sol</i>
		Amanecer	Atardecer		

Cinta:	Sonido:	Lente: <i>50</i>
Filtro: <i>Daylight</i>	Velocidad:	Diaf: <i>2.8</i>
Obturación: <i>60</i>	Wiel: <i>320</i> ISO	

Toma	TC Inicio	TC Final	Duración	Observaciones
1			<i>00:3.3</i>	
2			<i>00:19.2</i>	
3				
4				
5				
6				
7				
8				
9				
10				
11				
12				
13				
14				
15				

DESCRIPCIÓN



COLEGIO DE COMUNICACIÓN
Y ARTES CONTEMPORÁNEAS

TITULO: *Los Cachos*

REPORTE DE SCRIPT

Pág/Día rodaje
8/2.

Escena: <i>8</i>		Plano: <i>D</i>		Fecha: <i>12/04/13</i>	
INT <i>X</i>	EXT	Día	Noche <i>X</i>	Hora: <i>2:17</i>	Clima: <i>Soleado</i>
		Amanecer	Atardecer		

Cinta:	Sonido:	Lente:
Filtro:	Velocidad:	Diaf:
Obturación:	Wild:	

Toma	TC Inicio	TC Final	Duración	Observaciones
1			<i>00:21.6</i>	
2			<i>00:15.2</i>	<i>se acaba la batería</i>
3			<i>00:24.9</i>	
4			<i>00:21.5</i>	
5				
6				
7				
8				
9				
10				
11				
12				
13				
14				
15				

DESCRIPCIÓN *Hacer Foley de paso!*

Dani SUCO



COLEGIO DE COMUNICACIÓN Y ARTES CONTEMPORÁNEAS

TITULO: Last Chance Emilio

REPORTE DE SCRIPT

Pág/Día rodaje
9/2

Escena: 8		Plano: C		Fecha: 12/DA/13	
INT X	EXT	Día	Noche X	Hora: 4:07	Clima: soleado
		Amanecer	Atardecer		

Cinta:	Sonido: B/L	Lente: 35 mm
Filtro: Daylight	Velocidad:	Diaf: 2,8
Obturación: 60	Wild: 320	

Toma	TC Inicio	TC Final	Duración	Observaciones
1			00:32.1	regresa a ver antes de girar la luz y
2			00:22.9	queda.
3				
4				
5				
6				
7				
8				
9				
10				
11				
12				
13				
14				
15				

DESCRIPCIÓN

Empty space for description

Handwritten marks at the bottom left



COLEGIO DE COMUNICACIÓN
Y ARTES CONTEMPORÁNEAS

TITULO: Un problema menor de edad.

REPORTE DE SCRIPT

Pág/Día rodaje

10/2

Escena: 4		Plano: A		Fecha: 12/04/13	
INT X	EXT	Día	Noche X	Hora: 4:41	Clima: soleado
		Amanecer	Atardecer		

Cinta:	Sonido: B/L	Lente: 35 mm.
Filtro:	Velocidad:	Diaf:
Obturación:	Wild:	

Toma	TC Inicio	TC Final	Duración	Observaciones
1			01:26.8	aha por activación.
2			00:06.1	se apagó la luz
3			02:03.5	
4			03:15.8	
5	Canon		00:44.7	
6	ISO		02:22.8	queda.
7	Temp			
8	Obt			
9	lent			
10	Diaf			
11				
12				
13				
14				
15				

DESCRIPCIÓN

2 cámaras desde la toma 4.



COLEGIO DE COMUNICACIÓN
Y ARTES CONTEMPORÁNEAS

TÍTULO: El ew.

REPORTE DE SCRIPT

Pág/Día rodaje 11/2

Escena: A		Plano: E		Fecha: 12/04/13	
INT X	EXT	Día	Noche X	Hora: 5:15	Clima: Soleado
		Amanecer	Atardecer		

Cinta: C / N	Sonido: B / L / N	Lente: 35 / 50
Filtro: Tun / N C / N	Velocidad: C / N	Diaf: 2.8 / 5.6
Obturación: /	Wild: 200 / 200	

Toma	TC Inicio	TC Final	Duración	Observaciones
1			02:29.2	cabello de Sara.
2		pick up	01:18.6	cambio de optica Canon 50mm.
3		pick	01:41.6	cambio de optica al 112mm
4				esta antes de ser vista
5				
6				
7				
8				
9				
10				
11				
12				
13				
14				
15				

DESCRIPCIÓN

dos cámaras. / No se afinan!



COLEGIO DE COMUNICACIÓN
Y ARTES CONTEMPORÁNEAS

TÍTULO:

REPORTE DE SCRIPT

Pág/Día rodaje 12/2

Escena: 4	Plano: D	Fecha: 12/04/13			
INT X	EXT	Día	Noche X	Hora: 5:43	Clima: Sol
		Amanecer	Atardecer		

Cinta:	Sonido: BIL	Lente: 35
Filtro: Temp: Tans	Velocidad:	Diaf: 3,2
Obturación: 60	ISO: 200	

Toma	TC Inicio	TC Final	Duración	Observaciones
1			02:04.0	
2			02:12.5	queda grabado en la memoria de USA y Nixon.
3				
4				
5				
6				
7				
8				
9				
10				
11				
12				
13				
14				
15				

DESCRIPCIÓN



TITULO:

REPORTE DE SCRIPT

Pág/Día rodaje
13 / 2

Escena: 4		Plano: C		Fecha: 12/DA/13	
INT X	EXT	Día	Noche +	Hora:	Clima:
		Amanecer	Atardecer	S: 3A	Sol

Cinta:	Sonido: B/L	Lente: 35 mm
Filtro: TEMP: 70/85/1	Velocidad:	Diaf: 3.2
Obturación: 60	Wild: ISO: 200	

Toma	TC Inicio	TC Final	Duración	Observaciones
1			02:01.2	
2			01:52.3	ruido.
3			01:47.0	queda
4				
5				
6				
7				
8				
9				
10				
11				
12				
13				
14				
15				

DESCRIPCIÓN



COLEGIO DE COMUNICACIÓN
Y ARTES CONTEMPORÁNEAS

TÍTULO:

REPORTE DE SCRIPT

Pág/Día rodaje

14/2

Escena: 4		Plano: B		Fecha: 12/04/13	
INT X	EXT	Día	Noche X	Hora: 6:30	Clima: sol
		Amanecer	Atardecer		

Cinta:	Sonido: B/L	Lente: 35mm.
Filtro: Temp: Tungsteno	Velocidad:	Diaf: 3.2
Obturación: 60	Wid: ISO: 200.	

Toma	TC Inicio	TC Final	Duración	Observaciones
1			01:56.2	sombra de boom
2			02:03.0	mal sonido
3			02:41.2	dos claquetas.
4				grabado en la memoria de la NIKON.
5				
6				
7				
8				
9				
10				
11				
12				
13				
14				
15				

DESCRIPCIÓN



COLEGIO DE COMUNICACIÓN
Y ARTES CONTEMPORÁNEAS

TITULO:

REPORTE DE SCRIPT

Pág/Día rodaje

10/3

Escena: 3		Plano: A		Fecha: 13/04/13.	
INT X	EXT	Día X	Noche	Hora: 10:29	Clima: nublado
		Amanecer	Atardecer		

Cinta:	Sonido:	Lente: 35
Filtro: Teny: Daylight	Velocidad:	Diaf: 3,5
Obturación: 60	Wilt: ISO 320	

Toma	TC Inicio	TC Final	Duración	Observaciones
1			02:24.5	
2			02:53.3	estornudo en sonido - lavalier sonido
3			03:02.7	doble acción al lavalier
4			03:21.6	
5			03:36.0	queda por activación, no sonido.
6				
7				
8				
9				
10				
11				
12				
13				
14				
15				

DESCRIPCIÓN

Toma 2: lavalier mete ruido al final, ~~gol~~ golpe de cable del ~~lavalier~~ Boom
 Toma 3: marfillos, wce, talco (no sine).

Tom 4: Boom mejor que lavalier.

Toma El lavalier rosa con la ropa.

boom
solo el
tempo.



COLEGIO DE COMUNICACIÓN
Y ARTES CONTEMPORÁNEAS

TÍTULO:

REPORTE DE SCRIPT

Pág/Día rodaje 15 2

Escena: 3 B	Plano: B	Fecha:
INT X	EXT	Día X
		Noche
		Amanecer
		Atardecer
		Hora: 11:19
		Clima:

Cinta:	Sonido:	Lente: 35
Filtro: clay light	Velocidad:	Diaf: 3,5
Obturación: 60	Wild: 320	

Toma	TC Inicio	TC Final	Duración	Observaciones
1			00:46.6	no sirve por sonido
2			00:41.2	
3			00:36.6	
4			00:30.9	
5				
6				
7				
8				
9				
10				
11				
12				
13				
14				
15				

DESCRIPCIÓN



TÍTULO:

REPORTE DE SCRIPT

Pág/Día rodaje 3/3

Escena: 3		Plano: C		Fecha:	
INT X	EXT	Día X	Noche	Hora: 11:34	Clima: Sol
		Amanecer	Atardecer		

Cinta:	Sonido: B/L	Lente: 35
Filtro: Daylight	Velocidad:	Diap: 2
Obturación: 60	Wild: 2,50	

Toma	TC Inicio	TC Final	Duración	Observaciones
1			02:15.1	no weak sounds
2			02:22.5	
3			01:17.5	
4				
5				
6				
7				
8				
9				
10				
11				
12				
13				
14				
15				

DESCRIPCIÓN



COLEGIO DE COMUNICACIÓN
Y ARTES CONTEMPORÁNEAS

TÍTULO:

REPORTE DE SCRIPT

Pág/Día rodaje

4/3

Escena: 2	Plano: D	Fecha:			
INT X	EXT	Día X	Noche	Hora: 10:56	Clima: sol
		Amanecer	Atardecer		

Cinta:	Sonido: B/L	Lente: 80
Filtro: Day.	Velocidad:	Diaf:
Obturación:	Wild:	

Toma	TC Inicio	TC Final	Duración	Observaciones
1			01:13.0	
2			02:00.5	
3				
4				
5				
6				
7				
8				
9				
10				
11				
12				
13				
14				
15				
DESCRIPCIÓN				



COLEGIO DE COMUNICACIÓN
Y ARTES CONTEMPORÁNEAS

TITULO:

REPORTE DE SCRIPT

Pág/Día rodaje

8/3

Escena: 7		Plano: a+b		Fecha:	
INT X	EXT	Día X	Noche	Hora: 2:09	Clima: sol
		Amanecer	Atardecer		

Cinta: C / N	Sonido: C / N	Lente: 21 /
Filtro: S.560 / =	Velocidad: /	Diaf: 4 ^C / N
Obturación: 60 / =	Wiel: ISO 250 / =	

Toma	TC Inicio	TC Final	Duración	Observaciones
1			01:40.2	
2			01:59.3	aviso 1
3			01:47.4	
4			01:57.4	dejar las cosas a un lado
5			01:58.5	foto dejar quitar algunas
6				
7				
8				
9				
10				
11				
12				
13				
14				
15				

DESCRIPCIÓN

dos cámaras



COLEGIO DE COMUNICACIÓN
Y ARTES CONTEMPORÁNEAS

TÍTULO: MARGOTH.

REPORTE DE SCRIPT

Pág/Día rodaje

6/3

Escena: 7		Plano: e + d		Fecha:	
INT X	EXT	Día <	Noche	Hora: 3:37	Clima:
		Amanecer	Atardecer		

Cinta: C/N	Sonido: C/N	Lente: 35 / 50 C/N
Filtro: 5800	Velocidad:	Diaf: 2.8 / 2.8
Obturación: 60/60	Wild: 280 / 250	

Toma	TC Inicio	TC Final	Duración	Observaciones
1			01:19.5	sirena / perro
2			01:17.4	perro . perros.
3			01:13.7	queda en nikon
4			01:18.8	1 cámara (nikon)
5			01:18.8	se escuchan perros
6				
7				
8				
9				
10				
11				
12				
13				
14				
15				

DESCRIPCIÓN

dos cámaras / se escuchan perros NO se muestran diálogos.



TITULO:

REPORTE DE SCRIPT

Pág/Día rodaje
7/3

Escena: 7		Plano: e		Fecha:	
INT +	EXT	Día +	Noche	Hora: 3:40	Clima:
		Amanecer	Atardecer		

Cinta:	Sonido:	Lente: 50
Filtro: 5.500	Velocidad:	Diaf: 2.8
Obturación: 60	Wid: 250	Iso: 250

Toma	TC Inicio	TC Final	Duración	Observaciones
1			00:51.4	
2			00:58.2	grad
3				
4				
5				
6				
7				
8				
9				
10				
11				
12				
13				
14				
15				

DESCRIPCIÓN Solo boom



COLEGIO DE COMUNICACIÓN
Y ARTES CONTEMPORÁNEAS

TÍTULO:

REPORTE DE SCRIPT

Pág/Día rodaje
8/3

Escena: 7		Plano: F + G		Fecha:	
INT X	EXT	Día X	Noche	Hora:	Clima:
		Amanecer	Atardecer		

Cinta: C/N	Sonido: C/N	Lente: 35 80 C/N
Filtro: 5500 / 5500	Velocidad:	Diaf: 2.8 / 2.8
Obturación: 60 / 60	Wild: 320 / 250	2.8

Toma	TC Inicio	TC Final	Duración	Observaciones
1			00:37.8	
2			00:36.7	
3			00:29.2	
4			00:40.1	canon hace el mismo valor de puros del aerómetro
5				
6				
7				
8				
9				
10				
11				
12				
13				
14				
15				

DESCRIPCIÓN
Toma 4: Lavalier están bien.
El boom ~~se~~ suena mal



COLEGIO DE COMUNICACIÓN
Y ARTES CONTEMPORÁNEAS

TITULO:

REPORTE DE SCRIPT

Pág/Día rodaje

9/3

Escena: 13		Plano: A		Fecha:	
INT X	EXT	Día	Noche X	Hora:	Clima:
		Amanecer	Atardecer	7:10 6:10	despejado

Cinta: Temp: 5-500	Sonido:	Lente: 21 21
Filtro:	Velocidad:	Diaf: 2.5
Obturación: 60	Wild: ISO 400	

Toma	TC Inicio	TC Final	Duración	Observaciones
1			05:00.0	sonido más o menos.
2			03:27.2	queda
3			03:36.9	respaldo / ruido externo]
4			00:	
5				
6				
7				
8				
9				
10				
11				
12				
13				
14				
15				

DESCRIPCIÓN Está con estática
sonido de cámara,



COLEGIO DE COMUNICACIÓN
Y ARTES CONTEMPORÁNEAS

TÍTULO:



REPORTE DE SCRIPT

Pág/Día rodaje

10/3

Escena: 13		Plano: B		Fecha:	
INT X	EXT	Día	Noche X	Hora: 7:19	Clima:
		Amanecer	Atardecer		

Cinta:	Sonido:	Lente: 35 m.
Filtro: TEMP:	Velocidad:	Diaf: 4
Obturación: 60	Wild: 50 b	

Toma	TC Inicio	TC Final	Duración	Observaciones
1			1:38.5	
2			1:40.2	
3			1:31.8	sin cavalier.
4			1:42.6	
5			1:38.9	
6				
7				
8				
9				
10				
11				
12				
13				
14				
15				

DESCRIPCIÓN

.robou AS



TITULO: *

REPORTE DE SCRIPT

Pág/Día rodaje
11/3

Escena: 13		Plano: C + D		Fecha:	
INT X	EXT	Día	Noche X	Hora: 8:4	Clima: C
		Amanecer	Atardecer		
Cinta: C/N		Sonido: C/N		Lente: ^{50mm 85} C/N	
Filtro: D		Velocidad:		Diaf: 4	
Obturación: 60		Wild: 500			

Toma	TC Inicio	TC Final	Duración	Observaciones
1			00:49.6	
2			00:57	
3			00:57	
4			00:48	una cámara
5			00:36	Nikon
6				<div style="border: 1px solid black; padding: 5px;"> Chequear memoria de la Nikon </div>
7				
8				
9				
10				
11				
12				
13				
14				
15				

DESCRIPCIÓN

24 cuadros.



COLEGIO DE COMUNICACIÓN
Y ARTES CONTEMPORÁNEAS

TÍTULO:

REPORTE DE SCRIPT

Pág/Día rodaje

12/3

Escena: 13.		Plano: E		Fecha:	
INT X	EXT	Día	Noche X	Hora: 8:37	Clima:
		Amanecer	Atardecer		

Cinta:	Sonido:	Lente: 28 28
Filtro: Temy: D	Velocidad:	Diaf: 2.8
Obturación: 60	Wmt: ISO: 400	

Toma	TC Inicio	TC Final	Duración	Observaciones
1			1:42	Bien dirección
2			2:10	Rosa lavalier
3				
4				
5				
6				
7				
8				
9				
10				
11				
12				
13				
14				
15				

DESCRIPCIÓN

Mal sonido en toma 1
y en 2 lavalier.



COLEGIO DE COMUNICACIÓN Y ARTES CONTEMPORÁNEAS

TITULO:

REPORTE DE SCRIPT

Pág/Día rodaje

Escena:		Plano:		Fecha:	
INT	EXT	Día	Noche	Hora:	Clima:
FE: 8		Amanecer	Atardecer		

25

Obj: 25	Sonido:	Lente:
Filtro: 3	Velocidad:	Diaf: 11
Obturación:	WIA: 007	00

Toma	TC Inicio	TC Final	Duración	Observaciones
1	00:00	00:15	1:15	
2	00:15	00:30	1:15	
3				
4				
5				
6				
7				
8				
9				
10				
11				
12				
13				
14				
15				

DESCRIPCIÓN

1. 00:00 - 00:15
2. 00:15 - 00:30



COLEGIO DE COMUNICACIÓN
Y ARTES CONTEMPORÁNEAS

TÍTULO:

REPORTE DE SCRIPT

10 fucking day

Pág/Día rodaje

13/3

Escena:		Plano:		Fecha:	
INT X	EXT	Día	Noche X	Hora:	Clima:
		Amanecer	Atardecer		

Cinta:	Sonido:	Lente:
Filtro:	Velocidad:	Diaf:
Obturación:	Wild:	

Toma	TC Inicio	TC Final	Duración	Observaciones
1			1:40	aprox. / mal foto
2			"	sonido de boom
3			0:28	camo / sonido
4			2:11	radio, pero pero está bien
5				
6				
7				
8				
9				
10				
11				
12				
13				
14				
15				

DESCRIPCIÓN

bien sonidos. salva un focu.



TITULO:

REPORTE DE SCRIPT

Pág/Día rodaje

3/21

10 taking out

Escena:		Plano:		Fecha:	
INT	<input checked="" type="checkbox"/> EXT	Día	Noche	Hora:	Clima:
		Amanecer	Atardecer		

Cinta:	Sonido:	Lente:
Filtro:	Velocidad:	Diaf:
Obturación:	Wild:	

Toma	TC Inicio	TC Final	Duración	Observaciones
1	08:10	08:15	05:0	
2	08:15	08:20	05:0	
3	08:20	08:25	05:0	
4	08:25	08:30	05:0	
5				
6				
7				
8				
9				
10				
11				
12				
13				
14				
15				

DESCRIPCIÓN: 10 taking out



TITULO:

REPORTE DE SCRIPT

Pág/Día rodaje	
1	9

Escena: 6		Plano: a		Fecha: 14/09/15	
INT	EXT X	Día X	Noche	Hora: 8:10am 8:10am	Clima:
		Amanecer	Atardecer		

Cinta:	Sonido:	Lente: 28
Filtro: No	Velocidad: 125	Diaf: 8
Obturación: 5560	Wild:	iso 100

Toma	TC Inicio	TC Final	Duración	Observaciones
1				boom en woda
2				dirección
3				dirección
4				dirección (bien sentido)
5				camara
6				queda
7				
8				
9				
10				
11				
12				
13				
14				
15				

DESCRIPCIÓN



COLEGIO DE COMUNICACIÓN
Y ARTES CONTEMPORÁNEAS

TITULO:

REPORTE DE SCRIPT

Pág/Día rodaje
1 4

Escena: 6		Plano: 6		Fecha: 11/11/11	
INT	EXT K	Día X	Noche	Hora: 7:50 am	Clima:
		Amanecer	Atardecer		

Cinta:	Sonido:	Lente: 28
Filtro:	Velocidad: 60	Diaf: 8
Obturación: temp. 5560 day light	Wild: 150 100	

Toma	TC Inicio	TC Final	Duración	Observaciones
1				direccion
2				direccion
3				camara
4				bien dicho, pero con música. Queda
5				
6				
7				
8				
9				
10				
11				
12				
13				
14				
15				

DESCRIPCIÓN



COLEGIO DE COMUNICACIÓN
Y ARTES CONTEMPORÁNEAS

TITULO:

REPORTE DE SCRIPT

Pág/Día rodaje

4

Escena: A1		Plano: a		Fecha: 11/04/2022	
INT X	EXT	Día X	Noche	Hora: 9:30am	Clima:
		Amanecer	Atardecer		

Cinta:	Sonido:	Lente: 50
Filtro: TUN	Velocidad:	Diaf: 2
Obturación: 60	Wild: 250	

Toma	TC Inicio	TC Final	Duración	Observaciones
1				dirección (mejor sonido) ↘
2				sonido
3				dirección
4				Queda
5				
6				
7				
8				
9				
10				
11				
12				
13				
14				
15				

DESCRIPCIÓN



COLEGIO DE COMUNICACIÓN
Y ARTES CONTEMPORÁNEAS

TITULO:

REPORTE DE SCRIPT

Pág/Día rodaje

4

Escena: 11		Plano: b		Fecha:	
INT	EXT	Día X	Noche	Hora:	Clima:
X		Amanecer	Atardecer	10:30 AM	

Cinta:	Sonido: 4774 B/C	Lente: 50
Filtro: TruSdeno	Velocidad: 60	Diaf: 2
Obturación:	Wild: 150 30	

Toma	TC Inicio	TC Final	Duración	Observaciones
1				motivación
2				actuación
3				actuación
4				actuación
5				Queda
6				
7				
8				
9				
10				
11				
12				
13				
14				
15				

DESCRIPCIÓN



COLEGIO DE COMUNICACIÓN
Y ARTES CONTEMPORÁNEAS

TÍTULO:

REPORTE DE SCRIPT

Pág/Día rodaje
4

Escena: 11		Plano: C		Fecha: 14/04/13	
INT X	EXT	Día X	Noche	Hora: 11:30am	Clima:
		Amanecer	Atardecer		

Cinta:	Sonido:	Lente: 50
Filtro:	Velocidad: 1/30 30	Diaf: 4
Obturación:	Wild:	iso 500

Toma	TC Inicio	TC Final	Duración	Observaciones
1				Dirección
2				dirección
3				Actuación
4				se fue una luz
5				Actuación
6				dirección
7				Reda
8				
9				
10				
11				
12				
13				
14				
15				

DESCRIPCIÓN



TITULO:

REPORTE DE SCRIPT

Pág/Día rodaje
1 4

Escena: M		Plano: de		Fecha: 11/02/13	
INT	EXT	Día	Noche	Hora:	Clima:
X		X		12:40 pm	
		Amanecer	Atardecer		

Cinta:	Sonido:	Lente:
Filtro:	Velocidad:	Diaf:
Obturación:	Wild:	

Toma	TC Inicio	TC Final	Duración	Observaciones
1				Cámara
2				Cámara
3				Cámara
4				Quedo
5				
6				
7				
8				
9				
10				
11				
12				
13				
14				
15				

DESCRIPCIÓN



COLEGIO DE COMUNICACIÓN
Y ARTES CONTEMPORÁNEAS

TÍTULO:

REPORTE DE SCRIPT

Pág/Día rodaje 4

Escena: 10a		Plano: a		Fecha: 19/04/13	
INT X	EXT	Día	Noche	Hora:	Clima:
		Amanecer	Atardecer X		

Cinta:	Sonido:	Lente: 28
Filtro: tungsten	Velocidad: 30	Diaf: 4
Obturación:	Wild:	150 500

Toma	TC Inicio	TC Final	Duración	Observaciones
1				problemas con boom
2				mal sonido
3				sonido
4				Quedan
5				
6				
7				
8				
9				
10				
11				
12				
13				
14				
15				

DESCRIPCIÓN



COLEGIO DE COMUNICACIÓN
Y ARTES CONTEMPORÁNEAS

TITULO:

REPORTE DE SCRIPT

Pág/Día rodaje

1 4

Escena: 10		Plano: 6		Fecha:	
INT	EXT	Día	Noche	Hora:	Clima:
X		Amanecer	Atardecer		
			X		C

Cinta:	Sonido:	Lente: 35 35
Filtro: <i>luzsfera</i>	Velocidad: 60	Diaf: 2.2
Obturación:	Wild: 150 360	

Toma	TC Inicio	TC Final	Duración	Observaciones
1				continuidad
2				se vio sombra del boom / sonó el techo
3				Queda
4				
5				
6				
7				
8				
9				
10				
11				
12				
13				
14				
15				

DESCRIPCIÓN



TITULO:

REPORTE DE SCRIPT

Pág/Día rodaje

Escena: 10		Plano: C		Fecha: 22	
INT	EXT	Día	Noche	Hora:	Clima:
		Amanecer	Atardecer X		

Cinta:	Sonido:	Lente: 35
Filtro: Tungsten	Velocidad: 60	Diaf: 2
Obturación:	Wild: 150 320	

Toma	TC Inicio	TC Final	Duración	Observaciones
1				Plaguilla
2				Queda
3				
4				
5				
6				
7				
8				
9				
10				
11				
12				
13				
14				
15				

DESCRIPCIÓN



TITULO:

REPORTE DE SCRIPT

Pág/Día rodaje

4

Escena: 1		Plano: a		Fecha:	
INT	EXT	Día	Noche	Hora:	Clima:
		Amanecer	Atardecer		

Cinta:	Sonido: gente hablando	Lente: 21
Filtro: fuagleno	Velocidad: 60	Diaf: 2.8
Obluración:	Wild:	150 500

Toma	TC Inicio	TC Final	Duración	Observaciones
1				dirección
2				problemas de sonido
3				dirección
4				dirección
5				que da
6				
7				
8				
9				
10				
11				
12				
13				
14				
15				

DESCRIPCIÓN



TITULO:

REPORTE DE SCRIPT

Pág/Día rodaje
4

Escena: 1		Plano: bc		Fecha:	
INT ✓	EXT	Día	Noche ✓	Hora:	Clima:
		Amanecer	Atardecer		

Cinta:	Sonido:	Lente: 35/28
Filtro: hgs/eno	Velocidad: 60	Diaf: 2
Obturación:	Wild: iso 100	

Toma	TC Inicio	TC Final	Duración	Observaciones
1				Activación
2				Activación
3				Cámara
4				Queda
5				
6				
7				
8				
9				
10				
11				
12				
13				
14				
15				

DESCRIPCIÓN



COLEGIO DE COMUNICACIÓN
Y ARTES CONTEMPORÁNEAS

TITULO:

REPORTE DE SCRIPT

Pág/Día rodaje

4

Escena: \wedge		Plano: d		Fecha: 19 / 04 / 13	
INT	EXT	Día	Noche	Hora:	Clima:
\times		Amanecer	Atardecer		

Cinta:	Sonido:	Lente: 35
Filtro: tungsteno	Velocidad: 60	Diaf: 2
Obturación:	Wild: iso 250	

Toma	TC Inicio	TC Final	Duración	Observaciones
1				Cámara
2				Cámara
3				Cámara
4				Cámara
5				Queda
6				
7				
8				
9				
10				
11				
12				
13				
14				
15				

DESCRIPCIÓN



COLEGIO DE COMUNICACIÓN
Y ARTES CONTEMPORÁNEAS

REPORTE DE PROGRESO DIARIO
 TITULO **IMPAE** FECHA: **11 / 04 / 13**
 DIRECTOR: **Camila Barberis** DIA **1** día

HORAS	NOTAS
LLAMADO	6:30 a.m.
LISTOS A FILMAR	8:35 a.m.
PRIMERA PUESTA	8:41 a.m.
ALMUERZO	2:30 p.m.
PRIMERA PUESTA	4:00 p.m.
CENA	
PRIMERA PUESTA	
FIN CAMARA	6:00 p.m.
FIN SONIDO	6:00 p.m.

PROGRESO

TOTAL GUIÓN	ESCENAS	PAGINAS	MINUTOS	PUESTAS
AÑADIDO	4	4 paginas		
ELIMINADO	-	-		
NUEVO TOTAL	4	4		
FILMADO ANTES				
FILMADO HOY A LA FECHA				
POR HACER				

ESC. CUBIERTAS	WILD TRACKS	RETOMAS	COMENTARIOS

SUPERVISOR DE SCRIPT



COLEGIO DE COMUNICACIÓN
Y ARTES CONTEMPORÁNEAS

REPORTE DE PROGRESO DIARIO
 TITULO **IMPAE** FECHA: **12 / 04 / 13**
 DIRECTOR: **Camila Barberis** DIA **2** día

HORAS	NOTAS
LLAMADO	6:30
LISTOS A FILMAR	8:30
PRIMERA PUESTA	8:47
ALMUERZO	1:30
PRIMERA PUESTA	4:00
CENA	
PRIMERA PUESTA	
FIN CAMARA	6:43
FIN SONIDO	6:43

PROGRESO

TOTAL GUIÓN	ESCENAS	PAGINAS	MINUTOS	PUESTAS
AÑADIDO	3	3 3/8		
ELIMINADO	-	-		
NUEVO TOTAL	3	3 3/8		
FILMADO ANTES				
FILMADO HOY A LA FECHA				
POR HACER				

ESC. CUBIERTAS	WILD TRACKS	RETOMAS	COMENTARIOS

SUPERVISOR DE SCRIPT



COLEGIO DE COMUNICACIÓN
Y ARTES CONTEMPORÁNEAS

REPORTE DE PROGRESO DIARIO

TITULO IMPAZ
DIRECTOR: Camila Barbeles
FECHA: 13 / 04 / 13
DIA

HORAS	NOTAS
LLAMADO	
LISTOS A FILMAR	
PRIMERA PUESTA	
ALMUERZO	
PRIMERA PUESTA	
CENA	
PRIMERA PUESTA	
FIN CAMARA	
FIN SONIDO	

PROGRESO

ESCENAS	PAGINAS	MINUTOS	PUESTAS
TOTAL GUIÓN	6		
AÑADIDO	-		
ELIMINADO	-		
NUEVO TOTAL	6		
FILMADO			
ANTES			
FILMADO HOY			
A LA FECHA			
POR HACER			

ESC. CUBIERTAS	WILD TRACKS	RETOMAS	COMENTARIOS

SUPERVISOR DE SCRIPT



COLEGIO DE COMUNICACIÓN
Y ARTES CONTEMPORÁNEAS

REPORTE DE PROGRESO DIARIO

TITULO IMPAZ
DIRECTOR: Camila Barbeles
FECHA: 14 / 04 / 13
DIA

HORAS	NOTAS
LLAMADO	
LISTOS A FILMAR	
PRIMERA PUESTA	
ALMUERZO	
PRIMERA PUESTA	
CENA	
PRIMERA PUESTA	
FIN CAMARA	
FIN SONIDO	

PROGRESO

ESCENAS	PAGINAS	MINUTOS	PUESTAS
TOTAL GUIÓN	2418		
AÑADIDO	3		
ELIMINADO			
NUEVO TOTAL			
FILMADO			
ANTES			
FILMADO HOY			
A LA FECHA			
POR HACER			

ESC. CUBIERTAS	WILD TRACKS	RETOMAS	COMENTARIOS

SUPERVISOR DE SCRIPT

Cesiones de música e imágenes

Fabrizio Paterlini 11 Jul 2013 at 06:34

Hello Camila,
yes of course you can use my music - good luck for your thesis!

Fabrizio

Camila Barberis @ Yesterday 01:19

Thank you so much! In order for my professors to allow me to use your music I must have a letter signed stating that you allow me to use your music so if you could give me an email addressee where I can send you this letter and you would just have to sign it, I would really appreciate it. I hope its not much trouble
thank you again
camila

Fabrizio Paterlini Yesterday 06:33

Hello Camila
yes, you can send me an email fo fabrizio.paterlini@gmail.com - let me know the title of the short film and the songs you wish to use. I'll return it back signed to you.

Fabrizio

I, the undersigned publisher, hereby assign the copyright of the following musical compositions:

1. SONG: Summer nights by Fabrizio Paterlini
2. SONG: Week 5 by Fabrzio Paterlini
3. SONG Empty room by Fabrizio Paterlini
4. SONG: Still traveling by Fabrizio Paterlini
5. SONG: somehow familiar by Fabrizio Paterlini
6. SONG: Lost letters by Fabrizio Paterlini
7. SONG: If Melancholy were music by Fabrizio Paterlini

Lista de credits**Lista de créditos****ELENCO:**

Mari Lu Vaca
Ángel Gavilanes
Kevin Wright
Dante Jara

DIRECCION: Camila Barberis

1 AD: Paula Llerena

2 AD: Ana María Hidalgo

PRODUCTOR: Juan José Alomía

ASISTENTE PRODUCCION: Olivia Garzón

FOTOGRAFIA: Sebastián Benalcázar

1 ASISTENTE DE CAMARA: Miguel Cármenes

DIRECCION DE ARTE: Alexandra Tapia

ASISTENTE DE ARTE: Stefy Montenegro

GAFFER: Octavio

GRIP: Juan Esparza

GRIP: Pamela Canelos

SCRIPT: Michelle Echeverría

SONIDISTA: Víctor Soria

José Peña

BOOM: Ana Gómez

POST PRODUCCION SONIDO: Nicolás Fernández

MUSICA: Fabrizio Paterlini

CORRECCION DE COLOR: Miguel Cármenes

Agradecimientos:

Arturo Yépez
Armando Salazar