

UNIVERSIDAD SAN FRANCISCO DE QUITO

Colegio de Comunicación y Artes Contemporáneas

El Retrato

Nicole Victoria Herrera Röstbeck
Armando Salazar, B.A., Director de Tesis

Tesis de grado presentada como requisito
para la obtención del título de Licenciada en Cine y Video

Quito, mayo de 2013

Universidad San Francisco de Quito.
Colegio de Comunicación y Artes Contemporáneas

HOJA DE APROBACIÓN DE TESIS

El Retrato

Nicole Victoria Herrera Röbbsteck

Armando Salazar, B.A.
Director de tesis

.....

Hugo Burgos.
Decano del COCOA

.....

Quito, mayo de 2013

© DERECHOS DE AUTOR

Por medio del presente documento certifico que he leído la Política de Propiedad Intelectual de la Universidad San Francisco de Quito y estoy de acuerdo con su contenido, por lo que los derechos de propiedad intelectual del presente trabajo de investigación quedan sujetos a lo dispuesto en la Política.

Asimismo, autorizo a la USFQ para que realice la digitalización y publicación de este trabajo de investigación en el repositorio virtual, de conformidad a lo dispuesto en el Art. 144 de la Ley Orgánica de Educación Superior.

Firma: _____

Nombre: Nicole Victoria Herrera Röstbeck

C. I.: 1718173360

Fecha: 9 de mayo de 2013

DEDICATORIA

A mis padres por su apoyo incondicional a través de este largo proceso.

A mi hermano por darme los mejores años de mi vida.

RESUMEN

El Retrato es un cortometraje de aproximadamente trece minutos de duración, que podría ser descrito como un thriller psicológico. Se trata de la historia de Jorge, un pintor que debe enfrentar la cruda realidad de la muerte del amor de su vida, a quien anteriormente estaba realizando un retrato. Tras la muerte de su amada el pintor se ve atrapado en un estado de shock, haciéndole imposible asimilar la muerte de la chica, lo que lo lleva a obsesionarse con terminar dicho retrato. En el proceso el pintor comienza a perder la cordura y termina matando accidentalmente a una prostituta a la que contrata de modelo con el fin de terminar el cuadro que había quedado a medias. Una vez terminado el cuadro el protagonista regresa a la realidad, asimila todo lo sucedido desde la muerte del amor de su vida y se muestra capaz de desahogarse.

ABSTRACT

The Portrait is a short film of thirteen minutes approximately, that could be described as a psychological thriller. The story is about Jorge, an artist who has to deal with the death of his true love to whom he was painting a portrait. After his lover's death, the artist is submitted in a state of shock, making it impossible for him to assimilate the death, and creating an obsession with finishing the portrait. In the process the artists starts loosing control and ends up killing accidentally a prostitute which he hires to use as a model for finishing the portrait. Once the portrait is finished Jorge returns to reality, assimilating everything that happened since his loss and becomes capable of showing his feelings and dealing with them.

TABLA DE CONTENIDO

DEDICATORIA	5
RESUMEN.....	6
ABSTRACT	7
TABLA DE CONTENIDO	8
LISTA DE REQUERIMIENTOS.....	9
GUIÓN SUBRAYADO	11
GUIÓN DESGLOSADO BIT A BIT.....	19
DESGLOCE.....	27
CRONOGRAMA DE PREPRODUCCIÓN	49
TIRAS DE PRODUCCIÓN	50
PLAN DE RODAJE.....	51
LLAMADOS	57
LISTA DE PLANOS	63
CRONOGRAMAS.....	66
PLANTAS ARQUITECTÓNICAS	72
LISTA DE EQUIPO TÉCNICO	94
CONTRATOS DE LOCACIONES.....	95
CONTRATOS ACTORES.....	99
REPORTES CÁMARA.....	103
REPORTES DE SONIDO	107
REPORTES DE SCRIPT	115
CESIÓN DE DERECHOS DE MÚSICA.....	175
LISTA DE CRÉDITOS.....	178
SINOPSIS DE 200 PALABRAS.....	180
SINOPSIS DE 100 PALABRAS.....	180
FICHA TÉCNICA “EL RETRATO”	181
SINOPSIS DE 50 PALABRAS	181
FOTOS DE PRODUCCIÓN.....	182
NOTAS DEL DIRECTOR.....	184

LISTA DE REQUERIMIENTOS
DE LIBRO DE PRODUCCIÓN **PROYECTO DE TESIS**
COCOA

PROYECTO: EL RETRATO
PRODUCTOR: Ana María Sánchez
AD: Miguel Cármenes
FECHAS DE RODAJE: 9-13 de Nov.
ENTRADA DE EQUIPO: 14.11.12

CLASE: VISIÓN 2
DIRECTOR: Nicole Herrera
FECHA: 07 de Noviembre de 2012
SALIDA DE EQUIPO: 8.11.12

PARA RESERVA DE EQUIPO

- Lista de equipos
- Guión subrayado
- Guión desglosado bit a bit
- Desglose
- Cronograma de preproducción
- Tiras de producción
- Plan de rodaje
- Presupuesto
- Llamados
- Lista de planos
- Cronograma de planos
- Plantas arquitectónicas de sets por escena con puestas de cámara y movimiento actoral
- Lista de equipo técnico (Crew)
- Contratos de Locaciones

PARA CIERRE DE PRODUCCIÓN

- Contratos Actores
- Reportes Cámara
- Reportes Sonido
- Reportes Script.
- Reporte de progreso diario producción.

PARA ENTREGA DE PRODUCTO FINAL

- Cesiones de derechos de música e imágenes
- Lista de Créditos
- Sinopsis 200 palabras
- Sinopsis 100 palabras
- Sinopsis 50 palabras
- Fotos de producción
- Notas del Director
- Master DVCAM entregado a Patricio
- Master DVD adjunto a carpeta.
- DVD o CD con todos los archivos en formato pdf

Aprobado Salida de equipo:

Productor:

Cerrado Libro de producción:

Nota: Los documentos deberán ser entregados en una carpeta de 2 o 3 anillos que permita añadir documentos a futuro.

GUIÓN SUBRAYADO

1 INT-ESTUDIO-TARDE

Vemos a JORGE (27), alto, delgado de pelo castaño medio largo, facho, sentado en un banquito de madera. Al frente de él se encuentra un lienzo. Jorge está muy concentrado, no pestañea mientras toma el pincel y dibuja algo en el lienzo. El cuadro se abre y vemos a AMELIA (24), delgada, de facciones muy delicadas, con un vestido rojo largo, sentada al lado de un chelo al frente de Jorge posando mientras Jorge dibuja. Jorge para por un momento y suspira. Se levanta a coger una pintura. Regresando a su puesto pasa por al lado de Amelia, la abraza desde atrás y le besa el cuello. Ella sonríe. Jorge acomoda su cara.

JORGE
Manten tu mirada hacia ese lado de la pared, tu expresión como si estuvieras congelada. sin felicidad y con algo de nostalgia.

Jorge se sienta y sigue dibujando.

Amelia toca un poco el chelo, luego se levanta, toma un vaso de agua de la mesa y enciende un cigarrillo. Se acerca a Jorge y le hace fumar una pitada. Jorge sonríe y coge pinturas preparándose para seguir pintando.

AMELIA
Ya tengo que irme a trabajar.
JORGE
No... quédate un rato más. No me puedo quedar a medias.

AMELIA
Ya estoy atrasada, te dije que no podía quedarme hasta más tarde.
AMELIA
(mientras lo abraza)
El jueves ya vengo con la camioneta con mis cosas. Tienes que estar aquí para ayudarme.

Amelia camina hacia un biombo que se encuentra detrás de su taller, separando el taller de una pequeña sala improvisada. Jorge camina atrás de ella y se queda parado del otro lado.
JORGE
¿El jueves? Tú sabes que tengo un seminario.

Pov.
Gwore = venho
Siengk =
Pov Amelia en la

TRANQUILIDAD
RELACION AMOR
ILUSION

2

CONFUSO
AMELIA/PINTURA
TENSION
FRUSTRACION

AMELIA
Aplázalo, no puedo mudarme sola, necesito tu ayuda para acomodar las cosas--

JORGE
--No puedo solo coger y aplazar las cosas sólo porque a ti te da la gana, dile al camión que venga mañana.

AMELIA
No. Me faltan empacar cosas.
Amelia sale del biombo con otra ropa.

AMELIA
(mientras le da un beso)
Me voy. Nos vemos el jueves, no te olvides.

Jorge no responde. Amelia sale de cuadro.

INT-CUARTO JORGE-MAÑANA

Jorge está en su cuarto mirando fijamente hacia la pared, está contemplando una fotografía de Amelia que tiene al frente de la cama. Sonríe.

Observa el reloj preocupado. Se acerca a la ventana. Se molesta, está ansioso. Suspira. Se da la vuelta, observa la foto y sonríe. Jorge se acerca a una mesita vieja que está en el cuarto. Sobre ella se encuentran varias fotos de Amelia, un vaso de agua y un teléfono viejo, marca un número.

JORGE
Aló? Sí... le llamaba a disculparme, no voy a poder dar el seminario hoy... sí... sí... Tengo una emergencia, mil disculpas. Sí, yo entiendo.

Jorge cuelga lentamente. Hace una pausa. Suspira. Regresa a la ventana. Nada.
Se acerca al velador del otro lado de la cama y comienza a quitar cosas: un libro, un cenicero y algunos papeles con dibujos a lápiz. Deja sólo una fotografía de él y Amelia juntos.

CONTINÚA:

3.

Guarda las cosas en el otro velador y se dirige al closet. Empieza a acomodar su ropa de un sólo lado, como dejando espacio para alguien más. Vemos algunas prendas femeninas que las deja del otro lado.

Escuchamos el teléfono. Jorge se acerca nuevamente y contesta mientras coge el vaso de agua.

JORGE

Aló?

Empieza a tomar agua mientras su interlocutor habla. Jorge se queda paralizado. Baja lentamente el brazo. Su mirada está perdida. Acienta el teléfono, lanza el vaso y su mirada se queda fija en las fotografías. Escuchamos el vaso romperse (2 versiones).

INT-CASA FAMILIA AMELIA-TARDE

3

Vemos una sala pequeña. Hay mucha gente vestida de negro. Algunos de ellos están llorando. Vemos a una SEÑORA, lleva laciones y copas elegantes y PAUL (27), alto, de buen cuerpo pero corto, pero se lo nota algo alternativo, atrás de ellos desenfocado está Jorge viendo a través de una ventana.

SEÑORA

¿Crees que vaya a estar bien?

PAUL

Espero, ella era todo para él. No ha dicho una palabra en todo el día.

SEÑORA

(mientras llora)
Pobre. Es muy joven para tener que estar en estas.

Jorge, vestido con un terno negro medio facho y una corbata mal puesta mira a través de la ventana, su rostro es muy serio. Paul lo observa desde atrás.

FADE TO BLACK-TITULO

INT-COCINA-TARDE

4

Jorge está sentado, bebe un sorbo de su café. Paul entra con una taza de café y se sienta frente a Jorge. Ambos llevan puestos sus ternos.

CONTINÚA:

4.

PAUL
Para, ¿estás bien?

JORGE

sí

PAUL
Estoy preocupado...

JORGE

No tienes de qué.. estoy bien.

PAUL

Bueno, acuérdate que los amigos estamos cuando nos necesitamos.

Paul fija su mirada en Jorge, quien la esquiva constantemente.

JORGE

Yo sé, no te preocupes.

PAUL

¿Ya te deshiciste de sus cosas?

JORGE

¿Por qué?

PAUL

No es bueno guardar las cosas. No te hace bien.

Jorge sostiene la mirada con Paul sin decir nada. Bebe un sorbo de su café.

INT-ESTUDIO-DIA

5

Jorge entra al estudio. Lleva puesto el mismo terno negro del funeral, está muy arrugado y descuidado.

Se sienta frente al lienzo, asienta un vaso de whisky en la mesa, se saca la corbata y coge con su mano izquierda una foto de Amelia (con el vestido rojo).

A su derecha se encuentra una mesa con pinturas y pinceles. Jorge coge un pincel deigado, deja sobre la mesa la foto e intenta empujarla a pintar.

Se detiene un momento, observa la foto por un largo rato, observa el cuadro, y observa la silla vacía al lado del cheio. Su mirada se pierde.

(CONTINÚA)

(CONTINÚA)

CONTINÚA:

5.

Regresa al cuadro y observa la foto. Da una pincelada y se queda pensando. Salpica algo de pintura en sus ropas.

Acienta el pincel. Coge una pintura que está cerrada, intenta abrirla pero no puede.

Hace demasiada fuerza y la pintura se riega sobre la mesa y sobre su terno.

JORGE

Mierda!

Jorge se hace para atrás con la silla y alza la pintura, empieza a limpiar. Coge la foto, está totalmente arruinada. Su terno está manchado también.

Regresa al lienzo. Observa el chelo y la silla vacía al lado. Da un par de pinceladas. Suspira. Bota el pincel sobre la mesa y se levanta.

6

INT-BAÑO-TARDE

Jorge entra al baño, se observa en el espejo por un momento y pretende lavarse la cara. Se saca la ropa manchada. Sobre el lavabo vemos dos cepillos de dientes. Al otro lado vemos una jabonera muy femenina. Sobre el inodoro encontramos un desodorante de mujer, un perfume y algunas cosas más para el cabello.

Jorge los observa por un momento, se moja la cara y sale.

7

INT-CUARTO JORGE-TARDE

Vemos la fotografía de Amelia en la pared, luego nos dirigimos hacia Jorge que está cogiendo el vestido de Amelia que se encuentra doblado sobre la cama. Al lado se encuentra un cartón lleno de ropa de mujer.

Jorge coge el cartón y camina afuera del cuarto, baja las gradas, pero a medio camino se detiene. Observa el cartón, se da la vuelta y regresa.

8

INT-BAR-NOCHE

Jorge está sentado en la barra, tiene un vaso de whisky en la mano. Saca de su bolsillo un esfero y comienza a dibujar sobre una servilleta. Dibuja el rostro de una chica (Amelia)

Una chica se acerca y se sienta al lado de Jorge. Ella pide dos tragos y le pone uno al frente de Jorge.

(CONTINÚA)

CONTINÚA:

6.

CHICA 1

Ese va por mí. ¿Cómo te llamas?

JORGE

Gracias, pero ya tengo un trago.

Jorge sigue dibujando sin hacer mucho caso a la chica.

CHICA 1

¿Eres pintor o algo? ¿Qué haces?

JORGE

Pasando el tiempo.

CHICA 1

(coge su vaso y alza la mano)

Brinda conmigo.

JORGE

No estoy de ánimo.

La chica lo queda viendo con desilusión. Se levanta y se va molesta.

La mirada de Jorge se pierde dentro del vaso por un momento. Coge otra servilleta y sigue dibujando. Comienza a dibujar rostros de la gente que ve en el bar.

CAMARERA

¿Le traigo otro trago?

Jorge está distraído y le contesta sin regresar a verla

JORGE

No.

Vemos la cara de Jorge completamente concentrada analizando la gente del bar. Por atrás vemos a la camarera alejarse.

Vemos imágenes de toda la gente en el bar. Se reconocen algunas prostitutas en el lugar.

Jorge observa hasta que cruza miradas con una chica, Paola (24), delgada, ella es muy parecida a Amelia. Jorge se queda congelado solo viéndola. Se para.

Ella comienza a acercarse a Jorge, lo que hace que él reaccione y camine hacia ella. Ella lleva puesto un vestido muy corto con un escote bastante atrevido. Está extremadamente maquillada.*

(CONTINÚA)

CONTINÚA:

7.

JORGE
(analizandola de pies a
cabezas y sorprendido)
Hola... te puedo invitar un trago?

PAOLA
(lo ve dudosamente)
Ya tengo un trago.

Paola le acerca el vaso a Jorge. Jorge lo toma sin quitarle
la mirada de encima y bebe un sorbo.

Paola le quita el vaso.

JORGE
¿Te gustaría salir un rato?

PAOLA
Mi tiempo tiene precio.

JORGE
¿cuánto?

PAOLA
No estoy segura de que alguien como
tú pueda pagarme

JORGE
(su tono cambia ahora es un
poco altanero)
No te preocupes yo me encargo de
eso.

Jorge saca de su bolsillo su billetera, la abre mostrándole
algunos billetes aunque no se distinguen bien.

Jorge la coge del brazo y sale de cuadro con ella.

9

INT-ESTUDIO-MADRUGADA

Vemos una figura femenina desde atrás. Una mano le sube el
cierre de un vestido rojo

Jorge está sentado frente al lienzo. Está pintando.

El cuadro se abre y vemos a Paola sentada frente a él usando
el vestido rojo de Amelia.

Jorge deja de lado el pincel, observa el cuadro. Ha avanzado
bastante. Se levanta y sale de cuadro.

(CONTINÚA)

CONTINÚA:

8.

Pretende poner algo de música. Saca todos los acetatos de la
caja hasta que encuentra el que está buscando y lo pone. Es
la misma canción que Paola solía tocar en el chélo.

Jorge regresa a ver y Paola ya no está en la silla.

INT-CORREDOR-MADRUGADA

Vemos a Paola cerca de la puerta.

JORGE
¿adónde vas?

PAOLA
Ya es muy tarde, ya me tengo que
ir. Págame.

JORGE
No! Tú no te puedes ir todavía...
Te pago el doble si te quedas más
tiempo.

La coge del brazo para llevarla al estudio, pero ella se
suelta.

Ella lo regresa a ver asustada y con la intención de salir,
se suelta.

JORGE
Perdón... perdón.

PAOLA
Este ni siquiera es mi trabajo, y
nunca me quedo toda la noche con un
sólo tipo, y durante el día no
trabajo.

JORGE

te voy a pagar bien lo prometo,
pero no te puedes ir todavía.

Jorge saca varios billetes de su billetera y se los entrega
a Paola.

Paola lo ve asustada, empieza a caminar lentamente y como
con duda de regreso al estudio.

Jorge pone seguro en la puerta, camina atrás de ella.
Paola lo regresa a ver de reojo asustada.

11

INT-ESTUDIO-MAÑANA

Jorge está sentado. Paola está posando al frente de él. Seguimos escuchando la misma canción en el cheilo. De repente ella se levanta, se enciende un cigarrillo.

Jorge la regresa a ver. Ella se asusta y pretende dejar el cigarrillo en su lugar.

JORGE

Hazme fumar una pitada.

Paola lo ve sorprendida, prende el cigarrillo, se acerca y le hace fumar.

PAOLA

¿Cuánto me vas a pagar para no irme en este momento?

JORGE

Eso lo discutimos cuando hayamos terminado.

Jorge fuma una pitada, la sigue con la mirada hasta que ella se sienta.

No se mueve, no le quita la mirada de encima.

JORGE

No te muevas.

Jorge se levanta y sale del estudio.

Paola analiza el lugar, observa los cuadros y las fotografías que Jorge tiene en el estudio. Se apresura hacia las gradas. Despacio y tratando de no hacer ruido comienza a subir una por una las gradas que llevan al pasillo. Escucha pasos acelerados, se regresa rápidamente a su puesto.

12

INT-ESTUDIO/SALA-DIA

Jorge está sentado al lado de Paola. Ella está peinada exactamente como Amelia.

Jorge le ha quitado todo el maquillaje y le está maquillando como Amelia.*

JORGE

Estás perfecta

Jorge la levanta del brazo y la lleva hacia la silla bruscamente.

13

INT-ESTUDIO-TARDE

Paola se sienta en el lugar de siempre. Jorge se acerca y le hecha perfume, reconocemos que es el mismo que estaba en el baño.

Se sienta y comienza a dibujar.

MONTAJE

Imágenes de Paola y Jorge pintando que nos demuestren que ha pasado bastante tiempo.

Jorge levanta la mirada por un momento, tiene ojeras y se lo nota causado. Se aleja del cuadro.*

JORGE

(mientras bebe un sorbo de whisky)

Algo le falta.

PAOLA

Tal vez sería bueno que descanses un momento.

JORGE

No! Tenemos que terminar.

El vaso de Jorge está vacío, sale del estudio dejando la puerta abierta, se lo nota somnoliento.*

Paola espera un momento y sale atrás de él. Observa desde las gradas y corre hacia la puerta, intenta quitar los seguros.

14

INT-CORREDOR-NOCHE

Jorge aparece desde atrás, la coge y la empuja hacia el otro lado. Cae.

JORGE

Nadie se va hasta terminar.

Amelia lo ve asustada. Jorge está ansioso y nervioso. La levanta del brazo, ella forcejea, él la empuja con fuerza y ella cae nuevamente, pero esta vez con más fuerza y hacia las gradas. Jorge se queda congelado.

11.	12.
<p>15 INT-ESTUDIO-NOCHE</p> <p>Vemos a Jorge sentado frente al lienzo. Sus ojos están fijos en la pintura. Hace algo con las manos en el cuadro.</p> <p>Se levanta y lo seguimos en su cara. Para, acomoda algo con las manos.</p> <p>JORGE (casi susurrando) Manten tu mirada hacia ese lado de la pared, tu expresión como si estuvieras congelada. sin felicidad y con algo de nostalgia.</p> <p>Jorge regresa a su sitio. Hace algo nuevamente con las manos sobre el lienzo. Observa adelante y mira fijamente el cuadro.</p> <p>Se abre el cuadro y vemos a Jorge observando el lienzo. Ve hacia al frente, regresa la mirada. Observa las fotografías de Amelia. Regresa su mirada al lienzo. Sostiene con una mano las fotografías de Amelia al lado del lienzo y observa.</p> <p>Lo único que vemos es el lienzo, lo demás pareciera no estar, como si fuera tan solo una luz alrededor. Un color rojo sangre domina el cuadro.</p> <p>JORGE Terminé.</p> <p>Se le dibuja una ligera sonrisa. Se abre el cuadro y vemos el lienzo. Todo lo que está atrás de él está desenfocado, no se distinguen las figuras. Jorge está lleno de sangre en sus ropas.</p> <p>Se escucha que alguien toca la puerta. Jorge reacciona, pero inmediatamente regresa su mirada al cuadro.</p> <p>EXT-CASA JORGE-MAÑANA</p> <p>Paul toca el támbore, nadie contesta. Golpea la puerta, nada.</p> <p>INT-ESTUDIO-MAÑANA</p> <p>Jorge escucha los golpes, como si fueran mucho más distantes pero también más intensos. Su mirada está fija en el cuadro. Está en una especie de trance, como enamorado.</p>	<p>18 EXT-CASA JORGE-MAÑANA</p> <p>Paul sigue golpeando. Nada. Empieza a empujar la puerta para poder abrirla.</p> <p>INT-ESTUDIO-MAÑANA</p> <p>Vemos sangre en el piso. Seguimos el recorrido hasta ver el cadáver de Paola. Giramos y vemos a Jorge sentado frente a un lienzo.</p> <p>PAUL Loco, qué hiciste?</p> <p>JORGE Termine mi retrato.</p> <p>PAUL Tenemos que deshacernos del cuerpo.</p> <p>JORGE (señalando el cuadro) Está perfecta.</p> <p>PAUL Reacciona, mira lo que hiciste!... Ven ayudame con esto.</p> <p>Jorge lo mira, y mira al cadáver. Mira todo el lugar, se levanta y los dos se acercan al cadáver y lo cargan.</p> <p>EXT-CASA JORGE-MAÑANA</p> <p>Paul cierra la cajuela de su auto.</p> <p>PAUL No te preocupes por esto, yo me encargo... anda a dormir un poco, yo regreso más tarde...</p> <p>JORGE Muchas gracias... Y perdón por meterme en estas.</p> <p>Paul lo observa por un momento le hace un gesto con la mano y se sube al auto.</p>
<p>16 INT-ESTUDIO-NOCHE</p> <p>Vemos a Jorge sentado frente al lienzo. Sus ojos están fijos en la pintura. Hace algo con las manos en el cuadro.</p> <p>Se levanta y lo seguimos en su cara. Para, acomoda algo con las manos.</p> <p>JORGE (casi susurrando) Manten tu mirada hacia ese lado de la pared, tu expresión como si estuvieras congelada. sin felicidad y con algo de nostalgia.</p> <p>Jorge regresa a su sitio. Hace algo nuevamente con las manos sobre el lienzo. Observa adelante y mira fijamente el cuadro.</p> <p>Se abre el cuadro y vemos a Jorge observando el lienzo. Ve hacia al frente, regresa la mirada. Observa las fotografías de Amelia. Regresa su mirada al lienzo. Sostiene con una mano las fotografías de Amelia al lado del lienzo y observa.</p> <p>Lo único que vemos es el lienzo, lo demás pareciera no estar, como si fuera tan solo una luz alrededor. Un color rojo sangre domina el cuadro.</p> <p>JORGE Terminé.</p> <p>Se le dibuja una ligera sonrisa. Se abre el cuadro y vemos el lienzo. Todo lo que está atrás de él está desenfocado, no se distinguen las figuras. Jorge está lleno de sangre en sus ropas.</p> <p>Se escucha que alguien toca la puerta. Jorge reacciona, pero inmediatamente regresa su mirada al cuadro.</p> <p>EXT-CASA JORGE-MAÑANA</p> <p>Paul toca el támbore, nadie contesta. Golpea la puerta, nada.</p> <p>INT-ESTUDIO-MAÑANA</p> <p>Jorge escucha los golpes, como si fueran mucho más distantes pero también más intensos. Su mirada está fija en el cuadro. Está en una especie de trance, como enamorado.</p>	<p>19 INT-ESTUDIO-MAÑANA</p> <p>Vemos sangre en el piso. Seguimos el recorrido hasta ver el cadáver de Paola. Giramos y vemos a Jorge sentado frente a un lienzo.</p> <p>PAUL Loco, qué hiciste?</p> <p>JORGE Termine mi retrato.</p> <p>PAUL Tenemos que deshacernos del cuerpo.</p> <p>JORGE (señalando el cuadro) Está perfecta.</p> <p>PAUL Reacciona, mira lo que hiciste!... Ven ayudame con esto.</p> <p>Jorge lo mira, y mira al cadáver. Mira todo el lugar, se levanta y los dos se acercan al cadáver y lo cargan.</p> <p>EXT-CASA JORGE-MAÑANA</p> <p>Paul cierra la cajuela de su auto.</p> <p>PAUL No te preocupes por esto, yo me encargo... anda a dormir un poco, yo regreso más tarde...</p> <p>JORGE Muchas gracias... Y perdón por meterme en estas.</p> <p>Paul lo observa por un momento le hace un gesto con la mano y se sube al auto.</p>
<p>17 INT-ESTUDIO-NOCHE</p> <p>Vemos a Jorge sentado frente al lienzo. Sus ojos están fijos en la pintura. Hace algo con las manos en el cuadro.</p> <p>Se levanta y lo seguimos en su cara. Para, acomoda algo con las manos.</p> <p>JORGE (casi susurrando) Manten tu mirada hacia ese lado de la pared, tu expresión como si estuvieras congelada. sin felicidad y con algo de nostalgia.</p> <p>Jorge regresa a su sitio. Hace algo nuevamente con las manos sobre el lienzo. Observa adelante y mira fijamente el cuadro.</p> <p>Se abre el cuadro y vemos a Jorge observando el lienzo. Ve hacia al frente, regresa la mirada. Observa las fotografías de Amelia. Regresa su mirada al lienzo. Sostiene con una mano las fotografías de Amelia al lado del lienzo y observa.</p> <p>Lo único que vemos es el lienzo, lo demás pareciera no estar, como si fuera tan solo una luz alrededor. Un color rojo sangre domina el cuadro.</p> <p>JORGE Terminé.</p> <p>Se le dibuja una ligera sonrisa. Se abre el cuadro y vemos el lienzo. Todo lo que está atrás de él está desenfocado, no se distinguen las figuras. Jorge está lleno de sangre en sus ropas.</p> <p>Se escucha que alguien toca la puerta. Jorge reacciona, pero inmediatamente regresa su mirada al cuadro.</p> <p>EXT-CASA JORGE-MAÑANA</p> <p>Paul toca el támbore, nadie contesta. Golpea la puerta, nada.</p> <p>INT-ESTUDIO-MAÑANA</p> <p>Jorge escucha los golpes, como si fueran mucho más distantes pero también más intensos. Su mirada está fija en el cuadro. Está en una especie de trance, como enamorado.</p>	<p>20 EXT-CASA JORGE-MAÑANA</p> <p>Paul cierra la cajuela de su auto.</p> <p>PAUL No te preocupes por esto, yo me encargo... anda a dormir un poco, yo regreso más tarde...</p> <p>JORGE Muchas gracias... Y perdón por meterme en estas.</p> <p>Paul lo observa por un momento le hace un gesto con la mano y se sube al auto.</p>

CONTINÚA: 13.

PAUL
 Para eso estamos...supongo.
 Paul se va.

21 INT-CUARTO JORGE-MAÑANA

Jorge se sienta en la cama, coge un saco de la caja y lo huele. Observa la fotografía en la pared. Observa las cosas de Amelia en la cama. Coge el lienzo, se acuesta en la cama, lo observa, lo abraza.

Cierra los ojos fuertemente. Los vuelve a abrir y comienza a llorar.

LIBERACIÓN
 TRISTEZA
 CONCUBINACIÓN

GUIÓN DESGLOSADO BIT A BIT

CONTINUÁ:

INT-ESTUDIO-TARDE

Vemos a JORGE (27), alto, delgado de pelo castaño medio largo, fachoso, sentado en un banguito de madera. Al frente de él se encuentra un lienzo. Jorge está muy concentrado, no pestañea mientras toma el pincel y dibuja algo en el lienzo.

El cuadro se abre y vemos a AMELIA (24), delgada, de facciones muy delicadas, con un vestido rojo largo, sentada al lado de un chelo al frente de Jorge posando mientras Jorge dibuja. Jorge para por un momento y suspira.

Se levanta a coger una pintura. Regresando a su puesto pasa por al lado de Amelia, la abraza desde atrás y le besa el cuello. Ella sonríe. Jorge acomoda su cara.

JORGE

Manten tu mirada hacia ese lado de la pared, tu expresión como si estuvieras congelada, sin felicidad y con algo de nostalgia.

Jorge se sienta y sigue dibujando.

Amelia toca un poco el chelo, luego se levanta, toma un vaso de agua de la mesa y enciende un cigarrillo. Se acerca a Jorge y le hace fumar una pitada. Jorge sonríe y coge pinturas preparándose para seguir pintando.

AMELIA

Ya tengo que irme a trabajar.

JORGE

No... quédate un rato más. No me puedo quedar a medias.

AMELIA

Ya estoy atrasada, te dije que no podía quedarme hasta más tarde.

AMELIA

(mientras lo abraza)
El jueves ya vengo con la camioneta con mis cosas. Tienes que estar aquí para ayudarme.

Amelia camina hacia un biombo que se encuentra detrás de su taller, separando el taller de una pequeña sala improvisada. Jorge camina atrás de ella y se queda parado del otro lado.

JORGE

¿El jueves? Tú sabes que tengo un seminario.

(CONTINUÁ)

Pou.
Qwere = umbro
Sientk =
Pou Avejvaga

TRANQUILIDAD
RELACION AFOR

ILUSION

RESIGNACION

AMELIA

Aplázalo, no puedo mudarme sola, necesito tu ayuda para acomodar las cosas--

JORGE

--No puedo solo coger y aplazar las cosas sólo porque a ti te da la gana, dile al camión que venga mañana.

AMELIA

No. Me faltan empacar cosas.

Amelia sale del biombo con otra ropa.

AMELIA

(mientras le da un beso)
Me voy. Nos vemos el jueves, no te olvides.

Jorge no responde. Amelia sale de cuadro.

INT-CUARTO JORGE-MAÑANA

Jorge está en su cuarto mirando fijamente hacia la pared, está contemplando una fotografía de Amelia que tiene al frente de la cama. Sonríe.

Observa el reloj preocupado. Se acerca a la ventana. Se molesta, está ansioso. Suspira. Se da la vuelta, observa la foto y sonríe. Jorge se acerca a una mesita vieja que está en el cuarto. Sobre ella se encuentran varias fotos de Amelia, un vaso de agua y un teléfono viejo, marca un número.

JORGE

Aló? Sí... le llamaba a disculparme, no voy a poder dar el seminario hoy... sí... sí... tengo una emergencia, mil disculpas. Sí, yo entiendo.

Jorge cuelga lentamente. Hace una pausa. Suspira. Regresa a la ventana. Nada.

Se acerca al velador del otro lado de la cama y comienza a quitar cosas: un libro, un cenicero y algunos papeles con dibujos a lápiz. Deja sólo una fotografía de él y Amelia juntos.

(CONTINUÁ)

CONFUGO
AMELIA/PINTORA

TENSION

FRUSTRACION

(CONTINUÁ)

CONTINÚA:

3.

Guarda las cosas en el otro velador y se dirige al closet. Empieza a acomodar su ropa de un sólo lado, como dejando espacio para alguien más. Vemos algunas prendas femeninas que las deja del otro lado.

Escuchamos el teléfono. Jorge se acerca nuevamente y contesta mientras coge el vaso de agua.

JORGE

Aló?

Empieza a tomar agua mientras su interlocutor habla. Jorge se queda paralizado. Baja lentamente el brazo. Su mirada está perdida. Acienta el teléfono, lanza el vaso y su mirada se queda fija en las fotografías. Escuchamos el vaso romperse (2 versiones).

INT-CASA FAMILIA AMELIA-TARDE

Vemos una sala pequeña. Hay mucha gente vestida de negro. Algunos de ellos están llorando. Vemos a una SEÑORA, lleva tacones y ropas elegantes y PAUL (27), alto, de buen cuerpo pelo corto, pero se lo nota algo alternativo, atrás de ellos desenfocado está Jorge viendo a través de una ventana.

SEÑORA

¿Crees que vaya a estar bien?

PAUL

Espero, ella era todo para él. No ha dicho una palabra en todo el día.

SEÑORA

(mientras llora)
Pobre. Es muy joven para tener que estar en estas.

Jorge, vestido con un terno negro medio fachoso y una corbata mal puesta, mira a través de la ventana, su rostro es muy serio. Paul lo observa desde atrás.

FADE TO BLACK-TITULO

INT-COCINA-TARDE

Jorge está sentado, bebe un sorbo de su café. Paul entra con una taza de café y se sienta frente a Jorge. Ambos llevan puestos sus ternos.

(CONTINÚA)

CONTINÚA:

4.

PAUL

Paul, ¿estás bien?

JORGE

si

PAUL

Estoy preocupado...

JORGE

No tienes de qué... estoy bien.

PAUL

Bueno, acuérdate que los amigos estamos cuando nos necesitamos.

Paul fija su mirada en Jorge, quien la esquiva constantemente.

JORGE

Yo sé, no te preocupes.

PAUL

¿Ya te deshiciste de sus cosas?

JORGE

¿Por qué?

PAUL

No es bueno guardar las cosas. No te hace bien.

Jorge sostiene la mirada con Paul sin decir nada. Bebe un sorbo de su café.

INT-ESTUDIO-DIA

Jorge entra al estudio. Lleva puesto el mismo terno negro del funeral, está muy arrugado y descuidado.

Se sienta frente al lienzo, asienta un vaso de whisky en la mesa, se saca la corbata y coge con su mano izquierda una foto de Amelia (con el vestido rojo).

A su derecha se encuentra una mesa con pinturas y pinceles. Jorge coge un pincel delgado, deja sobre la mesa la foto e intenta empujarla a pintar.

Se detiene un momento, observa la foto por un largo rato, observa el cuadro, y observa la silla vacía al lado del chelo. Su mirada se pierde.

(CONTINÚA)

INCERTIDUMBRE

ESTADO DE SHOCK
TRISTEZA
IMPOTENCIA

PREOCCUPACION
TRISTEZA
TENSO (PESADO)

IMPOTENCIA

AMENAZADO

IMPOTENCIA

CONTINUÚA:

5.

Regresa al cuadro y observa la foto. Da una pincelada y se queda pensando. Salpica algo de pintura en sus ropas.

Acienta el pincel. Coge una pintura que está cerrada, intenta abrirla pero no puede.

Hace demasiada fuerza y la pintura se riega sobre la mesa y sobre su terno.

JORGE

Mierda!

Jorge se hace para atrás con la silla y alza la pintura, empieza a limpiar. Coge la foto, está totalmente arruinada. Su terno está manchado también.

Regresa al lienzo. Observa el chelo y la silla vacía al lado. Da un par de pinceladas. Suspira. Bota el pincel sobre la mesa y se levanta.

INT-BAÑO-TARDE

6

Jorge entra al baño, se observa en el espejo por un momento y pretende lavarse la cara. Se saca la ropa manchada. Sobre el lavabo vemos dos cepillos de dientes. Al otro lado vemos una jabonera muy femenina. Sobre el inodoro encontramos un desodorante de mujer, un perfume y algunas cosas más para el cabello.

Jorge los observa por un momento, se moja la cara y sale.

INT-CUARTO JORGE-TARDE

7

Vemos la fotografía de Amelia en la pared, luego nos dirigimos hacia Jorge que está cogiendo el vestido de Amelia que se encuentra doblado sobre la cama. Al lado se encuentra un cartón lleno de ropa de mujer.

Jorge coge el cartón y camina afuera del cuarto, baja las gradas, pero a medio camino se detiene. Observa el cartón, se da la vuelta y regresa.

INT-BAR-NOCHE

3

Jorge está sentado en la barra, tiene un vaso de whisky en la mano. Saca de su bolsillo un esfero y comienza a dibujar sobre una servilleta. Dibuja el rostro de una chica (Amelia)

Una chica se acerca y se sienta al lado de Jorge. Ella pide dos tragos y le pone uno al frente de Jorge.

(CONTINUÚA)

CONTINUÚA:

6.

CHICA 1

Ese va por mí. ¿Cómo te llamas?

JORGE

Gracias, pero ya tengo un trago.

Jorge sigue dibujando sin hacer mucho caso a la chica.

CHICA 1

¿Eres pintor o algo? ¿Qué haces?

JORGE

Pasando el tiempo.

CHICA 1

(coge su vaso y alza la mano)

Brinda conmigo.

JORGE

No estoy de ánimo.

La chica lo queda viendo con desilusión. Se levanta y se va molesta.

La mirada de Jorge se pierde dentro del vaso por un momento. Coge otra servilleta y sigue dibujando. Comienza a dibujar rostros de la gente que ve en el bar.

CAMARERA

¿Le traigo otro trago?

Jorge está distraído y le contesta sin regresar a verla

JORGE

No.

Vemos la cara de Jorge completamente concentrada analizando la gente del bar. Por atrás vemos a la camarera alejarse.

Vemos imágenes de toda la gente en el bar. Se reconocen algunas prostitutas en el lugar.

Jorge observa hasta que cruza miradas con una chica, Paola (24), delgada, ella es muy parecida a Amelia. Jorge se queda congelado sólo viéndola. Se para.

Ella comienza a acercarse a Jorge, lo que hace que él reaccione y camine hacia ella. Ella lleva puesto un vestido muy corto con un escote bastante atrevido. Está extremadamente maquillada.

(CONTINUÚA)

DÉSOLERA
INDEFINIDA

FRUSTRACIÓN

CONFUSIÓN
PERDIDO

NOSTALGIA
FALTA
ASIMILACIÓN

NOSTALGIA

LECHAZO

ASUMIENDO

ILUSIÓN
CONFUSIÓN

CONTINÚA:

7.

JORGE
(analizandola de pies a
cabezas y sorprendido)
Hola... te puedo invitar un trago?

PAOLA
(lo ve dudosamente)
Ya tengo un trago.

Paola le acerca el vaso a Jorge. Jorge lo toma sin quitarle
la mirada de encima y bebe un sorbo.

Paola le quita el vaso.

JORGE
¿Te gustaría salir un rato?

PAOLA
Mi tiempo tiene precio.

JORGE
¿cuánto?

PAOLA
No estoy segura de que alguien como
tú pueda pagarme

JORGE
(su tono cambia ahora es un
poco altanero)
No te preocupes yo me encargo de
eso.

Jorge saca de su bolsillo su billetera, la abre mostrándole
algunos billetes aunque no se distinguen bien.
Jorge la coge del brazo y sale de cuadro con ella.

9 INT-ESTUDIO-MADRUGADA

Vemos una figura femenina desde atrás. Una mano le sube el
cierre de un vestido rojo.

Jorge está sentado frente al lienzo. Está pintando.

El cuadro se abre y vemos a Paola sentada frente a él usando
el vestido rojo de Amelia.

Jorge deja de lado el pincel, observa el cuadro. Ha avanzado
bastante. Se levanta y sale de cuadro.

(CONTINÚA)

CONTINÚA:

8.

Pretende poner algo de música. Saca todos los acetatos de la
caja hasta que encuentra el que está buscando y lo pone. Es
la misma canción que Paola solía tocar en el chero.

Jorge regresa a ver y Paola ya no está en la silla.

10 INT-CORREDOR-MADRUGADA

Vemos a Paola cerca de la puerta.

PRESENCIA

JORGE
¿adónde vas?

PAOLA
Ya es muy tarde, ya me tengo que
ir. Págame.

JORGE
No! Tú no te puedes ir todavía...
Te pago el doble si te quedas más
tiempo.

La coge del brazo para llevarla al estudio, pero ella se
suelta.

Ella lo regresa a ver asustada y con la intención de salir,
se suelta.

JORGE
Perdón... perdón.

PAOLA
Este ni siquiera es mi trabajo, y
nunca me quedo toda la noche con un
sólo tipo, y durante el día no
trabajo.

JORGE
te voy a pagar bien lo prometo,
pero no te puedes ir todavía.

Jorge saca varios billetes de su billetera y se los entrega
a Paola. RESIGNADA

Paola lo ve asustada, empieza a caminar lentamente y como
con duda de regreso al estudio.

Jorge pone seguro en la puerta, camina atrás de ella.
Paola lo regresa a ver de raejo asustada.

11

INT-ESTUDIO-MAÑANA

Jorge está sentado. Paola está posando al frente de él. Seguimos escuchando la misma canción en el chelo. De repente ella se levanta, se enciende un cigarrillo.

Jorge la regresa a ver. Ella se asusta y pretende dejar el cigarrillo en su lugar.

JORGE
Hazme fumar una pitada.

Paola lo ve sorprendida, prende el cigarrillo, se acerca y le hace fumar.

PAOLA
¿Cuánto me vas a pagar para no irme en este momento?

JORGE
Eso lo discutimos cuando hayamos terminado.

Jorge fuma una pitada, la sigue con la mirada hasta que ella se sienta.

No se mueve, no le quita la mirada de encima.

JORGE
No te muevas.

Jorge se levanta y sale del estudio.

Paola analiza el lugar, observa los cuadros y las fotografías que Jorge tiene en el estudio. Se apresura hacia las gradas. Despacio y tratando de no hacer ruido comienza a subir una por una las gradas que llevan al pasillo. Escucha pasos acelerados, se regresa rápidamente a su puesto.

12

INT-ESTUDIO/SALA-DIA

Jorge está sentado al lado de Paola. Ella está peinada exactamente como Amelia.

Jorge le ha quitado todo el maquillaje y le está maquillando como Amelia.

JORGE
Estás perfecta

Jorge la levanta del brazo y la lleva hacia la silla bruscamente.

13

INT-ESTUDIO-TARDE

Paola se sienta en el lugar de siempre. Jorge se acerca y le hecha perfume, reconocemos que es el mismo que estaba en el baño.

Se sienta y comienza a dibujar.

MONTAJE

Imágenes de Paola y Jorge pintando que nos demuestren que ha pasado bastante tiempo.

Jorge levanta la mirada por un momento, tiene ojeras y se lo nota cansado. Se aleja del cuadro.

JORGE
(mientras bebe un sorbo de whisky)
Algo le falta.

PAOLA
Tal vez sería bueno que descanses un momento.

JORGE
No! Tenemos que terminar.

El vaso de Jorge está vacío, sale del estudio dejando la puerta abierta, se lo nota somnoliento.

Paola espera un momento y sale atrás de él. Observa desde las gradas y corre hacia la puerta, intenta quitar los seguros.

14

INT-CORREDOR-NOCHE

Jorge aparece desde atrás, la coge y la empuja hacia el otro lado. Cae.

JORGE
Nadie se va hasta terminar.

Amelia lo ve asustada. Jorge está ansioso y nervioso. La levanta del brazo, ella forcejea, él la empuja con fuerza y ella cae nuevamente, pero está vez con más fuerza y hacia las gradas. Jorge se queda congelado.

(P)

MIEDO
CONFUSIÓN

MIEDO
ESPERANZA

CONFUSIÓN
ILUSIÓN

PRESENTE

OBSESIÓN
SATISFACCIÓN

ILUSIÓN
SEMPERPARI
OBSESIÓN

FROSTIACION
IMPOTENCIA

15 INT-ESTUDIO-NOCHE

Vemos a Jorge sentado frente al lienzo. Sus ojos están fijos en la pintura. Hace algo con las manos en el cuadro.

Se levanta y lo seguimos en su cara. Para, acomoda algo con las manos.

JORGE

(casi susurrando)

Manten tu mirada hacia ese lado de la pared, tu expresión como si estuvieras congelada, sin felicidad y con algo de nostalgia.

Jorge regresa a su sitio. Hace algo nuevamente con las manos sobre el lienzo. Observa adelante y mira fijamente el cuadro.

Se abre el cuadro y vemos a Jorge observando el lienzo. Ve hacia al frente, regresa la mirada. Observa las fotografías de Amelia. Regresa su mirada al lienzo. Sostiene con una mano las fotografías de Amelia al lado del lienzo y observa.

Lo único que vemos es el lienzo, lo demás pareciera no estar, como si fuera tan solo una luz alrededor. Un color rojo sangre domina el cuadro.

JORGE

Terminé.

Se le dibuja una ligera sonrisa. Se abre el cuadro y vemos el lienzo. Todo lo que está atrás de él está desenfocado, no se distinguen las figuras. Jorge está lleno de sangre en sus ropas.

Se escucha que alguien toca la puerta. Jorge reacciona, pero inmediatamente regresa su mirada al cuadro.

16 EXT-CASA JORGE-MAÑANA

Paul toca el timbre, nadie contesta. Golpea la puerta, nada.

17 INT-ESTUDIO-MAÑANA

Jorge escucha los golpes como si fueran mucho más distantes pero también más intensos. Su mirada está fija en el cuadro. Está en una especie de trance, como enamorado.

18 EXT-CASA JORGE-MAÑANA

Paul sigue golpeando. Nada. Empieza a empujar la puerta para poder abrirla.

PREOCCUPACIÓN

19 INT-ESTUDIO-MAÑANA

Vemos sangre en el piso. Seguimos el recorrido hasta ver el cadáver de Paola. Giramos y vemos a Jorge sentado frente a un lienzo.

PAUL

Loco, qué hiciste?

JORGE

Termine mi retrato.

PAUL

Tenemos que deshacernos del cuerpo.

JORGE

(señalando el cuadro)

Está perfecta.

Paul se acerca a Jorge mientras le habla, le coge la cara para que reaccione.

PAUL

Reacciona, mira lo que hiciste!... Ven ayudame con esto.

Jorge lo mira, y mira al cadáver. Mira todo el lugar, se levanta y los dos se acercan al cadáver y lo cargan.

DESIGNACIÓN PCONFUSIÓN

20 EXT-CASA JORGE-MAÑANA

Paul cierra la cajuela de su auto.

PAUL

No te preocupes por esto, yo me encargo... anda a dormir un poco, yo regreso más tarde...

JORGE

Muchas gracias... y perdón por meterte en estas.

Paul lo observa por un momento le hace un gesto con la mano y se sube al auto.

IMPOTENCIACONFUSIÓN

(CONTINÚA)

CONTINÚA: 13.

PAUL:
Para eso estamos...supongo.
Paul se va.

21 INT-CUARTO JORGE-MAÑANA
Jorge se sienta en la cama, coge un saco de la caja y lo huele. Observa la fotografía en la pared. Observa las cosas de Amelia en la cama. Coge el lienzo, se acuesta en la cama, lo observa, lo abraza.
Cierra los ojos fuertemente. Los vuelve a abrir y comienza a llorar.

LIBERACIÓN
TRISTEZA
CONCIENCIA

DESGLOCE



COLEGIO DE COMUNICACIÓN
Y ARTES CONTEMPORÁNEAS

TÍTULO:

Escena #: 1
Página de Guión: 1 - 2
Conteo de páginas

Fecha:
Página de desglose #1
Int/Ext: Int.
Día/Noche: Tarde.

Hoja de desglose

Descripción de la escena:

Jorge pinta a Amelia, ella se va a trabajar.

Set: Estudio

Locación:

Av. del parque (Sector El Bosque)

Secuencia:

Día de Guión:

ELENCO Jorge Amelia	FIGURANTES	EXTRAS
	UTILERIA Banco de madera pincel lienzo pintura. caballete.	AMBIENTACIÓN Pano Chelo
VESTUARIO Vestido rojo.	MAQUILLAJE	FOTOGRAFIA CAMARA Y GRIP
SONIDO	VEHICULOS Y ANIMALES	EFFECTOS ESPECIALES
MISCELANEOS	NOTAS	



COLEGIO DE COMUNICACIÓN
Y ARTES CONTEMPORÁNEAS

TÍTULO:

Escena #: 2
Página de Guión: 2-3
Conteo de páginas

Hoja de desglose

Fecha:
Página de desglose #2
Int/Ext: Int.
Día/Noche: Mañana

Descripción de la escena: Jorge ve fotografías de Amelia, recibe una llamada

Set: Cuarto de Jorge

Locación: _____

Secuencia: _____ Día de Guión: _____

<p>ELENCO</p> <p>Jorge</p>	<p>FIGURANTES</p>	<p>EXTRAS</p>
<p>VESTUARIO</p>	<p>UTILERIA</p> <p>fotografías de Amelia reloj mesita vieja telefono viejo vaso con agua</p>	<p>AMBIENTACIÓN</p>
<p>SONIDO</p>	<p>MAQUILLAJE</p>	<p>FOTOGRAFIA CAMARA Y GRIP</p>
<p>MISCELANEOS</p>	<p>VEHICULOS Y ANIMALES</p> <p>EFFECTOS ESPECIALES</p> <p>NOTAS</p>	



COLEGIO DE COMUNICACIÓN
Y ARTES CONTEMPORÁNEAS

Escena #: 3
Página de Guión: 3
Conteo de páginas

TÍTULO:

Fecha:
Página de desglose # 3
Int/Ext: Int.
Día/Noche: Tarde.

Hoja de desglose

Descripción de la escena:

Jorge ve por la ventana, Paul habla con la señora.

Set:

Casa Familia Amelia.

Locación:

Secuencia:

Día de Guión:

ELENCO Jorge Paul Señora	FIGURANTES 10	EXTRAS 10
	UTILERIA	AMBIENTACIÓN Ventana.
VESTUARIO Color negro	MAQUILLAJE	FOTOGRAFIA CAMARA Y GRIP
SONIDO	VEHICULOS Y ANIMALES	EFFECTOS ESPECIALES
MISCELANEOS	NOTAS	



COLEGIO DE COMUNICACIÓN
Y ARTES CONTEMPORÁNEAS

TÍTULO:

Escena #: 4
Página de Guión: 3-4
Conteo de páginas

Hoja de desglose

Fecha:
Página de desglose # 4
Int/Ext: Int.
Día/Noche: Día.

Descripción de la escena:

Jorge toma café Paul se acerca y habla con él

Set:

Cocina - Casa Familia Amelia

Locación:

Secuencia:

Día de Guión:

ELENCO Jorge Paul	FIGURANTES	EXTRAS
	UTILERIA Café	AMBIENTACIÓN
VESTUARIO Ternos.	MAQUILLAJE	FOTOGRAFIA CAMARA Y GRIP
SONIDO	VEHICULOS Y ANIMALES	EFFECTOS ESPECIALES
MISCELANEOS	NOTAS	



COLEGIO DE COMUNICACIÓN
Y ARTES CONTEMPORÁNEAS

TÍTULO:

Escena #: 5
Página de Guión: 4-5
Cuento de páginas

Fecha:
Página de desglose # 5
Int/Ext: Int.
Día/Noche: Día

Hoja de desglose

Descripción de la escena:

Jorge llega a su casa e intenta pintar, ciega pinturo

Set: Estudio.

Locación:

Av. del parque (Sector El Bosque)

Secuencia:

Día de Guión:

<p>ELENCO</p> <p>Jorge</p>	<p>FIGURANTES</p>	<p>EXTRAS</p>
<p>VESTUARIO</p> <p>Terno del funeral. Corbata.</p>	<p>UTILERIA</p> <p>Lienzo Vaso con whisky Foto Amelia. (con vestido rojo) pintura y pinceles.</p>	<p>AMBIENTACIÓN</p> <p>Chelo. Silla.</p>
<p>SONIDO</p>	<p>MAQUILLAJE</p>	<p>FOTOGRAFIA CAMARA Y GRIP</p>
<p>MISCELANEOS</p>	<p>VEHICULOS Y ANIMALES</p> <p>EFECTOS ESPECIALES</p> <p>NOTAS</p>	



COLEGIO DE COMUNICACIÓN
Y ARTES CONTEMPORÁNEAS

TÍTULO:

Escena #: 6
Página de Guión: 5
Conteo de páginas

Fecha:
Página de desglose # 6
Int/Ext: Int.
Día/Noche: Tarde.

Hoja de desglose

Descripción de la escena:

Jorge se lava la cara y ve las cosas de Amelio

Set: Baño

Locación:

Av. del parque (Sector El Bosque)

Secuencia:

Día de Guión:

<p>ELENCO</p> <p>Jorge</p>	<p>FIGURANTES</p>	<p>EXTRAS</p>
<p>VESTUARIO</p> <p>Ropa manchada.</p>	<p>UTILERIA</p> <p>Espejo 2 cepillos de dientes jabonera</p>	<p>AMBIENTACIÓN</p> <p>desodorante de mujer. perfume cosas para el cabello.</p>
<p>SONIDO</p>	<p>MAQUILLAJE</p>	<p>FOTOGRAFIA CAMARA Y GRIP</p>
<p>MISCELANEOS</p>	<p>NOTAS</p>	



COLEGIO DE COMUNICACIÓN
Y ARTES CONTEMPORÁNEAS

TÍTULO:

Escena #: 7
Página de Guión: 5
Conteo de páginas

Fecha:
Página de desglose # 7
Int/Ext: Int.
Día/Noche: Tarde.

Hoja de desglose

Descripción de la escena: Jorge ve la foto grande de Amelia coge el carbon y

Set: Cuarto Jorge

Locación: _____

Secuencia: _____ Día de Guión: _____

ELENCO Jorge	FIGURANTES	EXTRAS
	UTILERIA Fotografía de Amelia. vestido de Amelia. Carbon con ropa.	AMBIENTACIÓN
VESTUARIO	MAQUILLAJE	FOTOGRAFIA CAMARA Y GRIP
SONIDO	VEHICULOS Y ANIMALES	EFFECTOS ESPECIALES
MISCELANEOS	NOTAS	



COLEGIO DE COMUNICACIÓN
Y ARTES CONTEMPORÁNEAS

TÍTULO:

Escena #: 8.

Página de Guión: 5-6-7

Conteo de páginas

Hoja de desglose

Fecha:

Página de desglose # 8.

Int/Ext: Int.

Día/Noche: Noche.

Descripción de la escena:

Jorge dibuja en una servilleta, conoce a Paola.

Set:

Bar.

Locación:

Layers (Cumbaya)

Secuencia:

Día de Guión:

ELENCO Jorge Paola	FIGURANTES Chica 1. Camarera.	EXTRAS 10
	UTILERIA Vaso con whisky. esfero servilleta Vasos.	AMBIENTACIÓN Barra.
VESTUARIO	MAQUILLAJE	FOTOGRAFIA CAMARA Y GRIP
SONIDO	VEHICULOS Y ANIMALES	EFFECTOS ESPECIALES
MISCELANEOS	NOTAS	



COLEGIO DE COMUNICACIÓN
Y ARTES CONTEMPORÁNEAS

TÍTULO:

Escena #: 9

Página de Guión: 7-8.

Conteo de páginas

Hoja de desglose

Fecha:

Página de desglose # 9

Int/Ext: Int.

Día/Noche: Madrugada.

Descripción de la escena:

Jorge pinta a Paola, va a poner música.

Set:

Estudio

Locación:

Av. del parque (Sector el Bosque)

Secuencia:

Día de Guión:

ELENCO Jorge Paola.	FIGURANTES	EXTRAS
	UTILERIA Lienzo Cuadro de Amelia. pincel pinturas. equipo de sonido. caja	AMBIENTACIÓN Chelo.
VESTUARIO Vestido rojo.	MAQUILLAJE	FOTOGRAFIA CAMARA Y GRIP
SONIDO	VEHICULOS Y ANIMALES	EFECTOS ESPECIALES
MISCELANEOS	NOTAS	



COLEGIO DE COMUNICACIÓN
Y ARTES CONTEMPORÁNEAS

TÍTULO:

Escena #: 10
Página de Guión: 8
Conteo de páginas

Fecha:
Página de desglose # 10.
Int/Ext: Int.
Día/Noche: Madrugada.

Hoja de desglose

Descripción de la escena:

Paola intenta salir, Jorge no le deja.

Set: Corredor

Locación:

Av. del parque (Sector el Basque).

Secuencia:

Día de Guión:

<p>ELENCO</p> <p>Jorge</p> <p>Paola.</p>	<p>FIGURANTES</p>	<p>EXTRAS</p>
<p>VESTUARIO</p>	<p>MAQUILLAJE</p>	<p>FOTOGRAFIA CAMARA Y GRIP</p>
<p>SONIDO</p>	<p>VEHICULOS Y ANIMALES</p>	<p>EFFECTOS ESPECIALES</p> <p>Colchoneta.</p>
<p>MISCELANEOS</p>	<p>NOTAS</p>	



COLEGIO DE COMUNICACIÓN
Y ARTES CONTEMPORÁNEAS

Escena #: 11
Página de Guión: 9
Conteo de páginas

TÍTULO:

Fecha:
Página de desglose # 11
Int/Ext: Int.
Día/Noche: Mañana

Hoja de desglose

Descripción de la escena:

Paola fuma Jorge sale del estudio.

Set: Estudio.

Locación:

Av. del parque (Sector el Bosque)

Secuencia:

Día de Guión:

ELENCO Jorge. Paola.	FIGURANTES	EXTRAS
	UTILERIA cigarrillo. lienza. cuadros. fotos.	AMBIENTACIÓN Chelo
VESTUARIO	MAQUILLAJE	FOTOGRAFIA CAMARA Y GRIP
SONIDO	VEHICULOS Y ANIMALES	EFFECTOS ESPECIALES
MISCELANEOS	NOTAS	



COLEGIO DE COMUNICACIÓN
Y ARTES CONTEMPORÁNEAS

TÍTULO:

Escena #: 12
Página de Guión: 9-10.
Conteo de páginas

Fecha:
Página de desglose # 12
Int/Ext: Int.
Día/Noche: Día.

Hoja de desglose

Descripción de la escena: Jorge maquilla a Pada como Amelia.

Set: Estudio / Sala.

Locación: Av. del parque (Sector el Bosque) -

Secuencia: _____ Día de Guión: _____

ELENCO Jorge Pada.	FIGURANTES	EXTRAS
	UTILERIA Maquillajes. Silla.	AMBIENTACIÓN Chelo.
VESTUARIO Vestido rojo.	MAQUILLAJE Como Amelia a Pada.	FOTOGRAFIA CAMARA Y GRIP
SONIDO	VEHICULOS Y ANIMALES	EFFECTOS ESPECIALES
MISCELANEOS	NOTAS	



COLEGIO DE COMUNICACIÓN
Y ARTES CONTEMPORÁNEAS

TÍTULO:

Escena #: 13
Página de Guión: 10.
Conteo de páginas

Fecha:
Página de desglose # 13
Int/Ext: Int.
Día/Noche: Tarde

Hoja de desglose

Descripción de la escena:

Jorge dibuja, sale del estudio y Paola intenta escon

Set: Estudio

Locación:

Av. del parque (Sector el Bosque)

Secuencia:

Día de Guión:

ELENCO Jorge Paola	FIGURANTES	EXTRAS
	UTILERIA Perfume Cuadro.	AMBIENTACIÓN Puerta.
VESTUARIO Vestido rojo.	MAQUILLAJE Ojeras.	FOTOGRAFIA CAMARA Y GRIP
SONIDO	VEHICULOS Y ANIMALES	EFFECTOS ESPECIALES
MISCELANEOS	NOTAS	



COLEGIO DE COMUNICACIÓN
Y ARTES CONTEMPORÁNEAS

Escena #: 14
Página de Guión: 10
Conteo de páginas

TÍTULO:

Hoja de desglose

Fecha:
Página de desglose # 14
Int/Ext: Int.
Día/Noche: Noche.

Descripción de la escena:

Jorge empuja a Amelia.

Set: Corredor

Locación:

Av. del parque (Sector el Bosque)

Secuencia:

Día de Guión:

ELENCO Jorge Amelia.	FIGURANTES	EXTRAS
	UTILERIA	AMBIENTACIÓN
VESTUARIO Vestido rojo.	MAQUILLAJE	FOTOGRAFIA CAMARA Y GRIP
SONIDO	VEHICULOS Y ANIMALES	EFECTOS ESPECIALES Colchoneta (por seguridad)
MISCELANEOS	NOTAS Colchoneta para la caída de Amelia, por seguridad.	



COLEGIO DE COMUNICACIÓN
Y ARTES CONTEMPORÁNEAS

TÍTULO:

Escena #: 15

Página de Guión: 11.

Conteo de páginas

Fecha:

Página de desglose # 15.

Int/Ext: Int.

Día/Noche: Noche

Hoja de desglose

Descripción de la escena:

Jorge pinta hasta terminar, alguien toca la p

Set: Estudio.

Locación:

Av. del parque (Sector el Bosque)

Secuencia:

Día de Guión:

<p>ELENCO</p> <p>Jorge.</p>	<p>FIGURANTES</p>	<p>EXTRAS</p>
<p>VESTUARIO</p>	<p>UTILERIA</p> <p>lienzo. fotos de Amelia.</p>	<p>AMBIENTACIÓN</p>
<p>SONIDO</p> <p>tocan la puerta.</p>	<p>MAQUILLAJE</p> <p>Sangre en la ropa.</p>	<p>FOTOGRAFIA CAMARA Y GRIP</p>
<p>MISCELANEOS</p>	<p>VEHICULOS Y ANIMALES</p> <p>EFFECTOS ESPECIALES</p> <p>Sangre.</p>	<p>NOTAS</p>



COLEGIO DE COMUNICACIÓN
Y ARTES CONTEMPORÁNEAS

Escena #: 16
Página de Guión: 11
Conteo de páginas

TÍTULO:

Fecha:
Página de desglose # 16.
Int/Ext: ext.
Día/Noche: Mañana.

Hoja de desglose

Descripción de la escena:

Pail toca el timbre nadie contesta, toca la puerta

Set:

Casa Jorge

Locación:

Secuencia:

Día de Guión:

ELENCO Pail	FIGURANTES	EXTRAS
	UTILERIA timbre puerta.	AMBIENTACIÓN Puerta.
VESTUARIO	MAQUILLAJE	FOTOGRAFIA CAMARA Y GRIP
SONIDO timbre.	VEHICULOS Y ANIMALES	EFFECTOS ESPECIALES
MISCELANEOS	NOTAS	



COLEGIO DE COMUNICACIÓN
Y ARTES CONTEMPORÁNEAS

TÍTULO:

Escena #: 17
Página de Guión: 11
Conteo de páginas

Fecha:
Página de desglose # 17
Int/Ext: Int.
Día/Noche: Mañana.

Hoja de desglose

Descripción de la escena:

Jorge escucha que tocan la puerta no hace caso

Set:

Estudio

Locación:

Av. del parque (Sector el Bosque)

Secuencia:

Día de Guión:

ELENCO Jorge.	FIGURANTES	EXTRAS
	UTILERIA Cuadro.	AMBIENTACIÓN
VESTUARIO	MAQUILLAJE Sangre	FOTOGRAFIA CAMARA Y GRIP
SONIDO golpes de puerta	VEHICULOS Y ANIMALES	EFFECTOS ESPECIALES Sangre.
MISCELANEOS	NOTAS	



COLEGIO DE COMUNICACIÓN
Y ARTES CONTEMPORÁNEAS

TÍTULO:

Escena #: 18
Página de Guión: 12
Conteo de páginas

Hoja de desglose

Fecha:
Página de desglose # 18.
Int/Ext: Ext.
Día/Noche: Mañana.

Descripción de la escena:

Paul sigue, empuja la puerta.

Set:

Casa Jorge.

Locación:

Secuencia:

Día de Guión:

ELENCO Paul	FIGURANTES	EXTRAS
	UTILERIA	AMBIENTACIÓN Puerta.
VESTUARIO	MAQUILLAJE	FOTOGRAFIA CAMARA Y GRIP
SONIDO toca la puerta.	VEHICULOS Y ANIMALES	EFFECTOS ESPECIALES
MISCELANEOS	NOTAS	



COLEGIO DE COMUNICACIÓN
Y ARTES CONTEMPORÁNEAS

Escena #: 19
Página de Guión: 12
Conteo de páginas

TÍTULO:

Fecha:
Página de desglose # 19.
Int/Ext: Int.
Día/Noche: Mañana.

Hoja de desglose

Descripción de la escena:

Paúl entra hace que Jorge reaccione

Set:

Estudio

Locación:

Av. del parque (Sector el Bosque)

Secuencia:

Día de Guión:

ELENCO Jorge. Paúl Paola	FIGURANTES	EXTRAS
	UTILERIA Lienzo.	AMBIENTACIÓN Piso ensangrentado.
VESTUARIO	MAQUILLAJE Sangre.	FOTOGRAFIA CAMARA Y GRIP
SONIDO	VEHICULOS Y ANIMALES	EFFECTOS ESPECIALES Cuerpo de Paola. Sangre.
MISCELANEOS	NOTAS Cuerpo de Paola.	



COLEGIO DE COMUNICACIÓN
Y ARTES CONTEMPORÁNEAS

TÍTULO:

Fecha:

Escena #: 20
Página de Guión: 12-13.
Conteo de páginas

Página de desglose # 20.

Int/Ext: Ext.

Día/Noche: Mañana.

Hoja de desglose

Descripción de la escena:

Paúl se lleva el cuerpo en su carro se despide de

Set:

Casa Jorge.

Locación:

Secuencia:

Día de Guión:

<p>ELENCO</p> <p>Jorge</p> <p>Paúl.</p> <p>*Pada. (cuerpo).</p>	<p>FIGURANTES</p>	<p>EXTRAS</p>
<p>VESTUARIO</p>	<p>UTILERIA</p> <p>Auto con cajuela.</p>	<p>AMBIENTACIÓN</p>
<p>SONIDO</p>	<p>MAQUILLAJE</p>	<p>FOTOGRAFIA CAMARA Y GRIP</p>
<p>MISCELANEOS</p>	<p>VEHICULOS Y ANIMALES</p> <p>Auto.</p>	<p>EFFECTOS ESPECIALES</p>
	<p>NOTAS</p>	



COLEGIO DE COMUNICACIÓN
Y ARTES CONTEMPORÁNEAS

Escena #: 21
Página de Guión: 13
Cuento de páginas

TITULO:

Fecha:
Página de desglose # 21
Int/Ext: Int.
Día/Noche: Mañana.

Hoja de desglose

Descripción de la escena:

Jorge saca la foto observa el lienzo, llora

Set:

Cuarto Jorge.

Locación:

Secuencia:

Día de Guión:

ELENCO	FIGURANTES	EXTRAS
Jorge.		
	UTILERIA Fotografía de Amelia Cama. Caja Saco Lienzo.	AMBIENTACIÓN
VESTUARIO	MAQUILLAJE	FOTOGRAFIA CAMARA Y GRIP
SONIDO	VEHICULOS Y ANIMALES	EFFECTOS ESPECIALES
MISCELANEOS	NOTAS	

CRONOGRAMA DE PREPRODUCCIÓN

CRONOGRAMA PRE-PRODUCCIÓN "

CRONOGRAMA PRE-PRODUCCIÓN "

SEMANA	LUNES	MARTES	MIÉRCOLES	JUEVES	VIERNES	SABADO	DOMINGO
-7	17-sep	18-sep	19-sep	20-sep Casting	21-sep	22-sep	23-sep PROPUESTA ARTE Y FOTO
-6	24-sep	25-sep LOCACIONES REUNION CABEZAS	26-sep	27-sep	28-sep	29-sep CASTING 2DO LLAMADO	30-sep
-5	01-oct	02-oct	03-oct	04-oct	05-oct	06-oct	07-oct
-4	08-oct	09-oct	10-oct	11-oct	12-oct	13-oct	14-oct
-3	15-oct	16-oct Sesión de Fotos Flora	17-oct Presupuesto	18-oct Tiras de Producción	19-oct Decidir Paul Sesión de fotos Todos los actores	20-oct	21-oct CONFIRMAR ACTORES
-2	22-oct	23-oct	24-oct Scouting Técnico Permisos Locaciones	25-oct CERRAR LIBRO DE PRODUCCIÓN	26-oct	27-oct	28-oct
-1	29-oct	30-oct	31-oct	01-nov	02-nov	03-nov	04-nov
Semana 1	04-nov	05-nov	06-nov	07-nov	08-nov	09-nov	10-nov
1	LLAMADOS			REUNIÓN DE PRODUCCIÓN	RODAJE	RODAJE	RODAJE
2	RODAJE	RODAJE	12-nov	13-nov	14-nov	15-nov	16-nov
							17-nov





- PREPRODUCCION
- PRODUCCION
- ARTE
- DIRECTOR
- ASISTENCIA DIR
- CABEZAS TEC
- TODO EL EQUIPO
- FOTO
- EQUIPO REDUCIDO

TIRAS DE PRODUCCIÓN

Esc.	Ext/Int	Escena- Set/Locación	Descripción	Día/Noche	Elenco	8vos	H. Inicio	Tiempo Est.	H. Final
1	Int	Estudio	Jorge pinta a Amelia, ella se va a trabajar.	Tarde	1,2				
2	Int	Cuarto Jorge	Jorge ve fotografías de Amelia, recibe una llamada.	Mañana	1				
3	Int	Casa Familia Amelia	Jorge ve por la ventana, Paul habla con la señora.	Tarde	1,3,4				
4	Int	Cocina	Jorge toma café Paul se acerca y habla con él.	Tarde	1,3				
5	Int	Estudio	Jorge llega a su casa e intenta pintar, riega pintura.	Día	1				
6	Int	Baño	Jorge se lava la cara y ve las cosas de Amelia.	Tarde	1				
7	Int	Cuarto Jorge	Jorge ve foto grande de Amelia coge el cartón y se va.	Tarde	1				
8	Int	Bar	Jorge esta dibujando en una servilleta, conoce a Paola	Noche	1,5,6,7				
9	Int	Estudio	Jorge pinta a Paola, va a poner música, Paola ya no está.	Madrugada	1,5				
10	Int	Corredor	Paola intenta salir Jorge no la deja, regresan al estudio	Madrugada	1,5				
11	Int	Estudio	Paola fuma Jorge sale del estudio, ella analiza el lugar	Mañana	1,5				
12	Int	Estudio / Sala	Jorge maquilla a Paola como Amelia.	Día	1,5				
13	Int	Estudio	Jorge dibuja, sale del estudio y Paola intenta escapar.	Tarde	1,5				
14	Int	Corredor	Jorge empuja a Amelia	Noche	1,2				
15	Int	Estudio	Jorge pinta hasta terminar, alguien toca la puerta.	Noche	1				
16	Ext	Casa Jorge	Paul toca el timbre nadie contesta, toca la puerta.	Mañana	3				
17	Int	Estudio	Jorge escucha que tocan la puerta no hace caso.	Mañana	1				

18	Ext	Casa Jorge Paul sigue tocando, empieza a empujar la puerta.	Mañana	3			
19	Int	Estudio Paul entra hace que Jorge reaccione y le ayude con el cuerpo	Mañana	1,3			
20	Ext	Casa Jorge Paul se lleva el cuerpo en su carro se despide de Jorge	Mañana	1,3			
21	Int	Cuarto Jorge Jorge saca la fotografía observa el lienzo, llora.	Mañana	1			

Leyenda

	Interior Día
	Exterior Día
	Interior Noche
	Exterior Noche

Elenco

- 1 Jorge
- 2 Armelia
- 3 Paul
- 4 Señora
- 5 Paola
- 6 Chica 1
- 7 Camarera

Tiras de producción
Productora: Ana María Sánchez A.
AD: Miguel Cármenes

PLAN DE RODAJE

Día 1: 9 de noviembre de 2012 Locación: el bosque/ casa

Esc.	Ext/Int	Escena- Set/Locación	Descripción	Día/Noche	Elenco	8vos	H. Inicio	Tiempo Est.	H. Final
1	Int	Estudio	Jorge pinta a Amelia, ella se va a trabajar.	Tarde	1,2	14		7.30 horas	
14	Int	Corredor	Jorge empuja a Amelia	Noche	1,2	2			
18	Ext	Casa Jorge	Paul sigue tocando, empieza a empujar la puerta.	Mañana	3	1		0h45	
16	Ext	Casa Jorge	Paul toca el timbre nadie contesta, toca la puerta.	Mañana	3	1		0H45	
4	Int	Cocina	Jorge toma café Paul se acerca y habla con él.	Tarde	1,3	6		2 horas	
7	Int	Cuarto Jorge	Jorge ve foto grande de Amelia coge el cartón y se va.	Tarde	1	2		1h	

Día 2: 10 de noviembre de 2012 Locación

Esc.	Ext/Int	Escena- Set/Locación	Descripción	Día/Noche	Elenco	8vos	H. Inicio	Tiempo Est.	H. Final
8	Int	Bar	Jorge esta dibujando en una servilleta, conoce a Paola	Noche	1,5,6,7	17		6.30 horas	
13	Int	Estudio	Jorge dibuja, sale del estudio y Paola intenta escapar.	Tarde	1,5	6		5horas	

Día 3: 11 de noviembre de 2012

Esc.	Ext/Int	Escena- Set/Locación	Descripción	Día/Noche	Elenco	8vos	H. Inicio	Tiempo Est.	H. Final
3	Int	Casa Familia Amelia	Jorge ve por la ventana, Paul habla con la señora.	Tarde	1,3,4	4		2h30	
2	Int	Cuarto Jorge	Jorge ve fotografías de Amelia, recibe una llamada.	Mañana	1	7		3h30	
21	Int	Cuarto Jorge	Jorge saca la fotografía observa el lienzo, llora.	Mañana	1	2		2h30	
7	Int	Cuarto Jorge	Jorge ve foto grande de Amelia coge el cartón y se va.	Tarde	1	2		1h30	

Día 4: 12 de noviembre de 2012

Esc.	Ext/Int	Escena- Set/Locación	Descripción	Día/Noche	Elenco	8vos	H. Inicio	Tiempo Est.	H. Final
9	Int	Estudio	Jorge pinta a Paola, va a poner música, Paola ya no está.	Madrugada	1,5	3		2h30	
10	Int	Corredor	Paola intenta salir Jorge no la deja, regresan al estudio	Madrugada	1,5	7		2h30	
11	Int	Estudio	Paola fuma Jorge sale del estudio, ella analiza el lugar	Mañana	1,5	6		4h	
12	Int	Estudio / Sala	Jorge maquilla a Paola como Amelia.	Día	1,5	2		1h30	

Día 5: 13 de noviembre de 2012

Esc.	Ext/Int	Escena- Set/Locación	Descripción	Día/Noche	Elenco	8vos	H. Inicio	Tiempo Est.	H. Final
15	Int	Estudio	Jorge pinta hasta terminar, alguien toca la puerta.	manana	1	6		2h	
17	Int	Estudio	Jorge escucha que tocan la puerta no hace caso.	Mañana	1	1		0h30	
20	Ext	Casa Jorge	Paul se lleva el cuerpo en su carro se despide de Jorge	Mañana	1,3	4		1h30	
19	Int	Estudio	Paul entra hace que Jorge reaccione y le ayude con el cuerpo	Mañana	1,3	4		3h00	
5	Int	Estudio	Jorge llega a su casa e intenta pintar, riega pintura.	Día	1	6		2h00	
6	Int	Baño	Jorge se lava la cara y ve las cosas de Amelia.	Tarde	1	2		1h30	

Leyenda

Interior	Día
Exterior	Día
Interior	Noche
Exterior	Noche

Elenco

- 1 Jorge
- 2 Amelia
- 3 Paul
- 4 Señora

- 5 Paola
- 6 Chica 1
- 7 Camarera

	Jefe de locaciones				\$0,00	
2.2	Dirección					\$0,00
	Director				\$0,00	
	1r. Asistente de dirección				\$0,00	
	Script				\$0,00	
2.3	Elenco Principal					\$400,00
	Uno		paquete		\$200,00	
	Dos		paquete		\$200,00	
	Tres		paquete		\$0,00	
2.4	Elenco de Soporte					\$0,00
	Cuatro		paquete		\$0,00	
	Cinco		paquete		\$0,00	
	Seis				\$0,00	
	Siete				\$0,00	
2.5	Talento Adicional					\$0,00
	Figurantes				\$0,00	
	Extras				\$0,00	
	Dobles				\$0,00	
2.6	Departamento de Arte					\$300,00
	Director de Arte		paquete		\$0,00	
	Asistente de arte		días		\$0,00	
	Utilero				\$0,00	
	Maquillador y vestuarista				\$0,00	
	Alquiler de elementos de escenografía	1	paquete	150	\$150,00	
	Compra de elementos de maquillaje	1	paquete	50	\$50,00	
	Alquiler de elementos de vestuario	1	paquete	100	\$100,00	
2.7	Operaciones en set					\$0,00
	Gaffer		paquete		\$0,00	
	Grip 1		días		\$0,00	
	Grip 2		días		\$0,00	
	Alquiler paquete de luces y grip		paquete		\$0,00	
	Suministros GRIP y LUCES		paquete		\$0,00	
2.8	Fotografía					\$460,00
	Director de Fotografía		paquete		\$0,00	
	1r. Asistente de cámara		días		\$0,00	
	Alquiler de cámara	1	paquete	450	\$450,00	
	Equipo de cámara		días		\$0,00	
	Suministros	1	paquete	10	\$10,00	
2.9	Sonido					\$0,00
	Sonidista		paquete		\$0,00	
	Operador de boom		días		\$0,00	
	Grabadora digital				\$0,00	
	Mixer				\$0,00	
	Boom				\$0,00	
	Alquiler paquete de sonido		paquete		\$0,00	
	Suministros		paquete		\$0,00	
2.10	Transporte					\$300,00
	Carro de producción				\$0,00	
	Carro de equipos	1	paquete	200	\$200,00	
	Carro personal técnico y actores	1	paquete	100	\$100,00	
	Gasolina	4	días	20		
2.11	Gastos en locación					\$20,00
	Alquiler de locaciones				\$0,00	
	Limpieza de locaciones				\$0,00	
	Kit primeros auxilios		paquete		\$20,00	
	Policías o cuidadores				\$0,00	
	Almacenamiento				\$0,00	
	Estacionamiento				\$0,00	
	Radios				\$0,00	
	Letreros				\$0,00	
2.12	Catering					\$600,00

	Servicio de catering	1	paquete	1.000	\$600,00	
	Snacks		días	100	\$0,00	
	Bebidas		días	80	\$0,00	
2.13	Vehículos en escena					\$0,00
	Auto uno				\$0,00	
	Auto dos				\$0,00	
2.14	Material de rodaje					\$0,00
	Película virgen 35mm				\$0,00	
	Película virgen 16mm				\$0,00	
	Discos duros				\$0,00	
	Cassettes				\$0,00	
	Cassettes making off				\$0,00	
2.15	Viajes/Estadía					\$0,00
	Viajes equipo técnico y elenco				\$0,00	
	Estadía equipo técnico y elenco				\$0,00	
	Alimentación equipo técnico y elenco				\$0,00	
2.16	Pólizas					\$0,00
	Seguro personal técnico		paquete		\$0,00	
	Seguro elenco		paquete		\$0,00	
	Seguro equipos		paquete		\$0,00	
	Pólizas de auspicios y fondos				\$0,00	
	SUBTOTAL 1 PRODUCCIÓN					\$0,00
	IMPREVISTOS 5%					\$0,00
	SUBTOTAL 2 PRODUCCIÓN					\$0,00
	IVA 12%					\$0,00
	TOTAL DE PRODUCCIÓN					\$0,00
		Cantidad	Unidad	Precio/U	Subtotal	Total cuenta
3. POSTPRODUCCIÓN :						
3.1	Edición de imagen					\$0,00
	Editor	1	paquete			
	Suite de edición				\$0,00	
	Efectos digitales				\$0,00	
3.2	Postproducción de Sonido					\$0,00
	Edición de sonido	1	paquete			
	Montaje de pistas y mezcla				\$0,00	
3.3	Música					\$0,00
	Música original				\$0,00	
	Mezcla de música				\$0,00	
	Derechos de autor				\$0,00	
3.4	Envíos y Viajes					\$0,00
	Envíos de postproducción				\$0,00	
	Viajes de postproducción				\$0,00	
3.5	Laboratorio					\$0,00
	Internegativo 35mm				\$0,00	
	Print Película 35mm				\$0,00	
	Print Trailer 35mm				\$0,00	
	Otros procesos de laboratorio				\$0,00	
3.6	Otros profesionales					\$0,00
	Contador				\$0,00	
	Abogado				\$0,00	
	SUBTOTAL 1 POSTPRODUCCIÓN					\$0,00
	IMPREVISTOS 5%					\$0,00
	SUBTOTAL 2 POSTPRODUCCIÓN					\$0,00
	IVA 12%					\$0,00
	TOTAL DE POSTPRODUCCIÓN					\$0,00
	TOTAL PREPRODUCCIÓN:					#REF!
	TOTAL PRODUCCIÓN:					\$0,00
	TOTAL POSTPRODUCCIÓN:					\$0,00
	GRAN TOTAL:					#REF!

LLAMADOS



PRODUCTORA GENERAL: ANA MARÍA SÁNCHEZ
DIRECTORA: NICOLE HERRERA RÓBSTECK

HOJA DE LLAMADO

EL RETRATO

LLAMADO EN SET 5h30
LLAMADO PARA FILMAR 6h00

FECHA: 9.11.12
DÍA DE RODAJE: 1 DE 5
SOL SALE:
SOL CAE:
PRONOSTICO DE TIEMPO:

ALMUERZO EN LOCACION: 12h00

LUGAR DE FILMACION: Casa El Bosque

INDICACIONES ESPECIALES PARA EL EQUIPO TECNICO:

ESC	DESCRIPCION	ELENCO	D/N	PLAN	PAG
1	Jorge pinta a Amelia, ella se va a trabajar	1,2	DIA		
14	Jorge empuja a Paola	1,5	NOCHE		
18	Paúl toca la puerta	3	DIA		
16	Paúl abre a la fuerza la puerta y entra	3	DIA		
4	Jorge toma café, Paúl habla con él	1,3	TARDE		
7	Jorge tiene el cartón, baja las gradas y se arrepiente	1	TARDE		

#	PERSONAJE	ACTOR/ACTRIZ	ST	LUGAR DE CITACION	P/U	EN LOC	MAQ/VES	EN SET
1	Jorge	Fernando Quintana				5h00		5h30
2	Amelia	Flora Resl				5h00		5h30
3	Paúl	Israel López				12h00		12h30
5	Paola	Flora Resl				5h00		5h30

EXTRAS	CITACION	AMBIENTACION/UTILERIA
		Lienzos, caballete Estudio de pintura

MAQUILLAJE	VESTUARIO
Amelia como Paola	Vestido Rojo Ternos Jorge y Paúl

VEHICULOS	FOTOGRAFIA CAMARA Y GRIP
	Dolly Pluma

SEGURIDAD	NOTAS

HORARIOS DE SALIDA DE CADA MIEMBRO DEL EQUIPO AL REVERSO

1er Asistente de Dirección: Miguel Cármenes

Productor General: Anita Sánchez



COLEGIO DE COMUNICACIÓN
Y ARTES CONTEMPORÁNEAS

PRODUCTORA GENERAL: ANA MARÍA SÁNCHEZ
DIRECTORA: NICOLE HERRERA RÖBSTECK

HOJA DE LLAMADO

EL RETRATO

LLAMADO EN SET 7h30
LLAMADO PARA FILMAR 8h00

FECHA: 10.11.12
DIA DE RODAJE: 2 DE 5

SOL SALE:
SOL CAE:
PRONOSTICO DE TIEMPO:

ALMUERZO EN LOCACION: 15h00

LUGAR DE FILMACION: Bar/ Casa El Bosque

INDICACIONES ESPECIALES PARA EL EQUIPO TECNICO:

ESC	DESCRIPCION	ELENCO	D/N	PLAN	PAG
8	Jorge está dibujando en una servilleta, conoce a Paola	1,5			
13	Jorge dibuja, sale del estudio, Paola intenta escapar	1,5			

#	PERSONAJE	ACTOR/ACTRIZ	ST	LUGAR DE CITACION	P/U	EN LOC	MAQ/VES	EN SET
1	Jorge	Fernando Quintana				7H30		8H00
2	Amelia	Flora Resl						
3	Paúl	Israel López						
5	Paola	Flora Resl				7H30		8H00

EXTRAS	CITACION	AMBIENTACION/UTILERIA
		Taller de Pintura Biombo Lienzos Chelo DISCOTECA-BAR

MAQUILLAJE	VESTUARIO
Paola Prostitutas	Vestido Rojo

VEHICULOS	FOTOGRAFIA CAMARA Y GRIP
	Dolly

SEGURIDAD	NOTAS

HORARIOS DE SALIDA DE CADA MIEMBRO DEL EQUIPO AL REVERSO

1er Asistente de Dirección: Miguel Cármenes

Productor General: Anita Sánchez



COLEGIO DE COMUNICACIÓN
Y ARTES CONTEMPORÁNEAS

PRODUCTORA GENERAL: ANA MARÍA SÁNCHEZ

DIRECTORA: NICOLE HERRERA RÖBSTECK

HOJA DE LLAMADO

EL RETRATO

LLAMADO EN SET 7h30
LLAMADO PARA FILMAR 8h00

FECHA: 11.11.12

DÍA DE RODAJE: 3 DE 5

SOL SALE:

SOL CAE:

PRONOSTICO DE TIEMPO:

ALMUERZO EN LOCACION: 14h30

LUGAR DE FILMACION: Casa Juan Suárez

INDICACIONES ESPECIALES PARA EL EQUIPO TECNICO:

ESC	DESCRIPCION	ELENCO	D/N	PLAN	PAG
3	Jorge ve por la ventana, Paúl habla con la señora	1,3,4	TARDE		
2	Jorge acomoda la ropa, recibe una llamada	1	MAÑANA		
21	Jorge saca la fotografía observa el lienzo y LLORA	1	MAÑANA		
7	Jorge ve la foto grande de Amelia, coge el cartón con su ropa y sale	1	TARDE		

#	PERSONAJE	ACTOR/ACTRIZ	ST	LUGAR DE CITACION	P/U	EN LOC	MAQ/VES	EN SET
1	Jorge	Fernando Quintana				7H30		8H00
2	Amelia	Flora Resl						
3	Paúl	Israel López				7H30		8H00
5	Paola	Flora Resl						

EXTRAS	CITACION	AMBIENTACION/UTILERIA
varios	7h30	Cuarto Jorge Ropa Amelia

MAQUILLAJE	VESTUARIO
Funeral	ropa funeral

VEHICULOS	FOTOGRAFIA CAMARA Y GRIP
	Dolly Pluma

SEGURIDAD	NOTAS

HORARIOS DE SALIDA DE CADA MIEMBRO DEL EQUIPO AL REVERSO

1er Asistente de Dirección: Miguel Cármenes

Productor General: Anita Sánchez



COLEGIO DE COMUNICACIÓN
Y ARTES CONTEMPORÁNEAS

PRODUCTORA GENERAL: ANA MARÍA SÁNCHEZ
DIRECTORA: NICOLE HERRERA RÓBSTECK

HOJA DE LLAMADO

EL RETRATO

LLAMADO EN SET 6h30
LLAMADO PARA FILMAR 7h00

FECHA: 12.11.12
DÍA DE RODAJE: 4 DE 5

SOL SALE:
SOL CAE:
PRONOSTICO DE TIEMPO:

ALMUERZO EN LOCACION: 13h00

LUGAR DE FILMACION: Casa El Bosque

INDICACIONES ESPECIALES PARA EL EQUIPO TECNICO:

ESC	DESCRIPCION	ELENCO	D/N	PLAN	PAG			
9	Jorge va a poner música, Paola ya no está	1,5	MAÑANA					
10	Paola intenta salir, Jorge no le deja	1,5	MAÑANA					
11	Paola empieza a fumar, analiza el lugar	1,5	MAÑANA					
12	Jorge maquilla a Paola como Amelia	1,5	DIA					
#	PERSONAJE	ACTOR/ACTRIZ	ST	LUGAR DE CITACION	P/U	EN LOC	MAQ/VES	EN SET
1	Jorge	Fernando Quintana				6h30		7h00
2	Amelia	Flora Resl						
3	Paúl	Israel López						
5	Paola	Flora Resl				6h30		7h00
EXTRAS		CITACION	AMBIENTACION/UTILERIA					
MAQUILLAJE			VESTUARIO					
Funeral			Vestido Rojo					
VEHICULOS			FOTOGRAFIA CAMARA Y GRIP					
			Dolly Pluma					
SEGURIDAD			NOTAS					

HORARIOS DE SALIDA DE CADA MIEMBRO DEL EQUIPO AL REVERSO

1er Asistente de Dirección: Miguel Cármenes

Productor General: Anita Sánchez



COLEGIO DE COMUNICACIÓN
Y ARTES CONTEMPORÁNEAS

HOJA DE LLAMADO

EL RETRATO

PRODUCTORA GENERAL: ANA MARÍA SÁNCHEZ
DIRECTORA: NICOLE HERRERA RÓBSTECK

LLAMADO EN SET 7h30
LLAMADO PARA FILMAR 8h00

FECHA: 13.11.12
DÍA DE RODAJE: 5 DE 5
SOL SALE:
SOL CAE:
PRONOSTICO DE TIEMPO:

ALMUERZO EN LOCACION: 12h45

LUGAR DE FILMACION: Casa El Bosque

INDICACIONES ESPECIALES PARA EL EQUIPO TECNICO:

ESC	DESCRIPCION	ELENCO	D/N	PLAN	PAG
15	Jorge pinta hasta terminar, alguien toca la puerta	1	MAÑANA		
17	Jorge escucha que tocan la puerta, no hace caso	1	MAÑANA		
20	Paúl se lleva el cadáver en su auto	1,3	MAÑANA		
19	Paúl entra, hace que Jorge reaccione, limpian el lugar	1,3	DIA		
5	Jorge llega a su casa, intenta pintar, riega pintura	1	TARDE		
6	Jorge se lava la cara y ve las cosas de Amelia	1			

#	PERSONAJE	ACTOR/ACTRIZ	ST	LUGAR DE CITACION	P/U	EN LOC	MAQ/VES	EN SET
1	Jorge	Fernando Quintana				7h30		8h00
2	Amelia	Flora Resl						
3	Paúl	Israel López						
5	Paola	Flora Resl				10h30		11h00
						10h30		11h00

EXTRAS	CITACION	AMBIENTACION/UTILERIA

MAQUILLAJE	VESTUARIO
Muerta	Vestido Rojo

VEHICULOS	FOTOGRAFIA CAMARA Y GRIP
	Dolly Pluma

SEGURIDAD	NOTAS

HORARIOS DE SALIDA DE CADA MIEMBRO DEL EQUIPO AL REVERSO

1er Asistente de Dirección: Miguel Cármenes

Productor General: Anita Sánchez

LISTA DE PLANOS

Director: Nicole Herrera
 Dir. de Foto: Daniel Romero
 IAD: Miguel Cármenes

		DESCRIPCIÓN	NOTAS
1	a	PG Master, cubre toda la escena	JORGE está pintando, AMELIA está posando
	b	PM Amelia	
	c	PP Jorge mientras pinta	
	d	PP del cuadro se abre a un PM Amelia posando	
	e	PM Jorge cubre diálogo	
	f	Dolly desde el biombo se abre a un PM Amelia cuando sale	
	g	Insertos varios:cuerpo Amelia, cigarrillo; pinturas; cuadro; etc	.
2	a	PG Master cubre toda la escena	Jorge está en su cuarto preparando las cosas para la mudanza de Amelia
	b	BS Jorge, cubre toda la escena desde el primer diálogo	
	c	Pluma PP teléfono, sube a PP Jorge de la segunda llamada	
	e	Contraplano arreglando el closet	
	f	Insertos Varios	Detalle: Cosas de Amelia; fotos; dibujos: foto grande: ropa; etc.
3	a	PG Master, Jorge atrás en desenfoque	Funeral, PAUL conversa con SEÑORA
	b	Twoshot Paul y Señora cubre diálogo	
	c	BS Jorge en la ventana	
4	a	PG Master cubre toda la escena	
	b	PM Paúl cubre diálogo	
	c	BS Jorge cubre diálogo	
	d	Pluma PP taza subimos a PP Jorge al final del diálogo	
5	a	Dolly PM Jorge a PG (dolly comienza cuando J comienza a pintar)	Jorge se sienta en su estudio, observa las fotos y el lienzo, intenta pintar
	b	PP Jorge	
	c	Contraplano espacio vacío	
	d	Insertos varios	Detalle: pinturas, pintura que no se abre; cuadro; taburete; chelo, etc.
6	a	PM Master Jorge	Jorge entra al baño
	b	PP Jorge se lava la cara	
	c	PM subjetivo de las cosas	
7	a	PP Jorge observando las cosas	
	b	PM Jorge, cámara en mano cuando sale del cuarto	
	c	PM desde las gradas cuando J empieza a bajar y se arrepiente	
	d	PP Jorge en las gradas?	
8	a	PM Twoshot cubre todo hasta la conversación con CHICA1	Jorge está en el bar, conoce a Paola
	b	Paneo desde Jorge dibujando hasta que ve a A, conocemos el espacio	

	c	PP Jorge	
	d	BS Jorge vemos atrás enfocada CAMARERA, luego cambiamos el foco a Jorge	
	e	Tilt up recorriendo el cuerpo de Paola	
	f	OS Jorge y Paola diálogo	
	g	Contraplano de Jorge	
	h	PM Lateral paneo***	
9	a	PD una mano sube el cierre	
	b	BS Jorge cubre todo	
	c	Dolly PP Paola a PM Paola	
	d	OS Jorge/ PM	
10	a	PAGeneral Master cubre todo	Paola va a la puerta intenta salir
	b	BS Paola	
	c	PP Jorge	
	d	Insertos: Mirada de Paola; Mirada de Jorge; Puerta; Dinero	
11	a	PM Jorge cubre todo	Jorge está pintando a Paola y le pide una pitada
	b	Dolly comienzo hasta cigarrillo***	
	c	PP Paola todo	
	d	PM Paola cubre todo	
	e	cámara en mano Paola recorre el lugar	
	f	PD cigarrillo; boca Paola	
12	a	BS Jorge con Amelia desenfocada mientras le maquilla, cambiamos el foco a Amelia	Jorge le maquilla a P como A
	b	PG Cámara en mano cuando la levanta y le lleva al taburete	
13	a	PM Paola hasta que se sienta	
	b	PP le pone perfume	
	c	Primeros Planos Paola	MONTAJE
	d	Primeros Planos Jorge	MONTAJE
	e	Insertos pinturas; Paola; Jorge; pinceladas, etc.	MONTAJE
	f	PM/BS Jorge con Tilt up cuando se levanta	Jorge se levanta cansado
	g	PM Paola desde el diálogo	
	h	PM cámara en mano de Paola sube las gradas intenta abrir	
	i	PD seguros	
14	a	PPicado Master	Jorge forcejea con Paola, ella cae
	b	PM Twoshot	
	c	PP Jorge	
	d	PM Paola	
15	a	BS Jorge desde atrás del cuadro, cubre todo	Jorge termina el cuadro
	b	BS/PM Jorge lo seguimos cuando se levanta	
	c	Dolly PP Jorge cuando habla a un PA/PG; fondo en desenfoco	
	d	Insertos varios	Detalle: Lienzo; fotos; mano pintando; pinceladas; Mirada J

16	a	PG/PM Paul	Paul golpea la puerta desde afuera
17	a	PP/BS reacción Jorge antes los golpes	Jorge escucha la puerta
18	a	PM/PA Paul golpea	
	b	BS preocupación Paúl***	NUEVO
19	a	Dolly recorre la sangre del piso hasta llegar al cadáver de P, paneo a Jorge	Paúl entra al estudio y encuentra a J y al cadáver
	b	BS/PP Jorge	
	c	PM Paúl	
	d	PG Master	
20	a	PA Paúl cerrando la cajuela del auto	Paúl guarda el cadáver en el auto y se va
	b	BS Contraplano de Jorge en la entrada de la casa	
	c		
21	a	PG Master cubre toda la acción	
	b	BS Jorge	
	c	PP Jorge llora	
	d	Insertos varios: fotos, ropa, foto grande, cuadro, etc	.

CRONOGRAMAS

Directora: Nicole Herrera
 IAD: Miguel Cármenes
 Dir. Foto: Daniel Romero

EL RETRATO
 CRONGRAMA DE PLANOS

FECHA: 09/11/2012
 Día: 1 de 5
 LLAMADO EN SET:
 6:30 AM
 LISTOS PARA
 FILMAR: 7:30 AM

	ESC	PLANO	DESCRIPCION	HORA INICIO	TIEMPO EST	HORA FINAL	NOTAS
1.	1	A	PG Master, cubre toda la escena	7.30	60min	8.30	doly
2.	1	D	PP del cuadro se abre a un PM Amelia posando	8:30	45min	9.15	
3.	1	G1	Insertos cuerpo A	9.15	20min	9.35	
4.	1	B	PM Amelia	9.35	30 min	10.10	dialogo
5.	1	E	PM Jorge cubre diálogo	10.10	30min	10.40	
6.	1	C	PP Jorge mientras pinta	10.40	20min	11.00	
7.	1	F	Dolly desde el biombo se abre a un PM Amelia cuando sale	11.00	40min	11.40	
8.	1	G2	Insertos Varios	11.40	20min	12.00	
ALMUERZO				12.00	60 min	13.00	
9	13	a	PM Paola hasta que se sienta	13.00	45min	13.45	
10	13	b	PP perfume	13.45	15min	14.00	
11	13	c	Primeros Planos Paola	14.00	30min	14.30	Montaje
12	13	d	Primero Planos Jorge	14.30	30min	15.00	Montaje
13	13	e	Insertos pinturas; Paola; Jorge; pinceladas, etc.	15.00	20min	15.20	Montaje
14	13	g	PM Paola desde el diálogo	15.20	40min	16.00	
15	13	f	PM/BS Jorge con Tilt up cuando se levanta	16.00	45min	16.45	
16	13	h	PM cámara en mano de Paola sube las gradas intenta abrir	16.45	30min	17.15	
17	13	i	PD seguros	17.15	15min	17.30	
18	14	A	PPicado Master	17.30	45min	18.15	
19	14	B	PM Twoshot	18.15	30min	18.45	
20	14	C	PP Jorge	18.45	30min	19.15	
21	14	D	PM Paola	19.15	30min	19.45	
1.	NOTA: Las horas marcadas son estimadas. La hora máxima para el cierre es 12 horas después del LLAMADO						

Directora: Nicole Herrera
 1AD: Miguel Cármenes
 Dir. Foto: Daniel Romero

**EL RETRATO
 CRONOGRAMA DE PLANOS**

FECHA: 10/11/2012
 Día: 2 de 5
 LLAMADO EN SET:
 7.30AM
 LISTOS PARA
 FILMAR: 8.30AM

	ESC	PLANO	DESCRIPCION	HORA INICIO	TIEMPO EST	HORA FINAL	NOTAS
1.	8	A	PM Twoshot cubre todo	8.30	60min	9.30	
2.	8	B	Paneo desde Jorge dibujando hasta que ve a A, conocemos el espa	9:30	45min	10.15	
3.	8	C	PP Jorge	10.15	30 min	10.45	
4.	8	D	BS Jorge vemos atrás enfocada CAMARERA, luego cambiamos el foco a Jorge	10.45	60 min	11.45	
5.	8	E	Tilt up recorriendo el cuerpo de Paola	11.45	30min	12.15	
6.	8	F	OS Jorge y Paola diálogo	12.15	45min	13.00	
7.	8	G	Contraplano de Jorge	13.00	30min	13.30	
8.	8	H	PM Lateral paneo***	13.30	30min	14.00	
		Company Move					
		Almuerzo					
9.	18	A	PM/PA Paul golpea	16.00	30min	16.30	
10.	18	B	BS preocupación Paul***	16.30	20min	16.50	
11.	16	A	PG/PM Paul	16.50	20min	17.10	
12.	4	A	PG Master cubre toda la escena	17.10	60min	18.10	
13.	4	B	PM Paul cubre diálogo	18.10	45min	19.00	
14.	4	C	BS Jorge cubre diálogo	19.00	45min	19.45	
15.	4	D	Pluma PP taza subimos a PP Jorge al final del diálogo	19.45	30min	20.15	

Directora: Nicole Herrera IAD: Miguel Cármenes Dir. Foto: Daniel Romero		EL RETRATO CRONOGRAMA DE PLANOS			FECHA: 11/11/2012 Día: 3 de 5 LLAMADO EN SET: 7.30AM LISTOS PARA FILMAR: 8.30 AM	
ES C	PLA NO	DESCRIPCION	HORA INICIO	TIEMPO EST	HORA FINAL	NOTAS
1.	3 B	Twoshot Paul y Señora cubre diálogo	8.30	60min	9.30	Dialogo
2.	3 C	BS Jorge en la ventana	9:30	30min	10.00	
3.	3 A	PG Master, Jorge atrás en desenfoque	10.00	60 min	11.00	
4.	2 A	PG Master cubre toda la escena	11.00	60 min	12.00	
5.	2 B	BS Jorge, cubre toda la escena desde el primer diálogo	12.00	45min	12.45	
6.	2 E	Contraplano arreglando el closet	12.45	20min	13.10	
7.	2 C	Pluma PP teléfono, sube a PP Jorge de la segunda llamada	13.10	50min	14.00	PLUMA
8.	2 f	Insertos Varios	14.00	30min	14.30	
Almuerzo						
9	21 A	PG Master cubre toda la acción	14.30	60min	15.30	
10	21 B	BS Jorge	15.30	60min	16.30	
11	21 C	PP Jorge llora	16.30	30min	17.00	
12	21 D	Insertos varios (subjetivos)	17.00	30min	17.30	
13	7 A	PP Jorge observando las cosas	17.30	30min	18.00	
14.	7 B	PM Jorge, cámara en mano cuando sale del cuarto	18.00	45min	18.45	
1.			NOTA: Las horas marcadas son estimadas. La hora máxima para el cierre es 12 horas después del LLAMADO			

Directora: Nicole Herrera 1AD: Miguel Cármenes Dir. Foto: Daniel Romero		EL RETRATO CRONOGRAMA DE PLANOS				FECHA: 11/11/2012 Día: 4de 5 LLAMADO EN SET: 6.30AM LISTOS PARA FILMAR: 7.00AM	
	ESC	PLANO	DESCRIPCION	HORA INICIO	TIEMPO EST	HORA FINAL	NOTAS
1.	9	C	Dolly PP Paola a PM Paola	7.00	90min	8.30	dolly
2.	9	B	BS Jorge cubre todo	8:30	60min	9.30	
3.	9	D	OS Jorge/ PM	9.30	30 min	10.00	
4.	9	A	PD una mano sube el cierre	10.00	30min	10.30	
5.	10	A	PA General Master cubre todo	10.30	60min	11.30	
6.	10	B	BS Paola	11.30	30min	12.00	
7.	10	C	PP Jorge	12.00	30min	12.30	
8.	10	D	Insertos	12.30	30min	13.00	
Almuerzo				13.00	60min	14.00	
9	11	B	Dolly comienzo hasta cigarrillo***	14.00	60min	15.00	
10	11	D	PM Paola cubre todo	15.00	30min	15.30	
11	11	C	PP Paola todo	15.30	30min	16.00	
12	11	E	cámara en mano Paola recorre el lugar	16.00	30min	16.30	
13	11	F	PD cigarrillo; boca Paola	16.30	20min	16.50	
14	11	A	PM Jorge cubre todo	16.50	30min	17.20	
15	12	A	BS Jorge con Amelia desenfocadamientras le maquilla, cambiamos el foco a Amelia	17.20	50min	18.10	
16	12	B	PG Cámara en mancuando la levanta y le lleva al taburete	18.10	30min	18.40	
1.	NOTA: Las horas marcadas son estimadas. La hora máxima para el cierre es 12 horas después del LLAMADO						

Directora: Nicole Herrera IAD: Miguel Cármenes Dir. Foto: Daniel Romero		EL RETRATO CRONOGRAMA DE PLANOS			FECHA: 12/11/2012 Día: 5 de 5 LLAMADO EN SET: 7.30AM LISTOS PARA FILMAR: 8.30 AM	
ESC	PLANO	DESCRIPCION	HORA INICIO	TIEMPO EST	HORA FINAL	NOTAS
1.	15 A	BS Jorge desde atrás del cuadro, cubre todo	8.30	60min	9.30	
2.	15 B	BS/PM Jorge lo seguimos cuando se levanta	9:30	30min	10.00	
3.	15 C	Dolly PP Jorge cuando habla a un PA/PG; fondo en desenfoque	10.00	45min	10.45	Dolly
5.	17 A	PP/BS reacción Jorge antes los golpes	10.45	30min	11.15	
4.	15 D	Insertos varios	11.15	15min	11.30	
6.	20 A	PA Paúl cerrando la cajuela del auto	11.30	45min	12.15	
7.	20 B	BS Contraplano de Jorge en la entrada de la casa(PP nicky : ()	12.15	45min	13.00	
Almuerzo						
8	19 A	Dolly recorre la sangre del piso hasta llegar al cadáver de P, panco a Jorge	13.00	60min	14.00	
9	19 D	PG Master	14.00	60min	15.00	
10	19 B	BS/PP Jorge	15.00	45min	15.45	
11	19 C	PM Paúl	15.45	30min	16.15	
12	5 A	Dolly PM Jorge a PG	16.15	30min	16.45	
13	5 B	PP Jorge	16.45	60 min	17.45	
14	5 C	Contraplano espacio vacío	17.45	30min	18.15	
15	5 D	Insertos varios	18.15	15min	18.30	
16	6 A	PM Master Jorge	18.30	30min	19.00	
17	6 B	PP Jorge se lava la cara	19.00	45min	19.45	
18	6 C	PM subjetivo de las cosas	19.45	30min	20.15	
			20.15	15min	20.30	

PLANTAS ARQUITECTÓNICAS

Esc. 1 INT. ESTUDIO-TARDE

1a: PG Master cubre toda la escena

1b: PM Amelia

1c: PP Jorge mientras pinta

1d: PP Cuadro se abre a PM de Amelia

1e: PM Jorge cubre diálogo

1f: Dolly desde el biombo se abre a un PM de Amelia cuando sale

1g: Insertos Varios

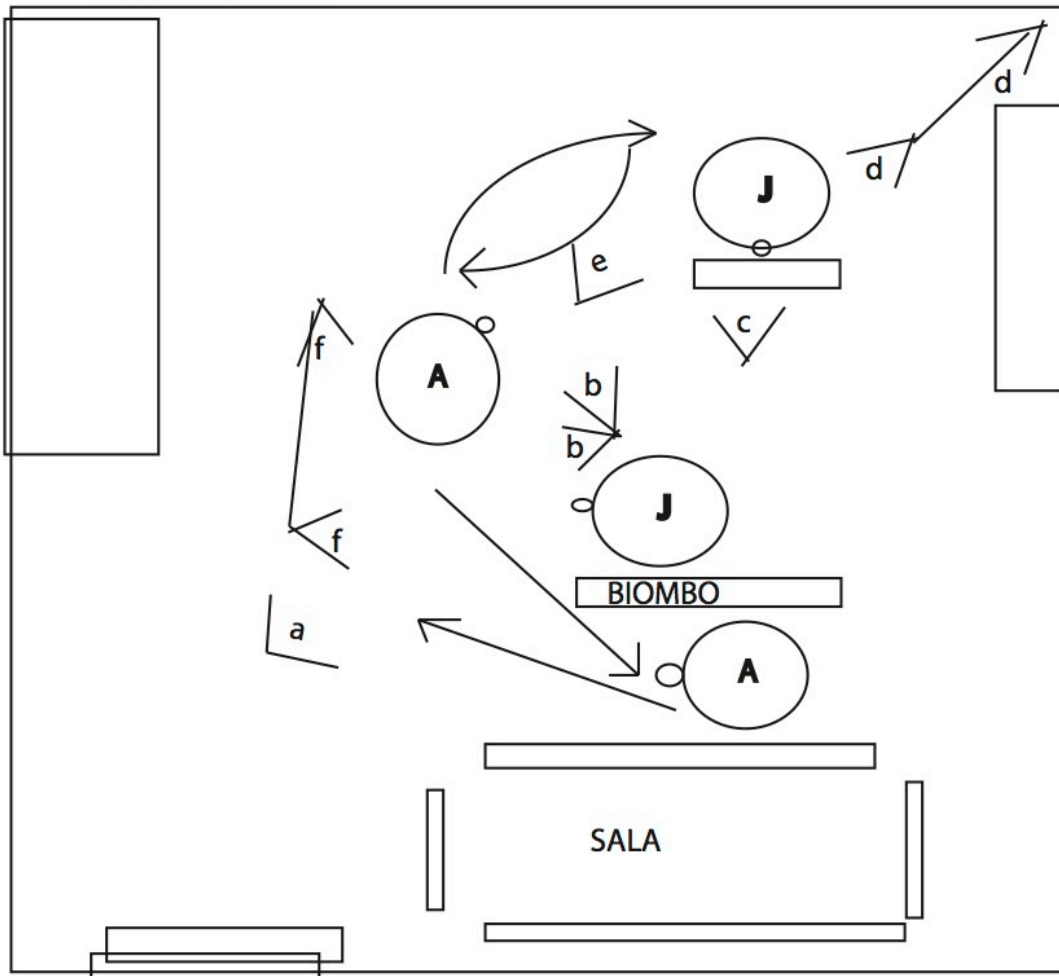

Esc. 2 INT. CUARTO JORGE - MAÑANA

2a: PG Master cubre toda la acción

2b: BS Jorge cubre todo desde el primer diálogo

2c: Pluma PP teléfono, sube a PP Jorge (segunda llamada)

2d: Contraplano arreglando el closet

2e: Insertos Varios

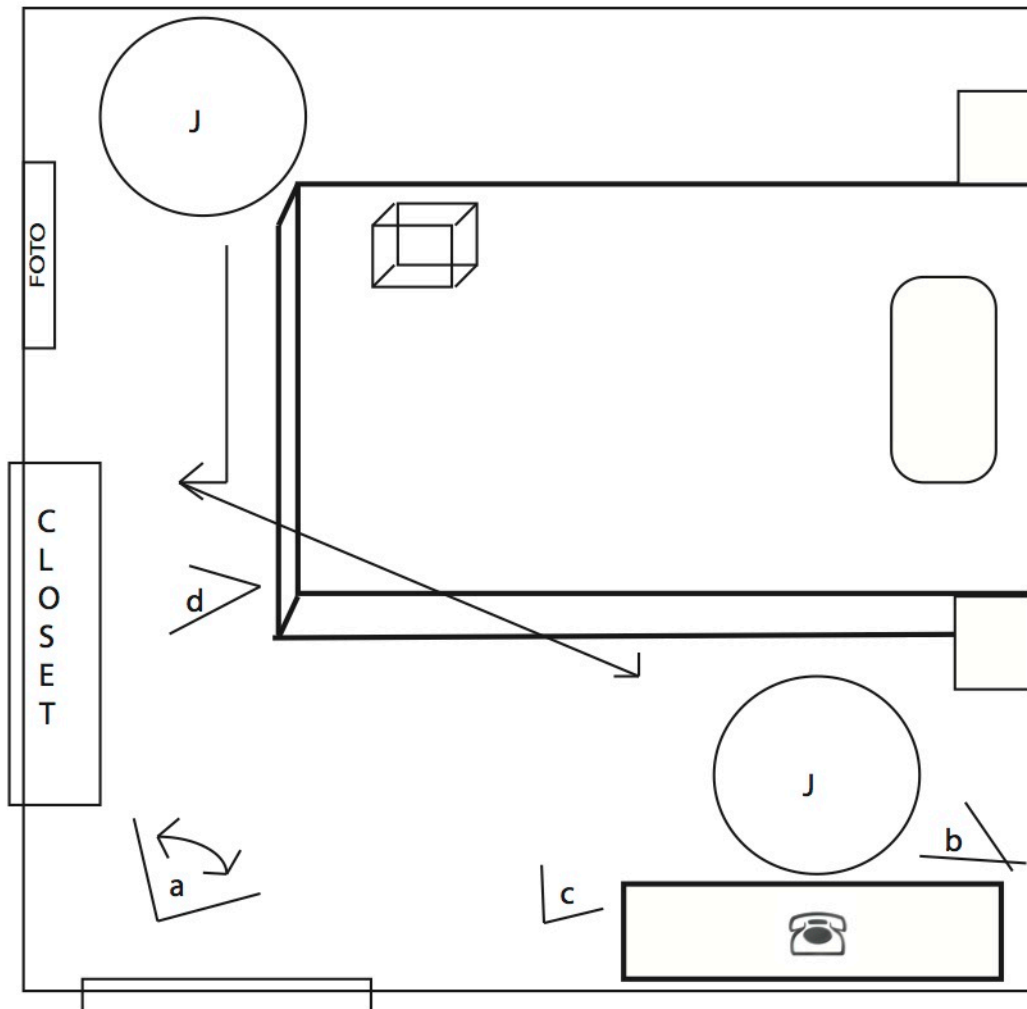

Esc. 3 INT. CASA AMELIA - TARDE

3a: PG Master Jorge atrás en desenfoco

3b: Twoshot Paúl y Señora diálogo

3c: BS Jorge en la ventana

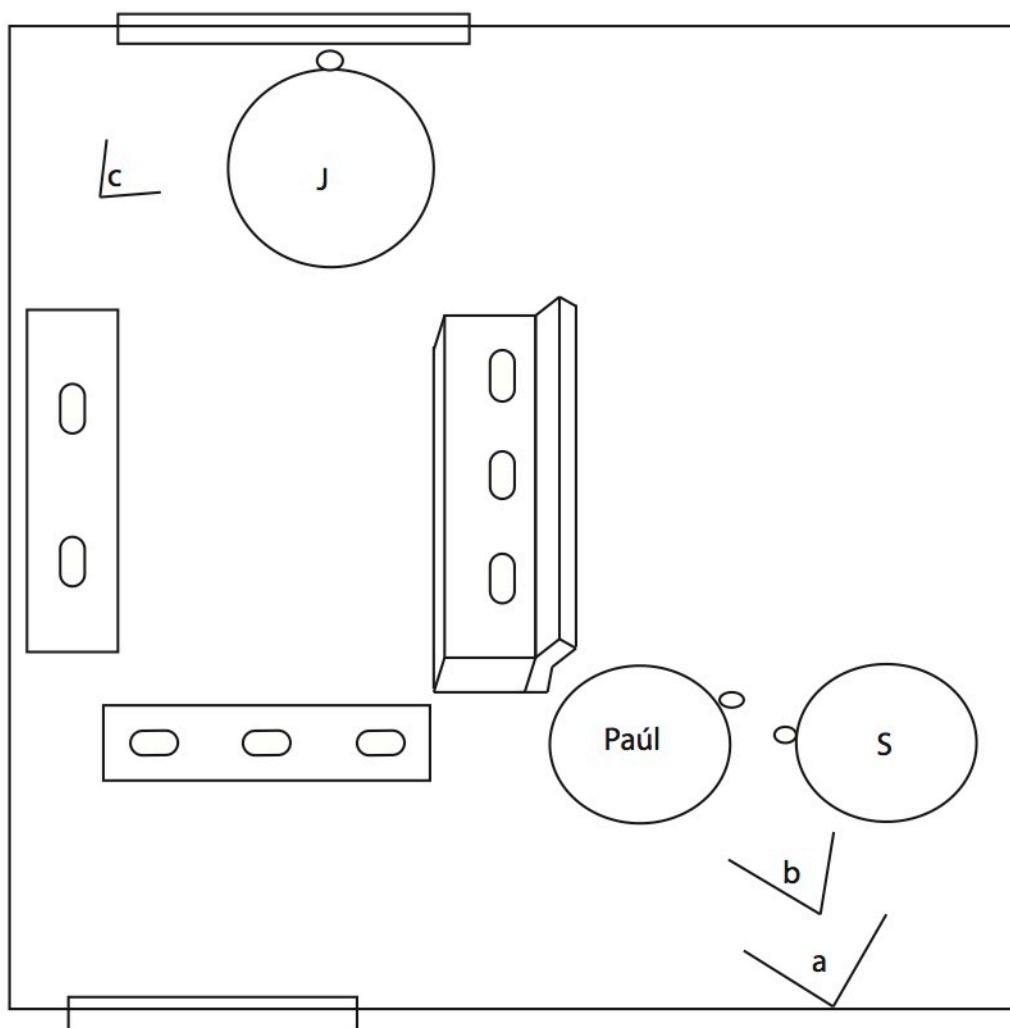

Esc. 4 INT. COCINA - TARDE

4a: PG Master

4b: PM Paúl cubre diálogo

4c: BS Jorge cubre diálogo

4d: Pluma PP taza subimos a PP Jorge al final del diálogo

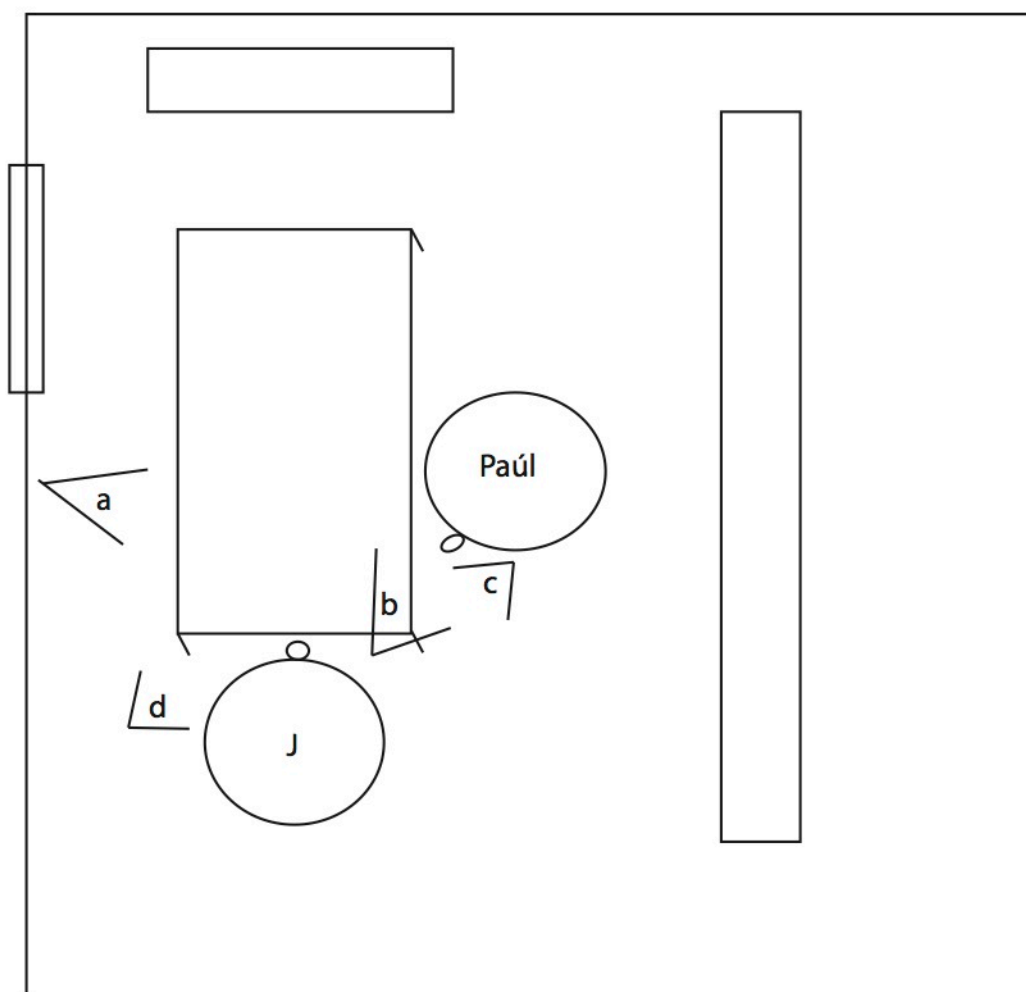

Esc. 5 INT. ESTUDIO-DIA

5a: Dolly PM Jorge a PG (dolly comienza cuando J pinta)

5b: PP Jorge

5c: Contraplano espacio vacío

5d: Insertos Varios

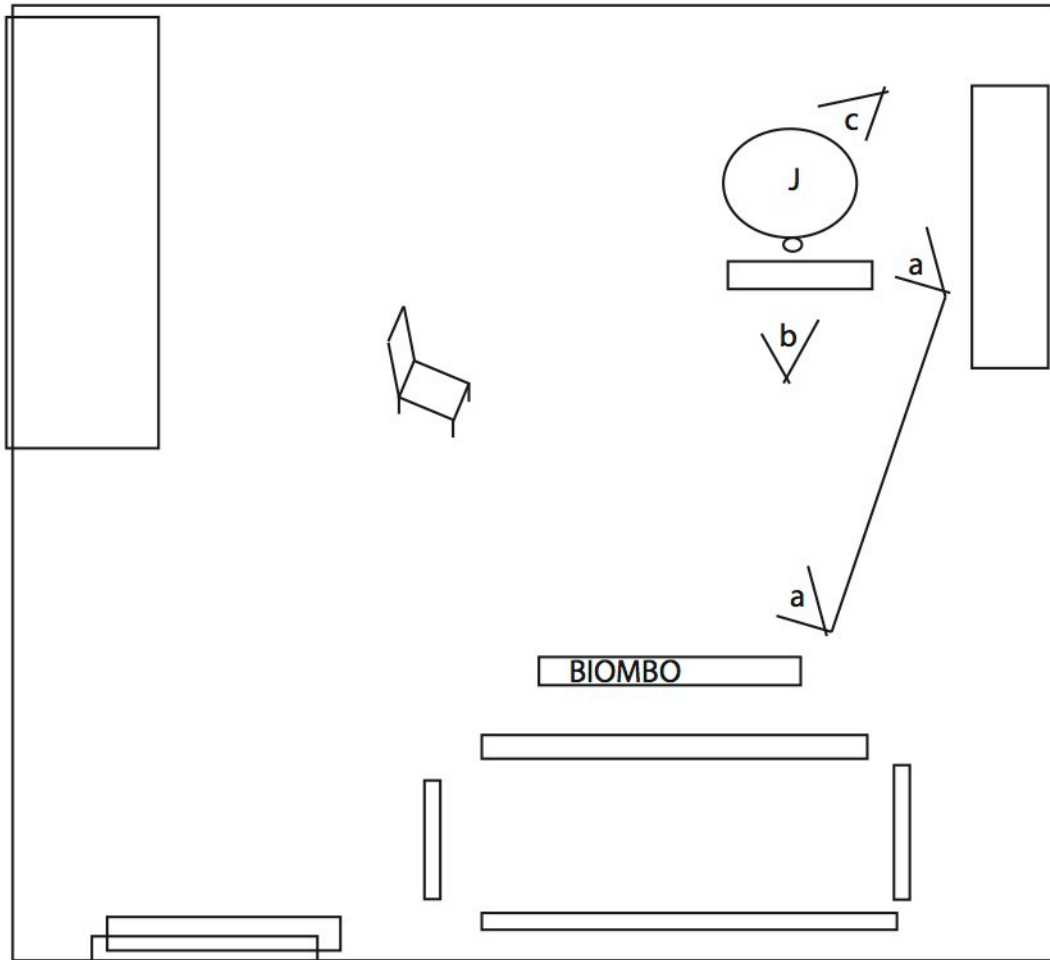

Esc.6 INT.BAÑO - DIA

6a: PM Master Jorge

6b: PP Jorge se lava la cara

6c: PM subjetivo de las cosas

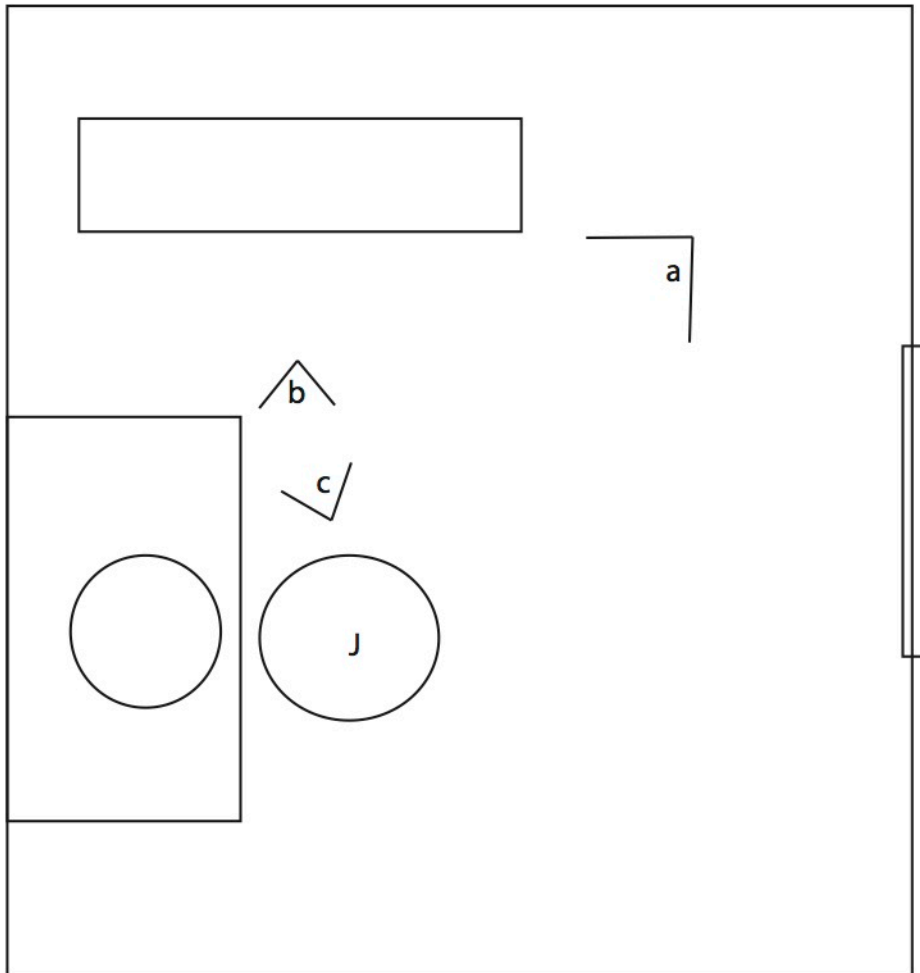

Esc.7 INT. CUARTO JORGE - TARDE

7a: PP Jorge observando las cosas

7b: PM Jorge cámara en mano cuando sale

7c: PM desde las gradas cuando empieza a bajar y se arrepiente

7d: PP Jorge en las gradas

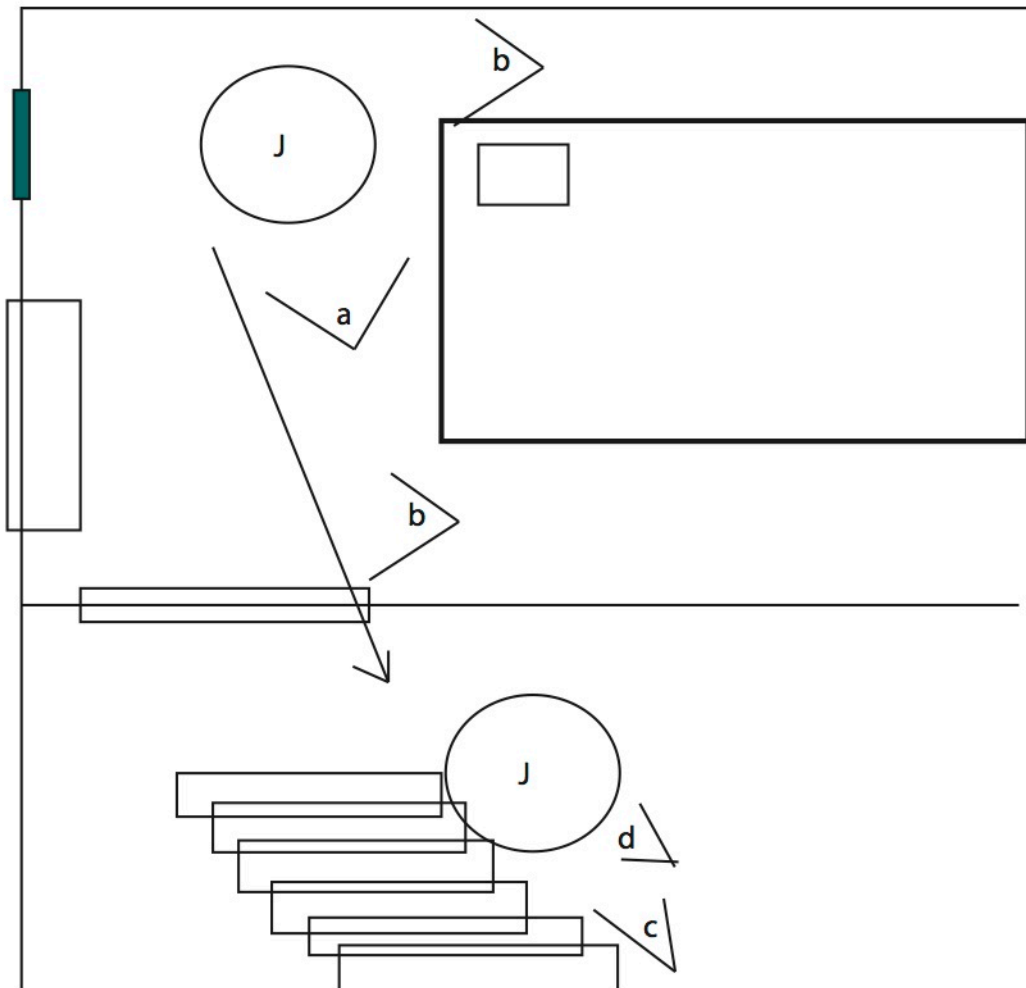

Esc. 8 INT. BAR-NOCHE

8a: Twoshot cubre todo hasta diálogo con chica 1

8b: Paneo desde Jorge hasta que ve a Paola

8c: PP Jorge

8d: BS Jorge vemos a la camarera atrás en desenfoco y entra en foco

8e: Tilt up recorriendo cuerpo Paola

8f: OS Jorge y Paola diálogo

8g: Contraplano Jorge

8h: PM Lateral

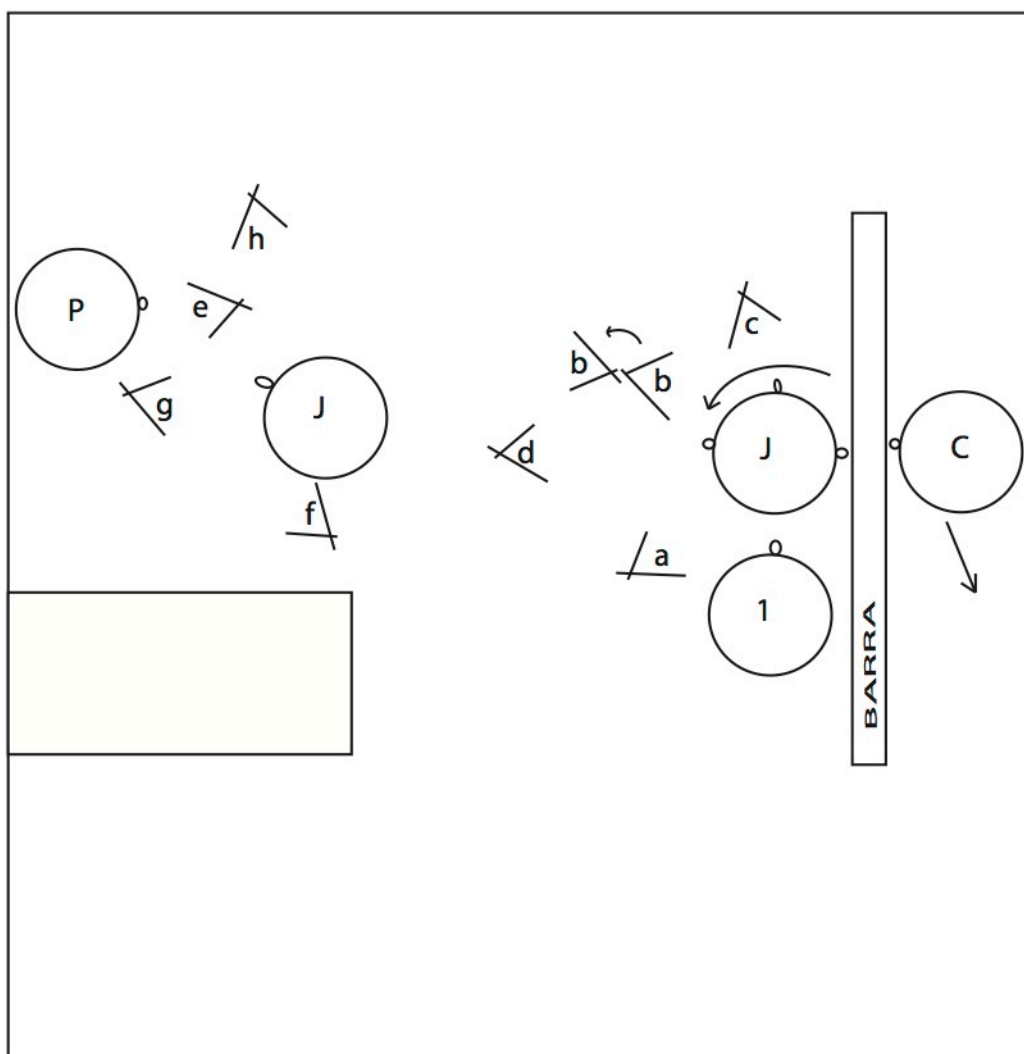

Esc. 9 INT. ESTUDIO-MADRUGADA

9a: PD mano sube el cierre/ cierra vestido

9b: BS Jorge cubre todo

9c: Dolly PP Paola a PM Paola

9d: OS / PM Jorge

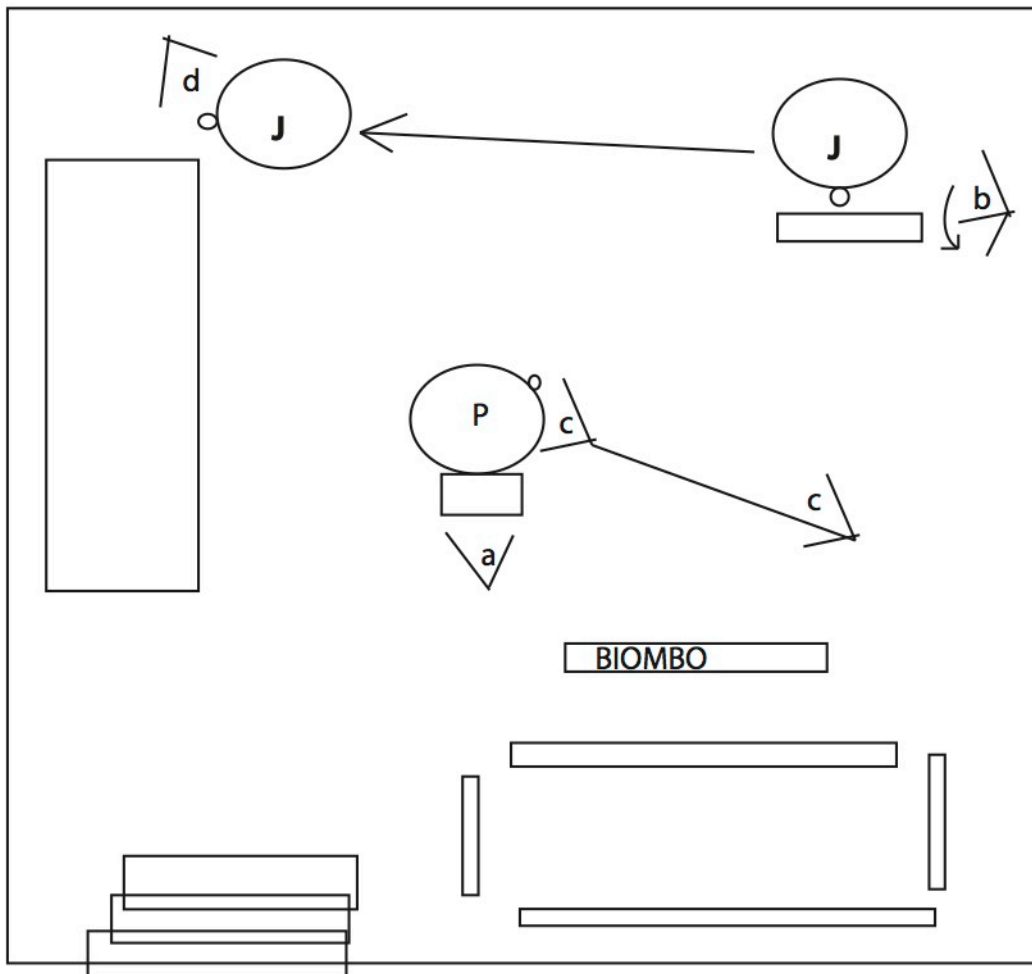

Esc. 10 INT. CORREDOR-MADRUGADA

10a: PG Master cubre todo

10b: BS Paola

10c: PP Jorge

10d: Insertos

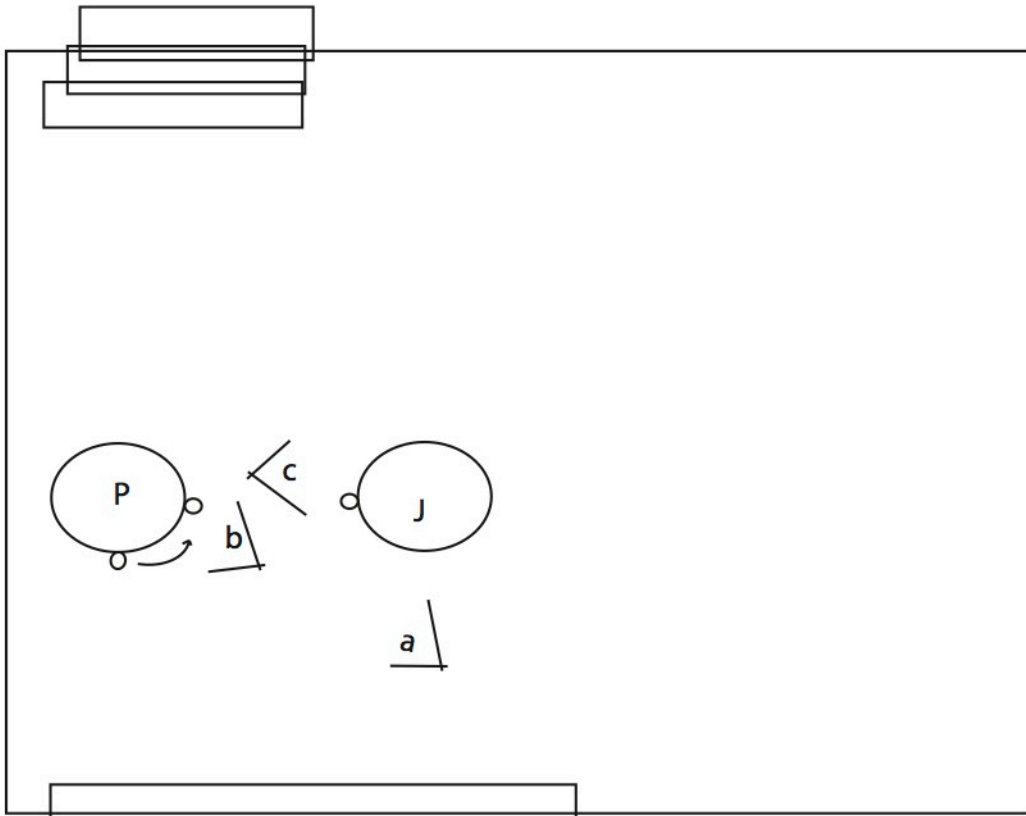

Esc. 11 INT. ESTUDIO-MAÑANA

11a: PM Jorge

11b: PM Paola Dolly hasta cigarrillo

11c: PP Paola

11e: Cámara en mano Paola recorre lugar

11f: PD Cigarrillo/ Boca Paola

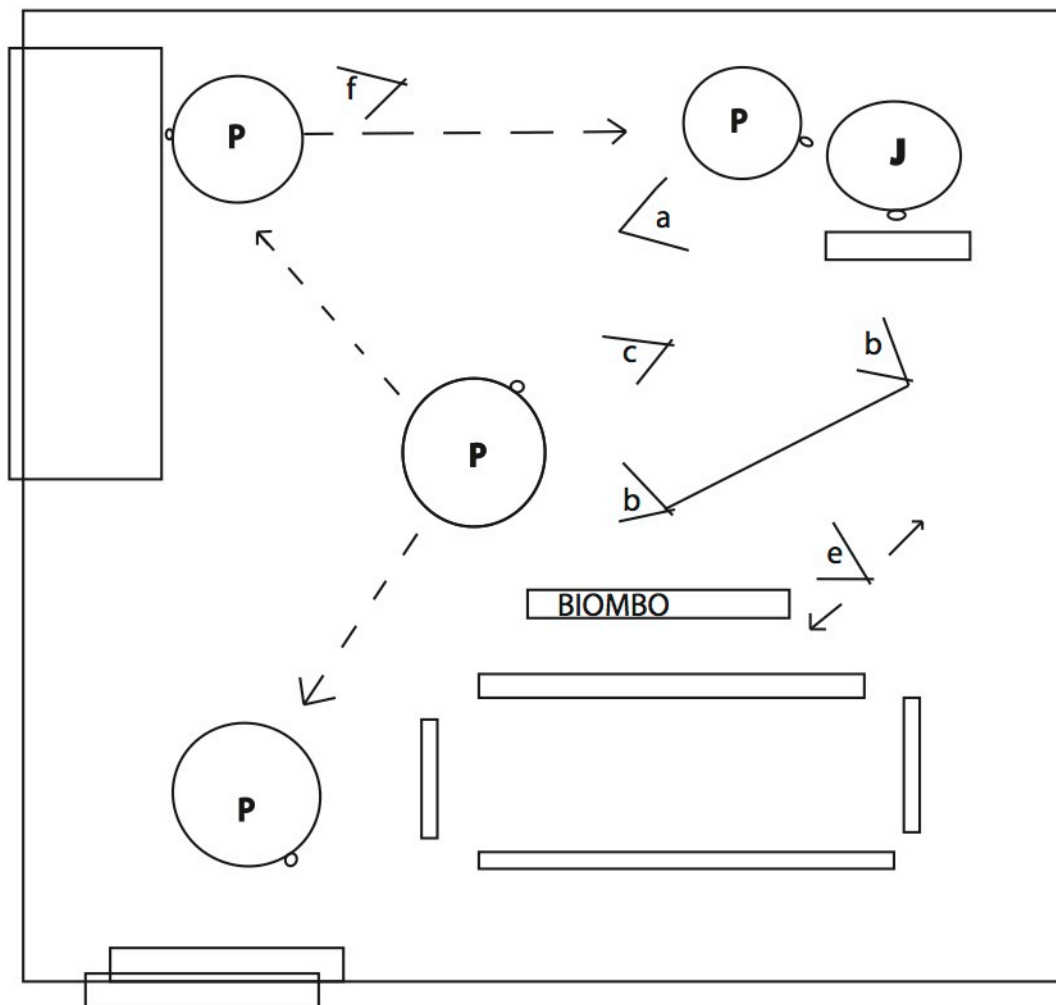

Esc. 12 INT. ESTUDIO/ SALA-MAÑANA

12a: BS Jorge con Paola desenfocada

12b: PG Cámara en mano cuando le levanta y le lleva al taburete

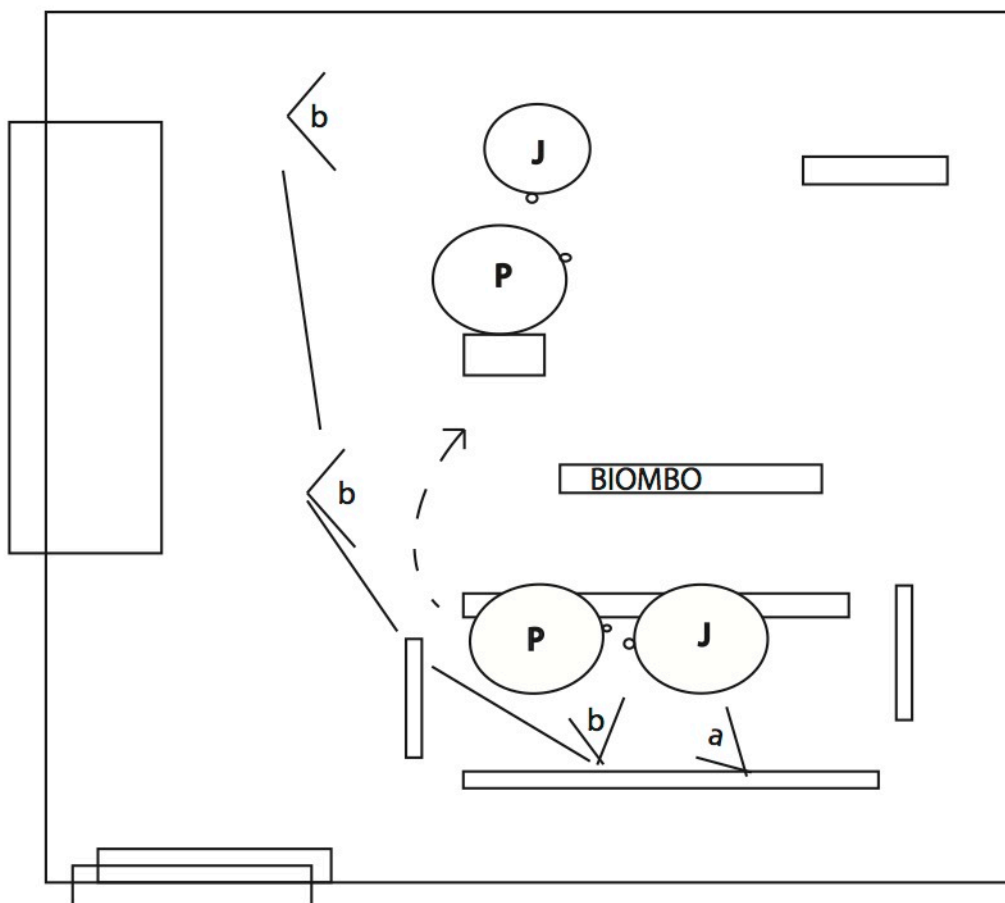

Esc. 13 INT. ESTUDIO-TARDE

13a: PM Paola hasta que se sienta

13b: PP le pone perfume

13 c: Insertos Paola

13d: Insertos Jorge

13e: Insertos Varios

Montaje!

13f: PM/BS Jorge con Tilt up cuando se levanta

13g: PM Paola desde diálogo

13h: PM cámara en mano Paola sube las gradas

13i: PD Seguros puerta

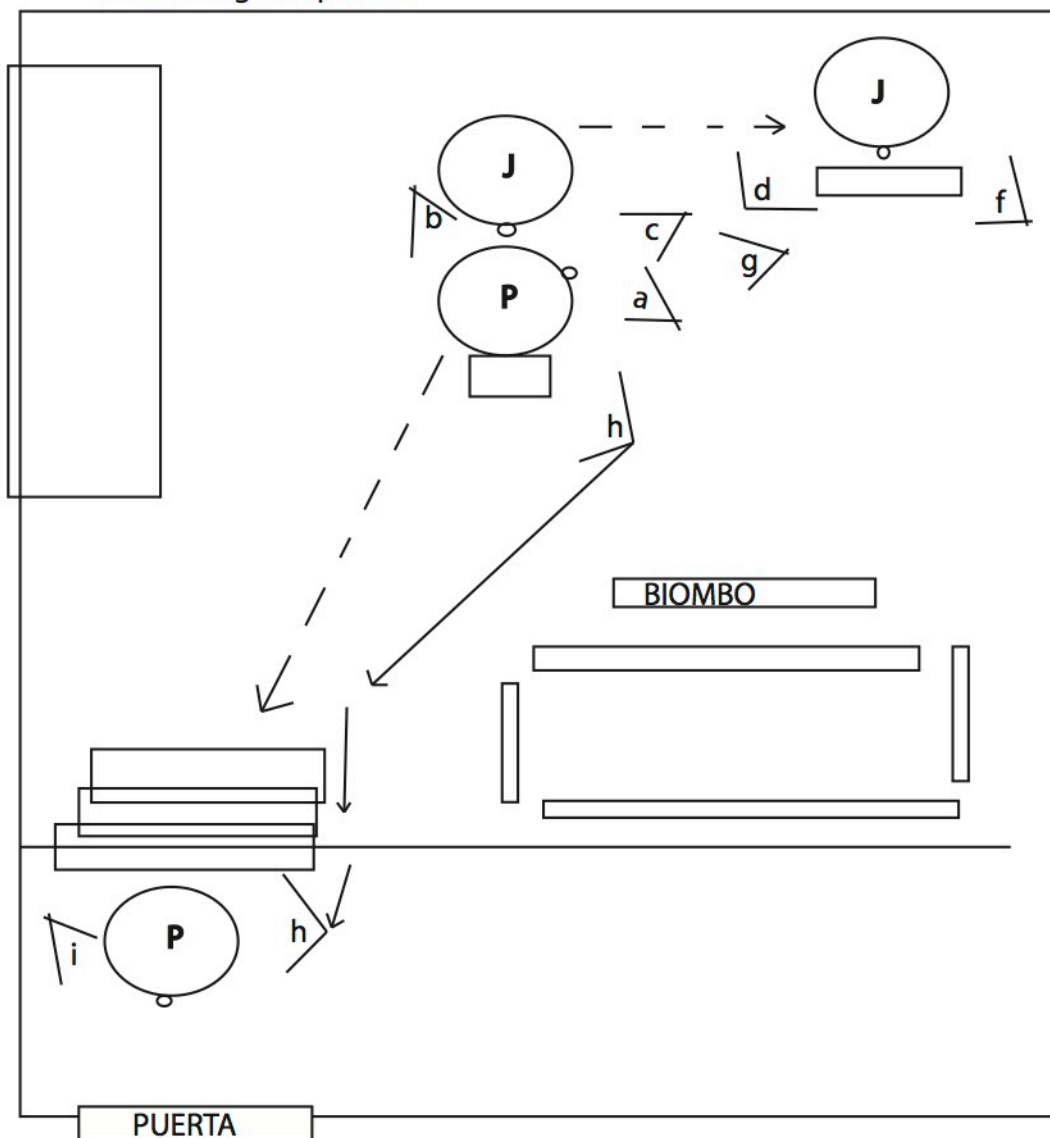

Esc. 14 INT. CORREDOR-NOCHE

14a: PPicado Master

14b: PM Twoshot

14c: PP Jorge

14d: PM Paola

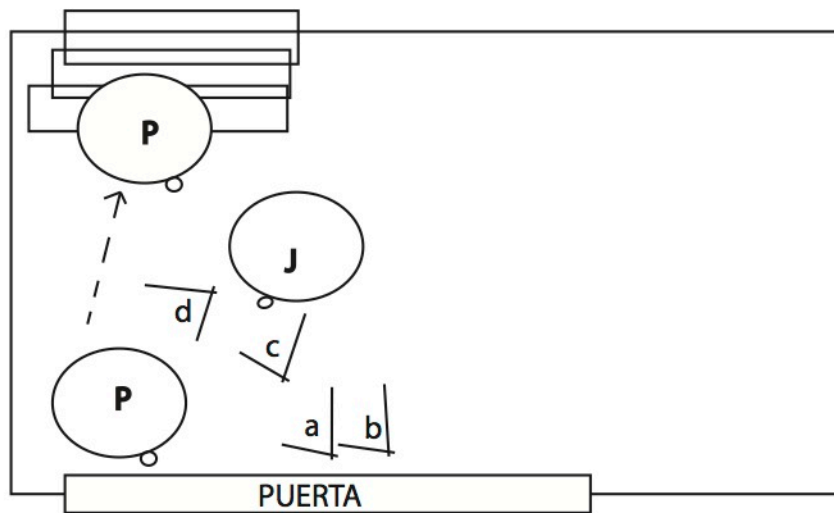

Esc. 15 INT. ESTUDIO-TARDE

15a: BS Jorge desde atrás del cuadro, cubre todo

15b: BS/PM Jorge lo seguimos cuando se levanta

15c: Dolly BS/PM Jorge cuando habla hasta un PA con el fondo desenfocado

15d: Insertos Varios

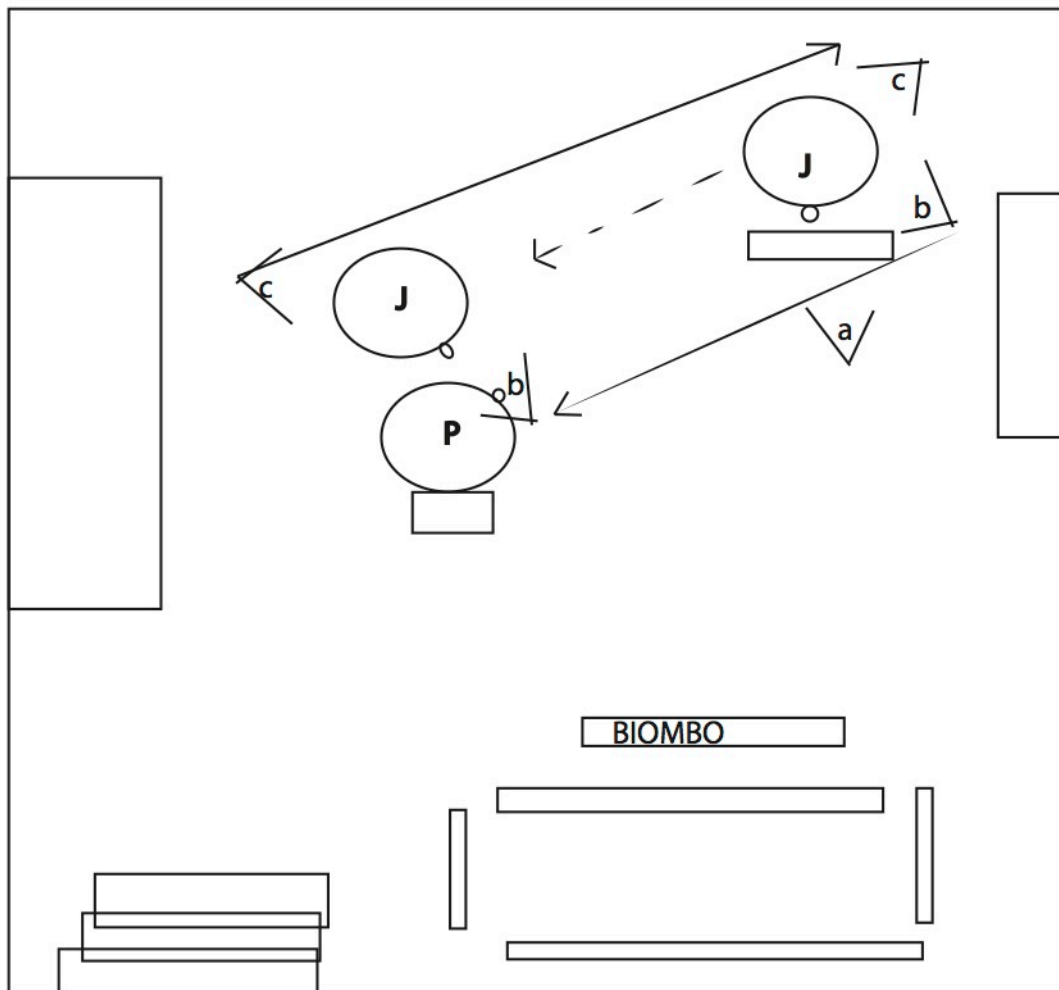

Esc. 16 EXT. CASA JORGE-MAÑANA
16a: PG/PM Paúl

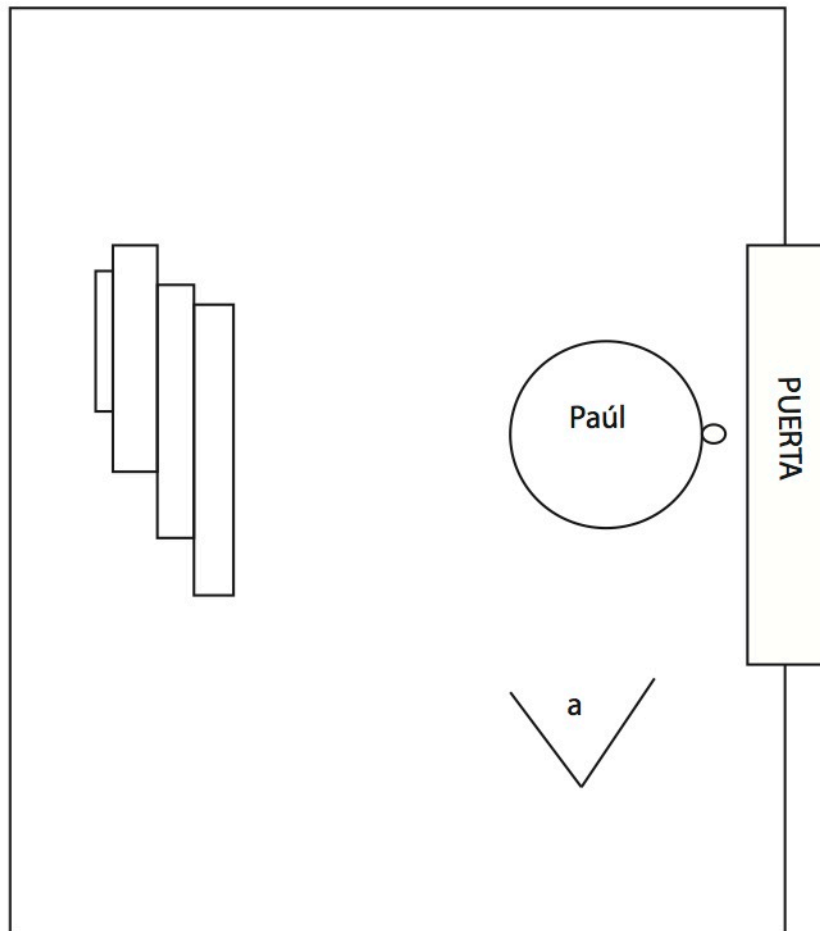

Esc. 17 INT. ESTUDIO-TARDE

17a: PP/BS Reacción Jorge ante los golpes

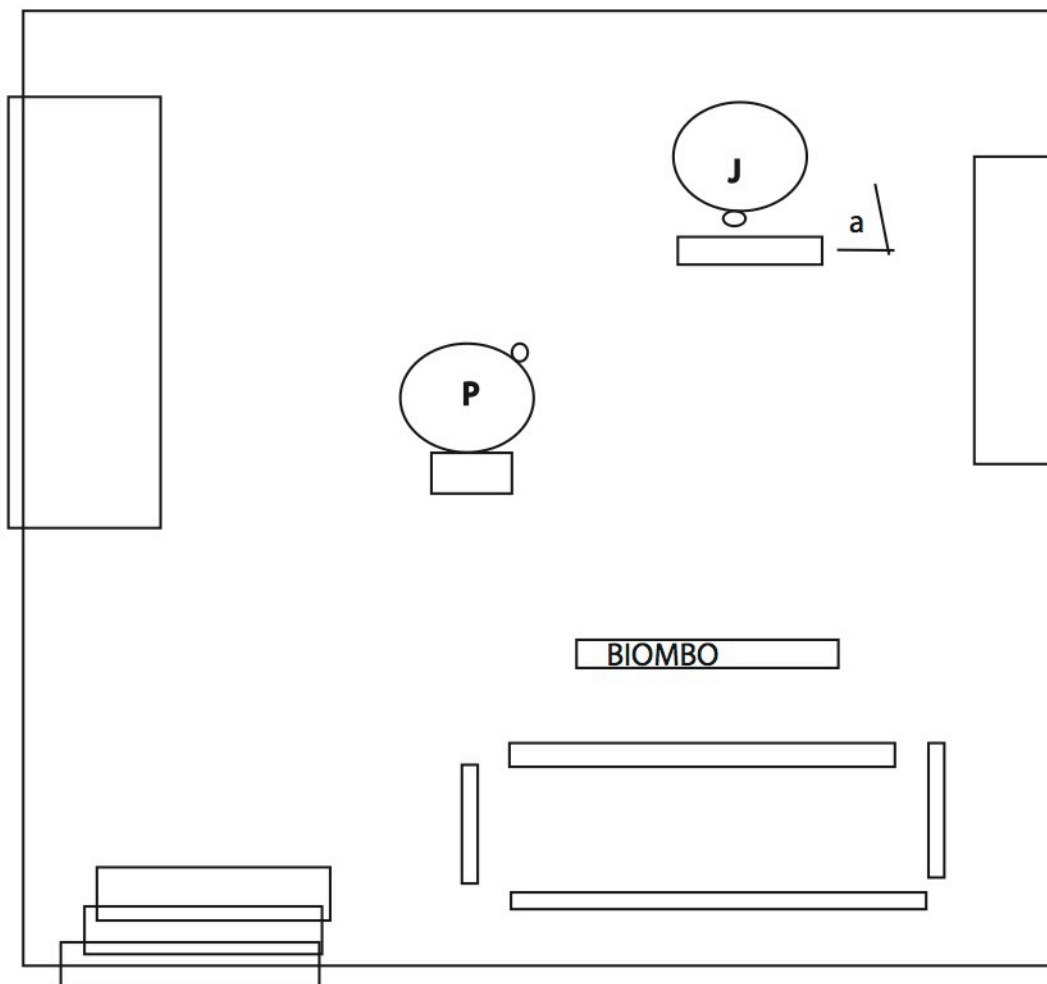

Esc. 18 EXT. CASA JORGE-MAÑANA

18a: PM/PA Paúl golpea la puerta

18b: BS/PP Paúl preocupado

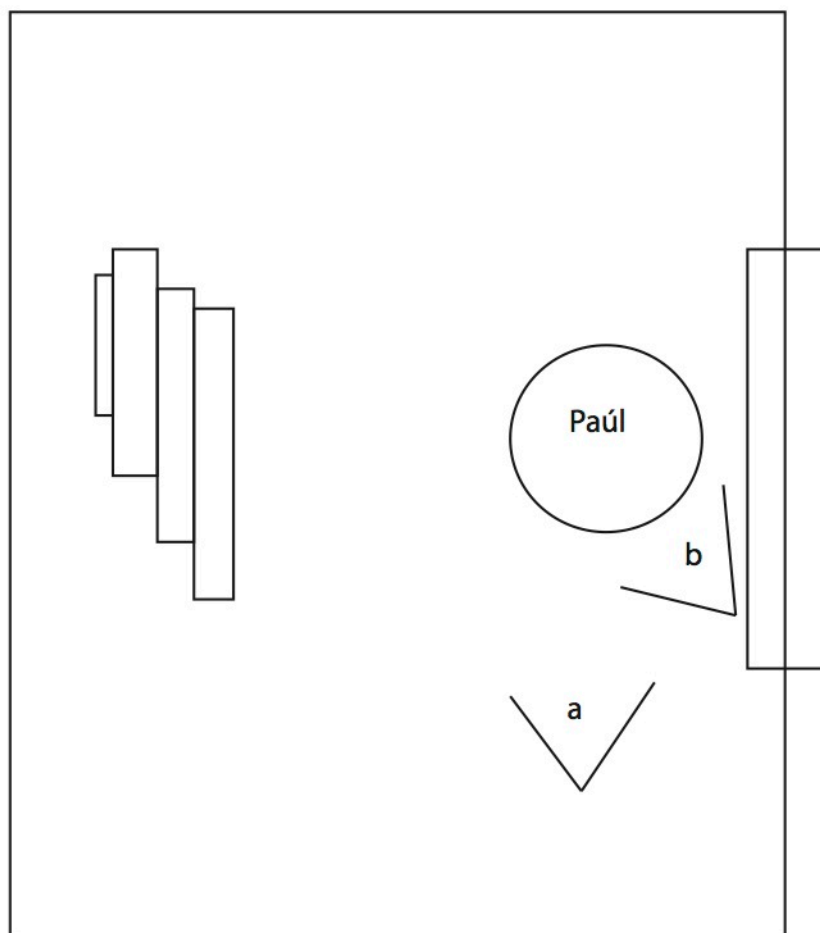

Esc. 19 INT. ESTUDIO-TARDE

19a: Dolly recorre sangre del piso hasta llegar a Paola, paneo a J

19b: BS/PP Jorge

19c: PM Paúl

19d: PG Master

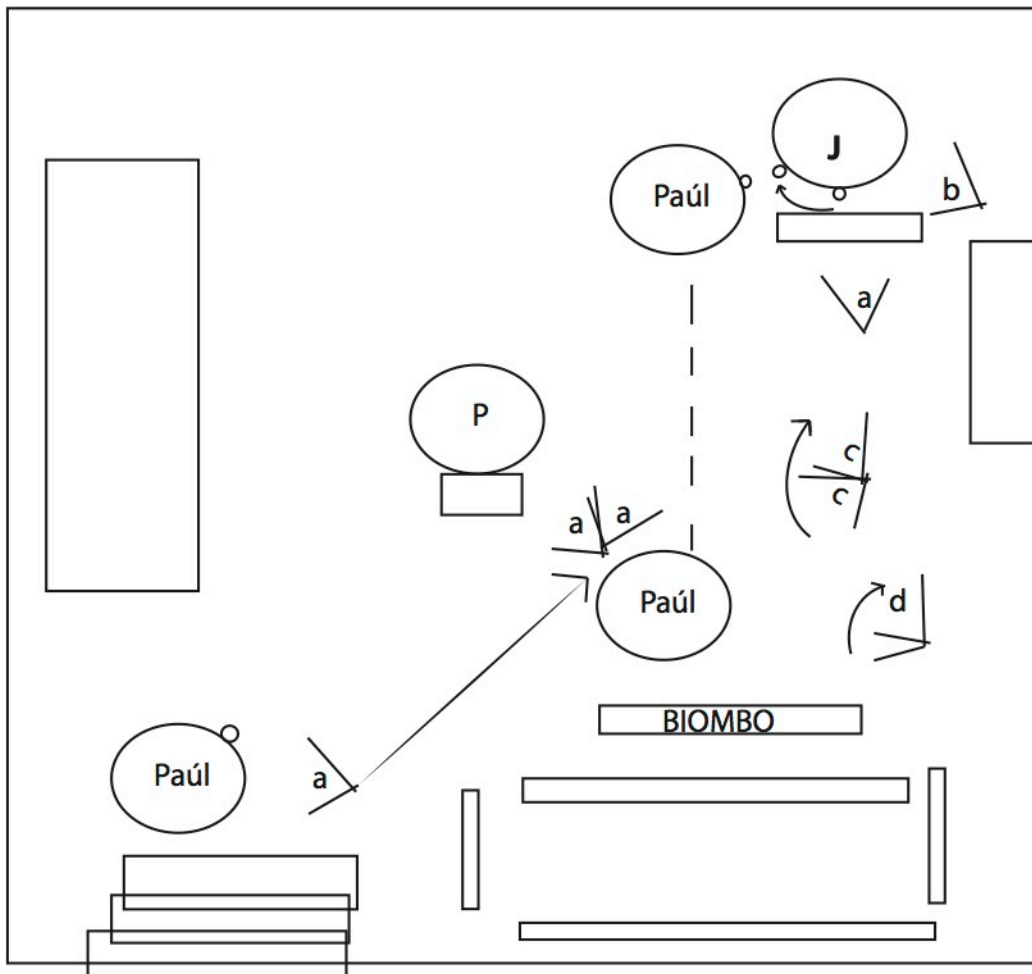

Esc. 20 EXT. CASA JORGE-MAÑANA

20a: PA/PM Paúl cerrando la cajuela del auto

20b: BS Contraplano de Jorge en la entrada

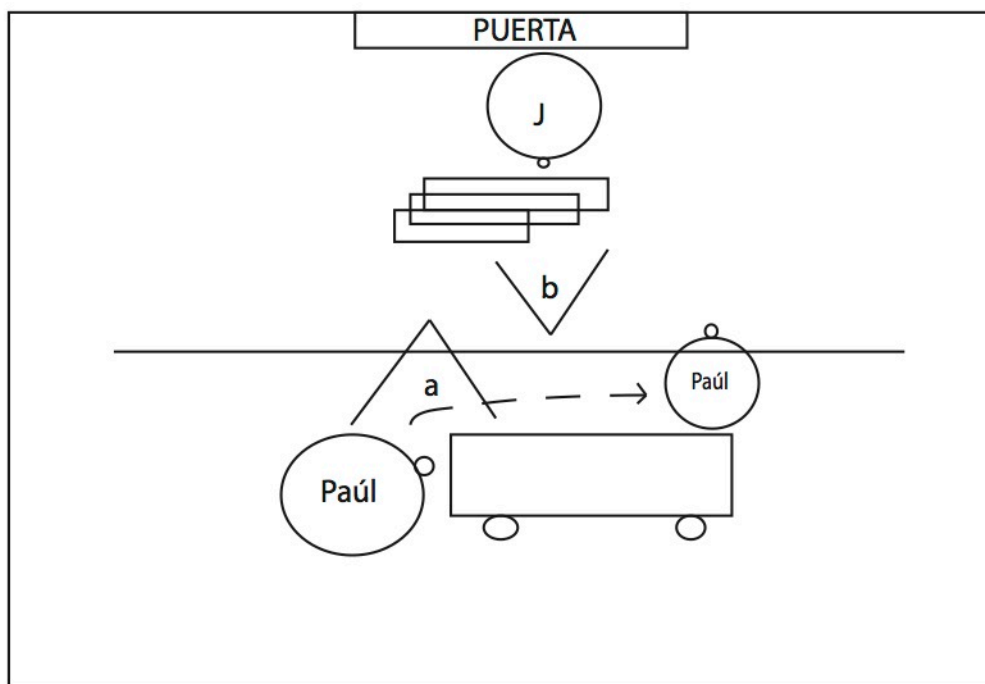

Esc.21 INT. CUARTO JORGE - MAÑANA

21a: PG Master cubre toda la acción

21b: BS Jorge

21c: PP Jorge llora

21d: Insertos varios (subjetivos)

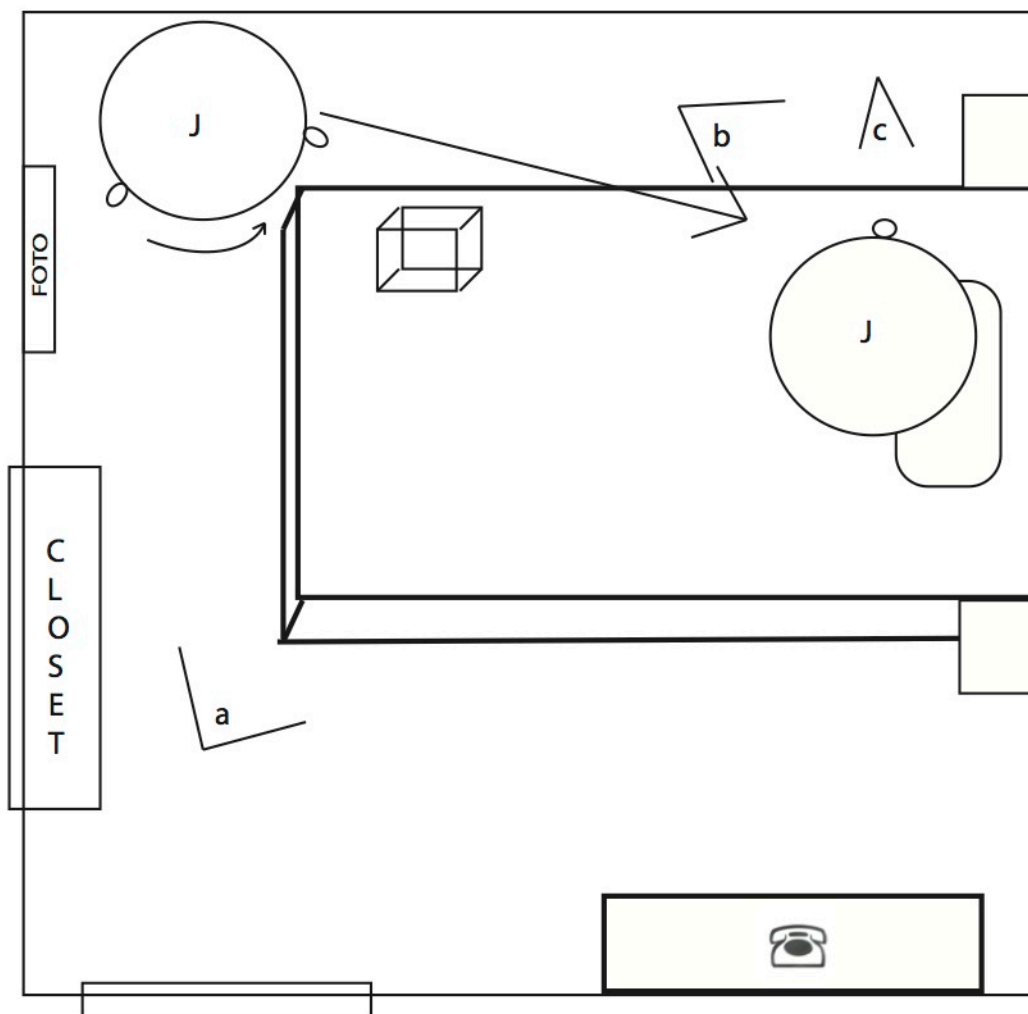

LISTA DE EQUIPO TÉCNICO

DIRECCIÓN

Directora: Nicole Herrera
1er Asistente de Dirección: Miguel Cármenes
2do Asistente de Dirección: Piedad Vásconez
Script: Priscila Zumárraga

FOTO

Dir. De Foto: Daniel Romero
1er Asistente de Cámara: Sebastián Benalcázar
Gaffer: Stalin Rodríguez
Grip: Marco López
Grip: Juan José Alomía

ARTE

Dir. De Arte: Alexandra Tapia
Vestuario y Maquillaje: David Noboa
Asistente de Arte: Grace Serrano
Asistente de Arte: Eric Torres

SONIDO

Sonido: Mishelle Echeverría
Sonido: Nicolás Fernández
Sonido: José David Ruiz

PRODUCCIÓN

Productora: Ana María Sánchez
Locaciones: Mishelle Echeverría
Asistente de Producción: Gabriela Jaramillo

CONTRATOS DE LOCACIONES

PERMISO DE USO DE LOCACIÓN

1. A través del presente documento el abajo firmante, en adelante CESIONARIO confirma que está en la capacidad de autorizar el uso de la propiedad ubicada en (dirección) Av. del parque 176 (El Bosque) de la ciudad de Quito en adelante LOCACION, al Colegio de Comunicación y Artes Contemporáneas de la USFQ a través de el/la estudiante Ana Maria Sánchez, a quienes en adelante se denominarán colectivamente "EL PRODUCTOR", con el objetivo de filmar, grabar, fotografiar imágenes y sonidos para la producción audiovisual con título de trabajo _____ (en adelante LA PRODUCCIÓN), con el derecho ilimitado para usar, exhibir y/o explotar, y licenciar a otros para que usen, transmitan, exhiban y/o exploten la producción, en todo o en parte, a través del universo y de manera perpetua, y en cualquier manera y en cualquier tipo de medio conocido o diseñado ahora o en el futuro. El cesionario autoriza el uso de la locación durante las fechas 9 de Nov al 13 de Nov en las que se preparará, se filmará y se retirarán los elementos que la producción haya puesto en la locación.
2. El cesionario reconoce también el derecho del productor a cambiar, editar, modificar, y revisar en cualquier momento LA PRODUCCIÓN en todo o en parte, y a combinar la misma, en todo o en parte, con otros materiales o trabajos.
3. EL PRODUCTOR se compromete a dejar la locación en las condiciones en las que le fue entregada y a poner el nombre del Cesionario dentro de la secuencia de créditos bajo la sección de agradecimientos.

Fecha: 8/11/2012
 Firma: [Firma]
 Nombre: Gonzalo Turiza
 Dirección: Av del parque 176
 Teléfono: 0984481870

PERMISO DE USO DE LOCACIÓN

1. A través del presente documento el abajo firmante, en adelante CESIONARIO confirma que está en la capacidad de autorizar el uso de la propiedad ubicada en (dirección) Calle Cipreses #3 de la ciudad de Nayón en adelante LOCACIÓN, al Colegio de Comunicación y Artes Contemporáneas de la USFQ a través de el/la estudiante Ana María Sánchez, a quienes en adelante se denominarán colectivamente "EL PRODUCTOR", con el objetivo de filmar, grabar, fotografiar imágenes y sonidos para la producción audiovisual con título de trabajo _____ (en adelante LA PRODUCCIÓN), con el derecho ilimitado para usar, exhibir y/o explotar, y licenciar a otros para que usen, transmitan, exhiban y/o exploten la producción, en todo o en parte, a través del universo y de manera perpetua, y en cualquier manera y en cualquier tipo de medio conocido o diseñado ahora o en el futuro. El cesionario autoriza el uso de la locación durante las fechas entre el 9 al 13 Nov. en las que se preparará, se filmará y se retirarán los elementos que la producción haya puesto en la locación.
2. El cesionario reconoce también el derecho del productor a cambiar, editar, modificar, y revisar en cualquier momento LAPRODUCCIÓN en todo o en parte, y a combinar la misma, en todo o en parte, con otros materiales o trabajos.
3. EL PRODUCTOR se compromete a dejar la locación en las condiciones en las que le fue entregada y a poner el nombre del Cesionario dentro de la secuencia de créditos bajo la sección de agradecimientos.

Fecha: 29/10/2012
 Firma: [Firma]
 Nombre: Juan E. Suárez
 Dirección: calle Cipreses 3, Nayón, Quito
 Teléfono: 095656181

CONTRATOS ACTORES

CESIÓN DE DERECHOS DE USO DE IMAGEN
(Actores, Figurantes y Extras)

1. A través del presente documento el abajo firmante, en adelante CESIONARIO cede de manera irrevocable a favor del Colegio de Comunicación y Artes Contemporáneas de la Universidad San Francisco de Quito y del/la estudiante Ana María Sánchez, sus licenciarios, sucesores y cesionarios, a quienes en adelante se denominarán colectivamente "EL PRODUCTOR", el derecho ilimitado de uso de las imágenes de video y audio captadas a su persona, con el objetivo de filmar, grabar, fotografiar imágenes y sonidos para la producción audiovisual con título de trabajo _____ (en adelante LA PRODUCCIÓN), con el derecho ilimitado para usar, exhibir y/o explotar, y licenciar a otros para que usen, transmitan, exhiban y/o exploten la producción, en todo o en parte, a través del universo y de manera perpetua, y en cualquier manera y en cualquier tipo de medio conocido o diseñado ahora o en el futuro.
2. El cesionario reconoce también el derecho del productor a cambiar, editar, modificar, y revisar en cualquier momento LAPRODUCCIÓN en todo o en parte, y a combinar la misma, en todo o en parte, con otros materiales o trabajos.
3. EL PRODUCTOR se compromete a poner el nombre del Cesionario dentro de la secuencia de créditos que considere pertinente bajo el nombre o seudónimo de Fernando Scarbora - Jorge.

Fecha: 13 de noviembre del 2012 (En caso de menores de Edad)
 Firma: [Firma] Firma representante legal
 Nombre: Fernando Quintana Nombre representante legal:
 Dirección: Cahid Ochofe N46-110 y Marcos Jofre, Ed. San Siro, dept. 3
 Teléfono: 3317103 - 2530812

CESIÓN DE DERECHOS DE USO DE IMAGEN
(Actores, Figurantes y Extras)

1. A través del presente documento el abajo firmante, en adelante CESIONARIO cede de manera irrevocable a favor del Colegio de Comunicación y Artes Contemporáneas de la Universidad San Francisco de Quito y del/la estudiante Ana María Sánchez, sus licenciarios, sucesores y cesionarios, a quienes en adelante se denominarán colectivamente "EL PRODUCTOR", el derecho ilimitado de uso de las imágenes de video y audio captadas a su persona, con el objetivo de filmar, grabar, fotografiar imágenes y sonidos para la producción audiovisual con título de trabajo _____ (en adelante LA PRODUCCIÓN), con el derecho ilimitado para usar, exhibir y/o explotar, y licenciar a otros para que usen, transmitan, exhiban y/o exploten la producción, en todo o en parte, a través del universo y de manera perpetua, y en cualquier manera y en cualquier tipo de medio conocido o diseñado ahora o en el futuro.
2. El cesionario reconoce también el derecho del productor a cambiar, editar, modificar, y revisar en cualquier momento LAPRODUCCIÓN en todo o en parte, y a combinar la misma, en todo o en parte, con otros materiales o trabajos.
3. EL PRODUCTOR se compromete a poner el nombre del Cesionario dentro de la secuencia de créditos que considere pertinente bajo el nombre o seudónimo de Flora Rest / Personaje Amelia y Paola.

Fecha: 13 de noviembre del 2012 (En caso de menores de Edad)
 Firma: [Firma] Firma representante legal
 Nombre: FLORA REST Nombre representante legal:
 Dirección: Chivi Viquei Tenabaco
 Teléfono: 2374451 / 0387217099

CESIÓN DE DERECHOS DE USO DE IMAGEN
(Actores, Figurantes y Extras)

1. A través del presente documento el abajo firmante, en adelante **CESIONARIO** cede de manera irrevocable a favor del Colegio de Comunicación y Artes Contemporáneas de la Universidad San Francisco de Quito y la estudiante **Ana María Sánchez**, sus licenciatarios, sucesores y cesionarios, a quienes en adelante se denominarán colectivamente "EL PRODUCTOR", el derecho ilimitado de uso de las imágenes de video y audio captadas a su persona, con el objetivo de filmar, grabar, fotografiar imágenes y sonidos para la producción audiovisual con título de trabajo **EL RETRATO** (en adelante **LA PRODUCCIÓN**), con el derecho ilimitado para usar, exhibir y/o explotar, y licenciar a otros para que usen, transmitan, exhiban y/o exploten la producción, en todo o en parte, a través del universo y de manera perpetua, y en cualquier manera y en cualquier tipo de medio conocido o diseñado ahora o en el futuro.
2. El cesionario reconoce también el derecho del productor a cambiar, editar, modificar, y revisar en cualquier momento **LAPRODUCCIÓN** en todo o en parte, y a combinar la misma, en todo o en parte, con otros materiales o trabajos.
3. **EL PRODUCTOR** se compromete a poner el nombre del Cesionario dentro de la secuencia de créditos que considere pertinente bajo el nombre o seudónimo de **Gustavo Salvador**.

Fecha: 07 de Mayo de 2013

Nombre: Gustavo Salvador

Dirección: Quito, Av. Granados

Teléfono: 0998752590

Firma: 

CESIÓN DE DERECHOS DE USO DE IMAGEN
(Actores, Figurantes y Extras)

1. A través del presente documento el abajo firmante, en adelante **CESIONARIO** cede de manera irrevocable a favor del Colegio de Comunicación y Artes Contemporáneas de la Universidad San Francisco de Quito y del/la estudiante **Ana María Sánchez**, sus licenciatarios, sucesores y cesionarios, a quienes en adelante se denominarán colectivamente "EL PRODUCTOR", el derecho ilimitado de uso de las imágenes de video y audio captadas a su persona, con el objetivo de filmar, grabar, fotografiar imágenes y sonidos para la producción audiovisual con título de trabajo _____ (en adelante **LA PRODUCCIÓN**), con el derecho ilimitado para usar, exhibir y/o explotar, y licenciar a otros para que usen, transmitan, exhiban y/o exploten la producción, en todo o en parte, a través del universo y de manera perpetua, y en cualquier manera y en cualquier tipo de medio conocido o diseñado ahora o en el futuro.
2. El cesionario reconoce también el derecho del productor a cambiar, editar, modificar, y revisar en cualquier momento **LAPRODUCCIÓN** en todo o en parte, y a combinar la misma, en todo o en parte, con otros materiales o trabajos.
3. **EL PRODUCTOR** se compromete a poner el nombre del Cesionario dentro de la secuencia de créditos que considere pertinente bajo el nombre o seudónimo de **Isaac López Benigno / Paul**.

Fecha: 13 de noviembre del 2012

Firma:  (En caso de menores de Edad)

Nombre: Isabel López Firma representante legal

Dirección: URB. SOL DE ORENTE Nombre representante legal: _____

Teléfono: 0984448528

CESIÓN DE DERECHOS DE USO DE IMAGEN
(Actores, Figurantes y Extras)

1. A través del presente documento el abajo firmante, en adelante **CESIONARIO** cede de manera irrevocable a favor del Colegio de Comunicación y Artes Contemporáneas de la Universidad San Francisco de Quito y la estudiante Ana María Sánchez, sus licenciatarios, sucesores y cesionarios, a quienes en adelante se denominarán colectivamente "EL PRODUCTOR", el derecho ilimitado de uso de las imágenes de video y audio captadas a su persona, con el objetivo de filmar, grabar, fotografiar imágenes y sonidos para la producción audiovisual con título de trabajo **EL RETRATO** (en adelante **LA PRODUCCIÓN**), con el derecho ilimitado para usar, exhibir y/o explotar, y licenciar a otros para que usen, transmitan, exhiban y/o exploten la producción, en todo o en parte, a través del universo y de manera perpetua, y en cualquier manera y en cualquier tipo de medio conocido o diseñado ahora o en el futuro.
2. El cesionario reconoce también el derecho del productor a cambiar, editar, modificar, y revisar en cualquier momento **LAPRODUCCIÓN** en todo o en parte, y a combinar la misma, en todo o en parte, con otros materiales o trabajos.
3. **EL PRODUCTOR** se compromete a poner el nombre del Cesionario dentro de la secuencia de créditos que considere pertinente bajo el nombre o seudónimo de

Fecha: 7 de mayo de 2013

Firma: 

Nombre: Andrea Castales

Dirección: Zonas de Montañas

Teléfono: 0992700579

CESIÓN DE DERECHOS DE USO DE IMAGEN
(Actores, Figurantes y Extras)

1. A través del presente documento el abajo firmante, en adelante **CESIONARIO** cede de manera irrevocable a favor del Colegio de Comunicación y Artes Contemporáneas de la Universidad San Francisco de Quito y la estudiante Ana María Sánchez, sus licenciatarios, sucesores y cesionarios, a quienes en adelante se denominarán colectivamente "EL PRODUCTOR", el derecho ilimitado de uso de las imágenes de video y audio captadas a su persona, con el objetivo de filmar, grabar, fotografiar imágenes y sonidos para la producción audiovisual con título de trabajo **EL RETRATO** (en adelante **LA PRODUCCIÓN**), con el derecho ilimitado para usar, exhibir y/o explotar, y licenciar a otros para que usen, transmitan, exhiban y/o exploten la producción, en todo o en parte, a través del universo y de manera perpetua, y en cualquier manera y en cualquier tipo de medio conocido o diseñado ahora o en el futuro.
2. El cesionario reconoce también el derecho del productor a cambiar, editar, modificar, y revisar en cualquier momento **LAPRODUCCIÓN** en todo o en parte, y a combinar la misma, en todo o en parte, con otros materiales o trabajos.
3. **EL PRODUCTOR** se compromete a poner el nombre del Cesionario dentro de la secuencia de créditos que considere pertinente bajo el nombre o seudónimo de

Fecha: 7 Mayo de 2013

Firma: 

Nombre: Gabriela Rojas

Dirección: Av. de las Naciones y de las Higueras

Teléfono: 2271528

REPORTES CÁMARA

REPORTE DE CÁMARA
 Producción: José Nicolás
 Fecha: 1-NOV-22
 Director: Nicolás Herrera
 Director de Fotografía: Juan Carlos
~~Director de Fotografía: Sebastián Balcázar~~
 ZAC: 1AC

CINTA	PÁGINA
1	1
CÁMARA	

ESC.	TOMA	Time Code	DUR.	SON.	DIAF.	Notas y filtros.	ESC.	TOMA	Time Code	DUR.	SON.	DIAF.	Notas y filtros.
1A	1	Balsa			4	450 500		6					
	2					100		7					
	3						11B	1					
	4							2					
	5							3					
	6							4					
	7							5					
	8							6					
	9							7					
	10							8					
	11							9					
	12							10					
	13							11					
	14							12					
	15							13					

NOTAS ADICIONALES

REPORTE DE CÁMARA
Teles Nicob
PRODUCCIÓN
05-NOV-7 007
FECHA
Nicde Honora
DIRECTOR
Daniela Lopez
DIRECTOR DE FOTOGRAFÍA
Sesation Borabara
ZAC
CINTA
PÁGINA

ESC.	TOMA	Time Code	DUR.	SON	DIAF.	Notas y filtros	ESC.	TOMA	Time Code	DUR.	SON	DIAF.	Notas y filtros
1C	4						11A	1					
	5							2					
4B	1							3					
	2							4					
	3							5					
	4							6					
	5							7					
	6						14C	1					14.09 → Clarify. 14.10.
	7												
	8						12A	1					
	9							2					✓ 4.6
	10							3					
NOTAS ADICIONALES													

REPORTE DE CÁMARA		
PRODUCCIÓN	Nicole Herrera	CINTA
FECHA	Daniel Romero	PÁGINA
	2/10/2011	3
	DIRECTOR	
	DIRECTOR DE FOTOGRAFÍA	
	Sebastian Saez	
	1AC	
	2AC	
	CÁMARA	

ESC.	TOMA	Time Code	DUR.	SON	DIAP.	Notas y filtros.	ESC.	TOMA	Time Code	DUR.	SON	DIAP.	Notas y filtros
✓	19A	4						3					
✓		5					✓	4					
✓		6					4D	1					
✓	4C	1					✓	2					
		2					✓	3					
	5A	1					75D	1					Cyd Lentes
		2						2					Imode
		3						3					Ma2
		4						4					
		5						5					
	4B	1						6					
		2											
NOTAS ADICIONALES													

REPORTES DE SONIDO



COLEGIO DE COMUNICACIÓN
Y ARTES CONTEMPORÁNEAS

REPORTE DE SONIDO

Nicky Herrera

PRODUCCIÓN
09/11/2012

DIRECTOR
Nicolas Fernandez

FECHA

SONIDISTA

EL Jota

MICROFONISTA # Toma SS2

CINTA/TARJETA

PÁGINA

1

ESC.	TOMA.	TIME CODE.	CAN 1.	CAN 2.	G/NG	NOTAS Y COMENTARIOS
1A	09	1	B	L ₁ L ₂		ensayo.
1A	1	2	B	L ₁ L ₂		+/- corte!
1A	2	3	B	L ₁ L ₂		Corte! X
1A	3	4	B	L ₁ L ₂		+/- Corte!
1A	4	5	B	L ₁ L ₂		Corte! X
1A	5	6	B	L ₁ L ₂		+/- Corte! Pito lejos
1A	6	7	B	L ₁ L ₂		+/- Corte!
1A	7	8	B	L ₁ L ₂		Buena! Queda ✓
1E	1	9	B	L ₁ L ₂		Corte/perra X
1E	2	10	B	L ₁ L ₂		+/- Corte!
1E	3	11	B	L ₁ L ₂		Buena! Queda ✓
1C	1	12	B	L ₁ L ₂		+/- Corte
1C	2	13	B	L ₁ L ₂		Corte Queda ✓
1C	3	14	B	L ₁ L ₂		Corte false take X
1C	4	15	B	L ₁ L ₂		Corte false take X
1C	5	16	B	L ₁ L ₂		Corte false take X
1D	1	17	B	L ₁ L ₂		Corte X
1D	2	18	B	L ₁ L ₂		FT X
1D	3	19	B	L ₁ L ₂		Corte X
1D	4	20	B	L ₁ L ₂		Corte +/-
1D	5	21	B	L ₁ L ₂		Corte +/-
1D	6	22	B	L ₁ L ₂		Corte +/-
—	—	23	B	L ₁ L ₂		FT X
1D	7	24	B	L ₁ L ₂		Queda! ✓

NOTAS GENERALES



COLEGIO DE COMUNICACIÓN
Y ARTES CONTEMPORÁNEAS

REPORTE DE SONIDO

NICKY HERRERA

PRODUCCIÓN

09/11/2012

DIRECTOR

NICO FERNANDEZ

FECHA

EL JOTA

SONIDISTA

MICROFONISTA

#toma 552

CINTA/TARJETA

PÁGINA

2

ESC.	TOMA	TIME CODE	CAN 1	CAN 2	G/NG	NOTAS Y COMENTARIOS
1B	1	25	B	L1L2		Corte X
1B	2	26	B	L1L2		+/- Corte
1B	3	27	B	L1L2		+/- Corte
1B	4	28	B	L1L2		Queda! ✓
1NSG	21	29	B	L1L2		Corte / ruido
1NSG	2	30	B	L1L2		Corte / sonido +/- voces
1NSG	3	31	B	L1L2		Bien queda
14B	1	32	B	L1L2		Cut
14B	2	33	B	L1L2		Cut
14B	3	34	B	L1L2		Cut
14B	4	35	B	L1L2		Cut
14B	5	36	B	L1L2		Cut
14B	6	37	B	L1L2		Cut
14B	7	38	B	L1L2		Cut
14B	8	39	B	L1L2		Cut
14B	9	40	B	L1L2		Cut
14B	10	41	B	L1L2		Queda ✓
14A	11	42	B	L1L2		Cut
14A	12	43	B	L1L2		Cut
14A	13	44	B	L1L2		Cut
14A	4	45	B	L1L2		Cut
14A	5	46	B	L1L2		Cut
14A	6	47	B	L1L2		Cut
14A	7	48	B	L1L2		Queda ✓
NOTAS GENERALES						

} accion
pintura.



COLEGIO DE COMUNICACIÓN
Y ARTES CONTEMPORÁNEAS

REPORTE DE SONIDO

NICKY HERRERA

PRODUCCIÓN 09/11/2012	DIRECTOR NICO FERNANDEZ	CINTA/TARJETA	PÁGINA 3
FECHA Nico	SONIDISTA		
MICROFONISTA # take 552			

ESC	TOMA	TIME CODE	CAN 1	CAN 2	G/NG	NOTAS Y COMENTARIOS
14A	9	49	B	L12		cut
14A	10	50	B	L12		Queda!
18A	1	51	B	L12		cut
18A	2	52	B	L12		cut
18A	3	53/54	B	L12		cut / 53 false take
18A	4	54 55	B	L12		Queda! ✓
18A	5	55 56	B	L12		cut! ruido
18A	6	57	B	L12		Queda! ✓
18A	1	58	B	L12		
4C	1	58	B	L12		telefono suena
4C	2	59	B	L12		Queda ✓
4A	1	60	B	L12		
4A	2	61	B	L12		cut
4A	3	62	B	L12		CA RISA
4A	4	63	B	L12		cut boom mic
4A	5	64	B	L12		Queda! ✓
4B	1	65	B	L12		cut puerta
4B	2	66	B	L12		
4B	3	67	B	L12		
4B	4	68	B	L12		Queda ✓
4D	1	69	B	L12		
4D	2	70	B	L12		✓
4D	3	71	B	L12		Queda ✓
			B	L12		

NOTAS GENERALES
 Hasta la ESC 4A T5 (#64) en una SD CARD. negra. Desde el archivo #65 en nueva tarjeta SD azul.



COLEGIO DE COMUNICACIÓN
Y ARTES CONTEMPORÁNEAS

REPORTE DE SONIDO

Ana Maria Sanchez

Nicole Herrera

PRODUCCIÓN

DIRECTOR

2012 / 11 / 12

Michelle Echeverría

FECHA

SONIDISTA

MICROFONISTA

CINTA/TARJETA

PÁGINA

1

ESC.	TOMA	TIME CODE	B	L	G/NG	NOTAS Y COMENTARIOS
9C	1		✓	✓		
	2		✓	✓		
	3		✓	✓		Bien
	4		✓	✓		celular.
	5		✓	✓		
	6		✓	✓		golpes.
9C*	1		B	L		
	2		B	L		Perro
9D*	1		B	L		
	2		B	L		
	3		B	L		2 golpes de boom.
9B	1		B	L		
	2		B	L		sonidos gástricos
	3		B	L		bien.
	4		B	L		
9A	1		B			Habla Marco
	2		B			
	3		B			
11B	1		B	L		
	2		B	L		
	3		B	L		alarma
	4		B	L		alarma
11D	1		B	L		
	2		B	L		carro
NOTAS GENERALES						



COLEGIO DE COMUNICACIÓN
Y ARTES CONTEMPORÁNEAS

REPORTE DE SONIDO

PRODUCCIÓN

2012/11/12

FECHA

Nicole Herrera

DIRECTOR

Michelle Echeverría

SONIDISTA

MICROFONISTA

CINTA/TARJETA

2

PÁGINA

ESC.	TOMA	TIME CODE.	CAN 1	CAN 2	G/NG	NOTAS Y COMENTARIOS
D 3	3		B	L		
4	4		B	L		auto
5	5		B	L		bien
11C	1		B	L		
	2		B	L		
	3		B	L		
	4		B	L		
	5		B	L		wild cut.
	6		B	L		wild.
11E	1		B	L		
	2		B	L		
	3		B	L		
	4		B	L		
	5		B			foley
11A	1					
	2					
	3					
	4					
	5					
	6					
	7					
NOTAS GENERALES						



COLEGIO DE COMUNICACIÓN
Y ARTES CONTEMPORÁNEAS

REPORTE DE SONIDO

PRODUCCIÓN <i>Rodr. Sánchez</i>	DIRECTOR <i>Nicole Herrera</i>
FECHA <i>2012/11/10</i>	SONIDISTA <i>Michelle Edelma</i>
MICROFONISTA <i>Juan Sáez</i>	

CINTA/TARJETA

PÁGINA

ESC	TOMA	TIME CODE	CAN 1	CAN 2	G/NG	NOTAS Y COMENTARIOS
12CC	1		✓	✓		Bien
	2		✓	✓		Bien
	3		✓	✓		WT
	4		✓	✓		WT
	5		✓	✓		Lebarrat en catch
	6		✓	✓		bien.
12FD	1		✓	✓		WT
	2		✓	✓		WT
	3		✓	✓		bien
	4		✓	✓		bien
	5		✓	✓		bien
	6		✓	✓		WT
	7		✓	✓		WT
	8		✓	✓		bien
	9		✓	✓		bien
	10		✓	✓		bien.
1311	11		✓	✓		bien
NOTAS GENERALES						

REPORTES DE SCRIPT



REPORTE DE SCRIPT

Pág/Día rodaje
1 / 1

Escena: 1		Plano: A		Fecha: 9/nov/2012	
INT	EXT	Día X	Noche	Hora:	Clima:
X		Amanecer	Atardecer		

Cinta: 1	Sonido: Sincronizado	Lente: 35
Filtro: WB: Tungsten	Velocidad:	Diaf: 4 ISO 500
Obturación: 50	Wild:	

Toma	TC Inicio	TC Final	Duración	Observaciones
1	00:00		Completa	2.5s de flora
2	00:00		Poco inicio	Flora se rie inicio exten
3	00:00	03:16	3:16	Se ve la luz a final de cuadro
4	00:00	02:06	2:06	Sombres en set / no completa
5	00:00	03:09	03:09	Salida de pito de gas
6	00:00	03:14	03:14	Completa
7	00:00	03:19	03:19	Ya se torjo que se y le da el febrero - Flora es más fina. F
8				
9				
10				
11				
12				
13				
14				
15				

DESCRIPCIÓN



REPORTE DE SCRIPT

Pág/Día rodaje
1/1

Escena: 1		Plano: B		Fecha: 9/Nov/2012	
INT	EXT	Día X	Noche	Hora: 10:10	Clima:
X		Amanecer	Atardecer		

Cinta:	Sonido:	Lente: 85
Filtro: ISO = 640	Velocidad:	Diaf: 2.8 1/2
Obturación: 50	Wild:	

Alora sale x el set de el
Alora sale x el set de el

Toma	TC Inicio	TC Final	Duración	Observaciones
1	00:00	02:27	02:27	Filora ve a camara, habla y sere da en
2	00:00	02:35	02:35	Completo
3	00:00	02:30	02:30	Completo
4	00:00	02:39	02:39	Completo
5				
6				
7				
8				
9				
10				
11				
12				
13				
14				
15				

DESCRIPCIÓN

COLEGIO DE COMUNICACIÓN
Y ARTES CONTEMPORÁNEAS

TITULO:

REPORTE DE SCRIPT

Pág/Día rodaje

1 / 1

Escena: 1		Plano: D		Fecha: 9/nov/2012	
INT X	EXT	Día X	Noche	Hora: 9:17	Clima:
		Amanecer	Atardecer		

Cinta:	Sonido:	Lente: 50
Filtro: ISO: 500	Velocidad:	Diaf: 4
Obturación: 50	Wild:	

Toma	TC Inicio	TC Final	Duración	Observaciones
1	00:00	00:59	00:59	2da acción
2	00:00	00:10	00:10	Se corta llega mano actor R
3	00:00	01:17	01:17	se ve la galleta?
4	00:00	02:55	02:55	Completo
5	00:00	03:06	03:06	Doble cámara, se ve en la esquina de luz
6	00:00	03:09	03:09	la mirada de flora va a los desechos de
7	00:00	02:56	02:56	Completo
8				
9				
10				
11				
12				
13				
14				
15				

DESCRIPCIÓN

- Desde la **TOMA** 6 la mirada de Flora va a desechos de cámara
 Las escenas 1 A, E y C tienen la acción contrecorriente



COLEGIO DE COMUNICACIÓN
Y ARTES CONTEMPORÁNEAS

TÍTULO:

REPORTE DE SCRIPT

Pág/Día rodaje

3-4/3

Escena: 2		Plano: A		Fecha: 11/nov/2012	
INT	EXT	Día X	Noche	Hora:	Clima:
X		Amanecer	Atardecer		

Cinta: ISO 160	Sonido:	Lente: 28
Filtro: WB 5600	Velocidad:	Diaf: 8-5.6
Obturación: 50	Wild:	

Toma	TC Inicio	TC Final	Duración	Observaciones
1	00:00	01:44	01:44	
2	00:00	02:39	02:39	Bram en cuadro
3	00:00	03:45	03:45	Completo
4	00:00	00:49	00:49	CARTE x' foto
5	00:00	04:13	04:13	Queda ✓
6				
7				
8				
9				
10				
11				
12				
13				
14				
15				

(presionas)
ventanas
mas abajo

DESCRIPCIÓN



TITULO:

REPORTE DE SCRIPT

Pág/Día rodaje

~~3-4~~ / 3

Escena: 2		Plano: B		Fecha: 11/nov/2012	
INT X	EXT	Día X	Noche	Hora:	Clima:
		Amanecer	Atardecer		

Ginta: ISO = 100	Sonido:	Lente: 50
Filtro: WB = 5600	Velocidad:	Diaf: 2
Obturación: 50	Wild:	

Toma	TC Inicio	TC Final	Duración	Observaciones
1	00:00	02:07	02:07	Completa
2	00:00	02:25	02:25	Queda ✓
3				
4				
5				
6				
7				
8				
9				
10				
11				
12				
13				
14				
15				

DESCRIPCIÓN



COLEGIO DE COMUNICACIÓN
Y ARTES CONTEMPORÁNEAS

TITULO:

REPORTE DE SCRIPT

Pág/Día rodaje

3-4/3

Escena: 2 	Plano: C	Fecha: 11/Nov/2012
INT 	EXT	Día 
		Noche
		Amanecer
		Atardecer
		Hora:
		Clima:

Cinta: ISO = 320	Sonido:	Lente: 50
Filtro: WB = Daylight	Velocidad:	Diaf: 5.0
Obturación: 50	Wild:	

Toma	TC Inicio	TC Final	Duración	Observaciones
1	00:00	01:10	01:10	Completo
2	00:00	00:53	00:53	Completo
3	00:00	00:48	00:48	Queda
4				
5				
6				
7				
8				
9				
10				
11				
12				
13				
14				
15				

DESCRIPCIÓN



TITULO:

REPORTE DE SCRIPT

Pág/Día rodaje
3-4/3

Escena: 2		Plano: D		Fecha: 11/Nov/2012	
INT X	EXT	Día X	Noche	Hora:	Clima:
		Amanecer	Atardecer		

Cinta: ISO 100	Sonido:	Lente: 50
Filtro: WB 5600	Velocidad:	Diaf: 2
Obturación: 50	Wild:	

Toma	TC Inicio	TC Final	Duración	Observaciones
1	00:00	00:46	00:46	B.R.N / completa ✓
2	00:00	00:22	00:22	Carta —
3	00:00	00:44	00:44	
4				
5				
6				
7				
8				
9				
10				
11				
12				
13				
14				
15				

DESCRIPCIÓN



COLEGIO DE COMUNICACIÓN
Y ARTES CONTEMPORÁNEAS

TITULO:

REPORTE DE SCRIPT

Pág/Día rodaje

3-4/3

Escena: 2		Plano: E		Fecha: 11/Nov/2012	
INT X	EXT	Día X	Noche	Hora:	Clima:
		Amanecer	Atardecer		

Cinta: ISO 320	Sonido:	Lente: 35
Filtro: WB Daylight 5000	Velocidad:	Diaf: 4
Obturación: 50	Wild:	

Toma	TC Inicio	TC Final	Duración	Observaciones
1	00:00	00:53	00:53	Completo con corbata
2	00:00	00:55	00:55	Apde sin corbata queda ✓
3				
4				
5				
6				
7				
8				
9				
10				
11				
12				
13				
14				
15				
DESCRIPCIÓN				

REPORTE DE SCRIPT

Pág/Día rodaje

3-4 / 3

Escena: 2		Plano: F		Fecha:	
INT	EXT	Día X	Noche	Hora:	Clima:
X		Amanecer	Atardecer		

Cinta: ISO 640	Sonido:	Lente: 85
Filtro: WB: 5600	Velocidad:	Diaf: 8-5-6
Obturación: 50	Wild:	

Toma	TC Inicio	TC Final	Duración	Observaciones
- 1	00:00	00:37	00:37	mini paneo foto flores velador
- 2	00:00	00:45	00:45	plano fijo foto flores velador
3	00:00	00:28	00:28	Tilt down. pallido
4	00:00	00:20	00:20	CORTE pito
- 5	00:00	00:22	00:22	Muy Repido miguel / completo
- 6	00:00	00:25	00:25	Queda
7				
8				
9				
10				
11				
12				
13				
14				
15				

DESCRIPCIÓN

Las tomas señaladas con una Raya (-) son completas.

COLEGIO DE COMUNICACIÓN
Y ARTES CONTEMPORÁNEAS

TÍTULO:

REPORTE DE SCRIPT

Pág/Día rodaje

4/3

Escena: 3		Plano: A		Fecha: 11/Nov/2012	
INT X	EXT	Día	Noche X	Hora:	Clima:
		Amanecer	Atardecer		

Cinta: 100	Sonido:	Lente: 50
Filtro: Daylight	Velocidad:	Diaf: 4
Obturación: 50	Wild:	

Toma	TC Inicio	TC Final	Duración	Observaciones
1	00:00	00:53	00:53	✓ / Cinta en la pared
2	00:00	00:41	00:41	Cuadro se cambia en la pared ✓
3				
4				
5				
6				
7				
8				
9				
10				
11				
12				
13				
14				
15				

DESCRIPCIÓN



REPORTE DE SCRIPT

Pág/Día rodaje
4/3

Escena: 3		Plano: B		Fecha: 11/ene/2012	
INT X	EXT	Día X	Noche	Hora:	Clima:
		Amanecer	Atardecer		

Cinta: ISO 160, 250	Sonido:	Lente: 28
Filtro: WB 5600	Velocidad:	Diaf: 8, 11
Obturación: 50	Wild:	

Toma	TC Inicio	TC Final	Duración	Observaciones
1		00:00:42:38		
2		00:00:43:94		
3		00:01:18:12		la misma no está en la mesa
4		00:00:40:66		sube
5		00:00:47:38		sube el iso a 250, diaf a 11
6		00:01:07:40		bien por todos los departamentos
7		00:00:47:78		Queda 1
8				
9				
10				
11				
12				
13				
14				
15				
DESCRIPCIÓN				



TÍTULO:

REPORTE DE SCRIPT

Pág/Día rodaje

4 / 13

Escena: 3		Plano: C		Fecha: 11 Nov 2012	
INT X	EXT	Día X	Noche	Hora: 8:51	Clima:
		Amanecer	Atardecer		

Cinta: ISO = 700	Sonido:	Lente: 35
Filtro: WB = Daylight 5600	Velocidad:	Diaf: 4 1/2
Obturación: 50	Wild:	

Toma	TC Inicio	TC Final	Duración	Observaciones
1	00:00	00:39	00:39	✓
2	00:00	00:47	00:47	queda
3				
4				
5				
6				
7				
8				
9				
10				
11				
12				
13				
14				
15				
DESCRIPCIÓN Jorge viendo a la ventana				

REPORTE DE SCRIPT

Pág/Día rodaje

4-5 / 1

Escena: A		Plano: A		Fecha: 9/Nov/2012	
INT X	EXT	Día X	Noche	Hora:	Clima:
		Amanecer	Atardecer	3:13pm	

Cinta: D30=100	Sonido:	Lente: 28
Filtro: WB=5200	Velocidad:	Diaf: 2.8 1/2
Obturación: 50	Wild:	

Toma	TC Inicio	TC Final	Duración	Observaciones
1	00:00	02:34	02:34	Completly not tomar cafe
2	00:00	01:42	01:42	cut perro
3	00:00	00:45	00:45	cut risas
4	00:00	01:02	01:02	Boom en curdes
5	00:00	02:47	02:47	Queda ☺
6				
7				
8				
9				
10				
11				
12				
13				
14				
15				

DESCRIPCIÓN

REPORTE DE SCRIPT

Pág/Día rodaje

4-5 / 1

Escena: 4		Plano: B		Fecha: 9/nov/2012	
INT X	EXT	Día X	Noche	Hora: 3:30	Clima:
		Amanecer	Atardecer		

Cinta: 180 = 100	Sonido:	Lente: 50
Filtro: WB = 5200	Velocidad:	Diaf: 2.8 1/2
Obturación: 50	Wild:	

Toma	TC Inicio	TC Final	Duración	Observaciones
1	00:00	00:46	00:46	Corte, pero a los puentes
2	00:00	01:57	01:57	Corte, suena el timbre casa
3	00:00	00:58	00:58	Corte, boom en cascada
4	00:00	02:26	02:26	
5				
6				
7				
8				
9				
10				
11				
12				
13				
14				
15				

DESCRIPCIÓN

COLEGIO DE COMUNICACIÓN
Y ARTES CONTEMPORÁNEAS

TITULO:

REPORTE DE SCRIPT

Pág/Día rodaje

415/1

Escena: A		Plano: XXXX C		Fecha: 9/nov/2012	
INT X	EXT	Día X	Noche	Hora:	Clima:
		Amanecer	Atardecer	2:20pm	

Cinta: 150 = 100	Sonido:	Lente: 50
Filtro: WB = 5200	Velocidad:	Diaf: 4 - 2.8
Obturación: 50	Wild:	

Toma	TC Inicio	TC Final	Duración	Observaciones
1	00:00	01:45	01:45	Scena telefono.
2	00:00	01:53	01:53	Complete
3				
4				
5				
6				
7				
8				
9				
10				
11				
12				
13				
14				
15				

DESCRIPCIÓN



TÍTULO:

REPORTE DE SCRIPT

Pág/Día rodaje

4-5 / 1

Escena: 4		Plano: D		Fecha: 9/nov/2012	
INT X	EXT	Día X	Noche	Hora: 4:17	Clima:
		Amanecer	Atardecer		

Cinta: 150-500	Sonido:	Lente: 50
Filtro: WB = 5200	Velocidad:	Diaf: 5.6
Obturación: 50	Wild:	

Toma	TC Inicio	TC Final	Duración	Observaciones
1	00:00	01:49	01:49	Completo
2	00:00	01:47	01:47	Completo
3	00:00	01:26	01:26	Completo (wed)
→ 4		00:35	00:35	completado
5				
6				
7				
8				
9				
10				
11				
12				
13				
14				
15				

DESCRIPCIÓN



REPORTE DE SCRIPT

Pág/Día rodaje
5

Escena: 5		Plano: A		Fecha: 13/Nov/2012	
INT	EXT	Día X	Noche	Hora:	Clima:
X		Amanecer	Atardecer		

Cinta: ISO 640	Sonido:	Lente: 35
Filtro: WB: Tungsten	Velocidad:	Diaf: 2
Obturación: 50	Wild:	

Practicas, no se marcha el tercer

Toma	TC Inicio	TC Final	Duración	Observaciones
1		01:06		cut x foto
2		01:17		cut
3		01:42		Completo ✓
4		02:21		Completo ✓ ☺
5		01:16		COMPLETO
6		01:21		COMPLETO
7		01:57		Completo
8	00:00	02:19	02:19	☺ Plano unico.
9				
10				
11				
12				
13				
14				
15				

DESCRIPCIÓN



REPORTE DE SCRIPT

Pág/Día rodaje
5

Escena: 5		Plano: B		Fecha: 13 Nov 2012	
INT X	EXT	Día X	Noche	Hora:	Clima:
		Amanecer	Atardecer		

Cinta: ISO 320	Sonido:	Lente: 35
Filtro: WB Tungsten	Velocidad:	Diaf: 2
Obturación: 50	Wild:	

Toma	TC Inicio	TC Final	Duración	Observaciones
1		01:18	01:18	Suena berries
2		01:23	01:23	Suena berries Nicky
3		02:16	02:16	Completo
4		02:29	02:29	Queda ✓
5				
6				
7				
8				
9				
10				
11				
12				
13				
14				
15				

DESCRIPCIÓN



COLEGIO DE COMUNICACIÓN
Y ARTES CONTEMPORÁNEAS

TITULO:

REPORTE DE SCRIPT

Pág/Día rodaje

5

Escena: 5		Plano: C		Fecha: 13/nov/2012	
INT X	EXT	Día X	Noche	Hora:	Clima:
		Amanecer	Atardecer		

Cinta: 640	Sonido:	Lente: 21
Filtro: Tungsten	Velocidad:	Diaf: 3.5
Obturación: 50	Wild:	

Toma	TC Inicio	TC Final	Duración	Observaciones
1	1			Sin apple box
2				Con apple box
3				
4				
5				
6				
7				
8				
9				
10				
11				
12				
13				
14				
15				

DESCRIPCIÓN



REPORTE DE SCRIPT

Pág/Día rodaje
5

Escena: 6		Plano: A		Fecha: 13/Nov/2012	
INT <input checked="" type="checkbox"/>	EXT	Día	Noche	Hora:	Clima:
		Amanecer	Atardecer <input checked="" type="checkbox"/>		

Cinta: ISO 800	Sonido:	Lente: 35
Filtro: WB: 4600	Velocidad:	Diaf: 5.6 - 4
Obturación: 40	Wild:	

Toma	TC Inicio	TC Final	Duración	Observaciones
1	00:00	01:23	01:23	Pris en cuadro / CT
2	00:00	01:19	01:19	Fercho bailando en el espejo
3	00:00	01:29	01:29	Completo bien ✓
4	00:00	01:56	01:56	Completo ✓
5				
6				
7				
8				
9				
10				
11				
12				
13				
14				
15				

DESCRIPCIÓN



REPORTE DE SCRIPT

Pág/Día rodaje
5

Escena: 6		Plano: B		Fecha: 13/nov/2012	
INT X	EXT	Día	Noche	Hora: 7	Clima: ★ ☾ ★ ★
		Amanecer	Atardecer X		

Cinta: ISO 640	Sonido:	Lente: 85
Filtro: WB 4600	Velocidad:	Diaf: 5.6
Obturación: 60 40	Wild:	

Toma	TC Inicio	TC Final	Duración	Observaciones
1	00:06	00:32	00:32	CUT
2	00:00	01:27	01:27	Bren completo
3	00:00	02:01	02:01	Bren completo Queda ✓
4				
5				
6				
7				
8				
9				
10				
11				
12				
13				
14				
15				

DESCRIPCIÓN



REPORTE DE SCRIPT

Pág/Día rodaje
13

Escena: 7		Plano: A		Fecha: 11/Nov/2012	
INT X	EXT	Día	Noche	Hora:	Clima:
		Amanecer	Atardecer		

Cinta: 320 ISO	Sonido:	Lente: 21
Filtro: abalescente WB blanco	Velocidad:	Diaf: 4
Obturación: 50	Wild:	

60D-
Tugstero

Toma	TC Inicio	TC Final	Duración	Observaciones
1	00:00	alrededor de 00:135		Queda ✓
2				
3				
4				
5				
6				
7				
8				
9				
10				
11				
12				
13				
14				
15				

DESCRIPCIÓN



COLEGIO DE COMUNICACIÓN
Y ARTES CONTEMPORÁNEAS

TÍTULO:

REPORTE DE SCRIPT

Pág/Día rodaje

13

Escena: 7		Plano: B		Fecha: 11/Nov/2012	
INT <input checked="" type="checkbox"/>	EXT <input type="checkbox"/>	Día	Noche <input checked="" type="checkbox"/>	Hora:	Clima:
		Amanecer	Atardecer		

Cinta: ISO 640	Sonido:	Lente: 35
Filtro: WB Florescente blanco	Velocidad:	Diaf: 2.8
Obturación: 50	Wild:	

Toma	TC Inicio	TC Final	Duración	Observaciones
1	00:00	01:35	01:35	Carte no completo
2	00:00	01:21	01:21	Completo - se va en negro
3	00:00	01:12	01:12	Completo no se ve carte tee
4	00:00	01:08	01:08	Completo
5	00:00	01:03	01:03	Completo check ✓
6				
7				
8				
9				
10				
11				
12				
13				
14				
15				

DESCRIPCIÓN

REPORTE DE SCRIPT

Pág/Día rodaje

3

Escena: 7		Plano: B*		Fecha: 11/Nov/2012	
INT X	EXT	Día	Noche X	Hora:	Clima:
		Amanecer	Atardecer		

Cinta: ISO 640	Sonido:	Lente: 35
Filtro: fluorescente WB blanco	Velocidad:	Diaf: 2.8
Obturación: 50	Wild:	

Toma	TC Inicio	TC Final	Duración	Observaciones
1	1 SOLA TOMA			Queda ✓
2				
3				
4				
5				
6				
7				
8				
9				
10				
11				
12				
13				
14				
15				

DESCRIPCIÓN

Plano con cámara en mano al frente de Jorge recogiendo las cosas



REPORTE DE SCRIPT

Pág/Día rodaje
4

Escena: 9		Plano: A		Fecha: 17/10/2012	
INT X	EXT	Día	Noche	Hora:	Clima:
		Amanecer	Atardecer		

Cinta: ISO 125	Sonido:	Lente: 85
Filtro: 4600	Velocidad:	Diaf: 1.4
Obturación: 50	Wild:	

Toma	TC Inicio	TC Final	Duración	Observaciones
1		00:21		completo
2		00:34		completo.
3		00:31		completo reencuadre/completo OVERBA!
4				
5				
6				
7				
8				
9				
10				
11				
12				
13				
14				
15				

DESCRIPCIÓN

COLEGIO DE COMUNICACIÓN
Y ARTES CONTEMPORÁNEAS

TÍTULO:

REPORTE DE SCRIPT

Pág/Día rodaje

4

Escena: 9		Plano: B		Fecha: 12/nov/2012	
INT	EXT	Día	Noche	Hora:	Clima:
		Amanecer	Atardecer		

Cinta: ISO 640	Sonido:	Lente: 50
Filtro: WB 4600	Velocidad:	Diaf: 4
Obturación: 50	Wild:	

Toma	TC Inicio	TC Final	Duración	Observaciones
1	00:00	00:32		cut
2	00:00	00:33		barriga nicky cut
3	00:00	01:14		completo
4	00:00	01:08		Queda
5				
6				
7				
8				
9				
10				
11				
12				
13				
14				
15				

DESCRIPCIÓN



REPORTE DE SCRIPT

Pág/Día rodaje
4

Escena: 9		Plano: C		Fecha: 12/Nov/2012	
INT X	EXT	Día	Noche X	Hora:	Clima:
		Amanecer	Atardecer		

Cinta: ISO = 160	Sonido:	Lente: 50
Filtro: WB 9600	Velocidad:	Diaf: 28
Obturación: 50	Wild:	

Toma	TC Inicio	TC Final	Duración	Observaciones
1	00:00	01:49		Plan a ser re
2	00:00	02:03		Completo
3	00:00	02:02		Completo
4	00:00	00:35		Quede
5	00:00	01:18		Corte / cosa completa
6	00:00	02:18		Buen Dolly.
7	00:00	02:21		Queda ✓
8				
9				
10				
11				
12				
13				
14				
15				

DESCRIPCIÓN



REPORTE DE SCRIPT

Pág/Día rodaje
4

Escena: 9		Plano: C*		Fecha: 12/nov/2012	
INT X	EXT	Día	Noche X	Hora:	Clima:
		Amanecer	Atardecer		

Cinta: 640	Sonido:	Lente: 85
Filtro: 4600	Velocidad:	Diaf: 5.6
Obturación: 50	Wild:	

Toma	TC Inicio	TC Final	Duración	Observaciones
1	00:00	00:57	00:57	
2	00:00	03:12	03:12	Queda
3				
4				
5				
6				
7				
8				
9				
10				
11				
12				
13				
14				
15				

DESCRIPCIÓN



REPORTE DE SCRIPT

Pág/Día rodaje
4

Escena: 9		Plano: D★		Fecha: 12/nov/2012	
INT X	EXT	Día	Noche X	Hora:	Clima:
		Amanecer	Atardecer		

Cinta: 640	Sonido:	Lente: 85
Filtro: 4600	Velocidad:	Diaf: 5.6
Obturación: 50	Wild:	

Toma	TC Inicio	TC Final	Duración	Observaciones
1	00:00	02:55		✓
2	00:00	02:48		✓
3	00:00	02:38		✓
4				
5				
6				
7				
8				
9				
10				
11				
12				
13				
14				
15				

DESCRIPCIÓN



REPORTE DE SCRIPT

Pág/Día rodaje
4

Escena: 10		Plano: A		Fecha: 12/nov/2012	
INT	EXT	Día	Noche	Hora:	Clima:
X		Amanecer	Atardecer		

Cinta: ISO 400	Sonido:	Lente: 50
Filtro: WB 4600	Velocidad:	Diaf: 4
Obturación: 50	Wild:	

Toma	TC Inicio	TC Final	Duración	Observaciones
1	00:00	01:09	01:09	Completa
2	02:00	00:56	00:56	CUT
3	00:00	01:06	01:06	Completo, el seguro se demora
4	00:00	00:36	00:36	CUT POR FOCO
5	00:00	00:47	00:47	Inicio Completa
6	00:00	01:24	01:24	CUT por Jorge.
7	00:00	00:57	00:57	Completa
8	00:00	00:58	00:58	Completa
9	00:00	01:09	01:09	Completa
10	00:57	00:57	00:57	Queda
11				
12				
13				
14				
15				

DESCRIPCIÓN



REPORTE DE SCRIPT

Pág/Día rodaje
1A

Escena: <u>10</u>		Plano: <u>B</u>		Fecha: <u>12/nov/2012</u>	
INT <u>X</u>	EXT	Día	Noche <u>X</u>	Hora:	Clima:
		Amanecer	Atardecer		

Cinta: <u>ISO 640</u>	Sonido:	Lente: <u>85</u>
Filtro: <u>WB 4600</u>	Velocidad:	Diaf: <u>4</u>
Obturación: <u>50</u>	Wild:	

Toma	TC Inicio	TC Final	Duración	Observaciones
1	<u>00:00</u>	<u>00:51</u>	<u>00:51</u>	Plano de Jorge Completo
2	<u>00:00</u>	<u>00:54</u>	<u>00:54</u>	Completo
3	<u>00:00</u>	<u>01:10</u>	<u>01:10</u>	Completo solo Jorge
4	00:00			
5				
6				
7				
8				
9				
10				
11				
12				
13				
14				
15				

DESCRIPCIÓN



REPORTE DE SCRIPT

Pág/Día rodaje
~~12~~ 4

Escena: 10		Plano: C		Fecha: 12/Nov/2012	
INT X	EXT	Día	Noche X	Hora:	Clima:
		Amanecer	Atardecer		

Giro: ISO = 160	Sonido:	Lente: 50
Filtro: WB = 4600	Velocidad:	Diaf: 2
Obturación: 50	Wild:	

Toma	TC Inicio	TC Final	Duración	Observaciones
1	00:00	01:22	01:22	Completo
2	00:10	01:03	01:03	Risas pleno
3	00:00	00:50	00:50	Completo
4	00:00	01:09	01:09	Completo
5	00:00	01:17	01:17	Completo Queda ✓
6				
7				
8				
9				
10				
11				
12				
13				
14				
15				

DESCRIPCIÓN



COLEGIO DE COMUNICACIÓN
Y ARTES CONTEMPORÁNEAS

TITULO:

REPORTE DE SCRIPT

Pág/Día rodaje
4

Escena: 11		Plano: A		Fecha: 12/11/2012	
INT	EXT	Día	Noche	Hora:	Clima:
		Amanecer	Atardecer		

Cinta: ISO 400	Sonido:	Lente: 50
Filtro: WB 6400	Velocidad:	Diaf: 5.6
Obturación: 50	Wild:	

Toma	TC Inicio	TC Final	Duración	Observaciones
1	00:00	02:01	02:01	
2		02:58	02:58	Cut
3		02:31	02:31	completo ✓
4		00:10	00:10	cut
5		02:19	02:19	Copys
6		02:03	02:19	SA Satella
7	00:00	02:...	02:...	COMPLETO QUEDA ✓
8				
9				
10				
11				
12				
13				
14				
15				

DESCRIPCIÓN



REPORTE DE SCRIPT

Pág/Día rodaje
4

Escena: 11		Plano: B		Fecha:	
INT X	EXT	Día	Noche X	Hora:	Clima:
		Amanecer	Atardecer		

Cinta:	Sonido:	Lente:
Filtro:	Velocidad:	Diaf:
Obturación:	Wild:	

Toma	TC Inicio	TC Final	Duración	Observaciones
1		00:47		Final Risa Flores
2		00:42		
3		01:28		//
4		01:18		//
5		00:20		Quedan lejos de miradas buen.
6				
7				
8				
9				
10				
11				
12				
13				
14				
15				

DESCRIPCIÓN



REPORTE DE SCRIPT

Pág/Día rodaje
4

Escena: 11		Plano: C		Fecha: 12/Nov/2012	
INT X	EXT	Día	Noche <input checked="" type="checkbox"/>	Hora:	Clima:
		Amanecer	Atardecer		

Cinta: 200	Sonido:	Lente: 85
Filtro: WB 400	Velocidad:	Diaf: 1.4
Obturación: 50	Wild: Si!	

Toma	TC Inicio	TC Final	Duración	Observaciones
1	00:00	~	~	Completo Solo hasta placa de inicio
2	00:00	02:13	02:03	Completo ✓ Placa de inicio
3		00:49		(en mano) 105
4		00:53		
5				
6				
7				
8				
9				
10				
11				
12				
13				
14				
15				

DESCRIPCIÓN



COLEGIO DE COMUNICACIÓN
Y ARTES CONTEMPORÁNEAS

TÍTULO:

REPORTE DE SCRIPT

Pág/Día rodaje

4

Escena: 11		Plano: D		Fecha: 2 Nov 2012	
INT	EXT	Día	Noche <input checked="" type="checkbox"/>	Hora:	Clima:
<i>f</i>		Amanecer	Atardecer		

Cinta: 2500	Sonido:	Lente: 50
Filtro: 4600	Velocidad:	Diap: 2
Obturación: 50	Wild:	

Toma	TC Inicio	TC Final	Duración	Observaciones
1		01:01	01:11	Al final Jorge ve gema
2		02:33	02:33	- Completo
3		01:01	01:01	Hasta que hace un detalle
4		02:15	02:15	Completo
5				
6				
7				
8				
9				
10				
11				
12				
13				
14				
15				
DESCRIPCIÓN				

REPORTE DE SCRIPT

Pág/Día rodaje

14

Escena: 11		Plano: E		Fecha: 12 Nov 2012	
INT X	EXT	Día	Noche X	Hora:	Clima:
		Amanecer	Atardecer		

Cinta: 200	Sonido:	Lente: 85
Filtro: 6400	Velocidad:	Diaf: 1.8
Obturación: 50	Wid: 50 Foley	

Toma	TC Inicio	TC Final	Duración	Observaciones
1		01:04	01:04	Completo
2		01:09	01:09	Tree whisky
3		00:35	00:59	CUT
4		00:59	00:59	Knock ✓
5				
6				
7				
8				
9				
10				
11				
12				
13				
14				
15				

DESCRIPCIÓN

REPORTE DE SCRIPT

Pág/Día rodaje

Escena: 12		Plano: B		Fecha: 12/nov/2012	
INT X	EXT	Día	Noche	Hora:	Clima:
		Amanecer	Atardecer		
Cinta: 400 640		Sonido:		Lente: 35	
Filtro: 4600		Velocidad:		Diaf: 28 4	
Obturación: 50		Wild:			

Toma	TC Inicio	TC Final	Duración	Observaciones
1	00:00	00:50	00:50	Risas
2	00:00	00:24	00:24	Cambio de valor de plano / CUT
3	00:00	02:12	02:12	Completo
4	00:00	02:59	02:59	Completo
5				
6				
7				
8				
9				
10				
11				
12				
13				
14				
15				
DESCRIPCIÓN				



TITULO:

REPORTE DE SCRIPT

1000 400

Pág/Día rodaje
1/2

Escena: 13		Plano: B		Fecha: 10/NOV/2012	
INT X	EXT	Día	Noche X	Hora:	Clima:
		Amanecer	Atardecer		

Cinta: 220 FSO	Sonido: -	Lente: 50
Filtro: 4600 WB	Velocidad:	Diaf: 2.8
Obturación: 50	Wild: -	

Toma	TC Inicio	TC Final	Duración	Observaciones
1	00:00	00:37	00:37	CORTE No completo
2	00:00	00:41	00:41	Completo.
3	00:00	00:27	00:27	Cambio de ángulo / CORTE
4	00:00	00:51	00:51	Completo
5	00:00	00:32	00:32	Queda.
6	00:00	00:23	00:23	PP Plano Flora Diaf 1.4 ISO 200
7				
8				
9				
10				
11				
12				
13				
14				
15				

DESCRIPCIÓN



TITULO:

REPORTE DE SCRIPT

Pág/Día rodaje

1/2

Escena: 13		Plano: G/C ^{SD} ^{POD}		Fecha: 10/Nov/2012	
INT	EXT	Día	Noche	Hora:	Clima:
X		Amanecer	Atardecer		

Cinta: G 200 ISO C 100	Sonido:	Lente: G 85 C 50
Filtro: W3 G = 4600	Velocidad:	Diaf: G 2 C 2 1/2
Obturación: G = 50	Wild:	

Toma	TC Inicio	TC Final	Duración	Observaciones
1	00:00		01:11	Completo ✓
2	00:00		01:09	Completo ✓
3	00:00		01:01	Risas florea
4	00:00		00:43	Personas hablando
5	00:00		01:02	Lavalier en cuadro
6	00:00		01:18	Queda ✓
7				
8				
9				
10				
11				
12				
13				
14				
15				

DESCRIPCIÓN



REPORTE DE SCRIPT

Pág/Día rodaje
2

13 E* G3 claquete

Escena: 13		Plano: E3		Fecha:	
INT	EXT	Día	Noche ✓	Hora:	Clima:
✓		Amanecer	Atardecer		

Cinta: 200	Sonido:	Lente: 85
Filtro: 4600	Velocidad:	Diaf: 2.8
Obturación: 50	Wild:	

1700

Toma	TC Inicio	TC Final	Duración	Observaciones
1	00:00	01:59	01:59	Plano picado objetos mesa sin son.
2	00:00	00:48	00:48	Diagonl manos
3	00:00	01:35	01:35	Diagonl mas cerca } mesa
4	00:00	00:55	00:55	Diagonl mas cerca } mesa
7				
8				
9				
10				
11				
12				
13				
14				
15				

DESCRIPCIÓN



REPORTE DE SCRIPT

5400 - 5D
600

Pág/Día rodaje
/ 2

Escena: 13		Plano: E1, E2		Fecha: 10/nov/2012	
INT X	EXT	Día	Noche X	Hora:	Clima:
		Amanecer	Atardecer		

Cinta: E1 = 200 ISO E2 = 200	Sonido:	Lente: E1 50 E2 85
Filtro: e1 400 WB E2 400	Velocidad:	Diaf: E1 2 1/2 E2 2 1/2
Obturación: E1 50 E2 50	Wild:	

Toma	TC Inicio	TC Final	Duración	Observaciones
1	00:00	01:15	01:15	1/3 @ Completa
2	00:00	01:40	01:40	Completa
3	00:00	02:10	02:10	E2 = Diaphragma 4 ISO = 500
4				
5				
6				
7				
8				
9				
10				
11				
12				
13				
14				
15				

DESCRIPCIÓN



TITULO:

F=5D

REPORTE DE SCRIPT

D=60D

Pág/Día rodaje
12

Escena: 11 13		Plano: FD		Fecha: 10/Nov/2012	
INT	EXT	Día	Noche	Hora:	Clima:
X		Amanecer	Atardecer		

Cinta: F 200 ISO D 200	Sonido:	Lente: F50 D 85
Filtro: F 4600 WB D 4600	Velocidad:	Diaf: F2 1/2 D 2 1/2
Obturación: F 50 D 50	Wild:	

Toma	TC Inicio	TC Final	Duración	Observaciones
1	00:00	00:36	00:36	Corte ruido
2	00:00	00:42	00:42	Corte
3	00:00	01:15	01:15	Completo.
4	00:00	01:00	01:00	Completo - Cámara F Pared
5	00:00	01:23	01:23	D hace pereo desde aqui ISO 160
6	00:00	00:31	00:31	Corte Sale un carro carro
7	00:00	00:54	00:54	Corte maquillage.
8	00:00	01:28	01:28	✓
9	00:00	01:35	01:35	✓
10	00:00	01:42	01:42	✓ Queda el plano F
11	00:00	00:48	00:48	Espera.
12				
13				
14				
15				
DESCRIPCIÓN				



REPORTE DE SCRIPT

Pág/Día rodaje

1 / 2

Escena: 13		Plano: H		Fecha: 10/10/2018	
INT X	EXT	Día	Noche	Hora:	Clima:
		Amanecer	Atardecer		

Cinta: ISO 320	Sonido:	Lente: 50
Filtro: WS 600	Velocidad:	Diaf: 28
Obturación: 50	Wild:	

Toma	TC Inicio	TC Final	Duración	Observaciones
1	00:00	00:34	00:34	Completo / Sombra de Boom
2	00:00	00:37	00:37	Completo ✓ Bien
3	00:00	00:40	00:40	Completo / Ruidos arriba a Queda
4				
5				
6				
7				
8				
9				
10				
11				
12				
13				
14				
15				
DESCRIPCIÓN				

REPORTE DE SCRIPT

Pág/Día rodaje

Escena: 14		Plano: A		Fecha: 9/nov/2012	
INT X	EXT	Día	Noche X	Hora: 12:05	Clima:
		Amanecer	Atardecer		

Cinta: ISO = 125	Sonido:	Lente: 50
Filtro: WB = 5200	Velocidad:	Diaf: 5.6
Obturación: 50	Wild:	

Toma	TC Inicio	TC Final	Duración	Observaciones
1	00:00	00:28	00:28	Completo - Side Rec de cuadro
2	00:00	00:27	00:27	Completo - Side Rec de cuadro
3	00:00	00:25	00:25	Casi completo, frenando se esc el final
4	00:00	00:24	00:24	Parar en medio cuadro
5	00:00	00:26	00:26	Completo - Rec no Side de cuadro
6	00:00	00:26	00:26	Completa
7	00:00	00:26	00:26	Completa
8				ISO 250
9				
10				
11				
12				
13				
14				
15				

DESCRIPCIÓN

**REPORTE DE SCRIPT**

Pág/Día rodaje

Escena: 14		Plano: B		Fecha: 9/nov/2012	
INT X	EXT	Día	Noche X	Hora: 11:39	Clima:
		Amanecer	Atardecer		

Cinta: WB: 5200	Sonido:	Lente: 50
Filtro: ISO=100	Velocidad:	Diaf: 5.6
Obturación: 50	Wild:	

Toma	TC Inicio	TC Final	Duración	Observaciones
1	00:00	01:00	01:01	Afilmado hasta media escena
2	00:00	00:55	00:55	Completo
3	00:00	00:32	00:32	Completo
4	00:00	00:50	00:50	Completo se le a derecha de cuadro
5	00:00	00:39	00:39	Suena el gas
6	00:00	00:30	00:30	Podadora suena
7	00:00	00:50	00:50	Clavetas en las manos
8	00:00	00:42	00:42	Completo
9	00:00	00:32	00:32	Luz se cae y sonido gas
10	00:00	00:30	00:30	Completo
11				
12				
13				
14				
15				

DESCRIPCIÓN



COLEGIO DE COMUNICACIÓN
Y ARTES CONTEMPORÁNEAS

TÍTULO:

REPORTE DE SCRIPT

Pág/Día rodaje

11 / 1

Escena: 14		Plano: C		Fecha: 9/nov/2022	
INT X	EXT	Día	Noche X	Hora: 12:21	Clima:
		Amanecer	Atardecer		

Cinta: 250	Sonido:	Lente: 50
Filtro: WB=5200	Velocidad:	Diaf: 5.6
Obturación: 50	Wild:	

Toma	TC Inicio	TC Final	Duración	Observaciones
1	—	—	—	Puesta como 14A9
2	—	00:34	00:34	Puesta como 14A10
3				
4				
5				
6				
7				
8				
9				
10				
11				
12				
13				
14				
15				

DESCRIPCIÓN



~~Esta~~
~~colgado~~
~~del piso~~

REPORTE DE SCRIPT

Pág/Día rodaje
5

Escena: 15		Plano: A		Fecha: 13/nov/2012	
INT	EXT	Día	Noche	Hora:	Clima:
X		X			
		Amanecer	Atardecer		

Cinta: ISO 250	Sonido:	Lente: 05
Filtro: WB Daylight	Velocidad:	Diaf: 2
Obturación: 30	Wild:	

Toma	TC Inicio	TC Final	Duración	Observaciones
1	00:00	01:29	01:29	Sin golpe/no completo
2	00:00	01:43	01:43	Bien/completo ✓
3	00:00	02:35	02:35	completa queda ✓
4				
5				
6				
7				
8				
9				
10				
11				
12				
13				
14				
15				

DESCRIPCIÓN

COLEGIO DE COMUNICACIÓN
Y ARTES CONTEMPORÁNEAS

TITULO:

REPORTE DE SCRIPT

Pág/Día rodaje

5

Escena: 15		Plano: B		Fecha: 13/nov/2012	
INT	EXT	Día X	Noche	Hora:	Clima:
X		Amanecer	Atardecer		

Cinta: 280 640	Sonido:	Lente: 35
Filtro: Tungsteno	Velocidad:	Diaf: 5-6
Obturación: 50	Wild:	

Toma	TC Inicio	TC Final	Duración	Observaciones
1	00:00	00:39		Cambiado ✓ Queda ✓
2	00:00	01:30		
3	00:00	00:41		
4				
5				
6				
7				
8				
9				
10				
11				
12				
13				
14				
15				

DESCRIPCIÓN



REPORTE DE SCRIPT

Pág/Día rodaje
5

Escena: 15		Plano: C		Fecha: 13/nov/2012	
INT X	EXT	Día X	Noche	Hora:	Clima:
		Amanecer	Atardecer		

Ginta: ISO 400	Sonido:	Lente: 50
Filtro: WB: Daylight	Velocidad:	Diaf: 2.8
Obturación: 50	Wild:	

Toma	TC Inicio	TC Final	Duración	Observaciones
1	00:00	01:03	01:03	Salí pris. en cuadro → de ayo
2	00:00	01:23	01:23	Completo ✓
3	00:00	00:42	00:42	Boom en cuadro
4	00:00	01:07	01:07	CUT
5	00:00	01:57	01:57	Completo ✓
6	00:00	01:18	01:18	Re CUT, se repite
7	00:00	01:50	01:50	Completo ✓
8	00:00	01:50	01:50	Completo ✓
10	00:00	02:06	02:06	Queda/Completo ✓

DESCRIPCIÓN
No existe la toma 7, error de claqueta

REPORTE DE SCRIPT

Pág/Día rodaje

5

Incesto audio croma

Escena: 15		Plano: D		Fecha: 13/nov/2012	
INT	EXT	Día <input checked="" type="checkbox"/>	Noche	Hora:	Clima:
<input checked="" type="checkbox"/>		Amanecer	Atardecer		

Cinta: 180 640	Sonido:	Lente: 50
Filtro: WB Tungsten	Velocidad:	Diaf: 5.6
Obluración: 50	Wild:	

Toma	TC Inicio	TC Final	Duración	Observaciones
1		00:31		Completo
2		00:30		Queda ✓
3				
4				
5				
6				
7				
8				
9				
10				
11				
12				
13				
14				
15				

DESCRIPCIÓN

Croma ✓

REPORTE DE SCRIPT

Pág/Día rodaje

12/1

Escena: 18		Plano: A		Fecha: 9/nov/2012	
INT	EXT X	Día X	Noche	Hora:	Clima:
		Amanecer	Atardecer		

Cinta: WB = Daylight	Sonido:	Lente: 35
Filtro: ISO = 100	Velocidad:	Diaf: 11
Obturación: 50	Wild:	

Toma	TC Inicio	TC Final	Duración	Observaciones
1	00:00	—	—	Shaly se olvida como se llama el
2	00:00	01:19	01:19	Completa
3	00:00	00:53	00:53	Completa
4	00:00	00:54	00:54	Completa
5	00:00	01:00	01:00	Optica 85. completo
6	00:00	01:08	01:08	Optica 85 completo
7				
8				
9				
10				
11				
12				
13				
14				
15				
DESCRIPCIÓN				

COLEGIO DE COMUNICACIÓN
Y ARTES CONTEMPORÁNEAS

TÍTULO:

REPORTE DE SCRIPT

Pág/Día rodaje

5

Escena: 19		Plano: A		Fecha: 13/NOV/2012	
INT	EXT	Día <input checked="" type="checkbox"/>	Noche	Hora:	Clima:
<input checked="" type="checkbox"/>		Amanecer	Atardecer		

Cinta: ISO 320	Sonido:	Lente: 50
Filtro: WB Daylight	Velocidad:	Diaf: 1.4
Obturación: 50	Wild:	

Toma	TC Inicio	TC Final	Duración	Observaciones
1	00:00	00:00		completo ✓
2	00:00	00:45	00:45	completo ✓
3	00:00	00:46	00:46	CUT
4	00:00	01:00	01:00	completo ✓
5	00:00	00:53	00:53	completo ✓
6	00:00	00:56	00:56	completo ✓
7	00:00	00:56	00:56	completo ✓
8	00:00	01:12	01:12	completo ✓
9	00:00	00:41	00:41	CUT
10	00:00	01:06	01:06	completo ✓
11				
12				
13				
14				
15				
DESCRIPCIÓN				



COLEGIO DE COMUNICACIÓN
Y ARTES CONTEMPORÁNEAS

TÍTULO:

REPORTE DE SCRIPT

Pág/Día rodaje

3

Escena: 19		Plano: C		Fecha: 13/ene/2012	
INT X	EXT	Día <input checked="" type="checkbox"/>	Noche	Hora:	Clima:
		Amanecer	Atardecer		

Cinta: 160	Sonido:	Lente: 50
Filtro: Daylight	Velocidad:	Diaf: 1.4
Obturación: 50	Wild:	

Toma	TC Inicio	TC Final	Duración	Observaciones
1	00:00	00:35	00:35	shaly carta/CUT
2	00:00	00:40	00:40	shaly mira a cámara
3	00:00	00:55	00:55	Completo
4	00:00	00:55	00:55	Pérdida del foco
5	00:00	00:56	00:56	Completo ✓
6	00:00	00:53	00:53	completo
7	00:00	01:16	01:16	completo - shaly equivoca el micrófono
8				→ ISO 640, diaf 4
9				
10				
11				
12				
13				
14				
15				
DESCRIPCIÓN: foco blando atrás, petición del director				

REPORTE DE SCRIPT

Pág/Día rodaje

5

Escena: 19		Plano: D		Fecha: 13/nov/2012	
INT X	EXT	Día	Noche	Hora:	Clima:
		Amanecer	Atardecer		

Cinta: ISO 250 640	Sonido:	Lente: 50
Filtro: WB Daylight	Velocidad:	Diaf: 16 4
Obturación: 50	Wild:	

Toma	TC Inicio	TC Final	Duración	Observaciones
1	00:00	00:45	00:45	
2	00:00	01:08	01:08	Completo ✓ Queda
3	00:00	00:22	00:22	Queda, incorrecto
4				
5				
6				
7				
8				
9				
10				
11				
12				
13				
14				
15				

DESCRIPCIÓN



COLEGIO DE COMUNICACIÓN
Y ARTES CONTEMPORÁNEAS

TITULO:

REPORTE DE SCRIPT

Pág/Día rodaje

5

Escena: 20		Plano: A		Fecha: 13/nov/2012	
INT X	EXT	Día	Noche	Hora:	Clima:
		Amanecer	Atardecer		

Cinta: 100	Sonido:	Lente: 50
Filtro: Day cloudy	Velocidad:	Diaf: 16
Obturación: 50	Wild:	

Toma	TC Inicio	TC Final	Duración	Observaciones
1	1:20	01:20		cut
2	00:00	01:06		Shdy no sde al pnd /cut
3	00:00	00:43		Completo dialogo incompleto en voces
4	00:00	01:46		Completo
56	00:00	00:31		Cut sonido
67	00:00	00:39		Cut shdy
78	00:00	00:53		queda, completo.
89				
9				
10				
11				
12				
13				
14				
15				

DESCRIPCIÓN



COLEGIO DE COMUNICACIÓN
Y ARTES CONTEMPORÁNEAS

TITULO:

REPORTE DE SCRIPT

Pág/Día rodaje
5

Escena: 20		Plano: B		Fecha: 13/12/2012	
INT	EXT	Día	Noche	Hora:	Clima:
		Amanecer	Atardecer		

Cinta: 125 280	Sonido:	Lente: 50
Filtro: WB Cloudy	Velocidad:	Diaf: 5.6
Obturación: 50	Wild:	

Toma	TC Inicio	TC Final	Duración	Observaciones
1		02:05		Completo
2		00:46		Completo
3		01:33		Completo
4		00:52		Completo
5				
6				
7				
8				
9				
10				
11				
12				
13				
14				
15				

DESCRIPCIÓN

COLEGIO DE COMUNICACIÓN
Y ARTES CONTEMPORÁNEAS

TÍTULO:

REPORTE DE SCRIPT

Pág/Día rodaje

13

~~XXXXXXXXXXXX~~

Escena: 21		Plano: B		Fecha: 11/Nov/2012	
INT X	EXT	Día	Noche	Hora:	Clima:
		Amanecer	Atardecer		

Cinta: ISO 640	Sonido:	Lente: 20
Filtro: WB 5000	Velocidad:	Diaf: 2
Obturación: 50	Wild:	

Toma	TC Inicio	TC Final	Duración	Observaciones
1	00:00	02:02	02:02	
2	00:00	02:04	02:04	
3	00:00	01:53	01:53	
4	00:00	01:22	01:22	
5	00:00	02:25	02:25	Buena Croma ✓
6	00:00			Queda Buen Croma ✓
7				
8				
9				
10				
11				
12				
13				
14				
15				
DESCRIPCIÓN				
Croma ✓				



COLEGIO DE COMUNICACIÓN
Y ARTES CONTEMPORÁNEAS

TITULO:

REPORTE DE SCRIPT

Pág/Día rodaje

Escena: 21		Plano: C		Fecha: 11/Nov/2012	
INT X	EXT	Día	Noche	Hora:	Clima:
		Amanecer	Atardecer		

Cinta: 320	Sonido:	Lente: 85
Filtro: 5000	Velocidad:	Diaf: 1.4
Obturación: 50	Wild:	

Toma	TC Inicio	TC Final	Duración	Observaciones
1		01:17	01:17	
2	Solo			110Ra
3			TCM	
4				
5				
6				
7				
8				
9				
10				
11				
12				
13				
14				
15				

DESCRIPCIÓN

CESIÓN DE DERECHOS DE MÚSICA

CESIÓN DE DERECHOS DE USO DE MATERIAL

1. A través del presente documento, el abajo firmante, en adelante EL CESIONARIO cede de manera irrevocable a favor del Colegio de Comunicación y Artes Contemporáneas de la USFQ y la estudiante Ana María Sánchez, sus licenciatarios, sucesores y cesionarios, a quienes en adelante y para efectos de este contrato se denominará colectivamente "EL PRODUCTOR", el derecho de uso del material "EL TRAGUITO", dentro del proyecto audiovisual con título de trabajo EL RETRATO, en adelante LA PRODUCCIÓN. El abajo firmante acuerda que el productor puede usar y autorizar a otros a usar el material para publicidad y para cualquier objetivo promocional en conexión con la producción, a través del universo y de manera perpetua, y en cualquier manera y en cualquier tipo de medio conocido o diseñado ahora o en el futuro.
2. El cesionario reconoce que es el único propietario de los derechos autorales y patrimoniales del material abajo descrito y libera de toda responsabilidad legal al productor sobre cualquier problema referente a esos derechos.
3. El cesionario reconoce también el derecho del productor a cambiar, editar, modificar, y revisar en cualquier momento la producción, en todo o en parte, y a combinar la misma, en todo o en parte, con otros materiales o trabajos.
4. El productor se compromete a dar el crédito correspondiente al cesionario dentro de la secuencia de créditos que considere adecuada.

DESCRIPCIÓN DEL MATERIAL

Composición de aproximadamente 40 segundos basada en el pasillo tradicional ecuatoriano. Guitarra Clásica.

Fecha: 08 de Mayo de 2013

Nombre: André Pazmiño

Dirección: El Inca

Teléfono: 0998929485

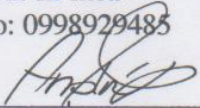
Firma:  _____

CESIÓN DE DERECHOS DE USO DE MATERIAL

1. A través del presente documento, el abajo firmante, en adelante EL CESIONARIO cede de manera irrevocable a favor del Colegio de Comunicación y Artes Contemporáneas de la USFQ y la estudiante Ana María Sánchez, sus licenciatarios, sucesores y cesionarios, a quienes en adelante y para efectos de este contrato se denominará colectivamente "EL PRODUCTOR", el derecho de uso del material Cello dúo, dentro del proyecto audiovisual con título de trabajo EL RETRATO, en adelante LA PRODUCCIÓN. El abajo firmante acuerda que el productor puede usar y autorizar a otros a usar el material para publicidad y para cualquier objetivo promocional en conexión con la producción, a través del universo y de manera perpetua, y en cualquier manera y en cualquier tipo de medio conocido o diseñado ahora o en el futuro.
2. El cesionario reconoce que es el único propietario de los derechos autorales y patrimoniales del material abajo descrito y libera de toda responsabilidad legal al productor sobre cualquier problema referente a esos derechos.
3. El cesionario reconoce también el derecho del productor a cambiar, editar, modificar, y revisar en cualquier momento la producción, en todo o en parte, y a combinar la misma, en todo o en parte, con otros materiales o trabajos.
4. El productor se compromete a dar el crédito correspondiente al cesionario dentro de la secuencia de créditos que considere adecuada.

DESCRIPCIÓN DEL MATERIAL

Es un tema musical de 2 minutos con 50 segundos de duración compuesto para el video "El retrato" del estilo clásico de música.

Fecha: 10 de Mayo de 2013

Nombre: Cristina Rettenberger

Dirección: Cumbayá

Teléfono: 0992929751

Firma:

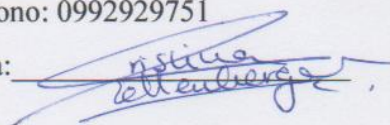

LISTA DE CRÉDITOS

CAST

Fernando Sambora
 Flora Resl
 Israel López
 Antonella Moreno

JORGE
 AMELIA/ PAOLA
 PAÚL
 SRA. FUNERAL

CREW

Nicole Herrera
 Ana Sánchez
 Mishelle Echeverría
 Daniel Romero
 Alexandra Tapia
 Diego Benalcázar
 José David Ruiz
 Cristina Rettenberger
 Nicole Herrera
 Miguel Cármenes
 Piedad Vásquez
 Piscila Zumárraga
 Gaby Jaramillo
 Sebastián Benalcázar
 Stalin Rodríguez
 Marco López
 Juan José Alomía
 David Noboa
 Grace Serrano
 Eric Torres
 Mishelle Echeverría
 José David Ruiz
 Nicolás Fernández
 Claudia Röstbeck

GUIÓN Y DIRECCIÓN
 PRODUCCIÓN
 LOCACIONES
 DIRECCIÓN DE FOTOGRAFÍA
 DIRECCIÓN DE ARTE
 DISEÑO DE SONIDO
 EFECTOS ESPECIALES
 MÚSICA ORIGINAL
 EDICIÓN
 ASISTENTE DE DIRECCIÓN
 2do ASISTENTE DE DIRECCIÓN
 SCRIPT
 ASISTENTE DE PRODUCCIÓN
 PRIMERO DE CÁMARA
 GAFFER
 GRIP
 GRIP
 VESTUARIO Y MAQUILLAJE
 ASISTENTE DE ARTE
 ASISTENTE DE ARTE
 SONIDO DIRECTO
 SONIDO DIRECTO
 SONIDO DIRECTO
 CATERING

EXTRAS

Daniela Loaiza
 Priscila Zumárraga
 Gabriela Jaramillo
 Piedad Vásquez

Felipe Semblantes
 Gustavo Salvador
 Mabe Semblantes
 Gaby Robles
 Alexandra Tapia
 Flavio Larrea
 David Gonzáles

Juan Suárez
Darío Cevallos
Lorena Torres
Santiago Naranjo
Ana María Sánchez
Paula Romero
Alejandra Vayas
Andrea Costales
David Vásquez
Juan José Franco

AGRADECIMIENTOS ESPECIALES

Claudia Röstbeck
Diego Herrera
Chalo Zurita
Marilu Meztansa
Camilo Zurita
Juan Maldonado
Juan Suárez
Judith Áviles
Chritina Fiessler
Gustavo García
André Pazmiño
Armando Salazar
Arturo Yépez

SINOPSIS DE 200 PALABRAS

Jorge (27) es un pintor, que al momento está trabajando en un retrato del amor de su vida, Amelia (24). Planean vivir juntos, y el día en que Amelia debería mudarse muere. Jorge entra en un estado de shock, en el cual no puede asimilar lo sucedido, haciendo que se cierre emocionalmente sin poder si quiera llorar la muerte de su amada. En el proceso de enfrentar lo sucedido Jorge decide terminar el retrato de Amelia. Para esto contrata a otra chica, Paola, una prostituta que llama la atención de Jorge por su increíble parecido con Amelia. Conforme va pasando la noche Jorge se va obsesionando más y más en terminar el retrato, lo que lo lleva a encerrar a Paola en su casa y finalmente matándola accidentalmente. Jorge está tan obsesionado con el retrato que aún después de la muerte de Paola sigue pintando. Una vez terminado el retrato Jorge regresa a la realidad asimilando todo lo sucedido desde la muerte del amor de su vida, permitiéndola así finalmente poder llorar.

SINOPSIS DE 100 PALABRAS

Jorge (27) es un joven pintor, que al momento se encuentra trabajando en un retrato de su novia, Amelia (24), quien está por mudarse con Jorge. El día en que Amelia debía mudarse a la casa de Jorge tiene un accidente y muere. Jorge entra en estado de shock por lo sucedido, no puede reír ni puede llorar, y decide terminar el retrato. Jorge busca captar la esencia de su amada usando otra modelo, Paola, una prostituta que conoce en un bar, que es extremadamente parecida a Amelia. En su intento por terminar el retrato, Jorge se obsesiona y transforma a Paola en Amelia.

FICHA TÉCNICA “EL RETRATO”

Título: El Retrato

Guión y Dirección: Nicole Herrera

Producción Ejecutiva: Ana María Sánchez

Formato: HD

Género: Sicológico

Duración: 13 min

Idioma: español

Locación: Quito-Ecuador

Periodo de grabación: noviembre 2013

SINOPSIS DE 50 PALABRAS

Jorge, un joven pintor de 27 años se encuentra trabajando en el retrato del amor de su vida, Amelia. El día en que Amelia debía mudarse con Jorge muere, esto hace que Jorge entre en un estado de shock, lo que lo llevará a perderse en la obsesión por terminar su retrato esperando así lograr asimilar todo lo que le ha sucedido y ver finalmente si es capaz de llorar.

FOTOS DE PRODUCCIÓN





NOTAS DEL DIRECTOR

Trabajar un guión de ficción es algo complicado. Encontrar la forma ideal en la que quieres contar tu historia no es fácil. A mi me costó un años escribir este guión, y la historia cambió radicalmente desde el primer borrador hasta el número dieciséis. Todo esto es parte del proceso de hacer cine. Una gran satisfacción para mí es haber podido dirigir la historia que yo misma escribí. El proceso de desarrollo y edición son proceso a través de los cuales se vuelve a crear la historia. Por lo que al haber sido yo parte de los tres procesos, me parece que hace que mi trabajo se convierta en algo más personal y propio.

Después de algunos años de universidad he descubierto qué tipo de historia es la que me interesa contar. Desde hace ya varios años me he interesado por la psicología humana, incluso tome unas clases de psicología en la universidad. Dentro de la mente humana uno de los acontecimientos más fuertes es la muerte. Mi interés por hacer un thriller psicológico se intensificó cuando estaba ya trabajando el guión, porque mi historia había sido en un inicio una historia queer. Siempre me ha llamado la atención la mente humana y todos sus mecanismos de defensa; después de la muerte de alguien cercano a uno, la mente crea mecanismo de defensa, uno de ellos es la represión. Todo esto podría llevarte a una serie de eventos extras, de ahí mi motivación para esta historia. Yo creo que la mente es muy poderosa, porque puede manipular a la persona misma. En mi guión la necesidad de mi personaje de poder sentir lo que estaba viviendo, de salir de este shock emocional en el que se encontraba lo llevó a perderse en la obsesión por pintar un retrato, haciéndolo incluso capaz de matar a otra persona. La resolución de la historia se da una vez que el protagonista se ve capaz de llorar y afrontar la dura realidad acerca del amor de su vida. Hay mucha gente que dice que es mejor sentir dolor para sentirse vivo, porque para reír hay que llorar.

ANEXOS

CD DOCUMENTO EN DIGITAL

CD CON TESIS DIGITAL