

UNIVERSIDAD SAN FRANCISCO DE QUITO

Colegio de Tecnologías

Spa para el adulto mayor

María José Andrade Miño

Prof. Ángel Soto

Tecnología en decoración de interiores

Quito, 5 de junio de 2013

DERECHOS DE AUTOR

Por medio del presente documento certifico que he leído la Política de Propiedad Intelectual de la Universidad San Francisco de Quito y estoy de acuerdo con su contenido, por lo que los derechos de propiedad intelectual del presente trabajo de investigación quedan sujetos a lo dispuesto en la Política.

Asimismo, autorizo a la USFQ para que realice la digitalización y publicación de este trabajo de investigación en el repositorio virtual, de conformidad a lo dispuesto en el Art.

144 de la Ley Orgánica de Educación Superior.

Firma:

Nombre: María José Andrade Miño

C. I.: 1723245914

Fecha: 5 de junio de 2013

Introducción:

Este proyecto busca crear un espacio donde el adulto mayor pueda relajarse ya que he notado que las personas mayores no tienen muchos espacios dedicados especialmente para ellos.

Así formando un espacio donde las personas se sientan cómodas que puedan realizar la actividad que deseen y además poder interactuar con personas de su misma edad, este espacio contaría con personal capacitado para cada servicio.

Descripción del proyecto:**Mi proyecto constaría de:**

- Área de recepción: donde una persona daría información sobre todo lo que ofrece el spa.
- Peluquería: donde las personas puedan realizar cualquier cambio en su imagen.
- Área de masajes: donde los adultos puedan relajarse con el tipo de masaje que deseen.
- Área de jacuzzi: donde los adultos tengan una forma de relajarse a través del agua.
- Área de piscina, sauna y turco: donde los adultos tengan más opciones de relajarse.
- Nutricionista: que ayudaría a cada persona con un asesoramiento individual.

Además el proyecto consta de áreas verdes, parqueadero, baños, área de juegos, plaza, guardiana y área para empleados.

Así formando un lugar dedicado para el adulto mayor.

Objetivos generales:

- Desarrollar un espacio de relajación dedicado al adulto mayor.
- Proporcionar un servicio no existente en el medio que nos ubicamos.

Objetivos específicos:

- Aplicar conceptos de diseño que transmitan a las personas sensaciones como tranquilidad y confort.
- Aplicar reglamentaciones dedicadas al usuario adulto mayor para el uso adecuado del lugar.

Marco Teórico:

Definición conceptual

Al observar diferentes tipos de imágenes he llegado a un concepto que sería el más adecuado para este espacio.

Generando un concepto concéntrico.

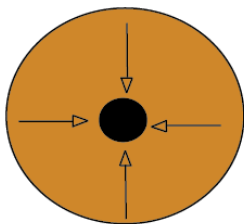
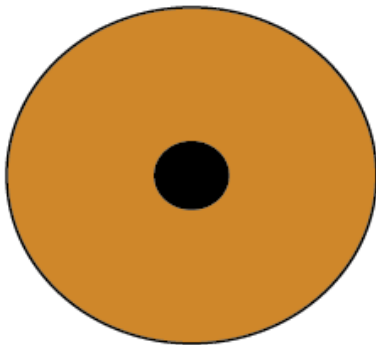

Espacios direccionados hacia el centro así estableciendo un eje y una circulación continua.

Espacio público distribuidor.

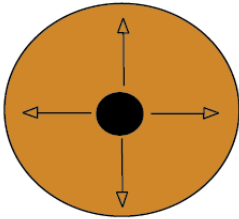

Morfología y materiales:

Al crear espacios curvos tenemos espacios seguros.

Materiales:

- Colores: usando colores tierra para transmitir tranquilidad a las personas.



- Piedra de río: usada por su forma lisa.
- Agua: elemento natural usado para relajación.
- Madera: usado para dar calidez.
- Luz central: amarilla usada para dar confort.
- Vidrio opacado para espacios interiores

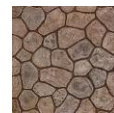

Con estos elementos busco transmitir estabilidad, tranquilidad, movimiento y seguridad para el proyecto.

Aportes adicionales al proyecto (reglamentaciones para circulación de discapacitados y adultos mayores):

Circulación en relación al usuario:

Rampas en áreas verdes con pendiente del 10%



Acceso de puertas:

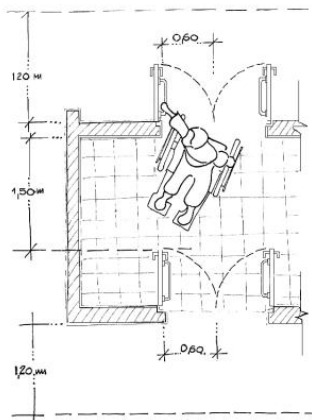
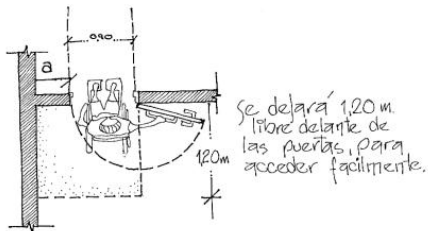

Baños:

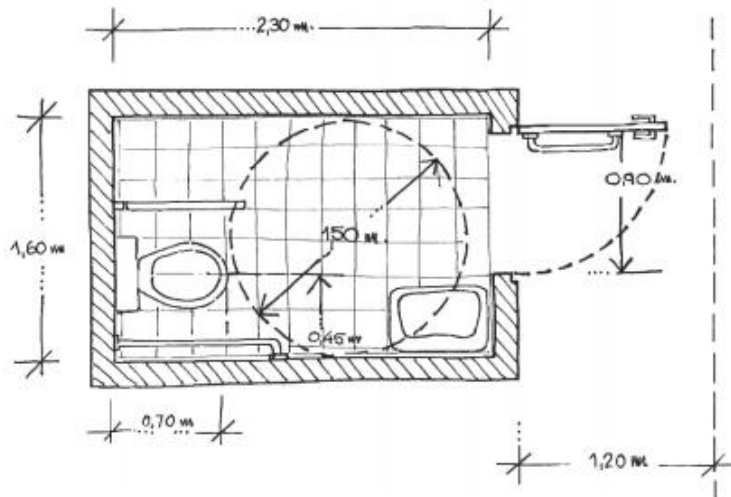

Estacionamiento:

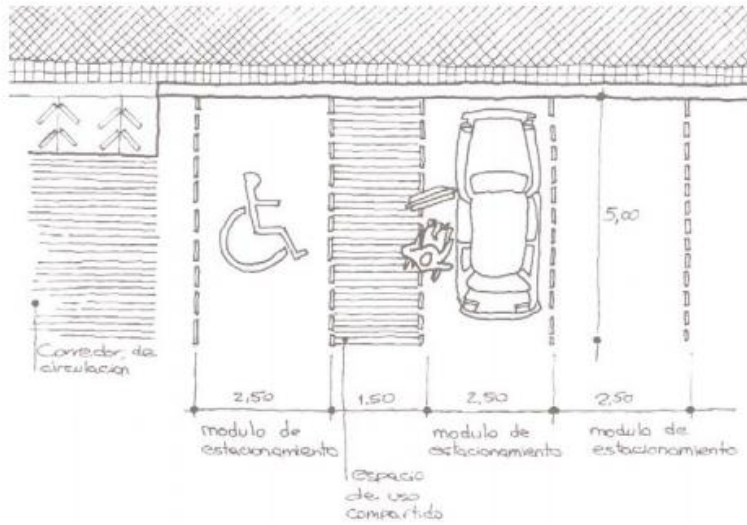

Circulación:

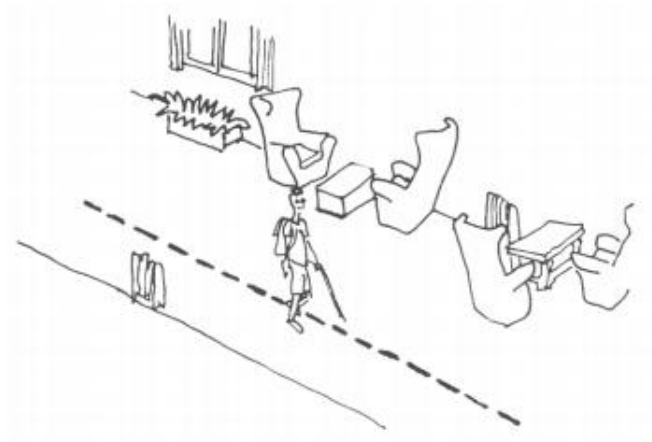
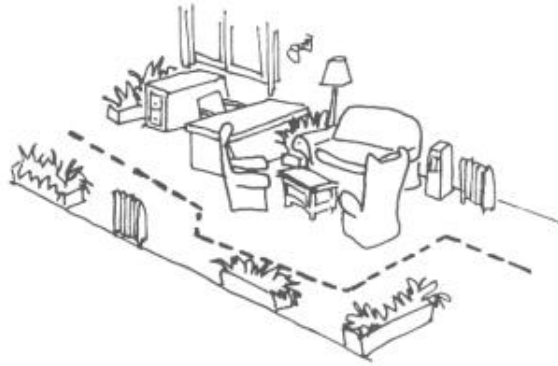

Desarrollo del proyecto:

El proyecto aplicando los conceptos vistos anteriormente se desarrolló de la siguiente manera.

Conclusiones:

En el diseño se logró obtener por medio de materiales, formas y el buen manejo de reglamentaciones para espacios en el que el usuario es el adulto mayor, un lugar que logra transmitir sensaciones de relajación, estabilidad, seguridad, confort que dentro de nuestros objetivos habíamos propuesto en función de generar un espacio diferente para un usuario diferente.

Renders:





Bibliografía:

Pautas y exigencias para un proyecto arquitectónico de inclusión,

Municipalidad de Rosario, http://www.rosario.gov.ar/sitio/arquitectura/archivos/manual_acc.pdf.

<http://spanish.alibaba.com/product-gs/borosilicate-3-3-glass-tubes-glass-tubing-c021--261122431.html>

http://www.fondosya.com/view-luz_amarilla-1280x720.html

<http://www.colorkret.com/productos.php?idsubcat=7>

<http://doulaenquito.wordpress.com/2011/01/29/parto-en-agua-mitos-y-verdades/>

<http://paco-materiales.blogspot.com/2011/04/madera-natural.html>

Centro de asesoramiento integral, <http://alexandrarojascenter.blogspot.com/>