



**UNIVERSIDAD SAN FRANCISCO DE QUITO**

**Colegio de Música**

**Catarsis**

**Gabriel Yoel Jofré Celis**

**Diego Celi, M.A., Director de Trabajo de Titulación**

Trabajo de Titulación presentado como requisito  
para la obtención del título de Licenciado en Música Contemporánea

Quito, julio de 2015

**Universidad San Francisco de Quito**

**Colegio de Música**

**HOJA DE APROBACIÓN DEL TRABAJO DE TITULACIÓN**

**Catarsis**

**Gabriel Yoel Jofré Celis**

Diego Celi, M.A.,  
Director Trabajo de Titulación

  
.....

Jorge Luis Mora, M.A.,  
Miembro del Comité

.....

Jorge Balladares, M.M.,  
Miembro del Comité

.....

Teresa Brauer, M.A.,  
Miembro del Comité

.....

Esteban Molina, M.Sc.,  
Decano del Colegio de Música

.....

Quito, julio de 2015

© DERECHOS DE AUTOR

Por medio del presente documento certifico que he leído la Política de Propiedad Intelectual de la Universidad San Francisco de Quito y estoy de acuerdo con su contenido, por lo que los derechos de propiedad intelectual del presente trabajo de investigación quedan sujetos a lo dispuesto en la Política.

Asimismo, autorizo a la USFQ para que realice la digitalización y publicación de este trabajo de investigación en el repositorio virtual, de conformidad a lo dispuesto en el Art. 144 de ley Orgánica de la Educación Superior.

Firma:

.....

Nombre: Gabriel Yoel Jofré Celis

C.I.: 17596946-2

Fecha: Quito, julio de 2015

**Documento de aprobación – Trabajo de titulación****Colegio de Música****Universidad San Francisco de Quito****Gabriel Jofré: Guitarra eléctrica****Quito, 6 de Febrero de 2015****00102232****2457191 – 0995579220****gjofrecelis@gmail.com****Propuesta de arreglos y composiciones**

Para presentar el trabajo de titulación se optó por preparar un repertorio en donde predomina el género del jazz, abarcando desde una manifestación tradicional del estilo (*slow swing*, *jazz waltz* y *jazz ballad*) hasta una fusión que une el lenguaje improvisativo que se encuentra en el jazz, con los patrones rítmicos que fundamentan el *groove* en el reggae y el soul.

El primer tema, *Radal*, es una composición original inspirada en las obras para guitarra de Violeta Parra, la cual será tocada en formato solista. En la introducción se interpretará la pieza utilizando a menudo calderones y *rubatos* para que se vaya llegando paulatinamente al ritmo del tema. Durante la parte A la melodía principal se expondrá en su totalidad con un *tempo* definido. En la sección B se rearmoniza parte de la melodía de

## DOCUMENTO DE APROBACIÓN

la A para llegar a la C, en donde la armonía cambia hacia una sonoridad cuartal, utilizando *voicings* en la guitarra que presentan el uso de esta técnica de armonización. El segmento D se caracteriza por el cambio en el ritmo armónico que presenta, utilizando dos acordes por compás por primera vez en el tema. El *outro* presenta dos acordes de paso para volver a re-exponer el tema (se toca dos veces la forma entera con ligeras variaciones en la melodía).

*Triciclo*, la segunda composición a interpretarse, presentará un ritmo de *slow jazz*, buscando lograr una estética similar al trabajo de la agrupación *Art Blakey & The Jazz Messengers* en el disco *Moanin'* (1958). En este tema va a tocar además de la sección rítmica, un saxofonista tenor como músico invitado. Durante la introducción se planea utilizar un *vamp* en el cual la guitarra y el bajo harán melodías utilizando contrapunto entre los dos instrumentos, adornados por *kicks* de la batería a los cuales se les unirán los vientos. En la parte A la melodía al presentar a menudo momentos de silencio en su conformación, dará espacio para que la guitarra haga un *comping* más abierto, variando rítmicas y *voicings*. La sección B tiene como protagonista a la batería, la cual aporta con *kicks* las anticipaciones que propone la melodía. En el segmento C se va abriendo más hacia el primer solo con dinámicas que se mantienen hasta el final de la forma. En los solos los instrumentos melódicos harán *backgrounds* al solista respectivo, con los motivos melódicos y rítmicos que se presentan en los últimos 4 compases de la forma. El *solí* servirá de unión entre los solos y el *head* final, juntando las melodías presentes con *kicks* de la sección rítmica. La re-exposición de la melodía mantendrá las dinámicas de la primera exposición y el final tendrá calderones en los que participará todo el ensamble.

En *Blancazo*, tema que fusiona el *groove* del reggae y la improvisación del jazz, se mantendrá la sección rítmica. Durante la introducción, el saxo alto y trombón harán

## DOCUMENTO DE APROBACIÓN

melodías con notas largas, secundados por el bajo, quien tendrá todo el soporte armónico de la sección. En la sección A el saxo alto tocará la melodía principal, mientras que el trombón hará *backgrounds*. La parte B presentará un *solí* corto que dará paso a la melodía de la B, la cual terminará con un *kick* en el que participará toda la banda para así pasar a la improvisación colectiva entre ambos vientos. Se terminará la exposición del tema con el *solí* principal. En el segmento C improvisará la guitarra, mientras que en la re-exposición de la B improvisarán el trombón y saxo alto. En el final se vuelve a tocar la sección A con una dinámica más suave que la primera vez y cayendo paulatinamente al silencio, repitiendo en un *loop* los dos acordes finales.

*Catarsis* el cuarto tema a interpretarse, propone para la sección rítmica la estética tradicional del jazz *waltz* mientras que armónica y melódicamente presentará recursos utilizados en manifestaciones modernas del estilo. La guitarra tocará la introducción del tema, tocando acordes de paso que terminan con el *vamp* que caracteriza a la parte A. En la sección B, se cambiará drásticamente la dinámica subiendo notablemente el volumen de la banda, para contrastar los cambios melódicos y armónicos que se encuentran en la sección. El segmento C sirve para restablecer la dinámica de la parte A y dejar abierta la sección repitiendo el *vamp* para que empiece el primer solista. En el *solí* del tema se repite la parte final de la melodía que harán los vientos, para hacer un *tutti* y dejar que la batería improvise mientras que la sección rítmica y vientos mantendrán el motivo. Finalmente el tema termina con la re-exposición de la melodía y un *fade out* de toda la banda, manteniendo el *vamp* de la sección A.

*Alone, Alone and Alone* es el único tema no original a presentarse en el concierto final. La particularidad de este arreglo es que la sección introducción y *outro* presentan la misma composición armónica y melódica, dejando sólo la coda final para diferenciar una

## DOCUMENTO DE APROBACIÓN

parte de otra. En estas secciones los vientos tendrán un rol protagónico tocando líneas melódicas sobre rearmonizaciones de los últimos dos compases de la melodía. La melodía la hará el saxo tenor y será secundada por *backgrounds* del trombón. El *solí* será tocado por la guitarra y los dos vientos harán melodías que funcionarán como *backgrounds*.

En *Ojos en la Arena* hay un cambio de *tempo* entre la introducción y la parte A, en donde la introducción presenta un *tempo* mas lento. La introducción del tema consta de dos acordes que serán repetidos a lo largo de toda la sección por la guitarra y el contrabajo, mientras los vientos apoyan motivos del *vamp*. En la transición la guitarra queda sola y deja claro el cambio de tiempo en el que se queda definitivamente el tema. La melodía de la parte A es interpretada por ambos vientos mientras la dinámica se vuelve mas fuerte a medida que avanza la sección. En el segmento B se cambian los roles, tocando la guitarra la melodía principal y los vientos apoyando las anticipaciones con *kicks* junto a la batería. La sección C y *outro* se caracterizan por mantener la dinámica de *forte* durante toda la sección subiendo hasta *fortissimo* en el final, en el cual termina el tema con una improvisación colectiva y libre entre todos los instrumentos, en la cual no habrá ni *tempo*, ni armonía que acompañe el solo colectivo, el cual terminará en un *cue* propuesto por la guitarra.

### **Propuesta de repertorio**

1. Radal (Gabriel Jofré, jazz fusión, 4 minutos, 106 bpm.).
2. Triciclo (Gabriel Jofré, *slow swing*, 8 minutos, 81 bpm.).
3. Blancazo (Gabriel Jofré, reggae jazz, 11 minutos, 107 bpm.).
4. Catarsis (Gabriel Jofré, jazz *waltz*, 6 minutos, 151 bpm.).
5. *Alone, Alone and Alone* (Terumasa Hino, jazz *ballad*, 7 minutos, 57 bpm.).
6. Ojos en la arena (Gabriel Jofré, jazz fusión, 11 minutos, 144 bpm.).



## DOCUMENTO DE APROBACIÓN

### **Músicos**

- Saxo alto y tenor: Luis Sigüenza.
- Trombón: Víctor Malliquinga.
- Guitarra eléctrica: Gabriel Jofré.
- Bajo: Ismael Villarroel.
- Batería: Raúl Molina.
- Saxo tenor: Francisco Lara (Profesor).

### **Rider técnico**

- Un micrófono para el saxo alto.
- Un micrófono para el trombón.
- Un amplificador de guitarra *Fender Twin Reverb* (microfoneado).
- Un amplificador de bajo *Ampeg SVT-410* (microfoneado).
- Una batería *Sonor* de jazz (1 *tom*, 1 *floor tom*, 1 bombo de 18", 1 asiento, 1 pedal de bombo, 1 pedestal de *hi-hat*, 3 pedestales para platillos).
- Seis stands porta-partituras.

**Ubicación en escenario**

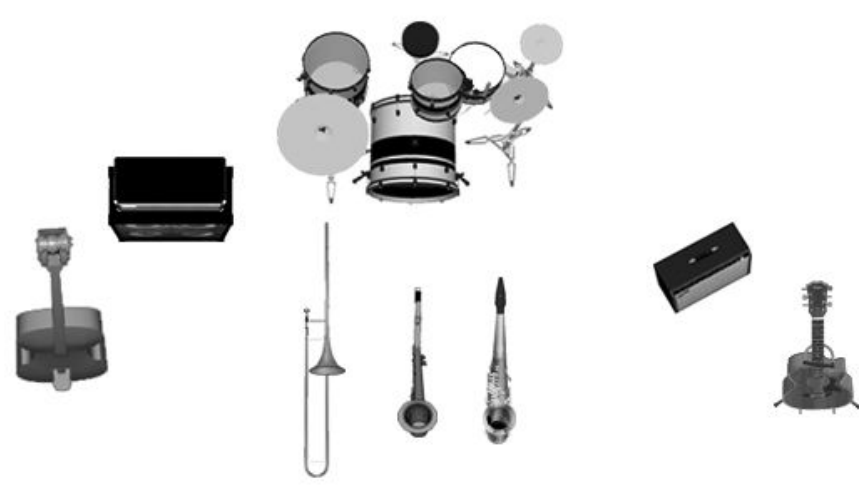
			
	P U B L I C O		

## DOCUMENTO DE APROBACIÓN

**Firmas del comité de aprobación**

Jorge Luis Mora, Profesor de instrumento \_\_\_\_\_

Fecha \_\_\_\_ / \_\_\_\_ / \_\_\_\_

Diego Celi, vicedecano. \_\_\_\_\_

Fecha \_\_\_\_ / \_\_\_\_ / \_\_\_\_

Jorge Balladares, coordinador-departamento de arreglos. \_\_\_\_\_

Fecha \_\_\_\_ / \_\_\_\_ / \_\_\_\_

Teresa Brauer, coordinadora-producción musical y sonido. \_\_\_\_\_

Fecha \_\_\_\_ / \_\_\_\_ / \_\_\_\_



## **Catarsis**

**Compositor: Gabriel Jofré**

**Año de Composición: 2015**

**Estilo: Jazz Waltz**

**Tempo: MM=151**

# CATARSIS

GABRIEL JOFRE (2015)

**INTRO**

ALTO SAX

TROMBONE

ELECTRIC GUITAR

ACOUSTIC BASS

DRUM SET

1

E.GTR.

5

Cm9

Dmadd9

Dm

Gsus4(b9)/C

*mf*

E.GTR.

9

Csus4(b1.3)

Gsus4(b9)/C

Csus4(b1.3)

Gmadd9

*mp*

*mf*

E.GTR.

13

E<sup>b</sup>MAJ7(13)

Em11

Cm9

Gmadd9

D. S.

(RIDE)

*mf*

E.GTR.

17

E<sup>b</sup>MAJ7(13)

Em11

Cm9

Gmadd9

A.B.

D. S.

(C.S.)

E.GTR.

21

E<sup>b</sup>MAJ7(13)

Em11

Cm9

Gmadd9

A.B.

D. S.

(SIMILE)

CATARSIS

25

A. SX.

TBN.

E.GTR.

A.B.

D. S.

25

*E<sup>b</sup>MAJ7(13)* *EM11* *CM9* *f* (TOP NOTE VOICING) *EM9* *GM11*  
 (RIDE) (CRASH) (c.s)

29

A. SX.

TBN.

E.GTR.

A.B.

D. S.

29

*EM9* *GM11* *EM9* *GM11*  
 (RIDE) (SIMILE)

33

A. SX.

TBN.

E.GTR.

A.B.

D. S.

33

*EM9* *GM11* *mp DM7* *C/E*  
 (RIDE) (CRASH)

37

E.GTR.

A.B.

D. S.

37

*DM7* *C/E* *DM7* *C/E*  
 (RIDE) *mp*

(B) HEAD

A. SX. 41 *mp*

E.GTR. 41 *mp* Dm7 C/E Dm7 C/E

A.B. (RIDE) (SIMILE)

D. S. 41

A. SX. 45 *mp*

Tbn. 45 *mp*

E.GTR. 45 Dm7 C/E B<sup>b</sup>MAJ<sup>7</sup> (TOP NOTE VOICING) Am7

A.B. 45

D. S. 45

A. SX. 49

Tbn. 49

E.GTR. 49 Dm7 C/E Dm7 C/E

A.B. 49

D. S. 49

A. SX. 53

Tbn. 53

E.GTR. 53 Dm7 C/E Gm7 C7

A.B. 53

D. S. 53



(C)

57

A. SX. *mf*

Tbn. *mf*

E.GTR. *mf*

A.B. *mf* F MAJ7 E<sup>b</sup> MAJ7 B<sup>b</sup>M11 A 7(11)

D. S. *mf* (CRASH) (C.S) (RIDE)

61

A. SX.

Tbn.

E.GTR.

A.B. B<sup>b</sup>M11 A 7(11)

D. S. (SIMILE)

(D)

65

A. SX. *mp*

Tbn. *mp*

E.GTR. *mp*

A.B. *mp* G<sup>b</sup>M6 G7 B<sup>b</sup>M9

D. S. *mp* (RIDE) (SIMILE)

(E)

69

A. SX. *mf*

Tbn. *mf*

E.GTR. *mf*

A.B. *mf* E7#9 A 7(b13) Dm7 C/E

D. S. *mf*

73

A. SX.

TBN.

E.GTR.

A.B.

D. S.

73

73

F SOLO GUITARRA, SAXO ON CUE

77

A. SX.

TBN.

E.GTR.

A.B.

D. S.

77

77

81

E.GTR.

A.B.

D. S.

81

81

85

E.GTR.

A.B.

D. S.

85

85

89

E.GTR.

A.B.

D. S.

89

89

CATARSIS

93

Tbn. *p.*

E.GTR. *p.*

A.B.

D.S.

93

FMAJ7 E<sup>b</sup>MAJ7 B<sup>b</sup>M11 A<sup>7</sup>(<sup>b</sup>11)

97

Tbn. *p.*

E.GTR. *p.*

A.B.

D.S.

97

B<sup>b</sup>M11 A<sup>7</sup>(<sup>b</sup>11)

101

Tbn. *p.*

E.GTR. *p.*

A.B.

D.S.

101

G<sup>#</sup>M6 (TOP NOTE VOICING) G<sup>7</sup> B<sup>b</sup>M9

105

E.GTR. *p.*

A.B.

D.S.

105

E7<sup>#</sup>9 A<sup>7</sup>(<sup>b</sup>13) D<sup>b</sup>M7 C/E

109

E.GTR. *p.*

A.B.

D.S.

109

D<sup>b</sup>M7 C/E D<sup>b</sup>M7 C/E

A. SX. 113

Tbn. 113

E.GTR. 113

A.B. 113

D.S. 113

*mp*

Dm7 C/E Dm7 C/E

A. SX. 117

Tbn. 117

A.B. 117

D.S. 117

*mf*

Dm7 C/E BbMAJ7 Am7

A. SX. 121

Tbn. 121

A.B. 121

D.S. 121

*mp*

Dm7 C/E Dm7 C/E

A. SX. 125

Tbn. 125

A.B. 125

D.S. 125

Dm7 C/E Gm7 C7

CATARSIS

129

A. SX.

Tbn.

A.B.

D. S.

129

F MAJ<sup>7</sup> E<sup>b</sup> MAJ<sup>7</sup> G M<sup>7</sup> C<sup>7</sup>

(RIDE) (C.S.)

133

A. SX.

Tbn.

A.B.

D. S.

133

F MAJ<sup>7</sup> E<sup>b</sup> MAJ<sup>7</sup> G M<sup>7</sup> C<sup>7</sup>

(SIMILE)

SOLO BATERIA ON CUE

137

A. SX.

Tbn.

E.GTR.

A.B.

D. S.

137

F MAJ<sup>7</sup> E<sup>b</sup> MAJ<sup>7</sup> B m11 A 7<sup>(#11)</sup>

*f*

141

A. SX.

Tbn.

E.GTR.

A.B.

D. S.

141

A 7<sup>(#11)</sup> G<sup>#</sup> 6 G<sup>7</sup>

*mf*

(RIDE) *mf* (C.S.)

145

A. SX.

Tbn.

E.GTR.

A.B.

D. S.

(SIMILE)

Bm9

E7#9

A7(b13)

Dm7

149

A. SX.

Tbn.

E.GTR.

A.B.

D. S.

C/E

Dm7

C/E

Dm7

153

A. SX.

Tbn.

E.GTR.

A.B.

D. S.

C/E

Dm7

C/E

Dm7

*mp*

157

A. SX.

Tbn.

E.GTR.

A.B.

D. S.

C/E

Dm7

C/E

BbMA7 (TOP NOTE VOICING)

161

A. SX.

Tbn.

E.GTR.

A.B.

D. S.

161

165

A. SX.

Tbn.

E.GTR.

A.B.

D. S.

165

169

A. SX.

Tbn.

E.GTR.

A.B.

D. S.

169

173

A. SX.

Tbn.

E.GTR.

A.B.

D. S.

173

177

A. SX.

TBN.

E.GTR.

A.B.

D. S.

*mp*

*mp*

*mp* (TOP NOTE VOICING)

*mp* (RIDE) (C.S.)

181

A. SX.

TBN.

E.GTR.

A.B.

D. S.

*mp*

*mp*

*mp*

(SIMILE)

185

A. SX.

TBN.

E.GTR.

A.B.

D. S.

*mp*

*mp*

*mp*

189

A. SX.

TBN.

E.GTR.

A.B.

D. S.

FADE OUT

*mp*

*mp*

*mp*



1.2

CATARSIS

193

A. SX.

TBN.

E.GTR.

A.B.

D. S.

193

197

A. SX.

TBN.

E.GTR.

A.B.

D. S.

197

## **Alone, Alone and Alone**

**Compositor: Terumasa Hino**

**Arreglista: Gabriel Jofré**

**Año de Composición: 1967**

**Estilo: Jazz Ballad**

**Tempo: MM=57**

SCORE

INTRO

# ALONE, ALONE AND ALONE

TERUMASA HINO  
GABRIEL JOFRE

(A) BALLAD ♩ = 57

1 (BRUSHES) *mf*

5 *mp* *mf*

9 *mp*

13

ALONE, ALONE AND ALONE

(B)

T. SX. *mp* 3 3 3 3

Tbn. *mp*

E.GTR. *mp*

A.B. *mp* A<sup>b</sup>MAJ<sup>7</sup> G<sup>b</sup>MAJ<sup>7</sup> A<sup>b</sup>MAJ<sup>7</sup> G<sup>7</sup>

D. S. *mp*

17

(C)

T. SX. *mf* 3 3 *mp* 3

Tbn. *mf* *mp*

E.GTR. *mf* *mp*

A.B. *mf* *mp* B<sup>b</sup>MAJ<sup>7</sup> Cm11 Dm11 D<sup>b</sup>m11 Fm7(9) Dm7b5(B13) G<sup>7</sup>

D. S. *mf* *mp* DRUM FILL

21

(D)

T. SX. 3 3 3 3

Tbn.

E.GTR.

A.B. A<sup>b</sup>MAJ<sup>7</sup> G<sup>b</sup>MAJ<sup>7</sup> A<sup>b</sup>MAJ<sup>7</sup> G<sup>7</sup>

D. S.

25

ALONE, ALONE AND ALONE

**E**

T. SX. *mf* *mp*

T.B.N. *mf*

E.GTR. *mf* *mp*

A.B. *mf* *mp*

D. S. *mf* *mp*

29 *mf* *mp*

B<sup>b</sup>MAJ7 Cm11 Dm11 D<sup>b</sup>M11 Fm7(9) B<sup>b</sup>7(b13) E<sup>b</sup>MAJ7(9)

**F**

T. SX. *mf* *mp*

T.B.N. *mp*

E.GTR. *mf* *mp*

A.B. *mf* *mp*

D. S. *mf* *mp*

33 *mf* *mp*

E<sup>b</sup>7(9,13) E<sup>b</sup>7(9,13) *mp* A<sup>b</sup>MAJ7 A7 D7(9,13)

T. SX. *mf* *mp* SOLO SAXO

T.B.N. *mf*

E.GTR. *mf* *mp*

A.B. *mf* *mp*

D. S. *mf* *mp*

37 *mf* *mp*

Gm11 Gm11 *mp* Fm7(9) Dm7b5(B13) G<sup>7</sup>

**G**

T. SX. *mf* *mp*

E.GTR. *mf* *mp*

A.B. *mf* *mp*

D. S. *mf* *mp* DRUM FILL

41 *mf* *mp*

A<sup>b</sup>MAJ7 G<sup>b</sup>MAJ7 A<sup>b</sup>MAJ7 G<sup>7</sup>

ALONE, ALONE AND ALONE

(H)

T. SX. *mf* *mp*

Tbn. *mf*

E.Gtr. *mf* *mp*

A.B. *mf* *mp*

D. S. *mf* *mp*

45

B<sup>b</sup>MAJ<sup>7</sup> Cm11 Dm11 D<sup>b</sup>m11 Fm7(9) B<sup>b</sup>7(b13) E<sup>b</sup>MAJ<sup>7</sup>(9)

(I) SOLO GUITARRA  
DOUBLE-TIME FEEL

E.Gtr. *DOUBLE-TIME FEEL*

A.B. *DOUBLE-TIME FEEL*

D. S. *DOUBLE-TIME FEEL*

49

A<sup>b</sup>MAJ<sup>7</sup> G<sup>b</sup>MAJ<sup>7</sup> A<sup>b</sup>MAJ<sup>7</sup> G<sup>7</sup>

E.Gtr. *DOUBLE-TIME FEEL*

A.B. *DOUBLE-TIME FEEL*

D. S. *DOUBLE-TIME FEEL*

53

A<sup>b</sup>MAJ<sup>7</sup> Gm7b5 C7(b9) Fm7(9) Dm7b5(B13) G<sup>7</sup>

E.Gtr. *DOUBLE-TIME FEEL*

A.B. *DOUBLE-TIME FEEL*

D. S. *DOUBLE-TIME FEEL*

57

A<sup>b</sup>MAJ<sup>7</sup> G<sup>b</sup>MAJ<sup>7</sup> A<sup>b</sup>MAJ<sup>7</sup> G<sup>7</sup>

E.Gtr. *DOUBLE-TIME FEEL*

A.B. *DOUBLE-TIME FEEL*

D. S. *DOUBLE-TIME FEEL*

61

A<sup>b</sup>MAJ<sup>7</sup> Gm7b5 C7(b9) Fm7(9) B<sup>b</sup>7(b13) E<sup>b</sup>MAJ<sup>7</sup>(9)

61

**J**

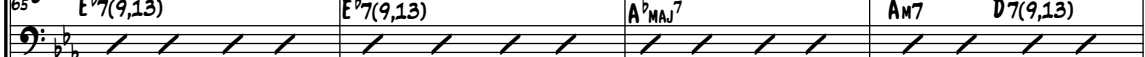
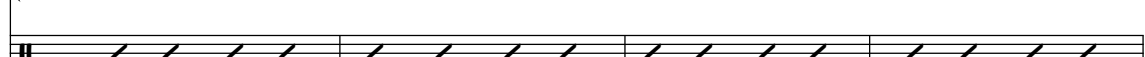
E.G.T.R.    
 A.B.    
 D. S. 

65 

65  $E^b7(9,13)$   $E^b7(9,13)$   $A^bMAJ^7$   $A^bM7$   $D7(9,13)$

E.G.T.R.    
 A.B.    
 D. S. 

69 

69  $G^bM11$   $G^bM11$   $F^bM7(9)$   $D^bM7^b5(B13)$   $G^7$

**K** NORMAL TIME FEEL

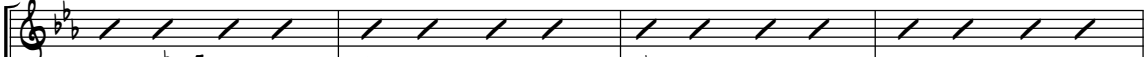
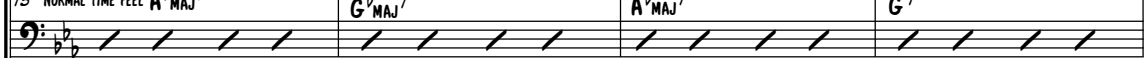
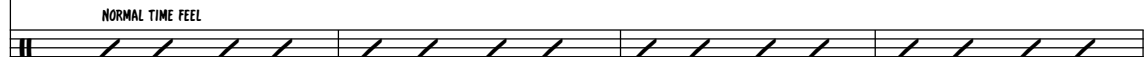
E.G.T.R.    
 A.B.    
 D. S. 

73 

73 NORMAL TIME FEEL  $A^bMAJ^7$   $G^bMAJ^7$   $A^bMAJ^7$   $G^7$

NORMAL TIME FEEL

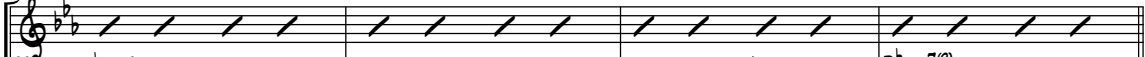
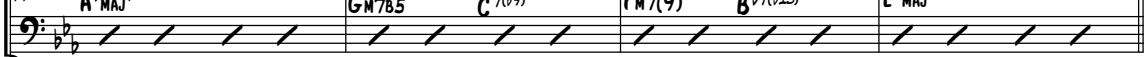
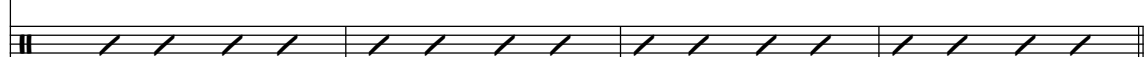
E.G.T.R.    
 A.B.    
 D. S. 

77 

77  $A^bMAJ^7$   $G^bM7^b5$   $C^7(b9)$   $F^bM7(9)$   $B^b7(b13)$   $E^bMAJ^7(9)$

**L** SOLO SAXO

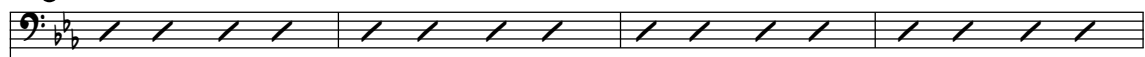
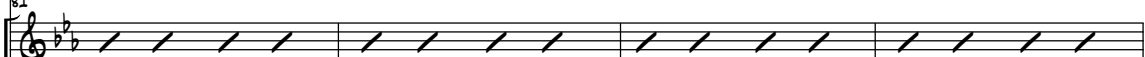
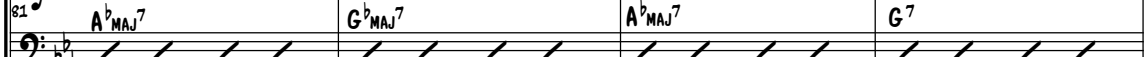
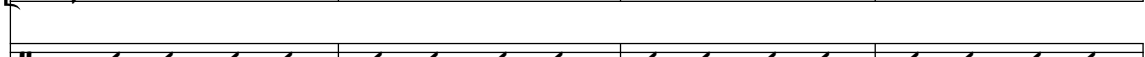
T. SX.    
 E.G.T.R.    
 A.B.    
 D. S. 

81 

81  $A^bMAJ^7$   $G^bMAJ^7$   $A^bMAJ^7$   $G^7$

## ALONE, ALONE AND ALONE

85

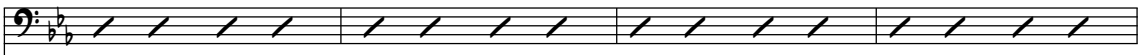
T. SX. 

E.GTR. 

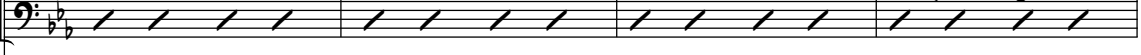
A.B.   $A^b MAJ^7$   $G^M7b5$   $C^{7(b9)}$   $F^M7(9)$   $D^M7b5(B13)$   $G^7$

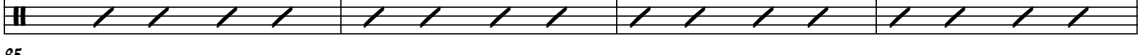
D. S. 

85

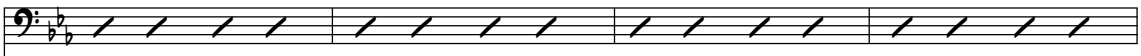

89

T. SX. 

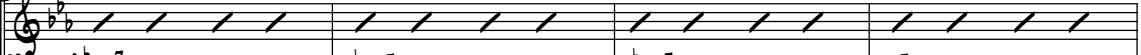
E.GTR. 

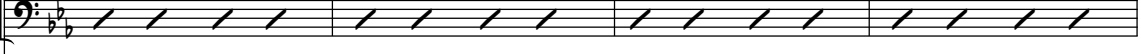
A.B.   $A^b MAJ^7$   $G^b MAJ^7$   $A^b MAJ^7$   $G^7$

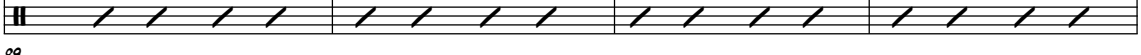
D. S. 

89



93

T. SX. 

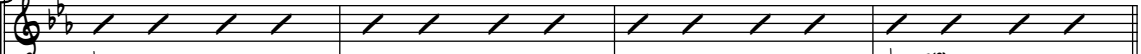
E.GTR. 

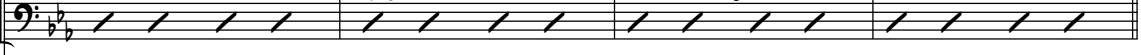
A.B.   $A^b MAJ^7$   $G^M7b5$   $C^{7(b9)}$   $F^M7(9)$   $B^{b7(b13)}$   $E^b MAJ^7(9)$

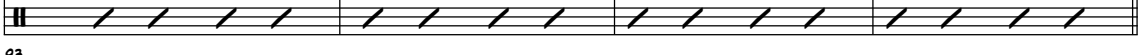
D. S. 

93



**M**

## SOLO TROMBON

97

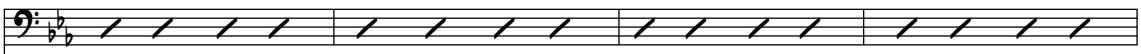
Tbn. 

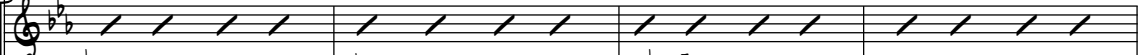
E.GTR. 

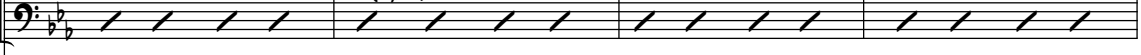
A.B.   $E^b7(9,13)$   $E^b7(9,13)$   $A^b MAJ^7$   $A^M7$   $D7(9,13)$

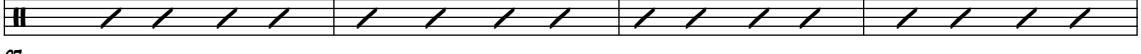
D. S. 

97

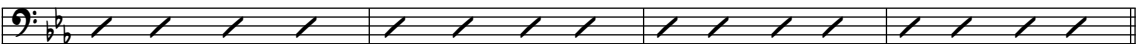

Tbn. 

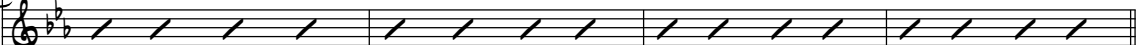
E.Gtr. 

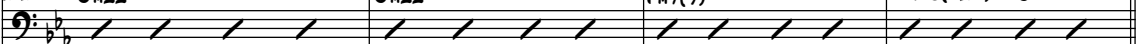
A.B. 

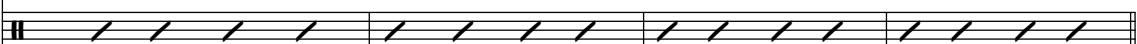
D.S. 

101 **Gm11** **Gm11** **Fm7(9)** **Dm7b5(B1b) G7**

101 **(N)** 

T.Sx. 

E.Gtr. 

A.B. 

D.S. 

105 **A<sup>b</sup>MAJ7** **G<sup>b</sup>MAJ7** **A<sup>b</sup>MAJ7** **G7**

105 **(O)** 

T.Sx. 

Tbn. 

E.Gtr. 

A.B. 

D.S. 

109 **mf** **mp** **mf** **mp** **ENDING**

109 **B<sup>b</sup>MAJ7** **Cm11** **Dm11** **D<sup>b</sup>m11** **Fm7(9)** **B<sup>b7</sup>(b13)** **BMAJ7** **EMAJ7**

113 

T.Sx. 

Tbn. 

E.Gtr. 

A.B. 

D.S. 

113 **mf** **mf** **mf** **mf**

113 **BMAJ7** **E<sup>b</sup>MAJ7** **E<sup>b</sup>MAJ7**

## **Ojos en la Arena**

**Compositor: Gabriel Jofré**

**Año de Composición: 2015**

**Estilo: Jazz fusión**

**Tempo: MM=144**

SCORE

INTRO

(A) STRAIGHT EIGHTS ♩ = 144

# OJOS EN LA ARENA

GABRIEL JOFRE, 2015

TENOR SAX

TROMBONE

ELECTRIC GUITAR

ELECTRIC BASS

DRUM SET

1

E.GTR.

E.B.

D.S.

5

9

mf (CYMBALS DRUM FILL)

mf

B<sup>b</sup>

CMAJ<sup>7(45)</sup>

C(#11)/E

B<sup>b</sup>

E(b6)

CMAJ<sup>7(411)</sup>

D<sup>9</sup>

T. SX.

TBN.

E.GTR.

E.B.

D.S.

13

mf

B<sup>b</sup>

E(b6)

CMAJ<sup>7(411)</sup>

D<sup>9</sup>

13

T. SX.

TBN.

E.GTR.

E.B.

D.S.

17

B<sup>b</sup>

E(b6)

CMAJ<sup>7(411)</sup>

D<sup>9</sup>

17

OJOS EN LA ARENA

Musical score for measures 21-24. Instruments: T. SX., Tbn., E.GTR., E.B., D.S.

Measures 21-24: T. SX. and Tbn. play a melodic line with a slur. E.GTR. and E.B. play chords: B<sup>6</sup>, E(b6), CMAJ<sup>7(911)</sup>, and D<sup>9</sup>. D.S. has a rhythmic pattern of slashes.

Musical score for measures 25-28. Instruments: T. SX., Tbn., E.GTR., E.B., D.S.

Measures 25-28: T. SX. and Tbn. play a melodic line with a slur. E.GTR. and E.B. play chords: B<sup>6</sup>, E(b6), CMAJ<sup>7(911)</sup>, and CMAJ<sup>7(911)</sup>. D.S. has a rhythmic pattern of slashes. A "DRUM FILL" is indicated between measures 27 and 28. Dynamics include *f*.

Musical score for measures 29-32. Instruments: E.GTR., D.S.

Measures 29-32: E.GTR. plays chords: C, CMAJ<sup>7(911)</sup>, and CMAJ<sup>7(911)</sup>. D.S. has a rhythmic pattern of slashes. A "CYMBALS DRUM FILL" is indicated between measures 29 and 30. Dynamics include *p*.

Musical score for measures 33-36. Instruments: E.GTR., D.S.

Measures 33-36: E.GTR. plays chords: C, CMAJ<sup>7</sup>, and CMAJ<sup>7</sup>. D.S. has a rhythmic pattern of slashes. Dynamics include *p*.

Musical score for measures 37-40. Instruments: E.GTR., D.S.

Measures 37-40: E.GTR. plays chords: C, CMAJ<sup>7(911)</sup>, and CMAJ<sup>7(911)</sup>. D.S. has a rhythmic pattern of slashes. Dynamics include *p*.

Musical score for measures 41-44. Instruments: E.GTR., D.S.

Measures 41-44: E.GTR. plays chords: C, CMAJ<sup>7</sup>, and CMAJ<sup>7</sup>. D.S. has a rhythmic pattern of slashes. Dynamics include *p*.

45

E.B. *p* **A<sup>M</sup>7** **C<sup>MAJ</sup>7<sup>(#11)</sup>**

D.S.

49

E.B. **F<sup>MAJ</sup>9(OMIT3)** **D<sup>7</sup>SUS4(9,13)**

D.S.

53

E.B. *p* **A<sup>M</sup>7** **C<sup>MAJ</sup>7<sup>(#11)</sup>**

D.S.

57

E.B. **F<sup>MAJ</sup>9(OMIT3)** **D<sup>7</sup>SUS4(9,13)**

D.S.

61 *mp*

E.GTR. **(C)**

E.B. *mp* **A<sup>M</sup>7** **C<sup>MAJ</sup>7<sup>(#11)</sup>**

D.S. *mp* (RIDE) (C.S.) (SIMILE)

65

E.GTR. **F<sup>MAJ</sup>9(OMIT3)** **D<sup>7</sup>SUS4(9,13)**

E.B. **F<sup>MAJ</sup>9(OMIT3)** **D<sup>7</sup>SUS4(9,13)**

D.S.

69

E.GTR. **A<sup>M</sup>7** **C<sup>MAJ</sup>7<sup>(#11)</sup>**

E.B. **A<sup>M</sup>7** **C<sup>MAJ</sup>7<sup>(#11)</sup>**

D.S.

OJOS EN LA ARENA

E.GTR. *73* F MAJ9(OMIT3) D7sus4(9,13)

E.B.

D. S.

73

SOLO SAXO

T. SX.

E.GTR. *77* A M7 C MAJ7(9,11)

E.B.

D. S.

77

T. SX.

E.GTR. *81* F MAJ9(OMIT3) D7sus4(9,13)

E.B.

D. S.

81

HEAD

T. SX. (D)

E.GTR. *85* A M7 C MAJ7(9,11)

E.B.

D. S.

85

T. SX.

E.GTR. *89* F MAJ9(OMIT3) D7sus4(9,13)

E.B.

D. S.

89

OJOS EN LA ARENA

93 *mf*

T. SX.

Tbn.

E.GTR.

E.B.

D. S.

93 *mf*

Am7 *mf*

C MAJ<sup>7(#11)</sup>

(CRASH)

*mf*

97

T. SX.

Tbn.

E.GTR.

E.B.

D. S.

97

F MAJ9(OMIT3)

D<sup>7</sup>SUS4(9,13)

**E** SOLO GUITARRA ON CUE

101

E.GTR.

E.B.

D. S.

101

Am7

C MAJ<sup>7(#11)</sup>

105

E.GTR.

E.B.

D. S.

105

F MAJ9(OMIT3)

D<sup>7</sup>SUS4(9,13)

6

(F)

OJOS EN LA ARENA

109 *f*

T. SX.

TbN.

E.GTR.

E.B.

D. S.

(RIDE) *f* (C.S.) (SIMILE)

109 *f*

Chords: *f* Am7, CMAJ7(9,11)

113

T. SX.

TbN.

E.GTR.

E.B.

D. S.

113

Chords: FMAJ9(OMIT3), D7sus4(9,13)

117

T. SX.

TbN.

E.GTR.

E.B.

D. S.

117

Chords: Am7, CMAJ7(9,11)

(CRASH) (TOMS)

121

T. SX.

TbN.

E.GTR.

E.B.

D. S.

121

Chords: FMAJ9(OMIT3), D7sus4(9,13)



**G** **DM9**

E.GTR. 125 (CRASH) *mp*

D.S. 125 *mp*

E.GTR. 129 (C.S.) *mp*

D.S. 129 *mp*

T. SX. 133 *mp*

TbN. 133 *mp*

E.GTR. 133 **DM9** *mp*

E.B. 133 *mp* (SIMILE)

D.S. 133

T. SX. 137

TbN. 137

E.GTR. 137

E.B. 137

D.S. 137

T. SX. 141

TbN. 141

E.GTR. 141

E.B. 141

D.S. 141

## OJOS EN LA ARENA

T. SX.

145

Tbn.

145

E.GTR.

145

E.B.

D. S.

145 *p*

COMBO

(H) LET RING

E.GTR.

149 *p*

E.GTR.

153

SOLO SAXO

T. SX.

157 *mp*

E.GTR.

157 *mp* C<sup>b</sup>

E.B.

*mp*

D. S.

157 *mp*

(C.S.)

T. SX.

161

E.GTR.

161 B7sus4(B9)

E.B.

D. S.

161

(C.S.)

T. SX.

165 (SIMILE)

E.GTR.

165 C<sup>b</sup>

E.B.

D. S.

165

(C.S.)

T. SX. / E.GTR. / E.B. / D.S.

169

B7sus4(B9)

(C.S.)

T. SX. / E.GTR. / E.B. / D.S.

173

C6

(C.S.)

T. SX. / E.GTR. / E.B. / D.S.

177

B7sus4(B9)

(C.S.)

T. SX. / E.GTR. / E.B. / D.S.

181 *mf*

*mf* C6

(CRASH) (C.S.)

T. SX. / E.GTR. / E.B. / D.S.

185

B7sus4(B9)

(SIMILE)

185

E.GTR. 189 C<sup>b</sup>

E.B. 189

D.S. 189

E.GTR. 193 B7sus4(B9)

E.B. 193

D.S. 193

(J)

T.SX. 197 *mf*

TbN. 197 *mf*

E.GTR. 197 C<sup>b</sup>

E.B. 197

D.S. 197

T.SX. 201

TbN. 201

E.GTR. 201 B7sus4(B9)

E.B. 201

D.S. 201

205

T. SX.

Tbn.

E.GTR.

E.B.

D. S.

205

209

T. SX.

Tbn.

E.GTR.

E.B.

D. S.

209

(K)

213

T. SX.

Tbn.

E.GTR.

E.B.

D. S.

213

*f* C<sup>6</sup>

*f*

213 *f*

217

T. SX.

Tbn.

E.GTR.

E.B.

D. S.

217

B<sup>7</sup>SUS4(B<sup>9</sup>)

217

OJOS EN LA ARENA

(L)

T. SX. *221*

Tbn. *221*

E.GTR. *221* *C<sup>b</sup>*

E.B. *221*

D. S. *221*

T. SX. *225*

Tbn. *225*

E.GTR. *225* *B7sus4(b9)* *ff*

E.B. *225* *ff*

D. S. *225* *ff* *f* (DRUM FILL)

T. SX. *229*

Tbn. *229*

E.GTR. *229* *C<sup>b</sup>*

E.B. *229*

D. S. *229*

Tbn. *233*

E.GTR. *233* *B7sus4(b9)* *ff*

E.B. *233*

D. S. *233* (CRASH) *ff* *f*

237 *f*

T. SX.

TbN.

E.GTR.

E.B.

D. S.

237

241 *ff*

T. SX.

TbN.

E.GTR.

E.B.

D. S.

241

(CRASH) x.

*ff* *f*

245 *f*

T. SX.

TbN.

E.GTR.

E.B.

D. S.

245

249 *ff*

T. SX.

TbN.

E.GTR.

E.B.

D. S.

249

(CRASH) x.

*ff* *f*

OJOS EN LA ARENA

T. SX. 253 *f*

Tbn. 253

E.GTR. 253 *C<sup>6</sup>*

E.B. 253

D. S. 253

T. SX. 257 *ff*

Tbn. 257 *ff*

E.GTR. 257 *B7sus4(B9) ff*

E.B. 257

D. S. 257 (CRASH) *ff*

(M) T. SX. 261 *f*

Tbn. 261

E.GTR. 261 *C<sup>6</sup>*

E.B. 261

D. S. 261

T. SX. 265

Tbn. 265 *ff*

E.GTR. 265 *B7sus4(B9) ff*

E.B. 265 *ff*

D. S. 265 *ff*



TBN. *f*  
E.GTR. *f* C<sup>6</sup>  
E.B. *f*  
D.S. *f*  
269

TBN. *f*  
E.GTR. *ff* B<sup>7</sup>SUS<sup>4</sup>(B<sup>9</sup>) *ff*  
E.B. *ff*  
D.S. (CRASH) *ff*  
273

TBN. *f*  
E.GTR. *f* C<sup>6</sup>  
E.B. *f*  
D.S. *f*  
277

T.SX.  
TBN. *ff*  
E.GTR. *ff* B<sup>7</sup>SUS<sup>4</sup>(B<sup>9</sup>) *ff*  
E.B. *ff*  
D.S. *ff*  
281

(N) C *f* C<sup>MAJ</sup>7<sup>(#11)</sup>  
E.GTR. (CRASH) *f*  
D.S. *f*  
285

OJOS EN LA ARENA

E.GTR. **C** **CMAJ<sup>7</sup>**  
289

E.GTR. **C** **CMAJ<sup>7(911)</sup>**  
293

E.GTR. **C** **CMAJ<sup>7</sup>**  
297 (CYMBALS DRUM FILL)  
D. S. **p**

Tbn. FREE IMPROVISATION  
E.GTR. **C** **CMAJ<sup>7(911)</sup>**  
301  
D. S. FREE IMPROVISATION  
301

Tbn. **C** **CMAJ<sup>7</sup>**  
E.GTR. **C** **CMAJ<sup>7</sup>**  
305  
D. S.

T. SX. FREE IMPROVISATION  
Tbn. **C** **CMAJ<sup>7(911)</sup>**  
E.GTR. **C** **CMAJ<sup>7(911)</sup>**  
309  
D. S.

T. SX. 313

Tbn. 313

E.GTR. 313 C C MAJ 7

E.B. 313 FREE IMPROVISATION

D. S. 313

UNTIL FADE

T. SX. 317

Tbn. 317

E.GTR. 317 FREE IMPROVISATION

E.B. 317

D. S. 317