

**UNIVERSIDAD SAN FRANCISCO DE QUITO USFQ**

**Colegio de Arquitectura y Diseño Interior**

**Centro Comunitario en la ciudad de Riobamba**  
**Escenarios: Simbiosis entre lo urbano y lo comunitario**  
**Proyecto de investigación.**

**Christina Solange Puebla Revelo**

**Arquitectura**

Trabajo de titulación presentado como requisito  
para la obtención del título de  
Arquitecta

Quito, 28 de agosto del 2018.

UNIVERSIDAD SAN FRANCISCO DE QUITO USFQ  
COLEGIO DE ARQUITECTURA Y DISEÑO INTERIOR

**HOJA DE CALIFICACIÓN  
DE TRABAJO DE TITULACIÓN**

**Centro Comunitario en la ciudad de Riobamba – Escenarios: Simbiosis entre lo urbano y lo comunitario.**

**Christina Solange Puebla Revelo**

Calificación:

Nombre del profesor, Título académico

Karina Cazar Recalde, Arquitecta.

Firma del profesor

---

Quito, 28 de agosto del 2018.

## Derechos de Autor

Por medio del presente documento certifico que he leído todas las Políticas y Manuales de la Universidad San Francisco de Quito USFQ, incluyendo la Política de Propiedad Intelectual USFQ, y estoy de acuerdo con su contenido, por lo que los derechos de propiedad intelectual del presente trabajo quedan sujetos a lo dispuesto en esas Políticas.

Asimismo, autorizo a la USFQ para que realice la digitalización y publicación de este trabajo en el repositorio virtual, de conformidad a lo dispuesto en el Art. 144 de la Ley Orgánica de Educación Superior.

Firma del estudiante: \_\_\_\_\_

Nombres y apellidos: Christina Solange Puebla Revelo.

Código: 00118391.

Cédula de Identidad: 0604074898.

Lugar y fecha: Quito, 28 agosto del 2018.

## RESUMEN

“¿Puede el espacio ser un instrumento pacífico de transformación social capaz de cambiar la relación entre individuo y sociedad generando un nuevo estilo de vida?”

Bernard Tschumi, Architecture and Disjunction.

En Riobamba se ha buscado satisfacer la necesidad de realizar actividades de ocio y esparcimiento con parques y centros de entretenimiento como: bares, restaurantes, o plazas comerciales, dejando de lado el arte y la cultura. Esto crea un problema en la sociedad, ya que, no se toma en cuenta que existen actividades que constantemente favorecen al desarrollo emocional e intelectual de las personas. Este trabajo empieza por analizar el tiempo de ocio en la actualidad y la importancia de saber aprovecharlo.

Por otra parte, se habla del contexto y el programa. El Centro Comunitario se propone como respuesta arquitectónica a la falta de equipamientos culturales, el cual será un espacio en el que usuarios de todas las edades puedan participar en todo momento, y en el que el arte se convierte en una nueva forma para aprovechar el tiempo libre. El Centro busca establecer un diálogo continuo entre ciudad y comunidad, en la que el contexto, el paisaje, las actividades y los usuarios trabajen con armonía para establecerse como escenas en la ciudad.

**Palabras clave:** arquitectura, ocio, ciudad, comunidad, escenarios, arte, Riobamba.

## ABSTRACT

"Can space be a peaceful instrument of social transformation capable of changing the relationship between the individual and society, generating a new lifestyle?"

Bernard Tschumi, Architecture and Disjunction.

In Riobamba, it has been sought to satisfy the need to carry out leisure and entertainment activities with parks and entertainment centers such as bars, restaurants, or shopping centers, leaving aside art and culture. This creates a problem in society, since, it is not considered that there are activities that constantly favor the emotional and intellectual development of people. This work begins by analyzing leisure time nowadays and the importance of knowing how to take advantage of it.

On the other hand, the context and the program are discussed. The Community Center is proposed as an architectural response to the lack of cultural facilities. This will be a space in which users of all ages can always participate, and where art becomes a new way to take advantage of free time. The Center seeks to establish a continuous dialogue between city and community, in which the context, landscape, activities and users work with harmony to establish themselves as scenes in the city.

**Keywords:** architecture, leisure, community, city, scenarios, art, Riobamba.

## TABLA DE CONTENIDO

Resumen .....	4
Abstract.....	5
Tabla de contenido .....	6
Índice de tablas.....	7
Índice de figuras.....	8
1. Introducción.....	9
1.1. Riobamba.....	10
1.2. Ocio en la actualidad .....	12
2. Contexto .....	15
2.1. Sector - Lourdes Macají.....	16
2.2. Escala Edilicia .....	18
2.3 Usos y equipamientos.....	18
3. Morfología del terreno .....	19
4. Centro Comunitario.....	20
4.1. Concepto .....	20
4.2. Programa arquitectónico .....	21
4.3. Cuadro de áreas .....	22
4.4. Partido Arquitectónico.....	25
4.5. Taller de Artes .....	27
4.6. Biblioteca Interactiva .....	27
4.7. Auditorio.....	27
5. Conclusiones.....	29
Referencias bibliográficas .....	30
Anexos A: Planos arquitectónicos .....	31
Anexos B: Vistas.....	40

# ÍNDICE DE TABLAS

Tabla 1: Cuadro de Áreas.....	22
-------------------------------	----

## ÍNDICE DE FIGURAS

Figura 1: Riobamba .....	10
Figura 2: Diagrama equipamientos culturales .....	15
Figura 3: Diagramas avenidas principales .....	16
Figura 4: Figura fondo – lote y sector .....	17
Figura 5: Figura fondo – escala edilicia .....	18
Figura 6: Figura fondo – usos y equipamientos .....	19
Figura 7: Figura fondo .....	19
Figura 8: Asoleamiento.....	20
Figura 9: Concepto .....	20
Figura 10: Diagrama programático taller de artes .....	21
Figura 11: Diagrama programático biblioteca interactiva .....	21
Figura 12: Diagrama programático auditorio .....	22
Figura 13: Diagrama de continuidad.....	25
Figura 14: Diagrama de escenas.....	25
Figura 15: Diagrama de ejes.....	25
Figura 16: Diagrama de ingresos .....	25
Figura 17: Diagrama de paisaje .....	26
Figura 18: Diagrama de conexión .....	26
Figura 19: Diagrama de circulación.....	26
Figura 20: Diagrama de volumetría de talleres.....	27
Figura 21: Diagrama de volumetría de biblioteca .....	27
Figura 22: Diagrama de volumetría de auditorio .....	28



# 1. INTRODUCCIÓN

La ciudad de Riobamba está dividida culturalmente. Al ser el Centro Histórico el punto de partida para el crecimiento de la ciudad, la mayoría de los equipamientos culturales se encuentran en este sector, y, a medida que la ciudad se ha ido expandiendo, estos establecimientos no lo han hecho.

El sector Lourdes Macají está ubicado en el borde de la ciudad, entre el área de protección y conservación y el área consolidada de Riobamba. Es un sector de fácil acceso ya que está conectado por las avenidas principales de la ciudad. Es una zona mayormente residencial y de pequeños comercios que cuenta con algunos equipamientos importantes, sin embargo, ninguno que promueva actividades de arte y cultura como parte de la formación de las personas. Por esta razón, el Centro Comunitario se vuelve un espacio oportuno para el sector y para la ciudad.

## 1.1. Riobamba

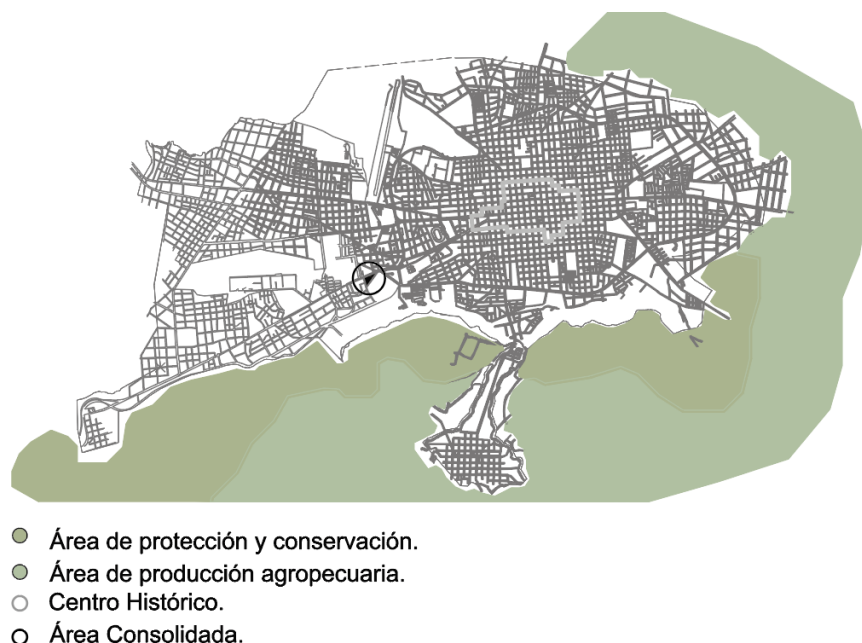

*Figura 1:* Riobamba.  
Fuente: Autora

Riobamba, también conocida como “Ciudad de las Primicias” es una ciudad en Ecuador que se caracteriza por su vasta historia y cultura. Se encuentra situada en la provincia de Chimborazo junto con otros nueve cantones, de entre las cuales, destaca por ser la capital. Cuenta con una extensión de 45 km<sup>2</sup>, y una población aproximada de 225 741 habitantes según el censo realizado en el 2010 por el Instituto Nacional de Estadísticas y Censos, INEC. La cantidad de habitantes en Riobamba representa el 47.4% de la población total de la provincia (476 255 hab.), siendo así, que es esta la ciudad más grande y más poblada de Chimborazo (Flacso Andes). Realizada la proyección poblacional por el INEC en el 2010, se previó que para este 2018 se contaría con un incremento de 39 162 habitantes en la provincia de Chimborazo (515 417 hab.), de los cuales, 32 856 personas serían de Riobamba dando un total en la misma de 258 597 hab. (INEC, 2010). Es una ciudad mayormente consolidada y está rodeada por un área de protección y conservación, y por un área de producción agropecuaria.

A pesar de su pequeña extensión, sigue siendo como cualquier otra ciudad en la que el estrés que producen el ruido de los autos y una vida ajetreada se ve reflejado en las personas que recorren sus calles día a día. Por esta razón, el realizar actividades de ocio y entretenimiento son fundamentales para la salud y bienestar en la vida de las personas, y así también, en el desarrollo de la sociedad. Sin embargo, pese a esta necesidad, la ciudad carece de variedad en este tipo de espacios, y los existentes, promueven únicamente distracciones vagas o poco productivas para los usuarios.

En la ciudad es evidente la presencia de espacios únicamente como restaurantes, bares, licorerías, y centros comerciales en los que se ofrecen cines, almacenes de ropa, productos para el hogar, o juegos infantiles como espacios que personas de todas las edades utilizan como espacios de entretenimiento. Se cuenta también con la presencia de parques, siendo el Parque Guayaquil, el Parque Lineal Chibunga, y el Parque Sesquicentenario, los más utilizados para realizar deporte o pasar el tiempo. En cuanto a espacios de arte y cultura se disponen para uso público el Museo del Banco Central, Museo de la ciudad, Museo de Ciencias Naturales Pedro Vicente Maldonado, Museo de Armas Brindad Blindada Galápagos, Museo de la Concepción, Biblioteca Municipal, Centro de Arte y Cultura, Casa de la Cultura Benjamín Carrión y la Estación del Tren, pero son muy poco utilizados por los ciudadanos debido a que no se promocionan actividades que promuevan su uso; y si lo hacen, son únicamente para niños y jóvenes de hasta dieciséis o dieciocho años.

Esta condición ha llevado a que, desde niños, dediquen su tiempo a realizar actividades que aportan muy poco a su formación. Es más usual ver a jóvenes y adultos que prefieren reunirse entre amigos de su misma edad para pasar el rato, en lugar de visitar un teatro, o asistir a Centros Culturales para realizar otro tipo de actividades.

Esto se puede apreciar especialmente en la Av. Daniel León Borja ya que al estar ubicada en el centro de la ciudad se convierte en un punto de encuentro para todos, es un lugar fácil de llegar, y la mayoría de los establecimientos más frecuentemente visitados están en este sector. Lugares como: Licorería Don Paco, Baltimore Bar, Abbey's Rock Bar, Macarena Concert Club, Cocoa, Tentadero Bar, Taita Pub Bar, Rayuela, Naranjo's Restaurant, Gas Plaza, Opium Bar; entre otros, son lugares que están a disposición del público en este sector.

## **1.2. Ocio en la actualidad.**

Espacios que brinden un servicio que ayude a la formación de los jóvenes son muy pocos. La ciudad necesita un lugar en el que además de distraerse de actividades cotidianas como trabajar, estudiar, cumplir con obligaciones diarias, puedan disfrutar y aprovechar cada actividad que realice. Dado esto, es importante considerar lo que dice Theodor Adorno sobre el tiempo libre, y es que, para él, en una vida plena no debería haber distinción entre ocio y trabajo, ya que cada actividad está llena de significado. En el tiempo libre no se deberían realizar actividades en las que “absurdamente se enfrasquen solo para matar el tiempo” (Adorno, 1993), sino que este tiempo debería ser una gran oportunidad para expandir y desarrollar el conocimiento de una persona. A pesar de esto, no existe una conciencia por el tiempo libre, pues “la gente acepta y consume lo que la industria de la cultura le propone para el tiempo libre” (Adorno, 1993), y en Riobamba, como se menciona antes, no existe variedad para este. (“Industria de la cultura” es un término que Adorno desarrolla para hacer referencia a los sectores que se encargan de la producción y difusión de arte, entretenimiento, diseño, arquitectura, publicidad, gastronomía y turismo).

Actualmente, la era industrializada y tecnológica ha hecho desvalorizar poco a poco las actividades culturales y al aire libre. El excesivo uso de la tecnología e internet ha ido provocando que las actividades al aire libre que se desarrollen lejos de ordenadores y

dispositivos móviles pierdan valor o sentido alguno, o a su vez, ha logrado envolver a personas de todas las edades en un mundo que las mantienen distraídas y un poco alejadas de la realidad. Como dice Alvin Toffler, “a buena parte de la tecnología, nadie la gobierna”, y su cada vez más rápido desarrollo puede llegar a ser “peligroso, desorientador, y contrario a la estabilidad” si es que no se lo llegara a controlar y utilizar de manera debida (1973).

Es importante considerar el ocio en la era de la industrialización y post-industrialización ya que ha causado un impacto en la cultura popular. Un ejemplo de esto es la aparición de nuevas formas musicales, la presentación de cómics, grafitis, películas y fotografías, ya que llegan a ser tipos de arte cuya reproducción, con la ayuda de la tecnología, ha ido saciando a un consumo de masas. De la misma manera, medios de reproducción masiva como la televisión, son elementos que muchas veces por ganar audiencia transmiten contenidos en los que no prestan atención a los mensajes que van dejando cada programa; además, transmiten programas en los que los usuarios únicamente reciben información, y no los obligan a pensar ni a liberar energías.

Por otro lado, Jean Baudrillard dice que “el ocio no es una función del goce del tiempo libre, de la satisfacción y del reposo funcional, sino que se define como el consumo de tiempo improductivo” (1974). El tiempo de ocio es un espacio en el que las personas pueden realizar actividades diferentes a las que hacen diariamente como parte de una obligación, por lo que muchas veces se lo suele desaprovechar. Este tiempo en lugar de ser improductivo, debería ser ocupado por actividades que contribuyan al desarrollo intelectual y emocional de las personas, o que no se conviertan tan solo en ocupaciones para matar el tiempo.

Es por esto, que en el presente trabajo se propone un Centro Comunitario en el que se puedan desarrollar varias actividades que promuevan una forma de aprovechar el tiempo

libre, en donde, además de incluir a usuarios de todas las edades, se promueva el arte como una forma de entretenimiento y actividad de ocio. Pero ¿por qué el arte?

En primer lugar, porque el arte es un medio de expresión que propone actividades prácticas y teóricas que permiten ampliar conocimientos, y a su vez, plasmar sentimientos, emociones y pensamientos en una o varias obras, y de muchas maneras, por lo que es más fácil incentivar a realizarlas. En adición, la forma de expresarse a través del arte es muy variada, ya sean artes cinéticas, visuales, escénicas, plásticas, musicales o literarias, y dependiendo de los rangos de edades se lo puede enfocar para cumplir un objetivo específico que exploren el aprendizaje, entretenimiento y expresión emocional al mismo tiempo.

Por ejemplo, el arte en los niños de dos a trece años puede ser utilizado como método de aprendizaje, ya que, pueden empezar a desarrollar conceptos abstractos y teóricos, a crear y a explorar su creatividad. En los jóvenes de catorce a veinticinco años, el arte puede ser utilizado para expresar sus emociones y comunicarse con el resto de las personas, pues al estar en una etapa de desarrollo físico y, por lo tanto, emocional, en lugar de reprimir todas sus emociones y caer en vicios, pueden expresarlo mediante el arte y de la manera en la que se sientan cómodos, pueden ver, socializar, y ser vistos. Para los adultos el arte puede ser una escapatoria del estrés de su día a día, y de igual manera, una forma de expresarse. Por último, las personas de la tercera edad empiezan a experimentar cambios físicos, sensoriales y emocionales, se van sintiendo excluidos de actividades que los tres otros tipos de usuarios pueden realizar con facilidad. El arte les ayuda a desarrollarse personalmente, a crear nuevas relaciones sociales, a salir de la rutina, el arte es incluso una herramienta de comunicación y expresión para ellos.

Dada la escasez de lugares para que los riobambeños puedan divertirse de una manera sana y diferente, o espacios como museos o centros culturales en los que se promuevan

constantemente actividades que incluyan el arte, el Centro Comunitario puede llegar a ser un espacio polifuncional y catalizador de actividades de ocio recreacionales y culturales. De todas formas, el generar un espacio en el que se propongan actividades diferentes a las que se está acostumbrado, a las que por cultura o rutina se realizan generación tras generación, puede llegar a generar que las personas tomen distintas posiciones sobre este. Es por esto, que se decide trabajar con personas de todas las edades, para demostrar que desde cualquier edad se pueden fomentar actividades de ocio que sean beneficiosas para la formación, y demostrar que en cualquier momento es posible cambiar la mentalidad de las personas e incluir el arte y la cultura en su día a día.

## 2. Contexto.

Al ser el Centro Histórico el punto de partida para crecimiento de la ciudad, la mayoría de los equipamientos culturales como museos, plazas, bibliotecas, equipamiento educativo, comercial y de entretenimiento se concentran en este sector. A medida que la ciudad ha ido creciendo, tanto el este como a el oeste, no se han diseñado más espacios culturales que puedan ser utilizados por los ciudadanos.

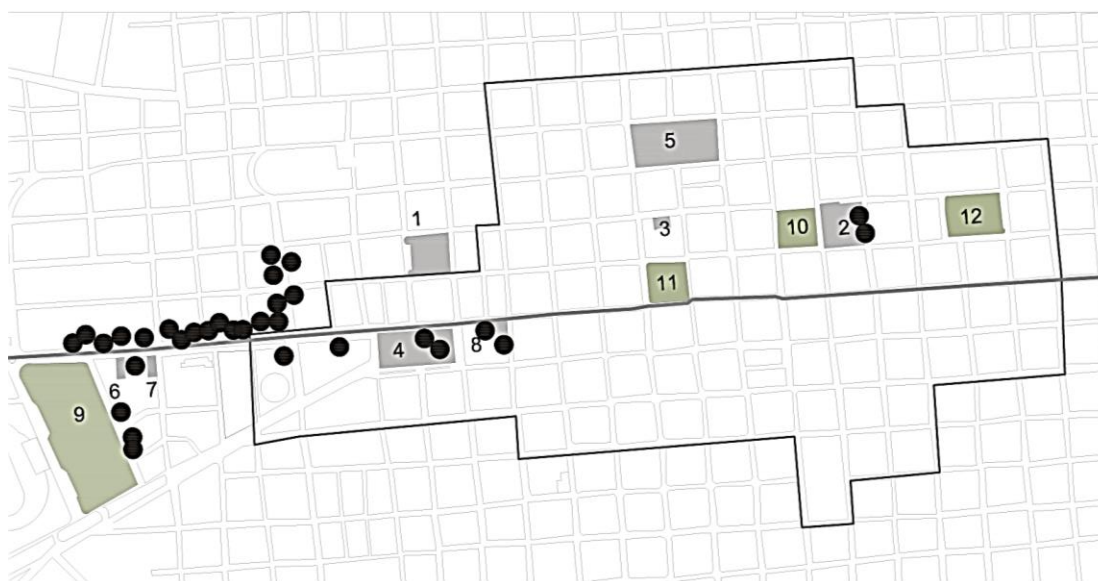

- |                                  |  |
|----------------------------------|--|
| 1. Museo del Banco Central       | 9. Parque Guayaquil o Parque Infantil. |
| 2. Museo de la Ciudad            | 10. Parque Maldonado.                  |
| 3. Museo de Ciencias Naturales   | 11. Parque Sucre.                      |
| 4. Estación del Tren             | 12. Parque la Libertad.                |
| 5. Museo de la Concepción        |  |
| 6. Biblioteca Municipal          | ● Flujo peatonal.                      |
| 7. Centro de Arte y Cultura      |  |
| 8. Casa de la Cultura B. Carrión |  |

*Figura 2:* Diagrama equipamientos culturales.  
Fuente: Autora

Las avenidas principales que recorren la ciudad la conectan de este a oeste a través del Centro Histórico, siendo entre las más importantes, la Avenida José Veloz, Avenida Daniel León Borja, y Avenida Unidad Nacional. Además, existe la Avenida Nueve de Octubre que recorre todo el borde de la ciudad hasta intersectar con la Avenida Unidad Nacional para convertirse en la Avenida Pedro Vicente en el sector Lourdes de Macají. Como se menciona anteriormente, de estas avenidas destaca la Avenida Daniel León Borja, pues es en donde se concentra la mayor actividad comercial y de entretenimiento de la ciudad.

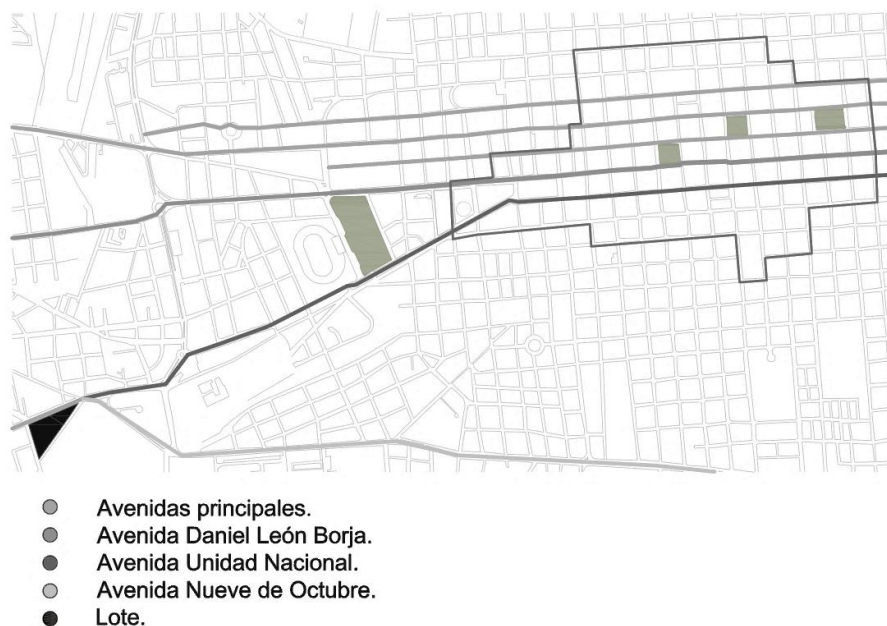

*Figura 3:* Avenidas principales.  
Fuente: Autora

## 2.1. Sector – Lourdes Macají.

En el sector a trabajar se pueden encontrar varios equipamientos importantes, como la Politécnica de Chimborazo, la Unidad Educativa Jefferson, la Quinta Macají, el Parque



Sesquicentenario y el Parque las Retamas, pero no existe un lugar que acoja e invite a realizar actividades artísticas y culturales que sean beneficiosas para la formación de las personas.

El lote elegido se encuentra en un punto en el que se intersecan la Av. Nueve de Octubre, y la Av. Unidad Nacional para convertirse en la Av. Pedro Vicente. Además, este es un punto en el cual se muestra un contraste entre la parte consolidada de la ciudad y el área verde protegida que bordea Riobamba.

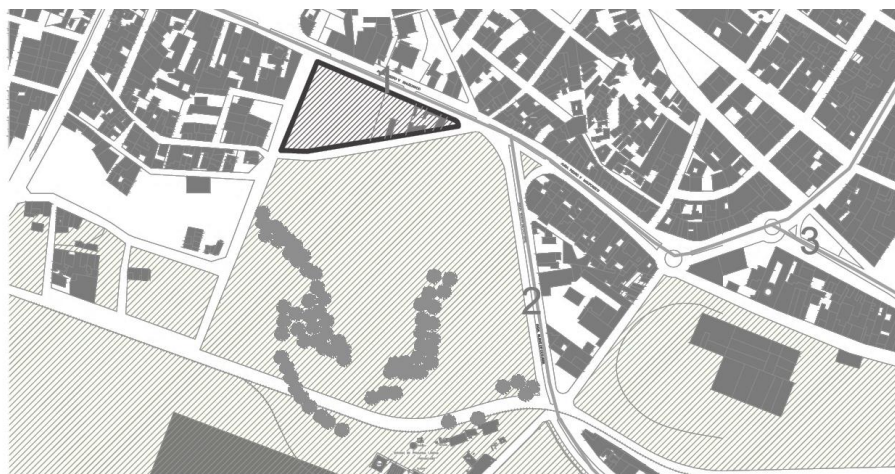

- 1. Av. Pedro Vicente.
- 2. Av. Nueve de Octubre
- 3. Av. Unidad Nacional
- Lote

*Figura 4:* Figura fondo - Lote y sector.  
Fuente: Autora

La presencia de la Av. 9 de Octubre y de la Av. Pedro Vicente, avenidas utilizadas por el transporte público, genera una condición de alta congestión vehicular y de ruido, pero al mismo tiempo, facilitan el acceso y localización del proyecto. La condición de esquina del terreno es muy importante debido a la intersección de las dos avenidas que se genera en la misma, y por la forma en la que este apunta y se dirige hacia el área más consolidada de la ciudad. La ubicación del lote en cuanto a la disposición de las vías permite un acceso peatonal amplio y definido a lo largo del proyecto.

## 2.2. Escala edilicia.

En Lourdes Macají predominan principalmente viviendas de escala baja, es decir, de uno y dos pisos. Aunque la normativa permite elevarse hasta cuatro pisos en esta zona, son muy pocos los edificios que alcanzan dicha altura.



*Figura 5:* Figura fondo – Escala edilicia.  
 Fuente: Autora

## 2.3. Usos y equipamiento.

El sector del terreno elegido es una zona altamente residencial y de viviendas de uso mixto. Cerca del lote se pueden encontrar pequeños comercios como lubricadoras, una gasolinera, tiendas de abarrotes, y mecánicas. La mayoría de actividades se desarrollan durante el día y la tarde, a diferencia de la Quinta Macají en donde se ofrecen ferias, exposiciones, o conciertos, que pueden ser a cualquier hora del día. Junto al lote se encuentra también una gran área verde sin utilizar, el mismo que forma parte borde de protección y conservación que rodea a la ciudad. Dotar de un Centro Comunitario que abarque distintas actividades y dialogue con el contraste de área construida y la gran área verde, va a dar mayor valor y actividad al sector.



*Figura 6: Figura fondo – Usos y equipamientos.*  
Fuente: Autora

### 3. Morfología del terreno.

El terreno, ubicado en el sector Lourdes de Macají, tiene un área de 12 101. 92 m<sup>2</sup>. Tiene una pendiente de 2% formada por curvas de nivel que bajan un metro cada una.



*Figura 7: Figura fondo.*  
Fuente: Autora

El Centro va a contar con iluminación natural durante todo el día. Hay que tener consideraciones para que la incidencia directa del sol no afecte a ningún espacio ni actividad que se realice en el mismo.



*Figura 8: Asoleamiento.*  
Fuente: Autora

#### 4. Centro Comunitario.

##### 4.1. Concepto.

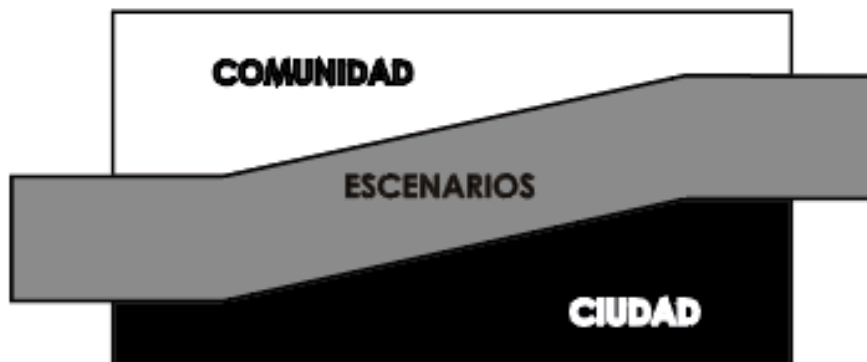

*Figura 9: Concepto.*  
Fuente: Autora

Teniendo en cuenta lo que dice Adorno, el Centro Comunitario nace como una propuesta a la falta de espacios que promuevan actividades artísticas y culturales; espacios en donde los usuarios puedan aprovechar el tiempo libre al realizar actividades que sean beneficiosas para su formación personal; diferentes a las que usualmente las personas realizan solo para matar el tiempo.

El terreno se encuentra en el borde de la ciudad, entre el área de protección y la parte consolidada de la ciudad, por lo que el Centro busca responder a esta condición de

intermediario conectando al borde con la ciudad, y, al mismo tiempo, busca conectar a la comunidad que conforma el proyecto con la ciudad. Esto se lo decide hacer a través de escenarios que están compuestos por la fragmentación del programa. Se propone trabajar, entonces, con estas dos escenas: la ciudad y la comunidad. El diálogo continuo entre ellas, entre el contexto y el paisaje, con elementos que rigen el proyecto. El situarse en una de las avenidas importantes de la ciudad y tener una condición de parque en el contexto inmediato obliga a que exista una comunicación permanente.

#### 4.2. Programa arquitectónico.

El programa se compone por tres volúmenes que conforman las escenas. El volumen de Talleres corresponde a la Escena de ciudad, y la Biblioteca y Auditorio corresponden a la escena de la comunidad.

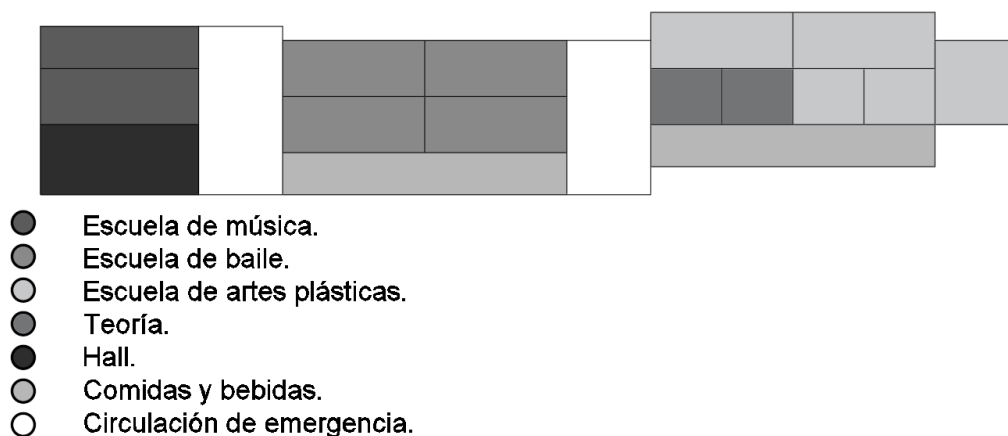

*Figura 10:* Diagrama programático taller de artes.  
Fuente: Autora



*Figura 11:* Diagrama programático biblioteca interactiva.  
Fuente: Autora

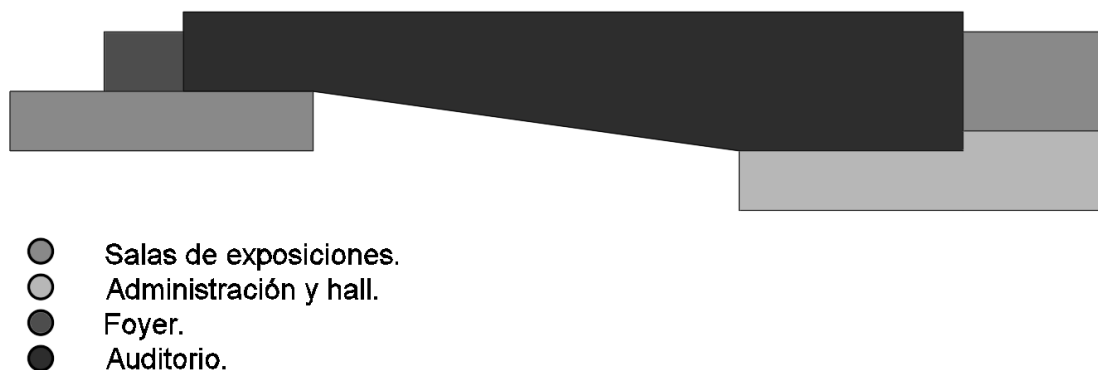

*Figura 12:* Diagrama programático auditorio.  
Fuente: Autora

#### 4.3. Cuadro de áreas.

ESPACIOS DEL PROGRAMA		ÁREA m <sup>2</sup>	AFORO	EQUIPOS MOBILIARIO
<b>TALLERES DE ARTE</b>	Hall x8	400	200	Sillones, mostrador, información
	Baños	40	8. bs	Baterías sanitarias, lavamanos, urinarios
	Bodega y limpieza	40	10	Estanterías, materiales
	Vestuarios x4	60	20	Casilleros, sillas
	Salas de estar x4	275	130	Sillones, mesas de juego
	Snack Bar	57	38	Máquina de bebidas, mostrador, sillas y mesas
	Cocteles y bebidas	57	38	Máquina de bebidas, mostrador, sillas y mesas
	Escultura	50	13	Casilleros, área de lavado, estanterías, mesas y sillas
	Costura	40	13	Casilleros, mesas y sillas, máquinas
	Cerámica	40	13	Casilleros, área de lavado, estanterías, mesas y sillas
	Pintura	80	20	Caballetes, pinturas, casilleros, área de lavado.
	Dibujo	80	20	Caballetes, pinturas, casilleros.

TALLERES DE ARTE	Teoría	80	40	Casilleros, mesas y sillas, proyector.
	Hip Hop	60	15	Vestidores, casilleros, escenario
	Ballet	60	15	Vestidores, casilleros, escenario
	Performance	60	15	Vestidores, casilleros, escenario
	Baile Urbano	60	15	Vestidores, casilleros, escenario
	Salas de ensayo de música	30	13	Instrumentos, sillas, bases para partituras
	Charlas	32	16	Sillones, mesas
	Piano	15	3	Instrumentos, sillas, bases para partituras
	Guitarra	15	3	Instrumentos, sillas, bases para partituras
	Piano eléctrico	15	3	Instrumentos, sillas, bases para partituras
	Batería	15	2	Instrumentos, sillas, bases para partituras
	Plazas x4	160	80	Mesas y sillas
	<b>Total</b>	<b>1821</b>	<b>735</b>	
<b>Total + circulación y muros</b>	<b>2200</b>			
BIBLIOTECA INTERACTIVA	Control	10	2	Escritorio, silla
	Hall	50	25	Sillones, mostrados
	Catálogos	15	8	Computadoras, mesas, sillas
	Sala de lectura	90	45	Mesas y sillas
	Estantería	90	18	Estanterías, mobiliario para préstamo
	Sala de internet y hemeroteca	120	40	Computadoras, mesas, sillas, estanterías
	Ludoteca	90	18	Mesas, sillas, mobiliario infantil, estanterías
	Trabajo individual	68	40	Cubículos, mesas y sillas
	Trabajo grupal	68	25	Mesas y sillas
	Área de impresión	6	20	Mesas, impresoras

	Baños	30	20	Baterías sanitarias, lavamanos
	Cafetería	78	3	Mesas, sillas, mostrador, cafeteras
	Bodega y limpieza	6	6. bs	Mesas, estantería
	Terraza accesible	150	75	Mesas, sillas y sillones
	<b>Total</b>	871	339	
	<b>Total + circulación y muros</b>	1300		
<b>AUDITORIO</b>	Información	10	2	Escritorio y silla
	Hall	220	110	Sillones, mostrador
	Administración	60	6	Computadoras, mesas y sillas
	Sala de espera	50	25	Mesas y sillones
	Salas de exposiciones	180	90	Paneles de exhibición, mesas
	Almacén	75	30	Mostradores, mesas
	Baños	40	8. bs	Baterías sanitarias, lavamanos
	Bodega y limpieza	10	2	Estantería y mesas
	Foyer	95	45	Sillas
	Hall / Sala	300	300	Silletas/ asientos
	Escenario	75	50	Luces, efectos especiales
	Camerinos	60	20	Casilleros, bancas, mesas, espejos
	Boletería	6	2	Mesas y sillas
	Sala de control	10	2	Equipo, mesa y silla
	Sala de estar	50	25	Sillones, juegos de mesa
	Cafetería	30	20	Cafetera, mesas, sillas
<b>Total</b>	1271	729		
<b>Total + circulación y muros</b>	1700			

*Tabla 1:* Cuadro de áreas.  
Fuente: Autora

#### 4.4. Partido arquitectónico.



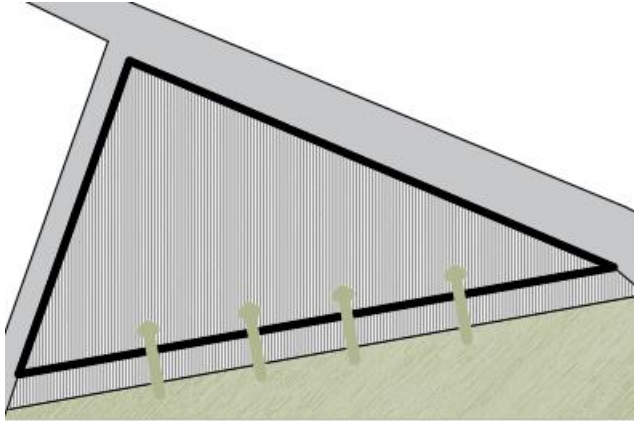

Se integra el parque que se encuentra junto al terreno mediante la calle existente, ya que, además de ser inutilizada, da continuidad al proyecto con el mismo.

**CONTINUIDAD** ⊕

*Figura 13:* Diagrama de continuidad.  
Fuente: Autora

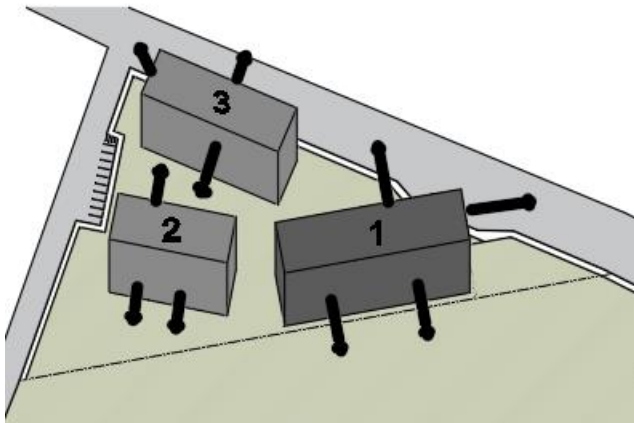

La escena de la ciudad se forma por el volumen 1, y la escena de la comunidad por los volúmenes 2 y 3.

**ESCENAS** ⊕

*Figura 14:* Diagrama de escenas.  
Fuente: Autora

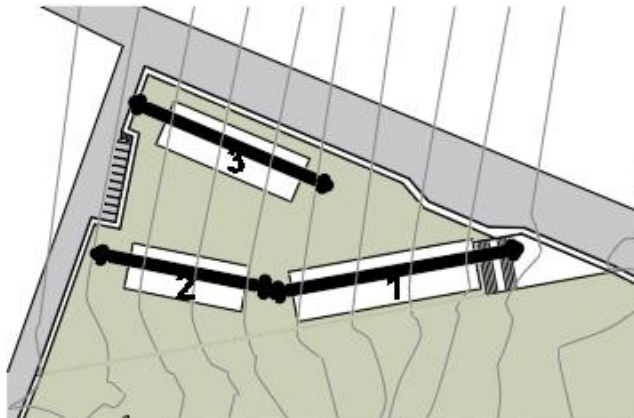

Se disponen tres volúmenes lineales que contiene el programa y conforman las escenas. Los volúmenes responden a los ejes del parque (1 y 2) y de la Av. Pedro Vicente (3).

**EJES** ⊕

*Figura 15:* Diagrama de ejes.  
Fuente: Autora

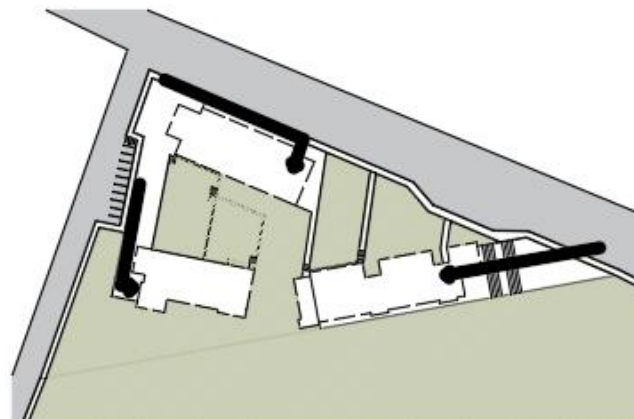

Se definen plataformas y plazas de ingreso para los volúmenes mediante la avenida principal.

**INGRESOS** ⊕

*Figura 16:* Diagrama de ingresos.  
Fuente: Autora

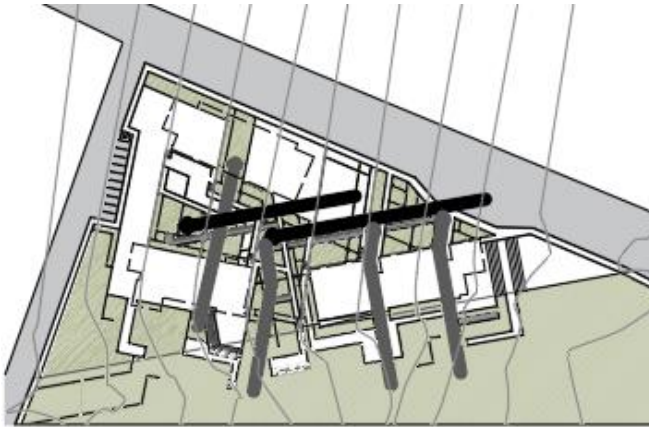

La ciudad ingresa a la comunidad en el paisaje, y el parque ingresa al proyecto para formar parte de las escenas a través de franjas de vegetación que se extienden a lo

● Ciudad. ● Vegetación.

PAISAJE ⊕

*Figura 17:* Diagrama de paisaje.

Fuente: Autora

Se conectan los volúmenes mediante puentes los cuales ayudan a mantener relación entre las escenas a medida que se recorren los mismos.

● Puentes.

CONEXIÓN ⊕

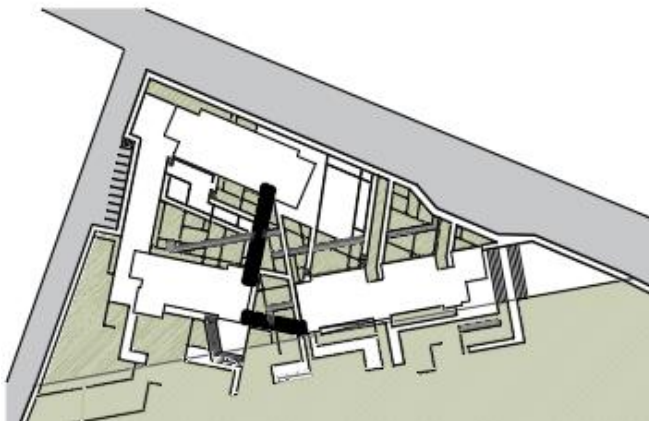

*Figura 18:* Diagrama de conexión.

Fuente: Autora

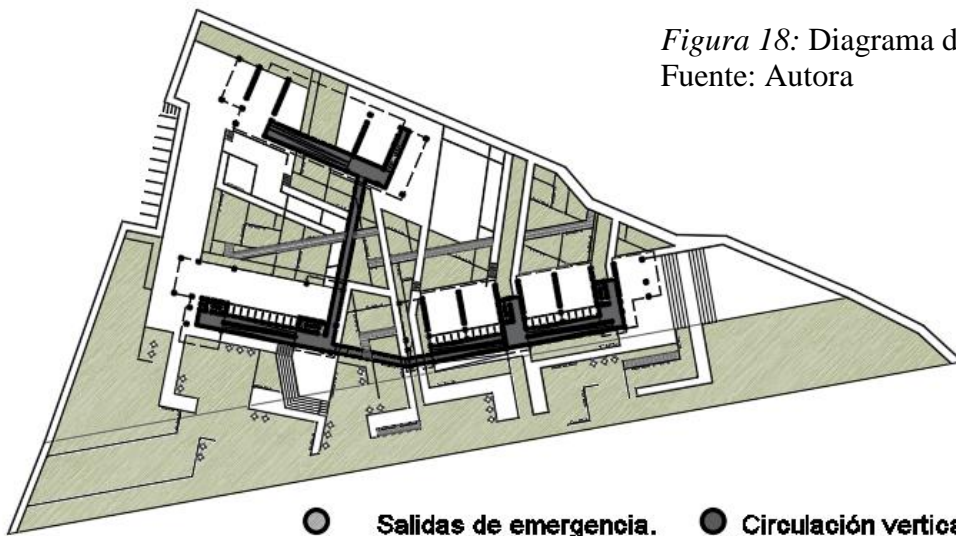

● Salidas de emergencia. ● Circulación vertical.

Los volúmenes se conectan mediante un sistema de rampas las cuales facilitan la movilidad para cualquier tipo de usuario. Este sistema permite además recorrer los volúmenes sin necesidad de ingresar a los espacios interiores. Cada volumen cuenta también con un sistema de escaleras de emergencia.

CIRCULACIÓN ⊕

*Figura 19:* Diagrama de circulación.

Fuente: Autora

El Centro Comunitario está formado por tres volúmenes independientes con un programa específico que responde a la escena en la que se ubican.

#### 4.5. Taller de artes.

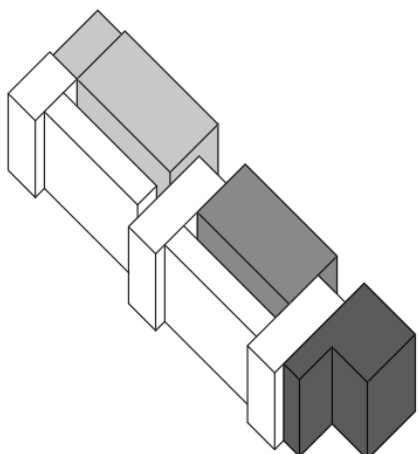

- Escuela de música
- Escuela de baile
- Escuela de artes plásticas

Este volumen se compone de la fragmentación de las escuelas de música, de baile y de artes plásticas. Tiene un volumen de circulación por rampas independiente, el mismo que permite recorrer el volumen sin necesidad acceder a los diferentes niveles de los talleres. En la planta baja se cuenta con un snack bar y un bar de bebidas en relación con la ciudad y las actividades que los ciudadanos usualmente realizan.

*Figura 20:* Diagrama de volumetría de talleres.  
Fuente: Autora

#### 4.6. Biblioteca interactiva.

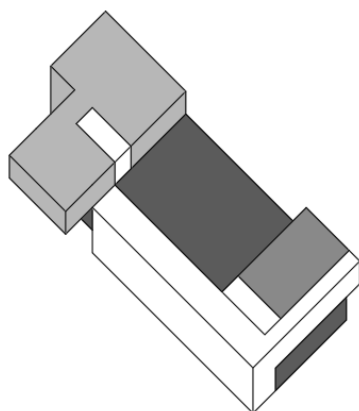

- Coworking
- Biblioteca
- Cafetería

El volumen de la biblioteca está formado por tres partes, la primera, que es la cafetería. Este espacio se convierte en el corazón del proyecto ya que es en donde se conectan los puentes de los volúmenes. La segunda parte, que es la biblioteca en sí, con la sala de lectura en forma de auditorio. La tercera parte es un área de coworking. Este volumen tiene de igual manera un volumen de circulación independiente.

*Figura 21:* Diagrama de volumetría de biblioteca.  
Fuente: Autora

#### 4.7. Auditorio.

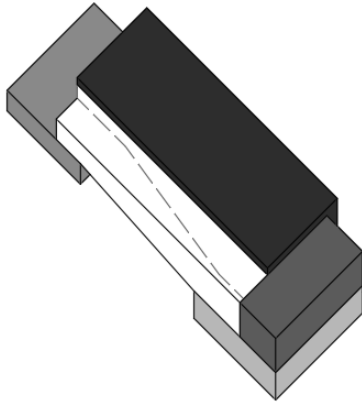

- Sala de exposiciones
- Auditorio
- Administración
- Sala de estar

En la planta baja de este volumen se encuentran las salas de exposiciones y el área administrativa. El auditorio y su forma resaltan en este volumen al simular que se encuentra incrustado en el volumen principal. Tiene un sistema de circulación por rampas, y la fachada de este volumen da a la avenida principal.

*Figura 22:* Diagrama de volumetría de auditorio.  
Fuente: Autora

## CONCLUSIONES

Actualmente no existe variedad de espacios para realizar actividades de ocio y esparcimiento en la ciudad de Riobamba. El Centro Comunitario, mediante las escenas que lo componen y su programa, invita a los usuarios a ser parte y participar de él, además, invita a los usuarios a incluir el arte y la cultura como parte de su formación. En conclusión, se puede decir que el Centro Comunitario es un espacio en el que las diferentes actividades que se proponen permiten a los usuarios contar con nuevas formas de aprovechar su tiempo libre. El diálogo con el borde y la ciudad, hacen que el proyecto no sea un espacio monótono.

## REFERENCIAS BIBLIOGRÁFICAS

Adorno, T. (1991). *The culture industry*. (pp.162 - 170). Londres.

Adorno, T. (1993). El tiempo libre. *Consignas*. (pp. 54 – 63). Buenos Aires.

Baudrillard, J. (1974). *La sociedad de consumo. Sus mitos, sus estructuras*. (pp. 187 – 198).  
Londres.

Carrol, N. (1998). *Una filosofía del arte de masas*. España.

Cortés, J. (2010). *La ciudad cautiva*. Madrid: Ediciones Akal, S.A.

Flasco Andes. (s./f.). *Provincia de Chimborazo. Chimborazo, Riobamba, actores sociales y participación*. (pp. 41). Extraído el 5 de octubre del 2017 de <http://www.flascoandes.edu.ec/biblio/catalog/resGet.php?resId=6422>

INEC. (2010). *Proyecciones poblacionales*. Extraído el 20 de enero del 2017 de <http://www.ecuadorencifras.gob.ec/proyecciones-poblacionales/>

Schulz-Dornburg, J. (2000). *Arte y arquitectura: nuevas afinidades*. Barcelona: Editorial Gustavo Gili, SA.

Toffler, A. (1973). *“El Shock del Futuro”*. (pp. 451). Barcelona.

# ANEXO A: PLANOS ARQUITECTÓNICOS

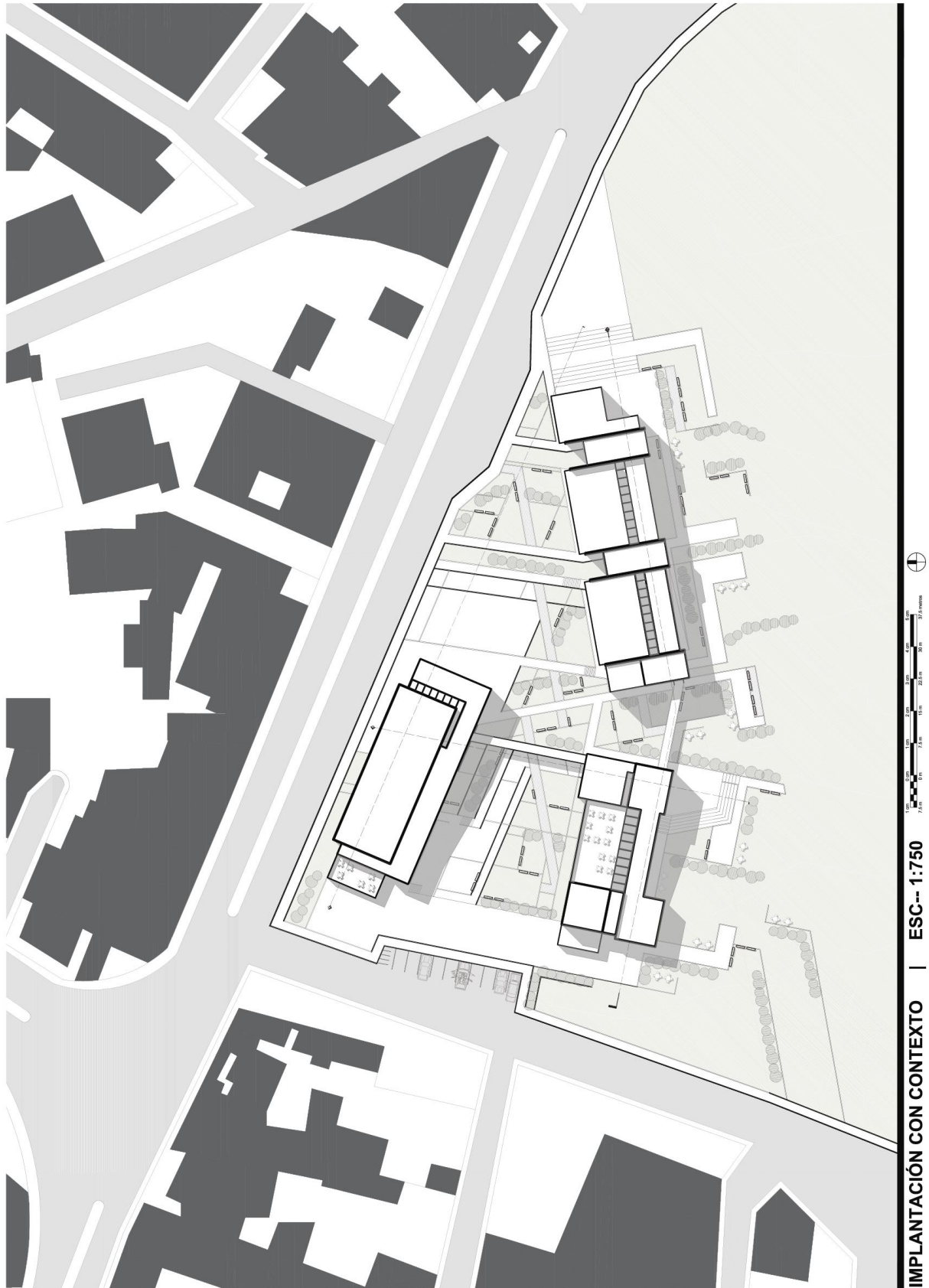

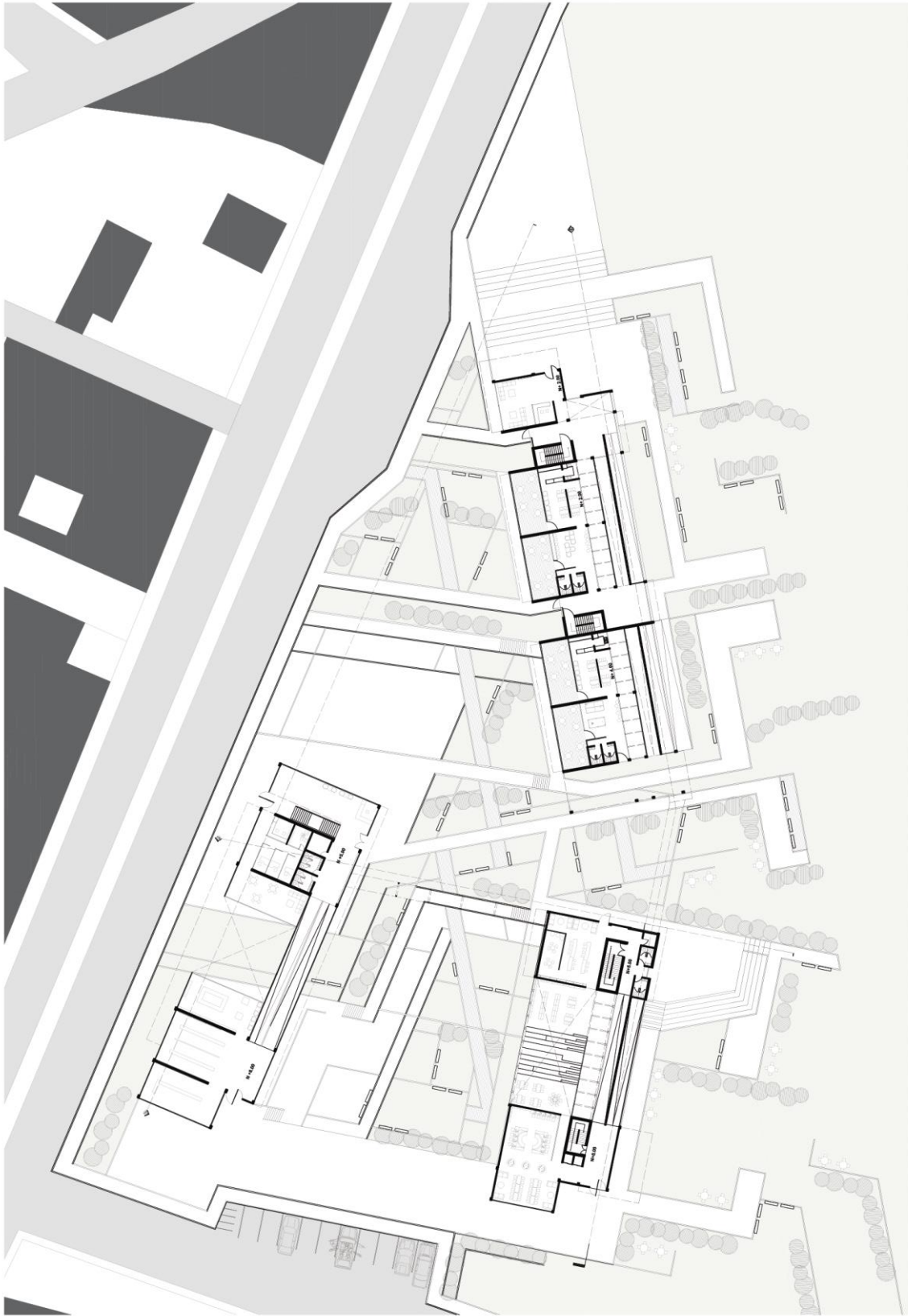

PLANTA BAJA CON CONTEXTO | ESC-- 1:500



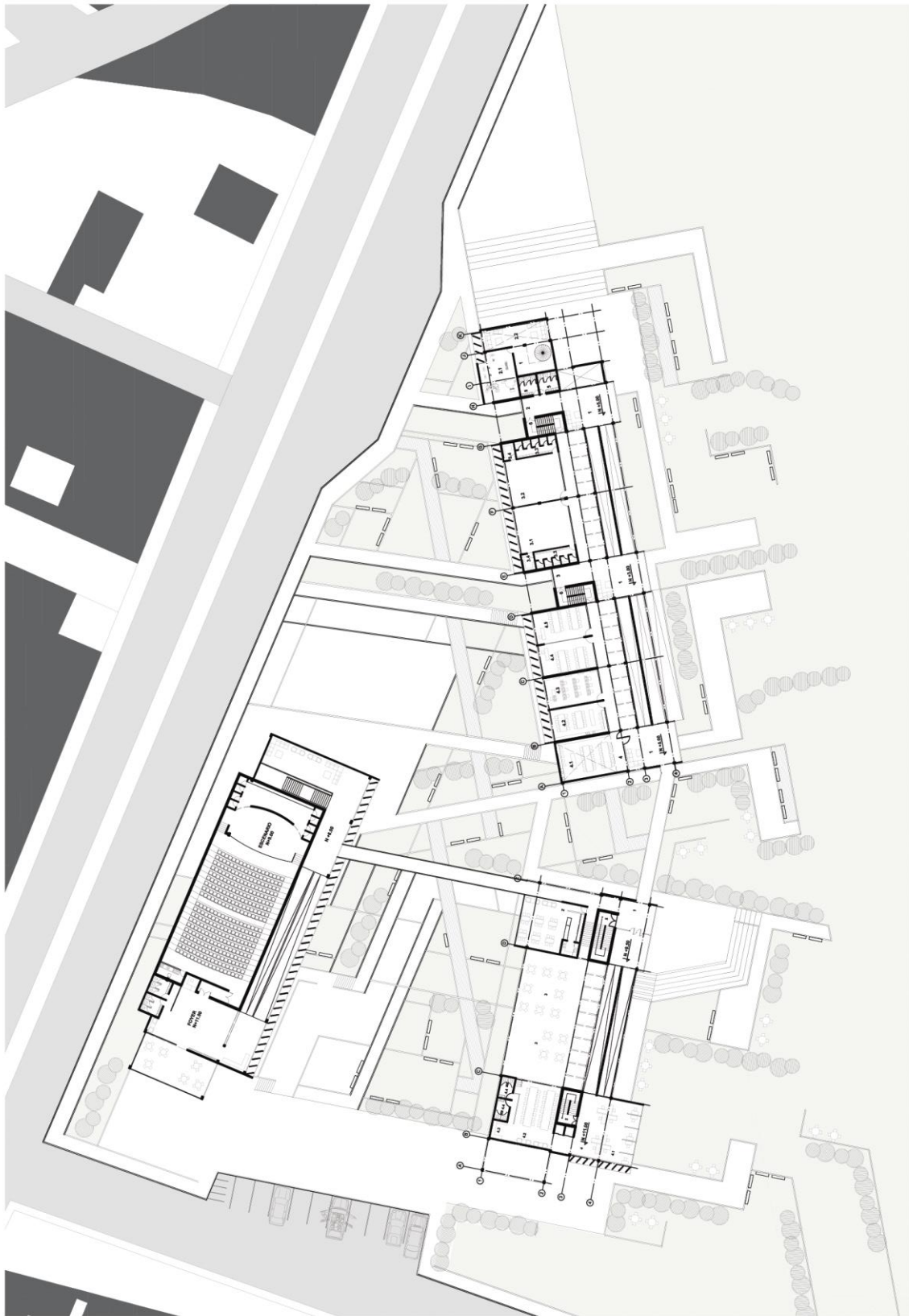

SEGUNDO NIVEL CON CONTEXTO | ESC-- 1:500

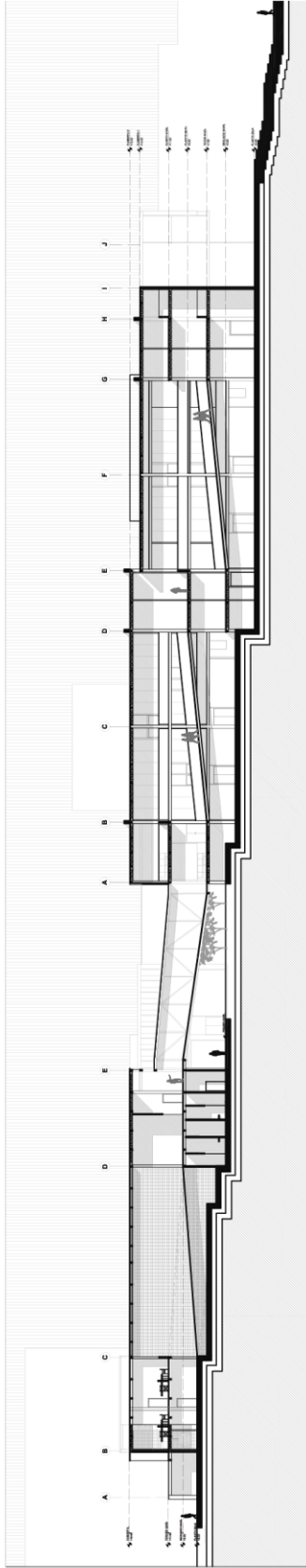

CORTE A - A' | ESC-- 1:400

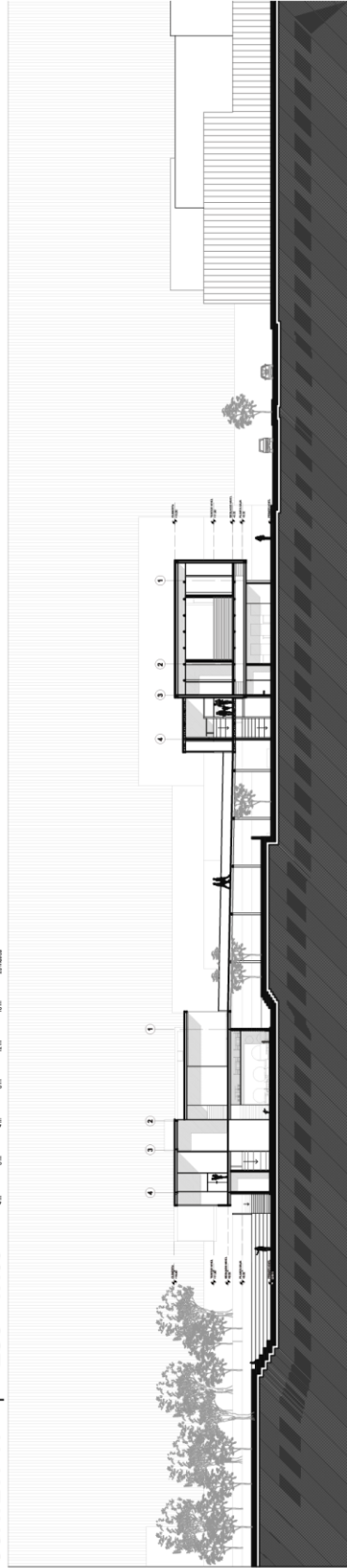

CORTE B - B' | ESC-- 1:400

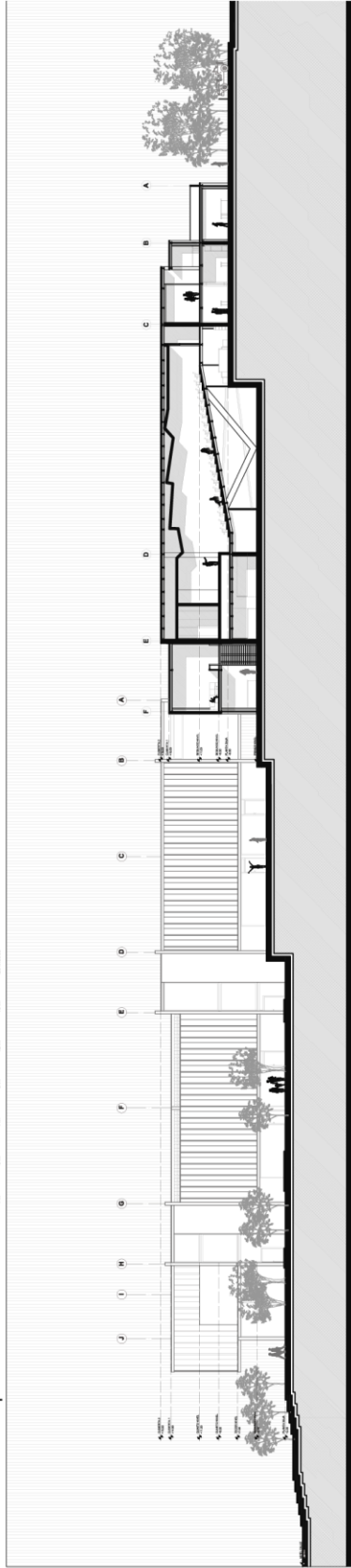

CORTE C - C' | ESC-- 1:400

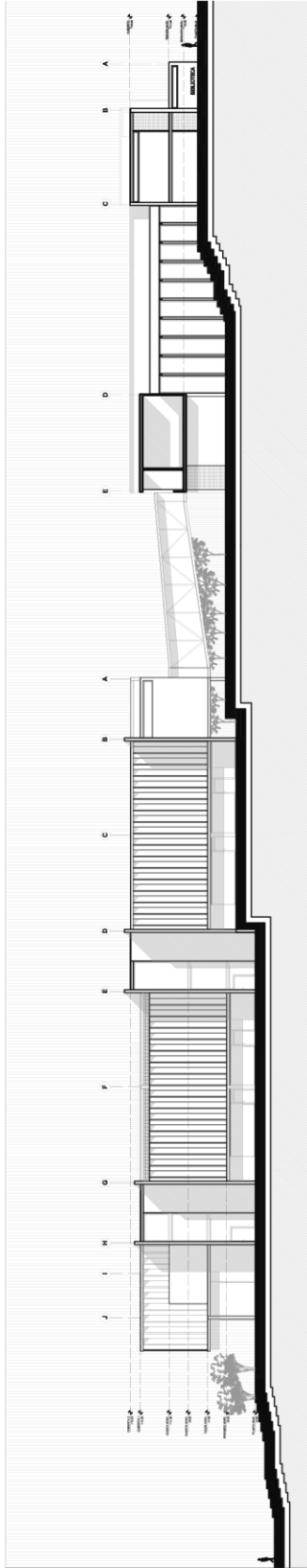

FACHADA LATERAL TALLER - BIBLIOTECA | ESC-- 1:400

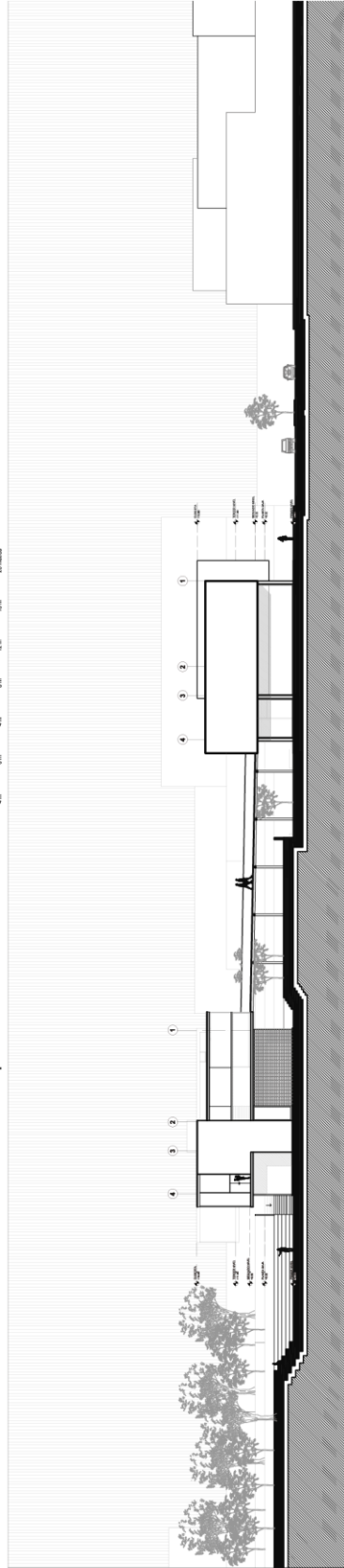

FACHADA FRONTAL BIBLIOTECA - AUDITORIO | ESC-- 1:400

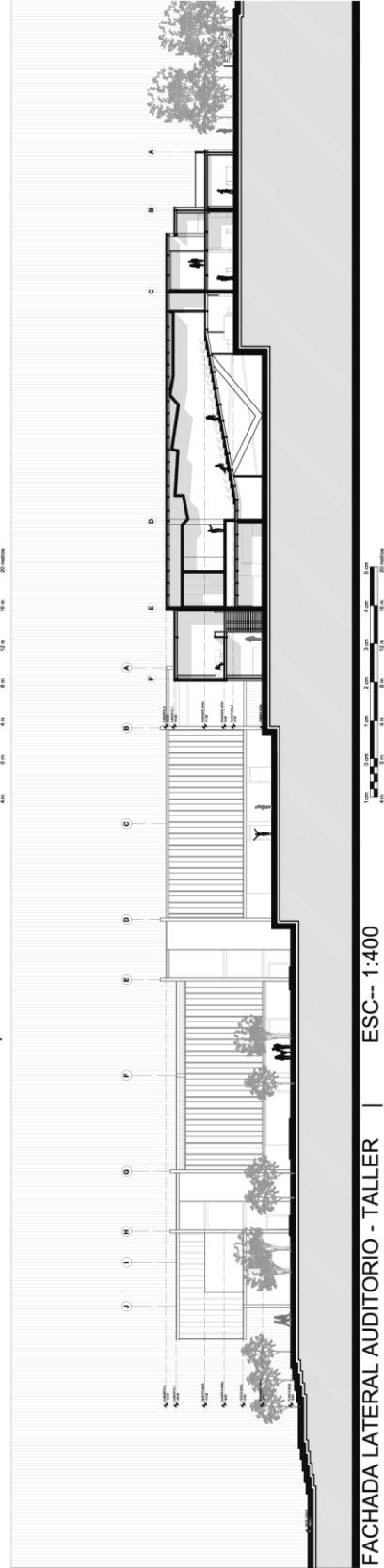

FACHADA LATERAL AUDITORIO - TALLER | ESC-- 1:400

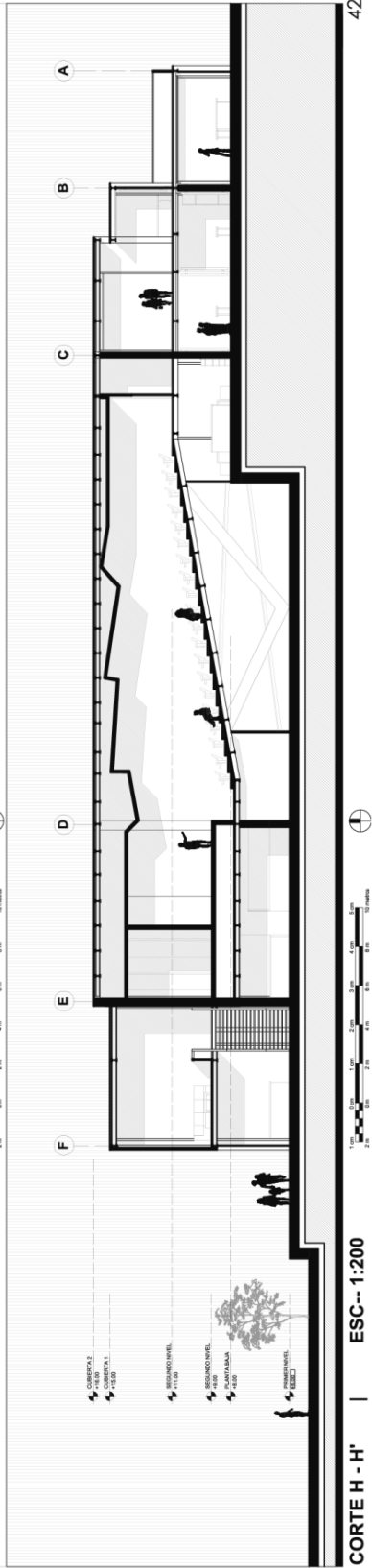
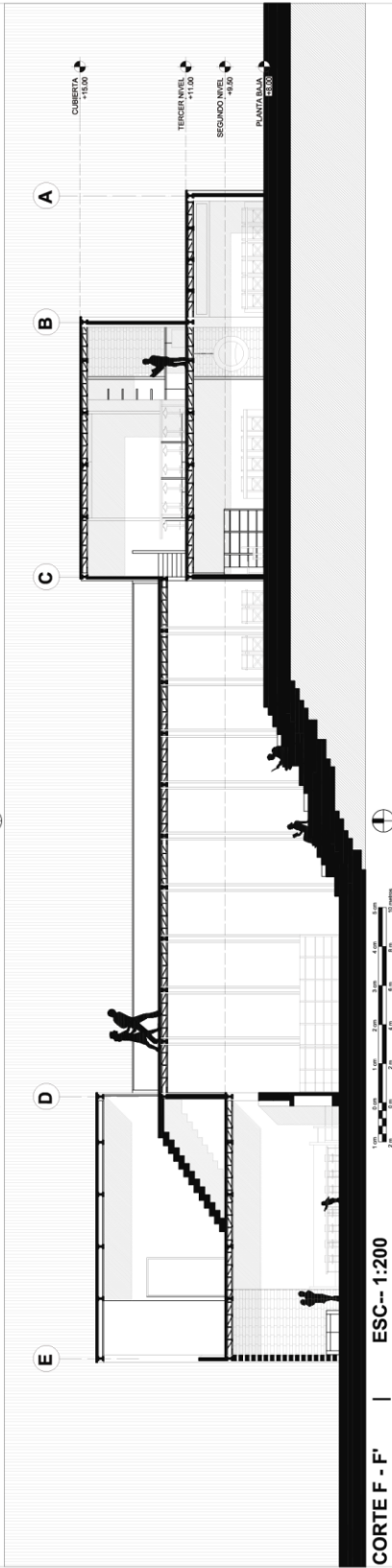
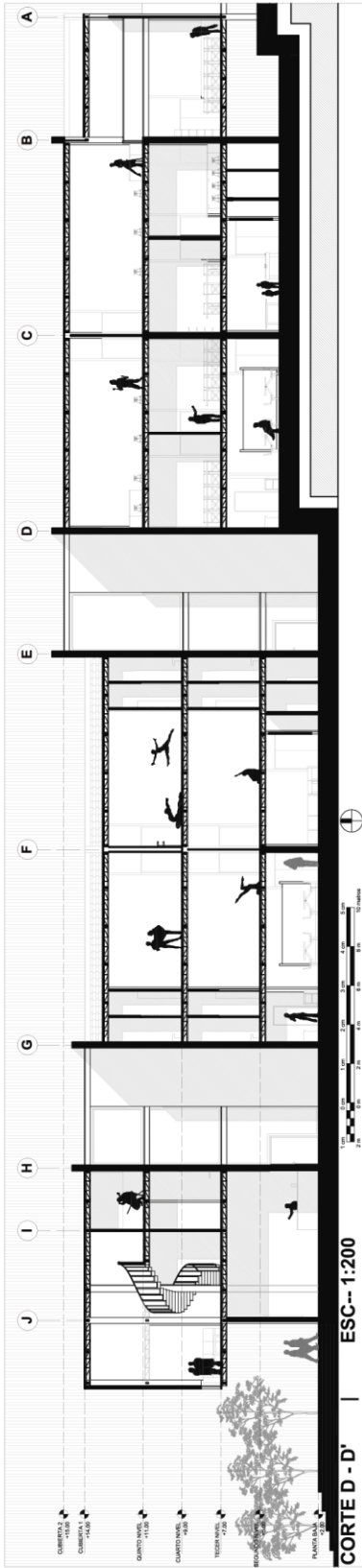

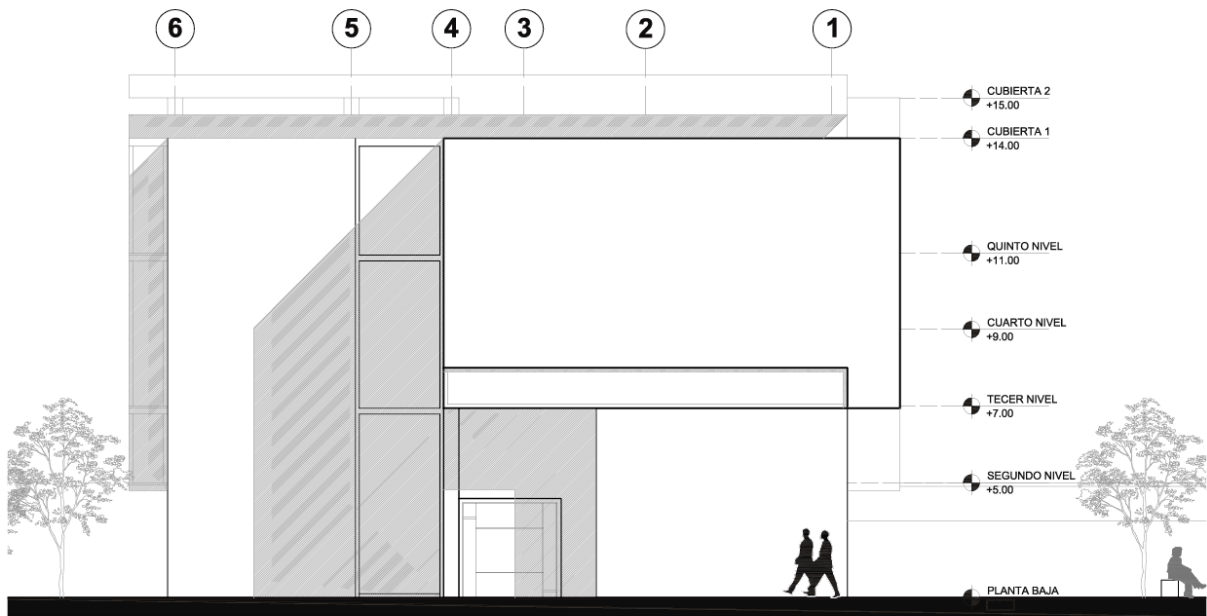
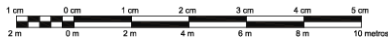

**FACHADA FRONTAL TALLERES**

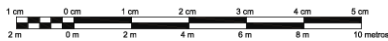

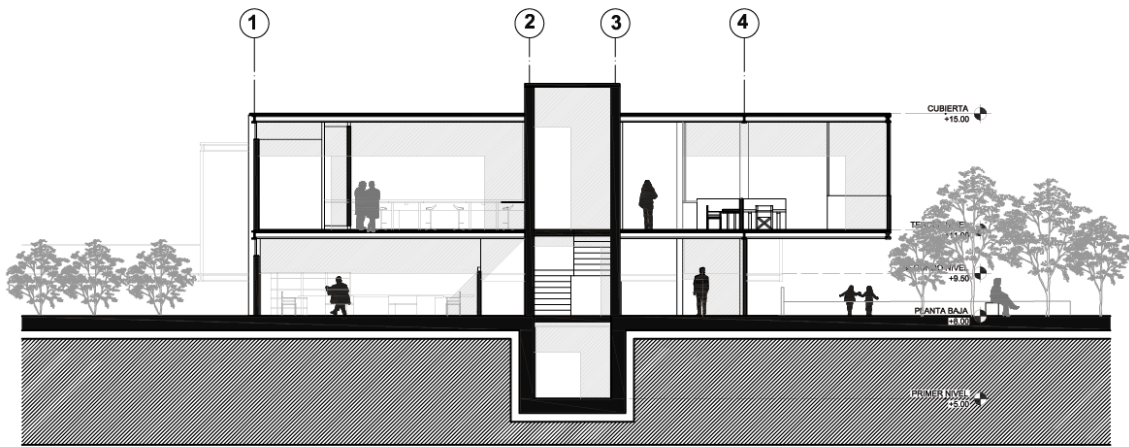

**CORTE I - I' | ESC-- 1:200**

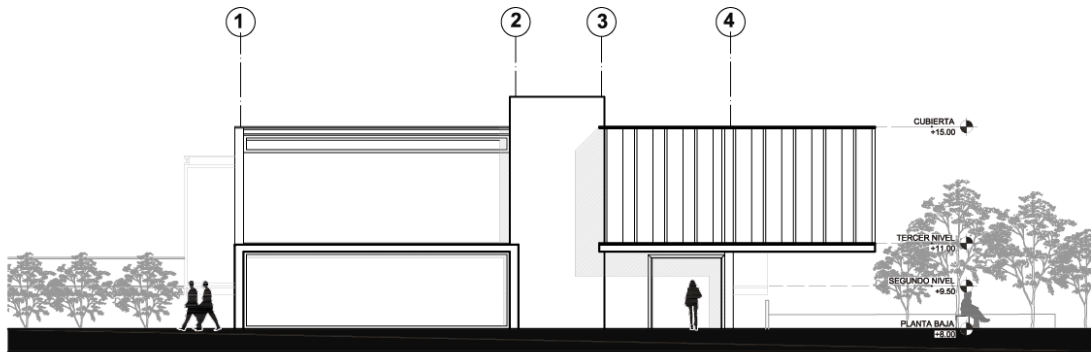
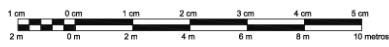

**FACHADA POSTERIOR BIBLIOTECA | ESC-- 1:200**

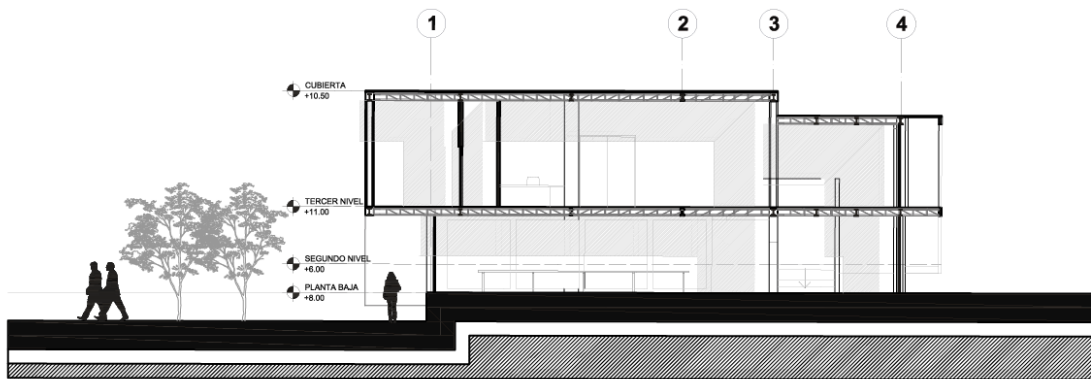
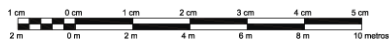

**CORTE I - I' | ESC-- 1:100**

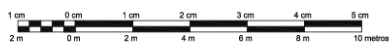

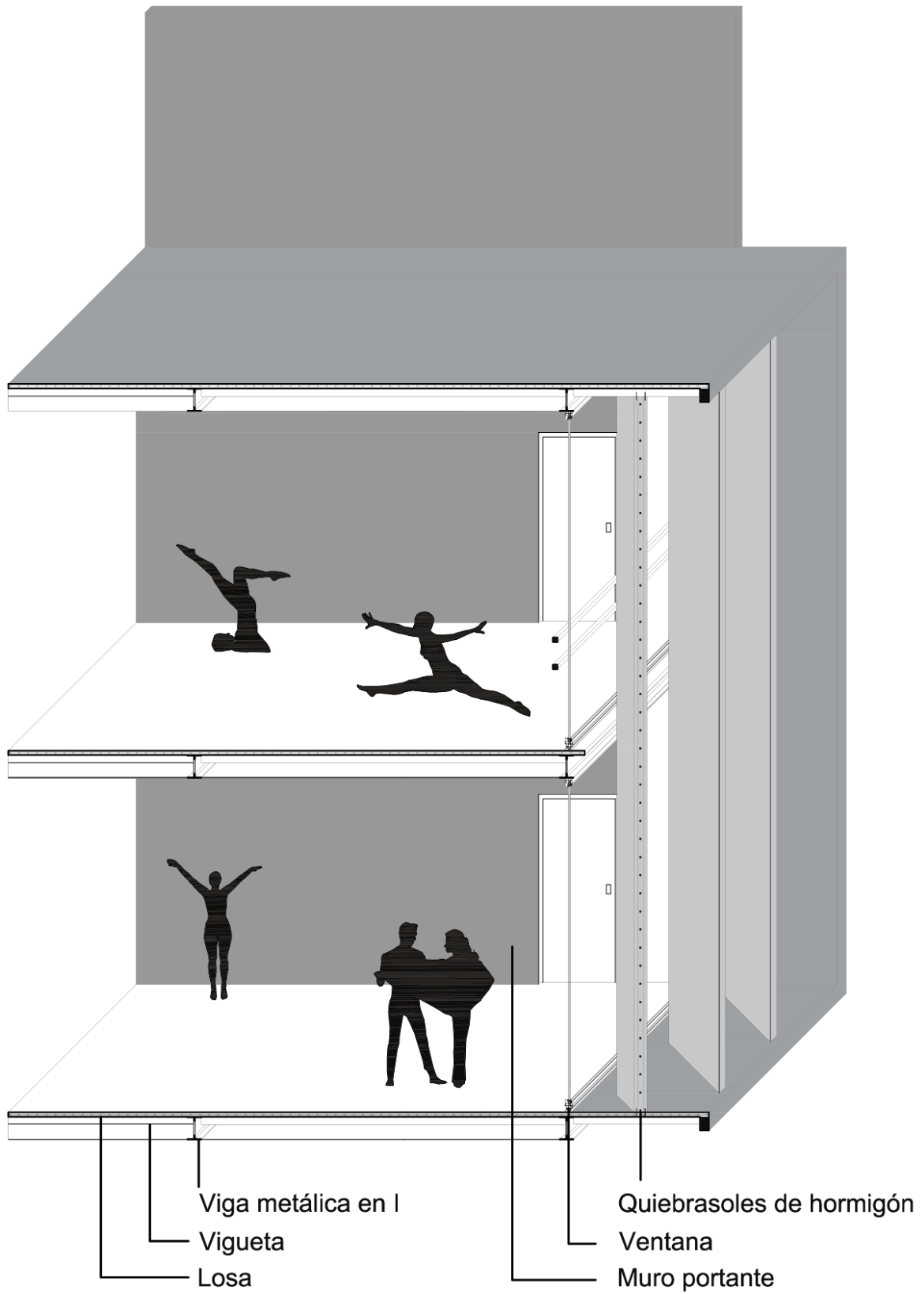

DETALLE 1 | ESC-- 1:50

## ANEXOS B: VISTAS





