

UNIVERSIDAD SAN FRANCISCO DE QUITO USFQ

Colegio de Arquitectura y Diseño Interior

**Arquitectura Intergeneracional: Residencia para
ancianos y guardería infantil en Solanda**
Proyecto de Investigación

Cristel Belén Campaña Rodríguez

Arquitectura

Trabajo de titulación presentado como requisito
para la obtención del título de
Arquitecta

Quito 15 de mayo de 2018

UNIVERSIDAD SAN FRANCISCO DE QUITO USFQ
COLEGIO DE ARQUITECTURA Y DISEÑO INTERIOR

**HOJA DE CALIFICACIÓN
DE TRABAJO DE TITULACIÓN**

**Arquitectura Intergeneracional: Residencia para
Ancianos y Guardería Infantil en Solanda**

Cristel Belén Campaña Rodríguez

Calificación:

Nombre del profesor, Título académico

Helena Garino, Arquitecta

Firma del profesor:

Quito, 15 de mayo de 2018

Derechos de Autor

Por medio del presente documento certifico que he leído todas las Políticas y Manuales de la Universidad San Francisco de Quito USFQ, incluyendo la Política de Propiedad Intelectual USFQ, y estoy de acuerdo con su contenido, por lo que los derechos de propiedad intelectual del presente trabajo quedan sujetos a lo dispuesto en esas Políticas.

Asimismo, autorizo a la USFQ para que realice la digitalización y publicación de este trabajo en el repositorio virtual, de conformidad a lo dispuesto en el Art. 144 de la Ley Orgánica de Educación Superior.

Firma del estudiante: _____

Nombres y apellidos: Cristel Belén Campaña Rodríguez

Código: 00116348

Cédula de Identidad: 172403630-4

Lugar y fecha: Quito, 15 de mayo de 2018

DEDICATORIA

A mi madre, por ser mi compañera en cada una de las largas noches que tuve que enfrentar, por siempre alentarme a continuar y tener las palabras necesarias para darme fortaleza cada día. Por inspirarme y amarme infinitamente.

A mi padre, quien siempre me ha enseñado el valor de la constancia y el esfuerzo.

A mi hermana, por ser mi mejor amiga y siempre arrancarme una sonrisa. Por darme valor para superarme y ser el pilar de mi vida.

A mi abuelita, quien es parte de las motivaciones para este proyecto y que me ha enseñado el valor e importancia de la familia. Por acompañarme en cada trayecto importante de mi vida y siempre tenerme presente en sus oraciones.

A mi tutora y profesores, por todo el apoyo y por enseñarme tanto, dentro y fuera de las aulas de clases.

Y finalmente a Dios, por cada una de sus bendiciones a lo largo de la carrera, y por la paz que trae a mi corazón cuando más lo necesito.

“La infancia es una etapa maravillosa. No hay pasado, no hay futuro, solo un presente que se mira con inocencia e ilusión”
(Carla Montero)

“Envejecer es como escalar una gran montaña; mientras se suben las fuerzas disminuyen, pero la mirada es más libre, la vista más amplia y serena”
(Ingmar Bergman)

*“Los niños y los ancianos construyen el futuro de los pueblos.
Los niños porque llevarán adelante la historia,
los ancianos porque transmiten la experiencia y la sabiduría de su vida.
Esta relación, este diálogo entre las generaciones,
es un tesoro que tenemos que preservar y alimentar”*
(Papa Francisco, 2013)

RESUMEN

El presente proyecto de fin de carrera tiene como objetivo proveer una solución a las problemáticas actuales que giran en torno al adulto mayor y al infante a través de la inserción de una nueva tipología arquitectónica. Actualmente, el índice de la población adulto mayor ha presentado un considerable incremento, así como también la demanda de espacios dedicados a esta generación. Por otro lado, debido a las nuevas necesidades generadas, especialmente en el ámbito laboral, los infantes han tenido que encontrar respaldo en cuidados fuera del hogar, especialmente en guarderías. Considerando ambas generaciones, como poblaciones complementarias, se plantea un espacio de uso exclusivo para las mismas con el fin de que ambas puedan encontrarse, conocerse y vincularse para beneficiarse mutuamente. El proyecto, entonces plantea el desarrollo de un centro intergeneracional mismo que cuenta tanto con espacios individuales para cada generación, como espacios colectivos donde se busca que tanto adultos mayores como niños puedan interactuar permanentemente. Por un lado, se propone la residencia para ancianos y la guardería infantil como espacios separados, y por otro se plantean una serie de espacios complementarios, donde ambas generaciones definen su uso al interrelacionarse. La ubicación del proyecto, surge de un análisis de la cantidad y ubicación de las diversas iniciativas municipales destinadas a los grupos generacionales mencionados. Así mismo, se toma en consideración ciertos principios de diseño necesarios como son la presencia de áreas verdes y la orientación del lote. Se llega a la conclusión, entonces, de que el mejor sector para la inserción de la nueva tipología es el Barrio de Solanda, denominando así el proyecto: Centro intergeneracional Solanda, Una Residencia para ancianos con Guardería Infantil.

Palabras Clave: intergeneracionalidad, complementariedad, áreas verdes, residencia, guardería, iluminación, vínculo.

ABSTRACT

The main purpose of this final project is to provide a solution to the current problems around elderly and infants through the insertion of a new architectural typology. Currently, the index of the elderly population has increased considerably, as well as the demand for spaces dedicated to this generation. On the other hand, due to the new needs generated, especially in the labor field, infants have had to find support in outside-home care, especially in day care centers. Considering both generations, as complementary populations, it is proposed a space for exclusive use for them so that both can meet, care and bond to benefit each other. The project, then, proposes the development of an intergenerational center that has both individual spaces for each generation and collective spaces where both older adults and children can interact permanently. On the one hand, the residence for the elderly and the nursery are proposed as separate spaces, and on the other a series of complementary spaces are set, where both generations define their use by interrelating. The location of the project is defined by an analysis of the quantity and location of the various municipal initiatives aimed for the generational groups mentioned. Furthermore, certain necessary design principles are taken into consideration, such as the presence of green areas and the orientation of the lot. It is concluded, then, that the best sector for the insertion of the new typology is the "Solanda" neighborhood, for so calling the project: Solanda's Intergenerational Center, A nursing home for the elderly and a Day Care Center for children.

Key Words: intergenerationality, complementarity, green areas, residence, day care center, illumination, bond.

ÍNDICE

1. Introducción.....	13
1.1 Envejecimiento	
1.1.1 Vejez cronológica	
1.1.2 Vejez biológica o funcional	
1.1.3 Vejez como etapa vital	
1.1.4 Conclusión	
1.2 Infancia	
1.2.1 Primera Infancia	
1.2.2 Segunda Infancia	
1.2.3 Tercera Infancia	
1.2.4 Conclusión	
1.3 Semejanzas y diferencias entre grupos generacionales	
1.3.1 Semejanzas	
1.3.2 Diferencias	
1.4 Relaciones intergeneracionales	
1.4.1 Tipos de programas intergeneracionales	
1.4.2 Importancia y Beneficios	
2. Aspectos sociales y psicológicos.....	26
2.1 Aspectos Sociales	
2.1.1 Discriminación por edad (“Viejismo”)	
2.1.2 El adulto mayor como “carga” familiar	
2.1.3 Cuidado infantil en el hogar	
2.2 Aspectos Psicológicos	
2.2.1 Desarrollo Cognoscitivo del adulto mayor	
2.2.2 Actividades de estimulación cognitiva para el adulto mayor	
2.2.3 Desarrollo Cognoscitivo del niño: Importancia del juego	
2.2.4 Actividades estimulación cognitiva para el niño	
3. Aspectos Tipológicos.....	37
3.1 Geronto - Arquitectura : Residencia para ancianos	
3.1.1 Residencia de larga estadía	
3.1.2 Hogar de día	
3.1.3 Conclusión	
3.2 Arquitectura pedagógica: Guardería infantil	
3.3 ¿Qué espacios se pueden compartir entre ancianos y niños?	
3.3.1 Materiales y colores recomendados	
3.4 Ergonomía	
4. Precedentes.....	55
4.1 Programáticos	
4.1.1 Residencia “Mount Saint Vincent”	
4.1.2 Centro Intergeneracional 3 en 1 “Tampines”	
4.2 Tipológicos	
4.2.1 Residencias para ancianos	

4.2.1.1	Residencia para la tercera edad en Masans – Peter Zumthor	
4.2.1.2	Peter Rosegger Nursing Home - Dietger Wissounig Architekten	
4.2.2	Guardería Infantil	
4.2.2.1	Asilo Infantile Sant'Elia – Giuseppe Terragni	
5.	Envejecimiento e Infancia en Quito: Iniciativa Municipal.....	72
5.1	Índice de adultos mayores y niños en Quito	
5.2	Centros de inclusión para el adulto mayor	
5.2.1	“60 y Piquito”	
5.2.2	Centro Diurno	
5.2.3	Residencia	
5.2.3.1	Consideraciones Municipales para el Diseño Residencial	
5.2.4	Conclusión	
5.3	Centros de cuidado infantil	
5.3.1	Centro Infantil del Buen Vivir (CIBV)	
5.3.1.1	Consideraciones Municipales para el Diseño de Desarrollo Infantil	
5.3.2	Centros Municipales de Educación Inicial – CEMEI	
5.3.3	“Guagua-centros”	
5.3.4	Conclusión	
6.	Selección del terreno a intervenir.....	86
6.1	Mapeo de áreas verdes en Quito	
6.2	Mapeo de Centros de Inclusión para el Adulto Mayor en Quito	
6.3	Mapeo de Centros de Cuidado Infantil en Quito	
6.4	Selección de área de estudio	
6.5	Selección de área de intervención y terreno	
6.5.1	Contexto histórico	
6.5.2	Análisis actual del Barrio Solanda	
6.5.3	Análisis del Terreno	
7.	Proyecto.....	102
7.1	Desarrollo Conceptual	
7.2	Programa	
7.3	Partido Arquitectónico	
7.4	Diseño	
8.	Bibliografía.....	116

ÍNDICE DE TABLAS

- Tabla 1. Desarrollo Humano
- Tabla 2. Nuevo Diseño de Guarderías. Programa base
- Tabla 3. La población adulto mayor en la ciudad de Quito
- Tabla 4. La población adulto mayor en la ciudad de Quito
- Tabla 5. La población adulto mayor en la ciudad de Quito
- Tabla 6. La población adulto mayor en la ciudad de Quito
- Tabla 7. Jornada Diaria Residencia
- Tabla 8. Jornada Diaria CIBV
- Tabla 9. Jornada Diaria CIBV
- Tabla 10. Jornada Diaria CIBV

ÍNDICE DE FIGURAS

- Figura 1. Etapas del desarrollo de un niño
- Figura 2. Encuentro intergeneracional en parque
- Figura 3. Encuentro intergeneracional en comedor
- Figura 4. Encuentro intergeneracional en biblioteca
- Figura 5. Materiales: madera, ladrillo y hormigón
- Figura 6. Gama cálida y gama fría
- Figura 7. Dimensiones humanas en los espacios interiores. Circulación y pasillo
- Figura 8. Dimensiones humanas en los espacios interiores. Circulación y pasillo en silla de ruedas
- Figura 9. Dimensiones humanas en los espacios interiores. Circulación a través de puerta en silla de ruedas
- Figura 10. Dimensiones humanas en los espacios interiores. Escaleras
- Figura 11. Dimensiones humanas en los espacios interiores. Ascensores
- Figura 12. Dimensiones humanas en los espacios interiores. Rampa de acceso
- Figura 13. INEN. Rampas fijas
- Figura 14. INEN. Baños
- Figura 15. INEN. Lavabo y ducha
- Figura 16. Dimensiones humanas en los espacios interiores. Camas
- Figura 17. Dimensiones humanas en los espacios interiores. Sillones
- Figura 18. Dimensiones humanas en los espacios interiores. Comedor
- Figura 19. Nuevo Diseño de Guarderías. Dimensiones antropométricas
- Figura 20. Nuevo Diseño de Guarderías. Tipo de sillas
- Figura 21. Nuevo Diseño de Guarderías. Baño infantil
- Figura 22. Nuevo Diseño de Guarderías. Escaleras
- Figura 23. Diagrama explicativo
- Figura 24. Interrelación Residencia Mount Saint Vincent

- Figura 25. Diagrama explicativo
- Figura 26. Interrelación Centro Intergeneracional 3 en 1 Tampines
- Figura 27. Diagrama de concepto Residencia en Masans
- Figura 28. Diagrama de partido
- Figura 29. Diagrama de relación con el contexto
- Figura 30. Diagrama de circulación
- Figura 31. Diagrama de programa
- Figura 32. Diagrama de análisis de la habitación
- Figura 33. Diagrama de estructura
- Figura 34. Diagrama de materiales
- Figura 35. Diagrama de concepto Hogar de reposo Peter Rosegger
- Figura 36. Diagrama de partido
- Figura 37. Diagrama de relación con el contexto
- Figura 38. Diagrama de circulación
- Figura 39. Diagrama de programa
- Figura 40. Diagrama de análisis de tipologías de habitación
- Figura 41. Diagrama de análisis de espacio de cocina y comedor
- Figura 42. Diagrama de estructura
- Figura 43. Diagrama de materiales
- Figura 44. Diagrama de concepto Asilo Infantil Sant'Elia
- Figura 45. Diagrama de partido
- Figura 46. Diagrama de relación con el contexto
- Figura 47. Diagrama de circulación
- Figura 48. Maqueta Asilo Sant'Elia
- Figura 49. Diagrama de programa
- Figura 50. Tipología de aula
- Figura 51. Vista exterior aula
- Figura 52. Diagrama de estructura y materiales
- Figura 53. Porcentaje de infantes por provincia
- Figura 54. Mapeo de áreas verdes Quito
- Figura 55. Mapeo de centros para el adulto mayor Quito
- Figura 56. Mapeo de centros infantiles Quito
- Figura 57. Diagrama de áreas verdes, centro adulto mayor y centro infantil Solanda
- Figura 58. Diagrama de equipamiento Solanda
- Figura 59. Diagrama de vías y transporte Solanda
- Figura 60. Diagrama de densidad poblacional Solanda
- Figura 61. Diagrama de división barrial Solanda
- Figura 62. Diagrama de equipamiento principal Barrio Solanda
- Figura 63. Mapa original Plan Solanda 1986
- Figura 64. Plano original Supermanzana 1986
- Figura 65. Lotes modulados
- Figura 66. Superlotes adosados
- Figura 67. Análisis supermanzana
- Figura 68. Tipos de vacíos en la supermanzana

- Figura 69. Vivienda Progresiva Solanda
- Figura 70. Fotografías Vivienda Progresiva Solanda
- Figura 71. Diagrama de componentes barriales
- Figura 72. Diagrama de vías y transporte Barrio Solanda
- Figura 73. Diagrama de Hitos Urbanos Barrio Solanda
- Figura 74. Ubicación del Terreno
- Figura 75. Sección longitudinal del Terreno
- Figura 76. Plano catastral del Lote
- Figura 77. Levantamiento fotográfico de construcción actual
- Figura 78. Levantamiento fotográfico del lote
- Figura 79. Diagrama análisis tipológico
- Figura 80. Diagrama análisis de alturas y fachadas
- Figura 81. Diagrama de iluminación
- Figura 82. Collage de concepto
- Figura 83. Tabla de especificaciones de programa
- Figura 84. Diagramas de partido, circulación y estructura
- Figura 85. Plano de implantación
- Figura 86. Diagramas explicativos de relación con el contexto
- Figura 87. Planta Baja N.00
- Figura 88. Planta Subsuelo N. -3.57
- Figura 89. Planta Alta N. +3.57
- Figura 90. Planta Alta N. +7.14
- Figura 91. Corte Longitudinal A-A'
- Figura 92. Corte Transversal C-C'
- Figura 93. Corte Transversal B-B'
- Figura 94. Detalle Constructivo
- Figura 95. Elevación Frontal
- Figura 96. Elevación Lateral Derecha
- Figura 97. Elevación Lateral Izquierda
- Figura 98. Elevación Posterior
- Figura 99. Render Exterior Vista Posterior
- Figura 100. Render Interior. Vista Biblioteca Intergeneracional
- Figura 101. Render Exterior. Vista Terraza Intergeneracional
- Figura 102. Render Interior. Habitación
- Figura 103. Render Interior. Guardería
- Figura 104. Render Interior. Vista centro y puentes.
- Figura 105. Render Exterior. Proyecto y Parque

1. INTRODUCCIÓN

Desde comienzos del siglo XXI, se han generado una serie de cambios económicos, sociológicos y tecnológicos, tales como el fenómeno de la globalización, el impacto de una sociedad desigual que afecta tanto a fines públicos, como la salud y el empleo, así como a temas familiares y de género y el desarrollo de las telecomunicaciones. (Subirats, 2010, p.10). Como consecuencia de esto, los valores y funciones familiares de Occidente se han transformado dando cabida a cierta problemática en torno a la inclusión del adulto mayor. De acuerdo a Gloria Pérez, antes “el abuelo aparecía como factor de integración familiar y primer educador de los chicos de la casa”(2006, p.26), pero ahora, la sociedad se ha llenado de prejuicios en torno a este grupo generacional. A tal punto, de considerarlos obsoletos y limitarlos a la falta de participación en la comunidad. Son varios los puntos que se toman en cuenta, destacando entre ellos, la aparente incapacidad de los ancianos para adaptarse a cambios, la irritabilidad, el aburrimiento, la propensión a lesiones, entre otros (Burba Pons et al, 2013, p.78). Todo esto ha llevado a una alta discriminación que se ve reflejada en la falta programas inclusivos por parte de algunas instituciones gubernamentales en las distintas ciudades.

Por otro lado, otra consecuencia de esta sociedad cambiante y de esta heterogeneidad familiar, tiene que ver con la disminución del tiempo de convivencia de los padres con sus pequeños de aproximadamente 0 a 5 años debido a las nuevas necesidades generadas. La principal de éstas es la necesidad laboral, que tiene que ver mayoritariamente con la creciente inclusión de la mujer en el mundo laboral y la elevación de sus aspiraciones. Debido a esto se ha tenido que hallar respaldo en las guarderías, mismas que también responden a otras necesidades tienen que ver con la educación y la socio-afectividad. Desafortunadamente, aunque cada punto es válido, esto puede afectar el desarrollo emocional de los niños y su capacidad para generar

relaciones sociales. Al ser una edad crucial, puesto que el pequeño empieza a formarse, requiere la constante presencia de un adulto del cual pueda aprender o recibir afecto para fortalecer su desarrollo físico, emocional y cognoscitivo (Amar y Madariaga, 2008, p.62-63).

La pregunta es, entonces, ¿qué pueden brindarse ambas generaciones?, y la respuesta parece estar sugerida a partir de propuestas que incluyan programas intergeneracionales que busquen la convivencia de estos grupos con el fin de obtener beneficios mutuos.

1.1 Envejecimiento

El envejecimiento, en términos generales, es la etapa final del ciclo vital del ser humano. En la sociedad occidental, se considera que empieza a los sesenta y cinco años de edad y va a la par con la jubilación laboral, cuyo precedente se asocia a las medidas sociales del canciller Bismarck en el siglo XIX. Sin embargo, existen algunas concepciones que tienen como objetivo definir distintos aspectos de este período. De acuerdo a G. Pérez, las tres principales son: vejez cronológica, vejez biológica y vejez como etapa vital (2006, p.34-35).

1.1.1 Vejez cronológica:

Se define como vejez cronológica al período que transcurre desde el nacimiento del individuo hasta sus sesenta y cinco años de edad. Esta etapa se basa netamente en el paso del tiempo sin tomar en cuenta la influencia de factores exteriores como el ambiente de desarrollo o ciertas condiciones personales que puede afectar la calidad de vida de la persona. Esto quiere decir que independientemente de que tan saludable y activo sea un adulto mayor, se catalogara como viejo de acuerdo a su edad cronológica. Este entendimiento representa una cierta desventaja puesto que la manera en la que envejece una persona que ha tenido un estándar de vida alto no será la misma que de

otra que haya tenido que soportar pobreza o malas condiciones a lo largo del tiempo. En consecuencia, no todas las personas de la misma edad tienden a reaccionar de la misma forma.

1.1.2 Vejez biológica o funcional:

La vejez biológica se asocia a la reducción de algunas capacidades funcionales del individuo que generan límites para realizar ciertas actividades. Esto no tiene que ver específicamente con la edad, puesto que estas limitaciones pueden aparecer en cualquier momento, sin embargo, en su mayoría, si es un término que implica envejecimiento. Esta “incapacidad” con la que se caracteriza a los ancianos se basa más en erradas consideraciones o mitos sobre la vejez, que en la verdadera influencia funcional del cuerpo como tal. Si bien existen algunas barreras propias de la edad, eso no implica que el adulto mayor no pueda seguir teniendo una vida plena y activa.

1.1.3 Vejez como etapa vital:

La vejez como etapa vital se trata más de una concepción individual y en cierto modo más subjetiva. Se basa en una realidad propia y distinta a las anteriores, ya depende del criterio y aceptación de la persona sobre el desarrollo de su vida a la vez que se toma en cuenta ciertos aspectos objetivos del exterior. A esto se suman algunos aspectos factores que incluyen mayor experiencia, madurez emocional, serenidad de juicio, perspectivas históricas únicas, etc, mismas que compensan de cierta forma cualquier limitación funcional existente. Estas características, hacen de esta concepción, una de las que más se enfocan en la individualidad del ser humano permitiendo rescatar la experiencia positiva vivida por cada uno.

1.1.4. Conclusión

El envejecimiento es una etapa vital que no se basa solo en una edad cronológica o en la funcionalidad biológica, sino que también encierra diferentes aspectos subjetivos

de la vida de una persona. A pesar de que dicha edad representa ciertas limitaciones, también alberga un gran potencial que puede dirigirse a distintas actividades. Para esto es necesario comprender las características más importantes del desarrollo del anciano. La vejez, entonces, no implica en sí misma una incapacidad, ni una razón para que el adulto mayor sea relegado. Por el contrario, representa el inicio de una etapa diferente que debe ser tratada con la misma importancia que el resto de períodos vitales.

1.2 Infancia

La infancia corresponde al primer período del ciclo vital que va desde el nacimiento hasta los doce años, en el cual se reconoce a la persona como un “niño”. Es una etapa crucial para el correcto desarrollo de los aspectos biológicos, psicológicos, sociales y culturales propios del ser humano. Además se empieza a estructurar la personalidad e inteligencia emocional del niño (Amar y Madariaga, 2008, p.45-46). Existen algunas maneras de clasificar este período, sin embargo uno de los más generales es el que plantea Esther Secanilla. De acuerdo a esta autora, existen tres sub etapas que sirven para agrupar a los niños de acuerdo a características físicas, psicológicas y sociales (2016, p.14). De éstas, se tomarán las dos primeras como objeto de estudio a lo largo de la presente investigación. Éstas son:

- Primera infancia: del nacimiento a los 2 años
- Segunda infancia: 2 años a 7 años
- Tercera infancia: 7 años a 12 años

1.2.1 Primera Infancia

La primera infancia hace alusión al período vital que comprende desde el nacimiento hasta los 2 años. Es la etapa más importante para el desarrollo y aprendizaje del niño, por lo que se debe tener en cuenta la calidad del entorno que lo rodea para que su influencia en la salud y los resultados sociales sea la adecuada. De ella dependerá la

evolución motora, socio afectiva y cognitiva del infante. Además se caracteriza por la sucesión de rápidos cambios a nivel físico. Este período incluye dentro de su definición los conceptos de cuidado y educación, mismos que darán las pautas para un correcto desarrollo conductual (Secanilla, p.14-15).

1.2.2 Segunda Infancia

La segunda infancia es el período comprendido desde los dos hasta los seis años. Se caracteriza debido a que existe un gran cambio a nivel físico en el niño, ya que tanto sus huesos como musculatura progresan rápidamente. Cabe mencionar que este cambio es mucho menos notorio que en la etapa anterior. Generalmente tienden a adelgazar y necesitan dormir menos que antes por lo que es bastante normal que empiecen a tener problemas con la regulación del sueño. A más de eso empieza el desarrollo del vínculo emocional, es decir se intensifican las relaciones extrafamiliares. Esto es crucial para fomentar su bienestar y su interés social. Gracias a esto, su confianza y autoestima empiezan a asentarse dando base para la formación de su personalidad (Papalia, 2012: p.214)

1.2.3 Tercera Infancia

La tercera infancia abarca el intervalo de los seis a los doce años. Esta etapa se caracteriza, en el ámbito físico, por una reducción considerable en el crecimiento y por la duplicación del peso. A más de eso, es el comienzo del período escolar, dónde el niño empieza el desarrollo de su pensamiento lógico y entra a la etapa de operaciones concretas. En este punto, “Los niños pueden concentrarse durante más tiempo que los más pequeños y enfocarse en la información que necesitan y desean al mismo tiempo que eliminan la información irrelevante” (Papalia, 2012: p.295). Finalmente, es la etapa que da inicio a la adolescencia.

1.2.4 Conclusión

La infancia es el período más importante del ciclo vital puesto que es el que define tanto el desarrollo físico como emocional del individuo. En el primer ámbito, debido a que es la etapa de mayor crecimiento y fortalecimiento. En segunda instancia debido a que su personalidad y desarrollo cognoscitivo empieza a consolidarse. Por esta razón es indispensable que el niño crezca en un ambiente adecuado, y rodeado de personas que ejerzan una influencia positiva. De esta manera es mucho más factible que se alcance la adultez de la forma más adecuada. Al ser una etapa en la que se necesita un cuidado especial, es inevitable considerar la relación directa con otras generaciones.

1.3 Semejanzas y diferencias entre grupos generacionales

1.3.1 Semejanzas

De acuerdo al doctor Miguel Ángel Valdés Mier, presidente de la Sociedad Cubana de Psiquiatría, hay varios aspectos similares entre los adultos mayores y los niños. Uno de los más importantes es el hecho de que ambos grupos generacionales no pueden valerse por sí solos. En el caso de los infantes, estos dependen de sus padres, y en el de los ancianos, se necesita la ayuda de sus propios hijos, nietos o cualquier otro personal de apoyo. Por ende, se ve referida la necesidad de una tutoría y cuidado especial. Otra característica que ambas partes presentan es una falta de control emocional: el infante debido a que aún no lo desarrolla y el anciano porque la ha ido perdiendo por el pasar del tiempo. A esto se le suman cuestiones de juicio crítico, es decir la implicación de un razonamiento que permita abstracciones.

En términos médicos y físicos, los dos grupos tienden a la vulnerabilidad y fragilidad, por lo que son bastante propensos a infecciones, intoxicaciones, entre otros. Por esta razón, requieren de una dieta diferenciada y bien balanceada que pueda contribuir a mejorar su salud. Sin embargo, en caso de enfermedad, ambos grupos

necesitan de una dosificación de medicamentos adecuada ya que necesitan la menor cantidad en el menor tiempo posible con el fin de evitar cualquier tipo de efecto secundario peligroso. Finalmente, tanto niños como adultos mayores, no pueden controlar los esfínteres que permiten el paso de la orina u otros desechos orgánicos, por lo que requieren de asistencia en la limpieza (Juventud Rebelde, 2008).

En conclusión, si bien existen varios aspectos que asemejan a estos grupos generacionales, también se debe tener en cuenta que no dependen de las mismas razones. En el caso de los infantes, generalmente se dan por falta de desarrollo, lo cual llegará eventualmente a lo largo del tiempo. En el caso de los ancianos, se trata de un déficit funcional que se ha va acentuando con el pasar de los años. Esto implica que a pesar de la similitud, pueden ser distintos los tratos que se requieran. Sin embargo, el hecho de que hayan características en común, facilitan la generación de programas que fomenten una relación directa entre ambos grupos.

1.3.2 Diferencias

Aunque las principales diferencias entre adultos mayores e infantes se ven presentes en el ámbito físico, es una supuesta similitud la que en realidad vale la pena marcar como una diferencia. Esta es la conocida alusión: “los ancianos se vuelven niños con el paso del tiempo”. En realidad, un anciano no se vuelve niño, puesto que encierra experiencia, y es el resumen de toda una vida, mientras que los niños apenas se están formando. Por esta razón no es cuestión de catalogarlos como iguales, sino de tener claro la posición de ambos. Por un lado, un niño tiene toda una vida por delante y mientras encuentran su camino, tendrá el apoyo incondicional de sus padres y familiares. Por otro lado, los ancianos, al estar en declive, tienen la fuerte impresión de que serán olvidados y se quedarán solos. Son estas razones las que quizá los hacen reaccionar de manera similar.

Otro punto a tratar, aunque no es una diferencia como tal, sino un complemento, es el hecho de que los ancianos viven de los recuerdos que marcaron su vida mientras que los niños poseen una innata curiosidad. Esto hace que los primeros tiendan a platicar mucho más que un adulto promedio con el fin de transmitir sus historias. Lamentablemente, no suelen ser escuchados con mucha frecuencia puesto que llegan a un punto en el que lo repiten una y otra vez sin darse cuenta. Por otro lado, los pequeños siempre están ávidos de conocimiento y quieren escuchar historias para aprender o solo por diversión. El aspecto positivo de esto es que se puede generar una estrecha relación entre estos grupos generacionales pues ambos pueden valorar lo que el otro ofrece (Guzmán, 2011).

En conclusión, si bien las diferencias son más notorias a nivel físico y son las que definen un tratamiento específico para cada grupo, son las diferencias de entendimiento y vivencias las que permiten que se complementen y sean grupos generacionales que pueden adaptarse unos a otros. Sin embargo, no se pueden poner en segundo plano los condicionamientos físicos que los caracterizan puesto que tendrán que ser abordados de distintas maneras.

1.4 Relaciones y Programas Intergeneracionales

Para poder explicar lo que es una relación intergeneracional y los programas que se desarrollan a partir de ella, es necesario establecer la definición de “generación”. Existen varias concepciones acerca de este término, sin embargo, una de las más propicias para el desarrollo del trabajo de investigación, es la que “*SONRIA: fundación para el desarrollo del potencial*”, provee: “se entiende como generación al conjunto de personas que, por haber nacido en fechas próximas y recibido educación e influjos culturales y sociales semejantes, se comportan de manera afín o comparable en algunos sentidos” (2017). Entendiendo esto, se definen a las relaciones intergeneracionales

como “la cooperación, la interacción y el intercambio entre personas de distintas generaciones y permiten a estas personas compartir sus talentos y recursos y apoyarse entre sí en relaciones beneficiosas tanto para las personas como para su comunidad” (Sánchez, Kaplan y Sáez, 2010, p.15).

Este intercambio funciona como el eje direccionador para la creación de programas intergeneracionales, mismos que tienen como objetivo, “reunir a personas de distintas generaciones en actividades continuas y planificadas que les permiten interactuar, estimularse, educarse, apoyarse y, en general, cuidarse mutuamente” (Sánchez, Kaplan y Sáez, 2010, p.16). A más de eso deben cumplir con ciertas características para funcionar adecuadamente (Sánchez, Kaplan y Sáez, 2010, p.15):

- Estar diseñados específica e intencionalmente para alcanzar sus fines.
- Tener continuidad en el tiempo y no ser simplemente de acciones aisladas.
- Conseguir un impacto positivo para las generaciones participantes.
- Que los grupos generacionales participantes se encuentren debe conseguir mejorar su calidad de vida y, por ende, la calidad de vida de otras personas de su entorno.

1.4.1 Tipos de Programas Intergeneracionales

Los programas internacionales, independientemente del lugar donde se desarrollen, tienen como objetivo encontrar medios de relación directa entre generaciones con el fin de que ambas partes reciban un beneficio. Existen varias maneras de clasificarlos debido a la variedad de actividades que pueden realizarse, y a la cantidad de combinaciones entre generaciones que pueden existir. Sin embargo, una de las maneras de clasificación más sencillas y tradicionales tiene que ver con la dirección de los servicios que se prestan y se reciben. Cabe mencionar, que a pesar de que aparentemente hay un servicio y un servidor, en realidad se trata de promover una

reciprocidad entre ambas partes. De esta manera, existen cuatro grupos (Sánchez, Kaplan y Sáez, 2010:p.18):

- Yuxtaposición: Los grupos generacionales comparten un espacio en común y la interacción se resume a cierto contacto esporádico.
- Intersección: Los grupos generacionales no solo comparten un espacio común, sino que realizan alguna actividad en conjunto. Sin embargo, el nivel de interacción aún es bajo.
- Agrupamiento: Las diversas generaciones se agrupan entre sí durante todo el programa intergeneracional que se plantee, es decir, que existe una interacción continua durante un periodo de tiempo mucho más largo.
- Convivencia: Esta se ve reflejada en los centros intergeneracionales, donde sus participantes tienen objetivos y tareas comunes.

Una segunda clasificación pretende explicar los programas intergeneracionales a través de los grados de implicación entre los grupos. De acuerdo a Sánchez, Kaplan y Sáez, se describen los programas en siete categorías (2010, p.19):

- Tipo 1. Aprender sobre el otro grupo generacional: Uno o varios grupos generacionales aprenden sobre otro sin tener contacto alguno. Actividades como lecturas o charlas al respecto son las más comunes.
- Tipo 2. Ver otro grupo generacional, pero a distancia: Un grupo generacional interactúa sin contacto con otro grupo. Ejemplo de esto se puede reflejar a través de cartas o videos dirigidos entre grupos.
- Tipo 3. Los grupos generacionales se encuentran, se reúnen, de manera planificada, pero como experiencia única: Un grupo generacional visita una sola vez a otro con el fin de tener un primer acercamiento a su realidad.

- Tipo 4. Actividades periódicas o anuales: Actividades de visita regulares entre diferentes grupos generacionales.

- Tipo 5. Programas piloto, que implican encuentros regulares durante un periodo de tiempo: Se trata de programas donde diferentes grupos generacionales desarrollan a modo de prueba, una serie de visitas o actividades en periodos de tiempo más regulares. Un ejemplo puede ser la visita de un grupo de adultos mayores semanalmente a lo largo del periodo escolar, o viceversa.

- Tipo 6. Programas intergeneracionales continuados: Son programas que pasaron de piloto a permanentes, es decir se han introducido con gran éxito en otros, como por ejemplo el ciclo escolar.

- Tipo 7. Creación de espacios comunitarios intergeneracionales: Se trata de programas permanentes que a más de unificar grupos generacionales, generan un espacio propio para fomentar dicha relación a la vez que brinda un beneficio para la comunidad en la que se implanta.

Después de explicar las categorías de programas intergeneracionales, se llega a la conclusión de que la presente investigación abordará la creación de un espacio comunitario intergeneracional. Esto con el fin de generar un cambio permanente en el sitio de inserción. A más de eso se desarrollará el agrupamiento de dos grupos generacionales: adultos mayores auto-válidos e infantes de 0 a 5 años para que exista una reciprocidad de servicios entre ambos grupos, a la vez que se transforma en un gran beneficio para la comunidad.

1.4.2 Importancia y Beneficios

En los últimos años la sociedad ha tenido que enfrentar diversos cambios que han provocado una disminución de la cohesión social. Sin embargo, han surgido respuestas a esto a través de “todas aquellas fórmulas que, como los programas

intergeneracionales, promueven el reconocimiento de la diversidad y la integración de las perspectivas, capacidades y activos de distintas generaciones favoreciendo el diálogo y la cooperación entre los diferentes grupos de edad” (CCF EDE, 2016: p.9). Su importancia radica en que su objetivo no atañe solo a los participantes de dichas fórmulas, sino que mejoran el ambiente de los demás. Al mismo tiempo se encargan de promover valores que algunas veces quedan en segundo plano, tales como la solidaridad y la participación.

Otro aspecto que denota su importancia, es que resultan una manera exitosa de atraer a la generación de adultos mayores de vuelta a una sociedad activa. Este hecho es relevante puesto que de acuerdo a un estudio realizado por la Universidad Internacional de Valencia en el año 2016, el desarrollo del siglo XXI estará marcado por el creciente envejecimiento de la población. Este incremento proyecta que para 2025 este grupo poblacional aumentará en un 34% a nivel mundial (Paredes, 2016), por lo que es necesario considerar maneras adecuadas de tratar a este grupo generacional y de relacionarlo con los demás.

La importancia de estos programas radica en los diversos beneficios que atraen tanto para los participantes, como para aquellos que se relacionan directamente como su familia, personas allegadas o comunidad. La razón es que este tipo de resolución permite producir lazos afectivos y bases para la construcción de sociedad más justas, inclusivas y solidarias entre miembros. Para poder explicar estos beneficios se desglosan los participantes y sus respectivas ventajas (Sánchez, Kaplan y Sáez, 2010, p.44-46).

Cuando el adulto mayor es parte de este tipo de programas, logran:

- Cambios en el humor y aumento de vitalidad
- Mejoran la capacidad para hacer frente a las enfermedades

- Se incrementa el sentimiento de valía personal
- Se renueva el aprecio por la experiencia
- Existe reintegración y valoración en la vida comunitaria
- Incremento en el autoestima y motivación
- Se combate el sentimiento de aislamiento

En el caso de infantes y/o jóvenes, los beneficios son:

- Aumento de autoestima
- Aminoramiento de sentimiento de soledad
- Apoyo en momentos de dificultad
- Aumento del sentimiento de responsabilidad social
- Mayor aceptación a las generaciones mayores
- Aumento del sentido cívico y de la responsabilidad con la comunidad
- Aprendizaje histórico y cultural

Para las familias y la comunidad, las ventajas se ven implícitas en:

- Poder contar con un sistema de apoyo
- Aumentar la posibilidad de que familias se queden juntas a pesar de las dificultades.
- Se produce un mayor aprecio y conciencia a la identidad cultural
- Mayor colaboración y organización de los asuntos comunitarios.

En conclusión, se puede establecer que son varios los beneficios que este tipo de programas brindan, y que no es casualidad el hecho de que actualmente se trate de fomentar su desarrollo. “Conseguir que grupos generacionales se encuentren, estén juntos y vayan creando entre ellos nuevas relaciones, nuevos lazos, nuevos vínculos, puede justificar de por sí la realización de un programa intergeneracional” (Sánchez, Kaplan y Sáez, 2010, p.48). Por esto y más, es que se plantea como objetivo del trabajo

de fin de carrera, la creación de un espacio físico que albergue de manera permanente un programa intergeneracional.

2. ASPECTOS SOCIALES Y PSICOLÓGICOS

2.1 Aspectos Sociales

Al momento de hablar de relaciones entre diferentes generaciones, no se puede pasar por desapercibida la influencia de la sociedad en la que se encuentran. Desde comienzos del presente siglo los temas familiares, de género, edad e inclusión han sufrido varios cambios que han condicionado la forma de vida actual. Basadas en esto, han surgido varias problemáticas que afectan a las diferentes generaciones, especialmente a las que atañen para la investigación presente. Las principales son:

2.1.1 Discriminación por edad (“*Viejismo*”)

Si bien el aumento de la esperanza de vida representa un resultado positivo del desarrollo de la sociedad actual debido a que implica una mejora en la tecnología y salud, también representa nuevos conflictos y desafíos. Uno de los más frecuentes e influyentes es la discriminación por edad o “*viejismo*”. Este término fue introducido por el gerontólogo y psiquiatra Robert Butler en 1969, y se refiere a un “proceso sistemático de estereotipación y discriminación de personas por ser ancianas” (Burba Pons et al, 2013: p.77). Existe una contradicción preocupante puesto que un aumento de esperanza de vida debería representar nuevas oportunidades, y en su lugar, evoca a una exclusión generacional. Esto se da, principalmente, por erróneos prejuicios en torno a la vejez.

Existen al menos nueve estereotipos que marcan esta discriminación: enfermedad, impotencia, fealdad, senilidad, enfermedad mental, inutilidad, soledad, pobreza y depresión. Todos estos desembocan en pensamientos negativos generalizados que transforman a la vejez de un período natural de la vida del ser humano, a una etapa llena de rechazo. La mayoría de éstos son que “la mayoría de los ancianos viven en

asilos, la mayoría son incapaces de adaptarse a los cambios, la mayoría son aburridos, la mayoría son tristes, la mayoría viven en la miseria, la mayoría se irritan frecuentemente y son coléricos”. Si bien hay algunos casos que responden a estos criterios, por diversas razones, no implica que la vejez, como tal, arraigue consigo estos problemas. Depende mucho de la calidad de vida de la persona, y aun así, no son motivo válido para generar exclusión. Por el contrario, estos problemas deberían generar una respuesta que respete y valore las cualidades del anciano a pesar de cualquier circunstancia.

Uno de los ejemplos más comunes de esta discriminación es la política de jubilación obligatoria a los 65 años en la mayoría de países de occidente. Si bien puede considerarse un descanso bien merecido después de una vida de labor, también se hace una alusión indirecta acerca de la capacidad de un trabajador. Esto se ve reflejado en la marginación a la que tiene que enfrentarse el adulto mayor después de su jubilación. Que ya no tenga que trabajar obligatoriamente, no significa que no pueda hacerlo, y eso es algo que algunas entidades y personas no llegan a comprender (Burba Pons et al, 2013: p.77-86). Incluso esta discriminación por “*viejismo*” se da con los adultos desde los cuarenta cinco años. Es increíble considerar a una persona vieja a esa edad puesto que si se toma en cuenta la esperanza de vida a la que se aspira (80 años), a los cuarenta y tantos una persona estaría en la cúspide vital (Mayor, 2016).

2.1.2 El adulto mayor como “carga” familiar

Tal como se mencionó con anterioridad, el aumento del índice de envejecimiento ha sido inevitable. Una de las consecuencias a las que ha llevado esto, es a la formación de la denominada “generación sándwich”. Éste término se acuñó en 1981 bajo la mano de la trabajadora social Dorothy Miller, y hace alusión a aquellos adultos que cumplen una doble función en la familia. Por un lado son hijos que deben cuidar de sus padres, que ya se encuentran en una edad avanzada, y por otro lado son

padres también, por lo que deben encargarse de sus propios hijos. Generalmente quienes pertenecen a esta generación son adultos que oscilan entre los 40 y 60 años. A más de este cambio social, surge una condición económica puesto que la carga familiar aumenta. Ya que el adulto mayor se encuentra jubilado, y por tanto, ya no es “capaz” de ser un apoyo, se genera la conocida sensación de “carga” (Pierret, 2006: p.7).

El sentimiento de “carga” es bilateral: por un lado el anciano siente que perjudica al ambiente (familiar o social) en el que se encuentra, y por el otro, el cuidador o encargado puede llegar a sentir que dicha responsabilidad pesa más de la que puede asumir. El hecho de dejar de lado el trabajo, como se mencionó, resulta una especie de crisis para el anciano, puesto que es algo que está en la naturaleza del ser humano. Una vez que se abandona, puede generar cierta frustración. Esto no tiene que ver solo con el trabajo como medio económico, sino que incluye pequeñas actividades cotidianas que con el paso del tiempo van complicándose sin llegar a ser completamente imposibles. Sin embargo, esta complicación o demora desencadena en el anciano la sensación de estorbo. En el caso de quienes se encuentran en la mitad del “sándwich” también pueden llegar a sentir que el adulto mayor bajo su cuidado representa una “carga” ya que no saben cómo abordarlo de la manera más adecuada. A más de eso, están inmersos en una sociedad que cada día se llena de más prejuicios.

La generación sándwich se encuentra en un punto en el que si bien siente apego por el “abuelo” y lo considera parte esencial del núcleo familiar, también busca independencia para cumplir con los nuevos roles familiares impuestos por la sociedad. A raíz de esto se ha intensificado la generación de residencias y centros de día para el adulto mayor, dónde este grupo puede realizar diferentes actividades acorde a sus capacidades. Al tener un espacio dónde desarrollarse acorde a su edad, tanto su salud física como emocional mejoran notoriamente. Sin embargo, estos lugares no permiten

que vuelva a ejercer un rol importante en el ámbito social, sino que solo responden a otras necesidades (Arroyo, 2011: p.7-10).

2.1.3 Cuidado infantil en el hogar

De acuerdo al Psicóloga Clínica María Dolores Roper, en su estudio “La guardería como respuesta a las necesidades de la sociedad actual”, la disminución del tiempo de convivencia de los padres con sus pequeños de aproximadamente 0 a 5 años, debido a las nuevas necesidades sociales han generado que un 80% de los infantes reciba cuidado fuera del hogar. Entre las principales se encuentran la necesidad laboral y la educativa, mismas que han tenido que hallar respaldo en familiares, vecinos, y sobre todo guarderías. A éstas se suma la necesidad socio-afectiva que no surge a raíz de la falta de tiempo para el cuidado infantil, sino que en realidad se trata de generar oportunidades para que los más pequeños puedan desarrollar de mejor manera su personalidad y conexión social.

La necesidad laboral tiene que ver mayoritariamente con la creciente inclusión de la mujer en el mundo laboral y la elevación de sus aspiraciones. Esto ha generado la búsqueda de nuevas oportunidades para sobresalir y por tanto a dado lugar a enfrentar la necesidad de encontrar un lugar donde sus pequeños puedan ser atendidos mientras se ausentan. Comúnmente se esperaba que la madre fuera quien cuidara de sus hijos, pero debido ahora con el fin de tener un buen estatus económico y social, la mujer debe salir del hogar. La guardería, entonces, les permite tener un lugar calificado para el cuidado infantil que además provee de horarios flexibles y adecuados que les permite ser tanto madres como trabajadoras.

En segundo lugar, la necesidad educativa, surge de comprender que el niño (hasta los 6 años) se encuentra en un período de constante aprendizaje y plasticidad que le permite adquirir las destrezas necesarias para enfrentarse al mundo. Por esta razón, el

papel que juega la guardería es de vital importancia puesto que le permite al niño comprender como se organiza su entorno y le abre las puertas para futuros conocimientos que debe adquirir. Al prepararlos para una futura inserción escolar, los niños mejoran su desarrollo evolutivo y logran una mejor adaptación a diversas situaciones. La necesidad educativa, entonces, pretende potenciar la formación del infante.

Finalmente, las necesidades socio-afectivas buscan hacer que el niño salga de su pequeño mundo egocentrista y empiece a relacionarse con su entorno. Actualmente las habilidades sociales son de vital importancia, especialmente al momento de incursionar en el campo laboral. Por esta razón, es necesario que desde una edad temprana el infante conforme una personalidad sólida que le permita relacionarse con éxito. Si bien el papel de los padres es el que representa una mayor influencia, también es necesario que el niño se relacione con desconocidos y con individuos de su misma edad con el fin de que aprenda a convivir adecuadamente con las diferentes generaciones. El rol de guardería suple la segunda parte de lo previamente mencionado puesto que ofrece un espacio dónde se puede experimentar, relacionarse y aprender al mismo tiempo.

Ya que el cuidado infantil en el hogar ha disminuido considerablemente, surge la obligación de establecer programas que suplan con todas las necesidades que atañen a la nueva sociedad. Además, es muy importancia tener en claro que la etapa a la que se refieren marca el comienzo de la vida del individuo por lo que se deben tomar todas las medidas necesarias para que tanto el desarrollo físico como emocional del niño lleguen a las expectativas más altas. La guardería, entonces marca uno de los períodos más representativos de la infancia.

2.2 Aspectos Psicológicos

Al momento de comprender el funcionamiento emocional y mental de un grupo etario es necesario tener en cuenta las características psicológicas que los atañen. De esta manera se pueden establecer diferentes actividades para abordarlos y a su vez generarles beneficios. A más de eso, el desarrollo psicológico permite conocer las reacciones del ser humano frente a diversas situaciones y por tanto comprender su comportamientos variables. Por esta razón es un objeto de estudio indispensable para la presente investigación.

2.2.1 Desarrollo cognoscitivo del adulto mayor

En tiempos anteriores, la psicología del anciano se basaba, en su mayoría, en entender los aspectos negativos de la etapa vital. Sin embargo, comprender adecuadamente el desarrollo cognoscitivo de este grupo conlleva a aprender tanto de lo malo como de lo bueno y por tanto establecer oportunidades dónde se pueda sentir a gusto y comprendido. En primera instancia es necesario entender que existen tres tipos de “viejos” que por su edad y capacidad, responden de distintas maneras. De acuerdo a la Psicóloga Diane Papalia, se establecen cronológicamente, el *viejo joven* (65 y 74 años), los *viejos viejos* (entre 75 y 84 años) y el *viejo de edad avanzada* (de 85 años en adelante) (2012, p. 562). Comprender esto es muy importante, porque el presente proyecto pretende enfocarse mayoritariamente en el *viejo joven* y el *viejo viejo* puesto que el último grupo requiere cuidados mucho más especializados.

Entre los principales aspectos que aborda el desarrollo cognoscitivo está la inteligencia, las capacidades de procesamiento, la memoria y la sabiduría. En primera instancia, la capacidad de procesamiento se ve afectada en cuanto a la velocidad de reacción y al razonamiento abstracto. Esto se da debido al deterioro neurológico propio de la edad, sin embargo la calidad de vida de la persona puede influenciar en este

aspecto. Un ejemplo de esto es la disminución de la facilidad para cambiar de una actividad a otra, ya que con el paso del tiempo se requiere de un poco más de atención en las tareas, por lo que hacer un cambio repentino podría resultar difícil.

En cuanto a la memoria, es necesario entender que existen diferentes tipos existentes y que por ende reaccionan de diversas maneras. Se consideran cinco memorias para comprender los diferentes cambios que presenta el individuo en su última etapa vital, que son (Papalia, 2012: p.565):

- Memoria sensorial: Se conserva casi intacta durante toda la vida y representa el almacenamiento inicial de la información sensorial.
- Memoria de trabajo: Su capacidad disminuye progresivamente, y se refiere al almacenamiento a corto plazo de la información activa.
- Memoria episódica: Es la que se deteriora con más facilidad puesto que representa el almacenamiento a largo plazo.
- Memoria semántica: Es la encargada de almacenar información sobre hechos históricos, costumbres, significados, etc.
- Memoria procedimental: Es de las memorias que menos se afectan, tiene que ver con las habilidades motoras y hábitos.

Finalmente, se toma en consideración la sabiduría, no como un valor abstracto y poético, sino como una capacidad cognoscitiva que representa “una amplitud y profundidad excepcionales del conocimiento acerca de las condiciones de la vida y los asuntos humanos, y un juicio reflexivo acerca de la aplicación de dicho conocimiento”. Paul Baltes y sus colaboradores han realizado la investigación más extensa sobre la sabiduría como parte del desarrollo cognoscitivo del adulto mayor, atribuyendo que por su edad y experiencia, llegan al desarrollo de la sabiduría. Sin embargo, cabe mencionar que no es una característica propia de la vejez, sino que en la mayoría de los casos si se le puede atribuir.

2.2.2 Actividades de estimulación cognitiva para el adulto mayor

Existen diversas teorías psicológicas y sociológicas para aproximarse hacia el envejecimiento. Una de ellas es la “teoría de la actividad”, desarrollada en los años sesenta por Robert J. Havighurst. Esta teoría plantea que el envejecimiento es mucho más aceptable y satisfactorio siempre y cuando el individuo realice una mayor cantidad de actividades sociales. Esto le permite sentir que no es una “carga” y que de hecho todavía puede cumplir con simples tareas que le permiten subir su moral. Con el fin de responder a esta teoría, existen ciertas actividades que benefician el envejecimiento al potenciar el desarrollo cognitivo del individuo (Merchán y Cifuentes, s.f. :p.4).

Estas actividades, “tienen como objeto mejorar el funcionamiento cognitivo, que está compuesto por funciones como la atención, memoria, lenguaje, razonamiento y praxis”. Su importancia radica en que esto influye en el comportamiento diario del adulto mayor. Esto quiere decir que mientras mejor se encuentre el funcionamiento cognitivo, mejor será la vejez que enfrente. Por estas razones se plantean diferentes ejemplos de actividades que se pueden realizar (Puig, 2012: p8-10):

- **Ergoterapia:** Ayuda al paciente mediante actividades manuales y plásticas como el trabajo con arcilla, plastilina, barro, pintura, etc.
- **Musicoterapia:** Permite que la relación del paciente con la música genere beneficios emocionales.
- **Ludoterapia:** Toma como fuerte la aplicación del juego para estimular la actividad física y mental. Algunos ejemplos son el canto, la danza, e incluso juegos tradicionales.
- **Terapia física:** Incluye gimnasia de acuerdo a la edad y movilidad así como rehabilitación física.

2.2.3 Desarrollo cognoscitivo del niño: Importancia del juego

La teoría del desarrollo cognoscitivo de Jean Piaget es una de las más famosas y estudiadas en el ámbito psicológico. Son varios los autores que la han estudiado y la han usado para sustentar sus obras. Una de ellas es la Psicóloga Diana Fernández Salazar, quien a través de su escrito “Evolución del juego en el niño desde la teoría piagetiana” rescata la clasificación de Piaget en cuanto a las características cognoscitivas del niño, y además las relaciona con los diversos enfoques del juego y la importancia que representa para su desarrollo (s.f., p.1). De éstas, se tomarán las dos primeras como objeto de estudio a lo largo de la presente investigación. Éstas son:

- Etapa sensoriomotriz: del nacimiento a los 2 años
- Etapa Pre operacional: 2 a 7 años
- Etapa Operacional concreta: 7 a 11 años
- Etapa Operacional formal: 11 a 12 años

La primera etapa o sensoriomotriz abarca desde el nacimiento del infante hasta los dos años. Durante este estadio el niño se relaciona con su exterior mediante los sentidos y sus reacciones. Se pasa del bebé que responde por reflejos, al niño que empieza a generar objetivos. Este último proceso se divide en los siguientes seis estadios (Papalia, 2012: p.144):

Subetapa	Edades	Descripción	Conducta
1. Uso de reflejos	Nacimiento a un mes	Los infantes ejercitan sus reflejos innatos y adquieren algún control sobre ellos. No coordinan la información de los sentidos. No toman el objeto que están mirando.	Dorri comienza a succionar cuando siente en la boca el pecho de su madre.
2. Reacciones circulares primarias	1 a 4 meses	Los infantes repiten las conductas agradables que ocurren por casualidad (como chuparse el dedo). El niño enfoca las actividades en el cuerpo, más que en los efectos de su comportamiento en el ambiente. Además, llevan a cabo las primeras adaptaciones; es decir, succionan distintos objetos de manera diferente. Comienzan a coordinar la información de los sentidos y a tomar objetos.	Cuando le dan la mamila, Dylan (que por lo general toma pecho) puede adaptarse para succionar el chupón de hule.
3. Reacciones circulares secundarias	4 a 8 meses	Los infantes se interesan más por el medio ambiente; repiten las acciones que producen resultados interesantes (como agitar una sonaja) y ponen en práctica las conductas que ya aprendieron. Las acciones son intencionadas, pero no enfocadas directamente en una meta.	Alejandro empuja trozos de cereal seco por el borde de su silla alta, uno por uno, y mira cómo caen al suelo.

4. Coordinación de esquemas secundarios	8 a 12 meses	La conducta es más deliberada e intencional; los infantes coordinan previamente el esquema aprendido (como mirar y tomar la sonaja) y usan las conductas previamente aprendidas para alcanzar sus metas (como gatear por la sala para tomar su juguete favorito). Pueden anticipar los sucesos.	Anica presiona el botón de su libro de rimas infantiles con música y suena "Estrellita". Oprime el botón una y otra vez, y lo prefiere antes que los botones de otras canciones.
5. Reacciones circulares terciarias	12 a 18 meses	Los niños muestran curiosidad y experimentan; de manera deliberada varían sus acciones para ver los resultados (por ejemplo, agitan varias sonajas para oír cómo suenan). Exploran activamente su mundo para determinar qué tiene de nuevo un objeto, suceso o situación. Ensayan actividades nuevas y resuelven problemas por ensayo y error.	Cuando la hermana mayor de Bjorn levanta sobre la cuna su libro de cartón favorito, él se estira para tomarlo. Sus primeros esfuerzos por meter el libro en la cuna fracasan, porque el libro es demasiado ancho. Pronto, Bjorn pone el libro de lado, lo jala y lo abraza, encantado por su éxito.
6. Combinaciones mentales	18 a 24 meses	En este punto, los niños pueden formar representaciones mentales de los objetos, y ya no están restringidos al método de ensayo y error para resolver los problemas. El pensamiento simbólico les permite comenzar a pensar en los sucesos y anticipar sus consecuencias sin pasar siempre a la acción. Comienzan a mostrar alguna introspección. Usan símbolos, como gestos y palabras, y pueden fingir.	Jenny juega con su caja de figuras. Busca con esmero el orificio correcto para cada figura antes de insertarla, y atina.

Tabla 1. Fuente: Papalia, D. (2012). *Desarrollo Humano* (p.144). Ciudad de México: Interamericana Editores.

Es a partir del segundo estadio, que el juego se manifiesta por primera vez. Se trata del juego de ejercicio que consiste en la repetición de una acción por placer y sin comprender lo que verdadera significa. Se empiezan a manipular objetos y al empezar a caminar, comienza también la exploración del entorno. El habla empieza a florecer y se ejercita el pensamiento por placer. Esta es la razón detrás de los tan conocidos "por qué" de los niños. Lo más importante es que durante esta etapa el niño almacena diversas representaciones mentales que de a poco irán evolucionando en un entendimiento más claro de la realidad.

La etapa pre operacional obtiene este nombre porque los niños no son capaces de realizar operaciones mentales lógicas, sin embargo se caracteriza por el desarrollo del pensamiento simbólico. El juego es de vital importancia porque el niño empieza a usar las representaciones mentales (palabras, imágenes) aprendidas en la etapa anterior con el fin de representar objetos. Su apogeo surge desde los dos a los cuatro años donde el juego deja de ser un ejercicio y pasa a convertirse en una serie de esquemas simbólicos. Sin embargo, de los cuatro a los siete años, el simbolismo empieza a

declinar y el juego se transforma en situaciones más adaptadas al trabajo y a la imitación de lo real.

Finalmente, la etapa operacional se caracteriza porque los niños finalmente logran realizar operaciones mentales lógicas. Esto quiere decir que a diferencia de la etapa previa, en ésta se comprenden conceptos espaciales, la causalidad, la categorización, los razonamientos inductivo y deductivo, la conservación y el número. El juego que marca esta etapa es el reglado ya que el niño puede entender lo que una regla o norma implica y lo que significa desobedecerla también. De acuerdo a Piaget, este es el único juego que se conserva aún a pesar del paso del tiempo puesto que conlleva a las obligaciones y deberes que se afrontan a lo largo de la vida. En resumidas cuentas este tipo de juego enfoca tanto una actividad sensorio-motora, como una competencia y un reglamento, de tal manera que implica todos los aspectos aprendidos durante la infancia (Fernández, s.f. : p2-9).



Figura 1. Fuente: Autora. (2017). *Etapas de desarrollo de un niño*. En deber académico: Arquitectura como juego simbólico.

2.2.4 Actividades de estimulación cognitiva para el niño

El juego previamente descrito puede manifestarse a través de diferentes actividades que pretenden enfocarse en diferentes campos del desarrollo integral del infante. Por un lado están los juegos pasivos que pretenden enfocarse en el pensamiento lógico, la comunicación y la expresión. A más de eso fortalecen la concentración y la memoria a corto y mediano plazo. Así mismo, se ve presente el juego activo que tiene como fin satisfacer necesidades físicas. Los beneficios que abarcan es el contacto con otros individuos para mejorar sus relaciones sociales, y fortalecen los músculos a la vez que regulan el desgaste de energía necesario por la edad. Algunos ejemplos de cada tipo son (La Crónica, 2013):

- Juegos pasivos: dibujo, canto, juegos modulares, juegos de mesa
- Juegos activos: competencias, juegos infantiles, escaleras, juegos predeterminados y reglados

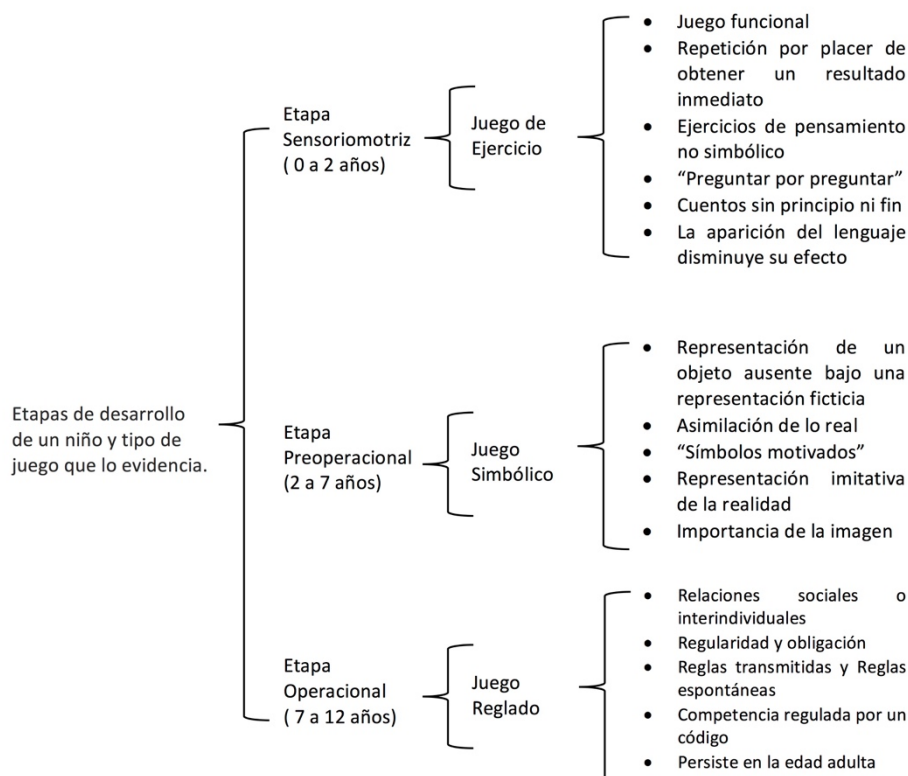
3. ASPECTOS TIPOLÓGICOS

La creación de un centro intergeneracional abarca la combinación de dos o más tipologías que respondan a los distintos grupos a los cuales se dirige. Con el fin de que el espacio compartido funcione de la manera adecuada, es necesario comprender cómo se desarrolla cada tipología por separado. Los casos de estudio para la presente investigación serán el funcionamiento de una residencia para ancianos y el de una guardería infantil. Ambas son distintas ya que la primera se trata de un espacio permanente mientras que en la segunda se enfoca en un determinado período de tiempo. Sin embargo, el objetivo principal es encontrar la manera de que ambas convivan dentro del mismo proyecto arquitectónico.

3.1 Geronto - Arquitectura: Residencia para ancianos

De acuerdo a Débora Di Veroli, las ciudades actuales no cuentan con hábitats completamente inclusivos, especialmente en lo que refiere a la participación del adulto mayor. Esto se debe a que existen algunas barreras en diferentes campos como la arquitectura, el urbanismo, comunicación, transporte, etc. Esto se ve reflejado en la tendencia a generar espacios destinados a la producción o al tránsito de vehículos de gran velocidad. Además, “es evidente, que las ciudades, en particular con su diseño centenario, no están preparadas para el desafío de los largos envejecimientos que se empezaron a producir a partir del siglo XX” (2008: p.41-44).

Con el fin de comprender cuál debería ser una manera más adecuada de enfrentar la situación demográfica actual, es necesario entender qué mejoras puede ofrecer la arquitectura desde su campo. Las barreras arquitectónicas que afectan comúnmente a los adultos mayores, tienen que ver, en su mayoría, con aspectos de movilidad. Una corrección adecuada de estos problemas, tiene como “objetivo evitar accidentes y caídas y lograr desplazamientos seguros que sirvan para obtener la mejor calidad de vida posible” (Di veroli, 2008: p.47). Algunas de las consideraciones más básicas al tomarse en cuenta al momento de diseñar para este grupo generacional, consisten en (Di veroli, 2008: p.48):

- Evitar pisos resbaladizos.
- Escaleras de tramos rectos con pasamanos continuos a ambos lados, sin embargo es preferible la disposición de rampas y ascensores.
- Pasamanos continuos a ambos lados de pasillos.
- Aperturas de mínimo 80 cm.
- En el caso de baños, es recomendable eliminar las bañeras, colocar barras de sujeción y elementos antideslizantes en el piso.

- En el caso de cocinas, es necesario bajar las medidas de mesones y alacenas.
- Se recomienda luz difusa.
- El mobiliario debe considerar un diseño ergonómico.
- Se recomiendan colores suaves y contrastantes.

Otro aspecto relevante que se toma en cuenta al momento de generar un hábitat para el anciano, es la inclusión de parques, plazas y jardines. La razón es que el contacto con la naturaleza permite desarrollar una mejor calidad de vida. Por otro lado, resultan ser uno de los sitios más comunes y agradables para la socialización de los mismos. Es por esto, que es necesario equipar estos espacios con mobiliario adecuado, con fácil accesibilidad y con una correcta protección climática. Cabe mencionar que más allá de las plazas y parques, son los jardines los que pueden ejercer mayor influencia en el adulto mayor puesto que se consideran como métodos terapéuticos. Esto se debe a que les permiten sentir que aún son útiles, lo cual termina siendo una gran motivación en su vida .

En términos específicos de vivienda, ésta debe permitirle al anciano conservar su identidad e independencia. Por esta razón, su infraestructura debe facilitar la movilidad de la persona así como potenciar la relación con su entorno. A más de eso, el objetivo principal plantea que el usuario se quede la mayor parte del tiempo en sus instalaciones, por lo que debe proveer la mayoría de servicios necesarios. Dicho esto, se han desarrollado algunos tipos de viviendas y residencias, mismas que “dependen de las particulares necesidades y posibilidades de este grupo etario, tanto en relación a su salud y capacidad funcional, como respecto de sus deseos, expectativas y capacidad económica” (Di veroli, 2008: p.50-87).

3.1.1 Residencias de larga estadía

Se definen como residencias de larga estadía a “ instituciones no sanatoriales destinadas al alojamiento temporario o permanente, alimentación, cuidados y servicios, recreación y rehabilitación psicofísica de Adultos Mayores con o sin algún grado de dependencia, con la intervención de un equipo multidisciplinario y supervisión médica periódica” (Di Veroli, 2008: p.89). Su principal objetivo es proporcionar un espacio que se adapte a las necesidades de su usuario con el fin de brindarle una mejor calidad al proceso de envejecimiento. El desarrollo arquitectónico influye de gran manera, puesto que a más de facilitar su estadía, también debe generarle al anciano un ambiente positivo y energético, para ello los espacios deben ser flexibles y eficaces. El programa arquitectónico básico para este tipo de vivienda incluye:

- Acceso y recepción
- Administración y dirección
- Área de asistencia social
- Área de asistencia sanitaria
- Área de servicios generales (cocina, cafetería)
- Área residencial
- Área de servicios especiales (recreación)
- Parques, jardines y patios
- Estacionamientos

3.1.2 Hogar de día

De acuerdo al Dr. Daniel Maglioco, en el Simposium Argentino de Gerontología Institucional, se denomina como Hogares de Día a los “centros diurnos de atención no permanentes cuya dinámica funcional se estructura en torno a la actividad reflexiva, recreativa, expresiva, productiva y preventiva, rescatando la potencialidad del Adulto

Mayor” (2005). Su fin principal se desarrolla en torno a brindar una propuesta educativa, una comunitaria y una de asistencia integral. De esta manera, tanto el participante como su comunidad logran favorecer a su entorno. A más de eso, brinda al adulto mayor la posibilidad de salir de su vivienda para realizar diversas actividades sin necesidad de que sea algo permanente. El programa arquitectónico básico para este tipo de vivienda incluye (Di Veroli, 2008: p.87):

- Control de acceso
- Oficina del director
- Área para personal
- Salón de usos múltiples
- Sala de estar
- Sala de descanso
- Talleres
- Consultorio
- Área general (cocina, comedor, depósito)
- Patios y jardines
- Estacionamiento

3.1.3 Conclusión

Una residencia para ancianos es un espacio arquitectónico que pretende responder a las necesidades de vivienda de un adulto mayor a la vez que le permite experimentar otras actividades. El propósito de este proyecto es generar una residencia de larga estadía en combinación con un hogar de día con el fin de que tanto residentes como personas aledañas puedan ser partícipes de dicho programa. A más de eso es inminente la generación de espacios verdes que puedan proveer a los usuarios de un mejor contacto con la naturaleza para fomentar una reacción terapéutica positiva.

3.2 Arquitectura pedagógica: Guardería infantil

La creación de guarderías ha surgido como respuesta a las diversas necesidades generadas en la actualidad (mencionadas en el capítulo 2). Es una tipología muy variada que permite flexibilidad espacial y se acomoda a la necesidad de sus usuarios. Generalmente son edificios de un solo nivel por cuestiones de movilidad del infante, y su tamaño depende del número de niños que pretenda albergar. Para su correcto diseño es necesario tomar en cuenta ciertos factores como el entorno en el que se va a localizar, los aspectos climáticos, la materialidad, etc. De acuerdo a la UNICEF, “cuando la arquitectura es un reflejo de la comunidad, de la cultura, del entorno nacional y de la familia, las escuelas son mucho más que un almacén o una estructura material”. Algunas de las consideraciones más básicas que deben tomarse en cuenta al momento de diseñar para este grupo generacional, consisten en (2008):

- Estructura estable e impermeabilizada
- Instalaciones de higiene y mobiliario ergonómico
- Mínimo el 20% de la superficie de uso debe estar dotada de ventanas
- Protección contra luz directa y reflejo
- Control térmico
- Evitar ruido excesivo
- Colores claros y naturales
- Escaleras de tramos rectos con pasamanos continuos a ambos lados, sin embargo es preferible la disposición de rampas y ascensores.
- Cuidadores sobre la base de la proporción y la edad
- Presencia de áreas verdes

Uno de los aspectos más importantes que se deben tomar en cuenta al momento de diseñar una guardería es que la generación de esta tipología no consiste solo en

espacio abierto para jugar, sino que debe incluir elementos pedagógicos específicos. Por ende, uno de los espacios de mayor prioridad es la sala de juego pues es el lugar donde el niño pasa la mayor parte del día. Es por esto, que el mobiliario y los elementos construidos deben ser lo más flexibles posible para adaptarse a los diferentes grupos etarios. Generalmente debería contener zona de almacenaje, baños y lavamanos, zona de cambio de pañales, zona de comida y zona de dormir. De manera más general, se establecen tres zonas principales con su respectivo programa (Kotnik, 2014: p.16-19):

ESPACIOS DE LA GUARDERÍA (m²)

Nº DE GRUPOS	2	3	4	5	6
Nº DE NIÑOS	44	66	88	110	132
ZONAS INFANTILES	190	265	360	438	524
ZONAS DE PERSONAL	52	52	67	118	118
ZONAS DE SERVICIO	56	66	125	149	163
COMUNICACIONES	48	63	84	102	123
TOTAL	346	446	636	807	928

ZONAS INFANTILES (m²)

Nº DE GRUPOS	2	3	4	5	6
Nº DE NIÑOS	44	66	88	110	132
SALA DE JUEGO	84	126	168	210	252
ZONA ACTIVIDAD PRINCIPAL	56	56	75	95	114
ZONA ACTIVIDAD ADICIONAL	0	16	20	20	30
BAÑO NIÑOS	22	33	40	51	58
VESTUARIO NIÑOS	16	24	32	40	48
SALAS INDIVIDUALES			8	8	8
ALMACEN	8	8	10	10	10
BAÑO PARA PATIO	2	2	4	4	4
TOTAL	190	265	360	438	524

ZONAS DEL PERSONAL (m²)

Nº DE GRUPOS	2	3	4	5	6
Nº DE NIÑOS	44	66	88	110	132
SALÓN DE PERSONAL	25	265	35	35	35
OFICINA TUTOR	10	10	10	10	10
ALMACEN	9	9	9	12	12
ALMACEN EXTERIOR	5	5	10	10	10
BAÑO DE PERSONAL	3	3	3	6	6
OFICINA DIRECTOR				16	16
ADMINISTRACIÓN				12	12
CONTABILIDAD				9	9
ARCHIVO				8	8
BAÑO ADMIN.				3	3
TOTAL	52	52	67	118	118

ZONA DE SERVICIOS (m²)

	2	3	4	5	6
Nº DE GRUPOS	2	3	4	5	6
Nº DE NIÑOS	44	66	88	110	132
COCINA	40	50	80	100	110
LAVANDERÍA	12	12	15	15	15
CONSERJE			8	12	16
CALEFACCIÓN			18	18	18
BAÑOS	4	4	4	4	4
TOTAL	56	56	125	149	163

Tabla 2. Fuente: Kotnik, J. (2014). *Nuevo Diseño de Guarderías* (p.17-18). Madrid: Links International

Finalmente, hay que considerar que la guardería debe responder a las diversas etapas que se ven envueltas en el período desde el nacimiento hasta los seis años. Es de suma importancia que existan diferentes niveles de cuidado expresados en el diseño. A más de eso el número de niños y de cuidadores debe ser proporcional con el fin de que los infantes puedan recibir la atención que necesitan acorde a la edad en la que se encuentran. De acuerdo a la UNICEF, “no debe haber más de 20 niños por cuidador en la escala de 4 a 6 años, 10 por cuidador para los niños de 2 a 3 años de edad y 4 por cuidador para los bebés” (2008: p.16). Con esta información los tres grupos a tomar en cuenta son (JUNJI, 2013: p.5):

- Sala cuna: 84 días hasta 2 años de edad
- Nivel medio: 2 a 4 años de edad
- Nivel transición: 4 a 6 años de edad

3.3 ¿Qué espacios se pueden compartir entre ancianos y niños?

Después de comprender los diferentes espacios de uso específico tanto de adultos como de niños por separado, se llega a la conclusión de que también existen algunos que se pueden compartir de acuerdo a la actividad que se vaya a desarrollar. Esto quiere decir que ambas generaciones pueden convivir adecuadamente en dichos lugares debido a que su diseño ha sido pensando para su interacción. Uno de los principales, son las áreas destinadas a patios, jardines o plazas. La razón es que estos espacios sirven para recreación y para fomentar las relaciones sociales. Además

promueven el acercamiento a la naturaleza, que resulta en grandes beneficios para la salud. Estos espacios permiten que ambas generaciones interactúen de manera natural y sin actividades planificadas que pueden ir desde una simple conversación hasta caminatas y juegos.



Figura 2. Fuente: Autora. (2017). *Encuentro intergeneracional en parque*

Otro ejemplo son los espacios destinados a la alimentación. En éstos, ambas generaciones pueden ayudarse mutuamente o recibir a la par la asistencia necesaria a la vez que su nutrición está bien cuidada. A más de eso, son lugares que se pueden usar para realizar talleres gastronómicos en los que tanto adultos mayores como niños puedan participar de manera unificada. Así mismo son lugares donde pueden relajarse y conversar sin ninguna restricción. Un espacio con fines parecidos son las zonas de manualidades, mismas que al generar diversos talleres y actividades, promueven la relación entre ambos grupos.



Figura 3. Fuente: Autora. (2017). *Encuentro intergeneracional en comedor*

El resto de áreas que cumplen con este objetivo, se caracterizan en su mayoría,

por ser espacios flexibles que pueden adaptarse tanto a necesidades compartidas como a individuales. Algunos ejemplos de esto son las salas múltiples o las salas de lectura, que si bien pueden ofrecer actividades para un grupo generacional, así mismo pueden promover la cooperación entre ambos. En el caso de las salas de lectura, por ejemplo, se pueden fomentar actividades en las que los niños disfruten de alguna lectura o anécdota por parte de los ancianos o viceversa. Por otro lado, se pueden hacer clubes de lectura solo para personas adultas o solo para niños. Lo importante es que este espacio debe marcarse sobre todo por el programa que va a abarcar.



Figura 4. Fuente: Autora. (2017). *Encuentro intergeneracional en biblioteca*

3.3.1 Materiales y colores recomendados

Para el diseño de ambas tipologías, casi cualquier material es aceptable, sin embargo la madera ha sido, por excelencia, el más popular debido a la creciente tendencia ecológica. Sin embargo, otros materiales bastante usados son el ladrillo, hormigón, paneles de policarbonato, recovado y metal. Lo más importante es que deben ser cálidos y con texturas agradables. Por motivos de higiene, se recomienda que el interior contenga materiales duraderos y fáciles de limpiar. A más de eso, el envolvente del edificio debe proveer un buen aislamiento, tanto térmico como acústico.



Figura 5. Fuente: Imágenes Google. (2017). *Materiales: madera, ladrillo y hormigón*

En cuanto a colores, hay que saber escoger que sensación se pretende ofrecer en los diferentes espacios. Los colores fríos tienden a generar calma, mientras que los cálidos promueven diversión y energía. Por lo tanto, estos últimos pueden emplearse en pasillos, salas de juego e incluso ciertos espacios exteriores. Cabe mencionar que hay que saber manejarlos adecuadamente puesto que si no se podría generar una sobre estimulación, por esta razón es preferible evitar los tonos rojos y naranjas. Es recomendable que para los espacios destinados al sueño se utilicen colores fríos (Kotnik, 2014: p.13 y 19).

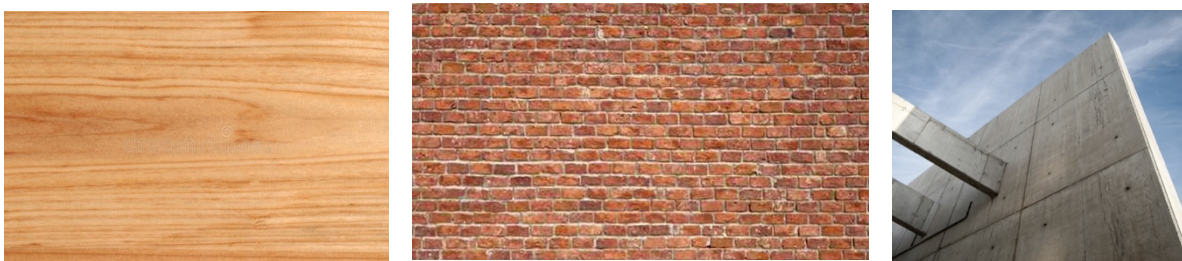

Figura 6. De peques y grandes. (2016). *Gama cálida y gama fría*

3.4 Ergonomía

Una de las principales aspectos que deben tomarse en cuenta al momento de diseñar para poblaciones especiales, en este caso para ancianos e infantes, es la ergonomía. Por esta razón hay que tomar en cuenta ciertas consideraciones al momento de diseñar mobiliario y los espacios interiores. En el caso de los adultos mayores hay que tomar en cuenta lo siguiente:

- Circulación horizontal

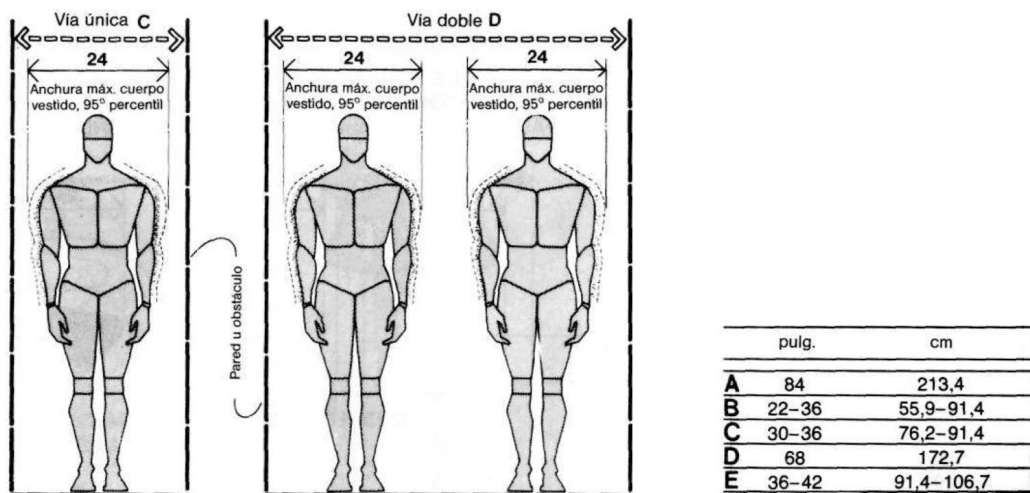

CIRCULACIÓN/PASILLOS Y PASOS

Figura 7. Fuente: Panero & Zelnik. (1996). *Las dimensiones humanas en los espacios interiores*. (p. 267) Barcelona: Editorial Gustavo Gili

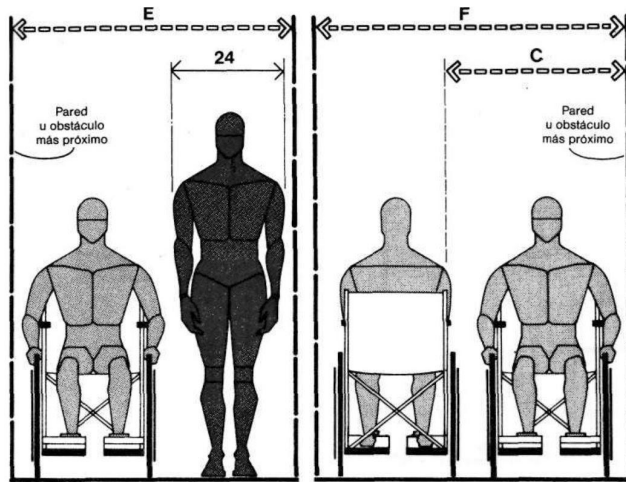

CIRCULACIÓN PARCIAL EN 2 VÍAS CIRCULACIÓN TOTAL EN 2 VÍAS
CIRCULACIÓN EN SILLA DE RUEDAS/PASILLOS Y PASOS

	pulg.	cm
A	30	76,2
B	24	61,0
C	36	91,4
D	120	304,8
E	54	137,2
F	60	152,4

Figura 8. Fuente: Panero & Zelnik. (1996). *Las dimensiones humanas en los espacios interiores.* (p. 270) Barcelona: Editorial Gustavo Gili

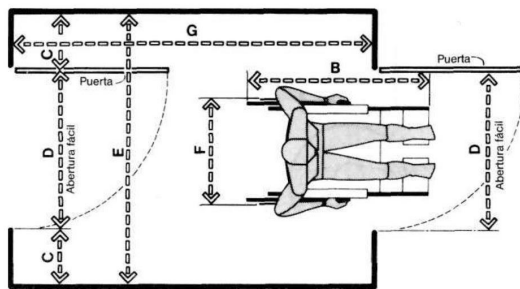

CIRCULACIÓN EN SILLA DE RUEDAS/PUERTAS ALINEADAS

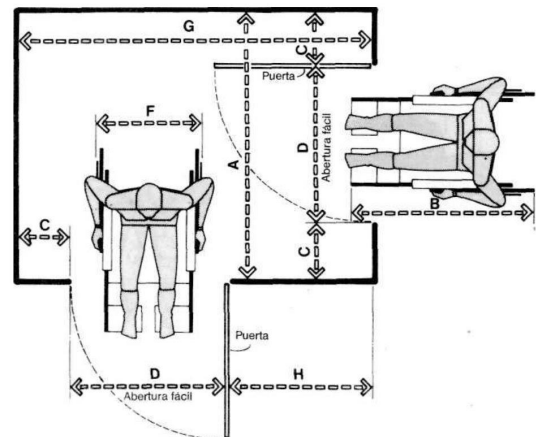

CIRCULACION EN SILLA RUEDAS/PUERTAS EN PARAMENTOS PERP.

Figura 9. Fuente: Panero & Zelnik. (1996). *Las dimensiones humanas en los espacios interiores.* (p. 270) Barcelona: Editorial Gustavo Gili

• Circulación vertical (Gradas)

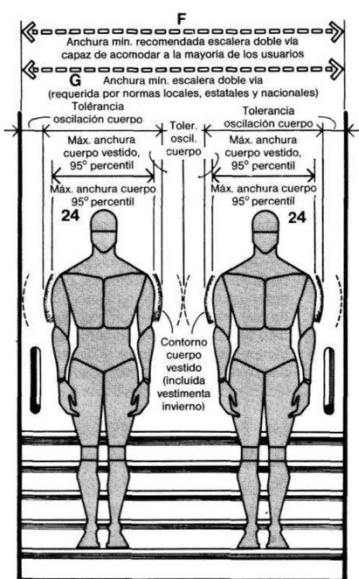

ESCALERAS/ANCHURA EXISTENTE Y RECOMENDADA PARA VÍA DOBLE

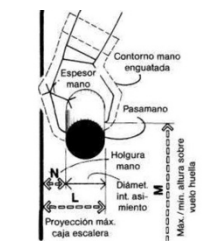

PASAMANOS/ESTUDIO ANTROPOMÉTRICOS DE LOS ESTÁNDARES DOMINANTES

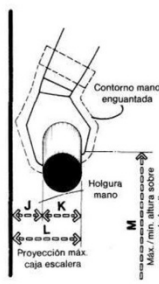

PASAMANOS/DISEÑO RECOMENDADO POR LOS AUTORES

	pulg.	cm
A	48	121,9
B	25.8	65,5
C	7.1	18,0
D	12.9	32,8
E	40	101,6
F	68	172,7
G	44	111,8
H	4.2	10,7
I	4.9	12,4
J	2 min.	5,1 min.
K	1.5	3,8
L	3.5 max.	8,9 max.
M	30-34	76,2-86,4
N	1.5 min.	3,8 min.

Figura 10. Fuente: Panero & Zelnik. (1996). *Las dimensiones humanas en los espacios interiores.* (p. 272) Barcelona: Editorial Gustavo Gili

• Circulación vertical (Ascensores)

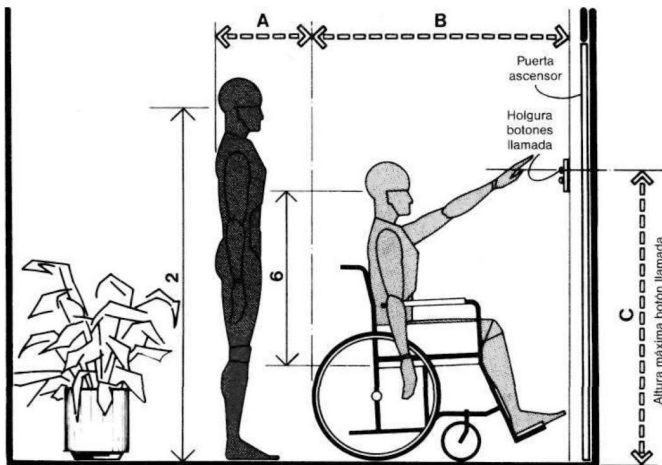

ASCENSORES / VESTÍBULO

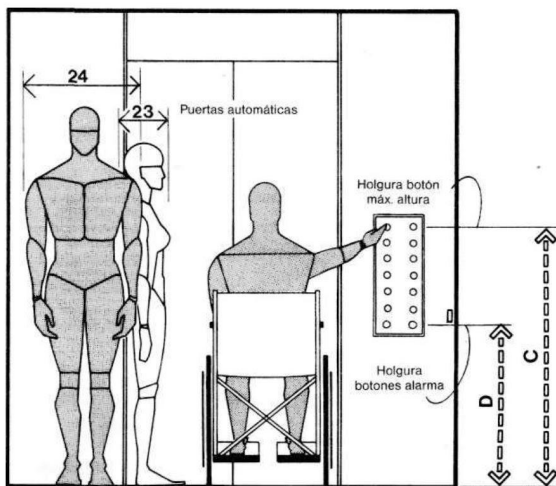

ASCENSORES/RELLANO DE ESCALERA

	pulg.	cm
A	18	45,7
B	48 min.	121,9 min.
C	54 max.	137,2 max.
D	30	76,2
E	42 min.	106,7 min.
F	72 min.	182,9 min.
G	12-18	30,5-45,7
H	18-20	45,7-50,8
I	33-34	83,8-86,4

Figura 11. Fuente: Panero & Zelnik. (1996). *Las dimensiones humanas en los espacios interiores.* (p. 274) Barcelona: Editorial Gustavo Gili

• **Rampas**

El pavimento de las rampas debe ser firme, antideslizante y sin irregularidades.

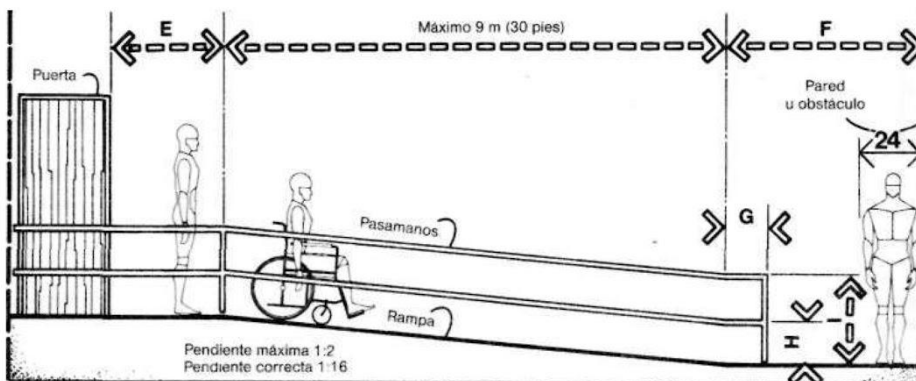

	pulg.	cm
A	18	45,7
B	48 min.	121,9 min.
C	54 max.	137,2 max.
D	30	76,2
E	42 min.	106,7 min.
F	72 min.	182,9 min.
G	12-18	30,5-45,7
H	18-20	45,7-50,8
I	33-34	83,8-86,4

RAMPA DE ACCESO

Figura 12. Fuente: Panero & Zelnik. (1996). *Las dimensiones humanas en los espacios interiores.* (p. 274) Barcelona: Editorial Gustavo Gili



Figura 13. Fuente: NTE INEN 2245. (2015). *Accesibilidad de las personas al medio físico. Rampas fijas* (p. 2-3). Quito

- Baños

Las áreas de aseo y baño deben tener pisos antideslizantes y con pendiente del 2% hacia los desagües para evitar empozamiento. Las rejillas de desagüe no deben tener ranuras de más de 15 mm de separación (NTE INEN 2293, p.11-15):

Inodoro

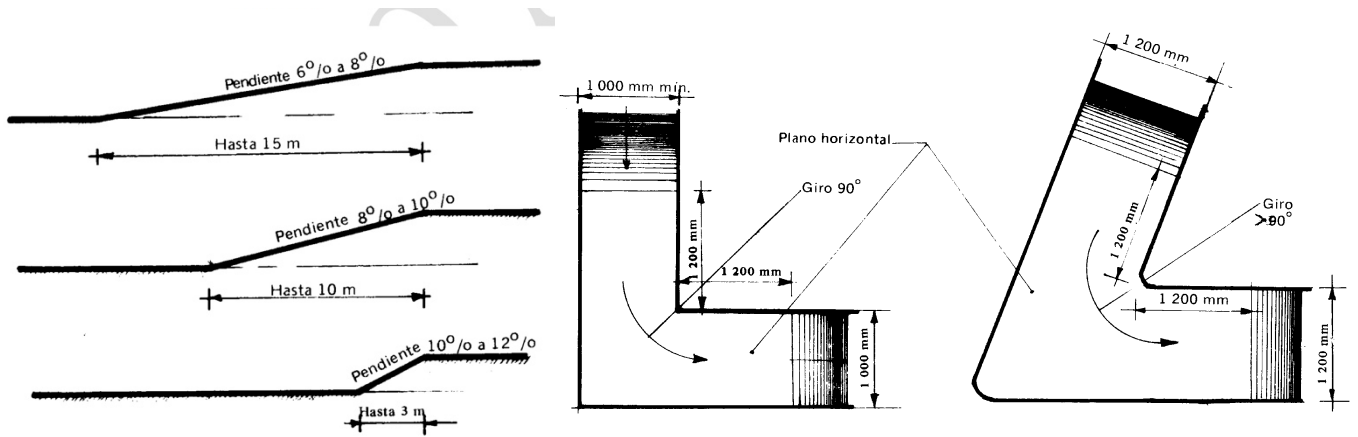

Figura 14. Fuente: NTE INEN 2293. (2015). *Accesibilidad de las personas al medio físico. Área Higiénico Sanitaria* (p. 3-4). Quito

Lavabo y Ducha

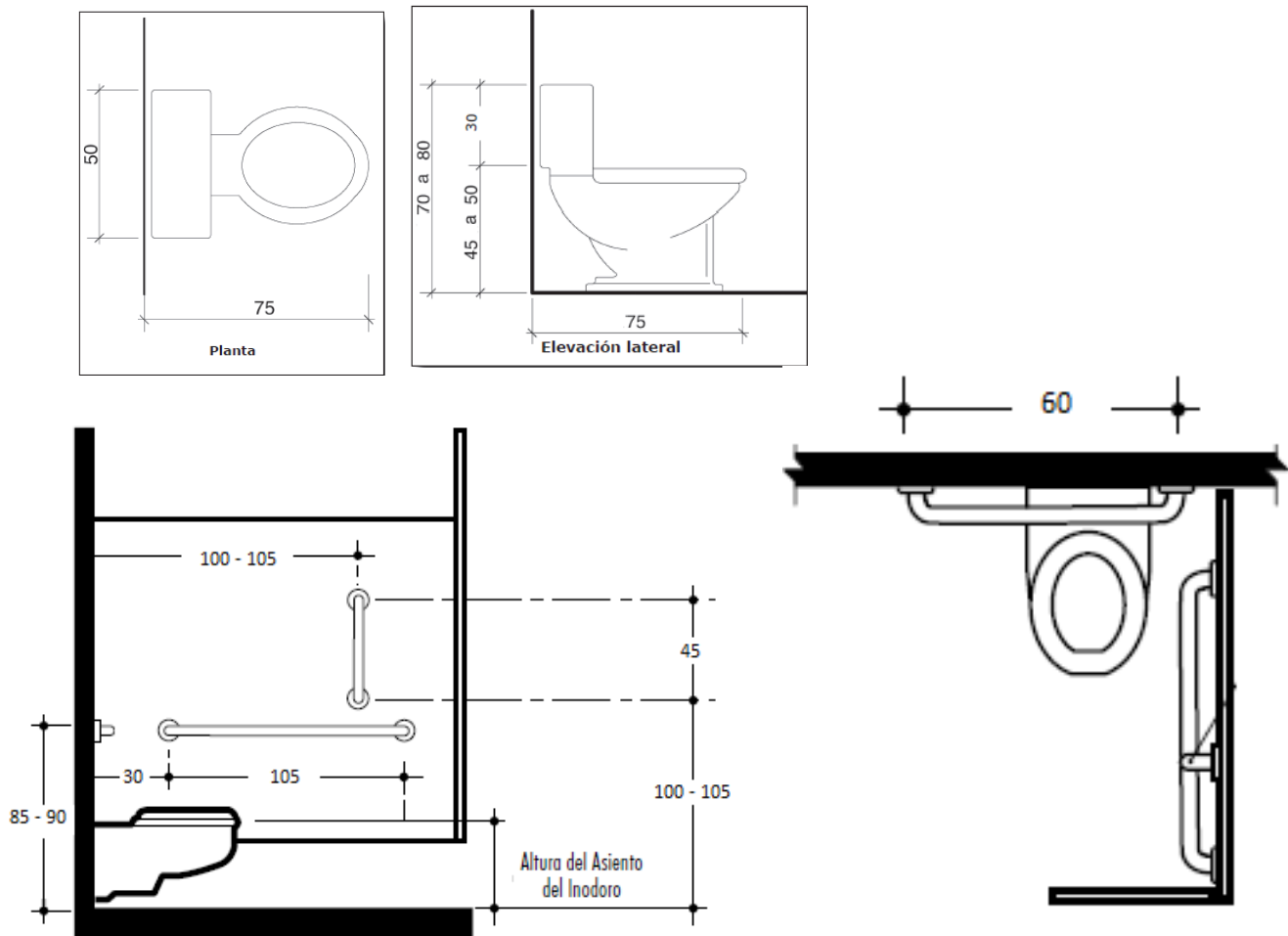

Figura 14. Fuente: NTE INEN 2293. (2015). *Accesibilidad de las personas al medio físico. Área Higiénico Sanitaria* (p. 4-5). Quito

- Espacios de estancia

Habitación

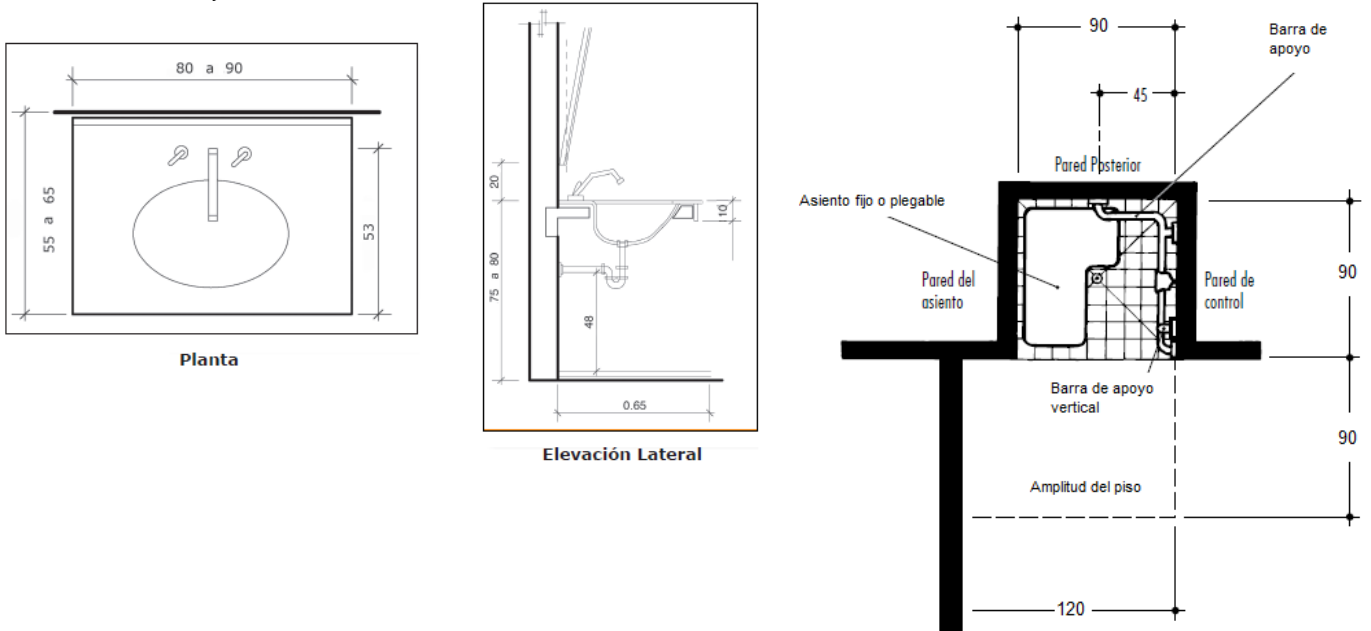
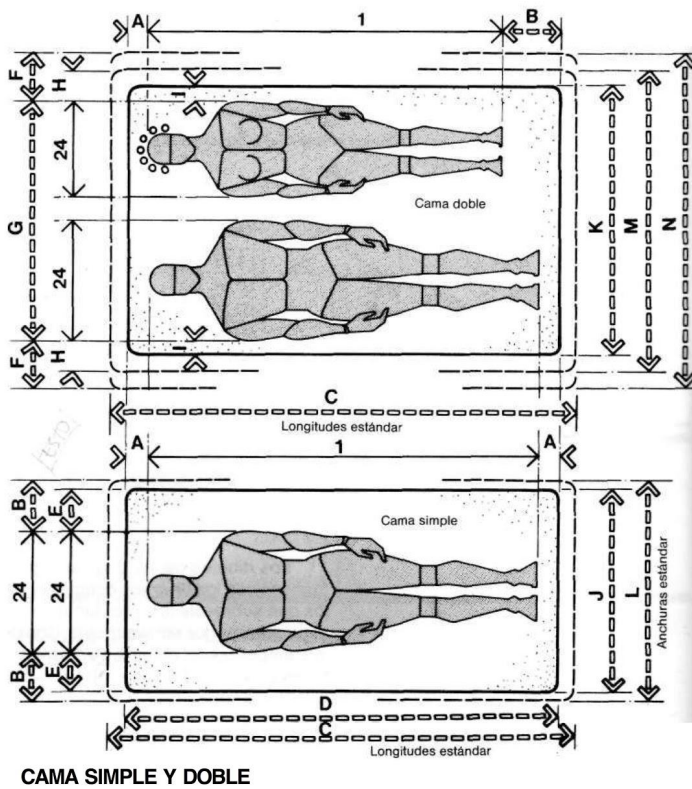

	pulg.	cm
A	2.5	6,4
B	7.5	19,1
C	84	213,4
D	78	198,1
E	6	15,2
F	7-8	17,8-20,3
G	44-46	111,8-116,8
H	4-5	10,2-12,7
I	1-2	2,5-5,1
J	36	91,4
K	48	121,9
L	39	99,1
M	54	137,2
N	60	152,4
O	70	177,8
P	16	40,6
Q	22	55,9
R	30	76,2

Figura 16. Fuente: Panero & Zelnik. (1996). *Las dimensiones humanas en los espacios interiores*. (p.150) Barcelona: Editorial Gustavo Gili

Sala de estar

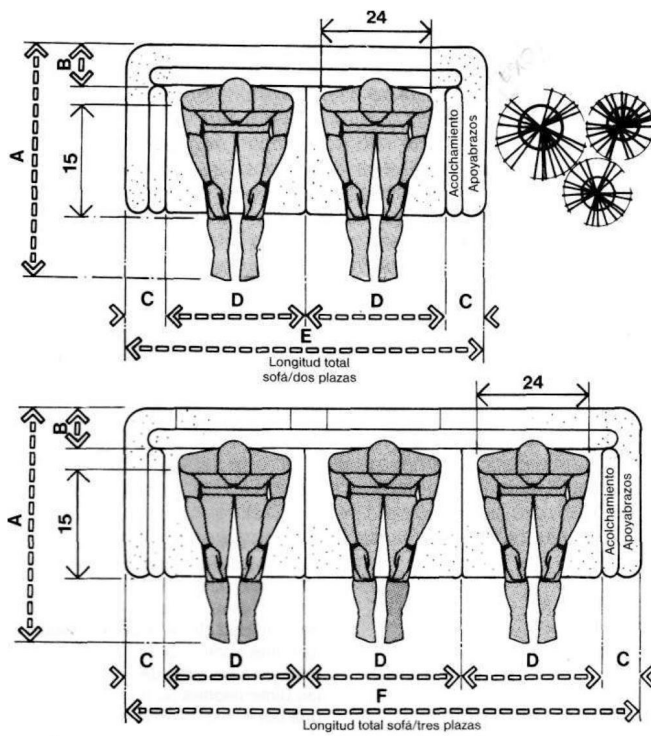

	pulg.	cm
A	42-48	106,7-121,9
B	6-9	15,2-22,9
C	3-6	7,6-15,2
D	28	71,1
E	62-68	157,5-172,7
F	90-96	228,6-243,8
G	40-46	101,6-116,8
H	26	66,0
I	58-64	147,3-162,6
J	84-90	213,4-228,6

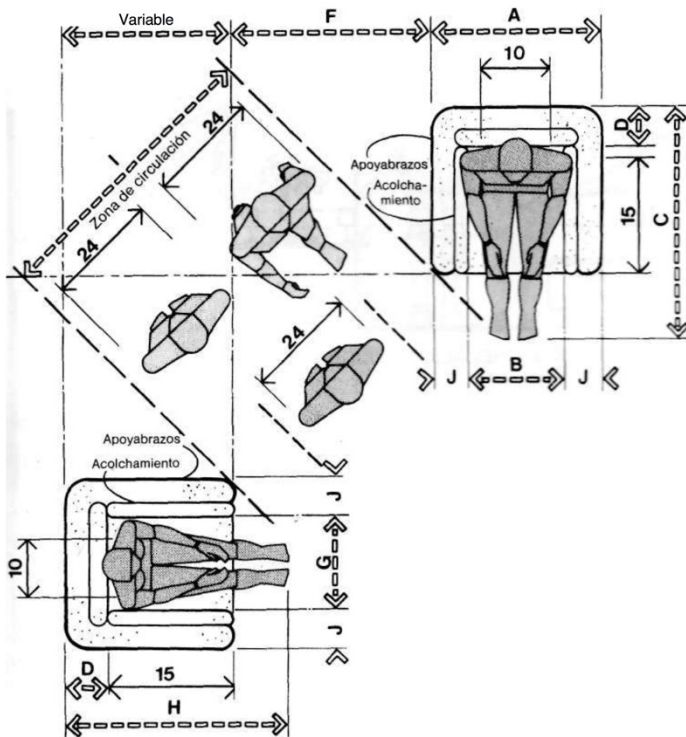

SILLÓN RINCONERA/CIRCULACIÓN

	pulg.	cm
A	34-40	86,4-101,6
B	28	71,1
C	42-48	106,7-121,9
D	6-9	15,2-22,9
E	3	7,6
F	32-38	81,3-96,5
G	26	66,0
H	40-46	101,6-116,8
I	48-60	121,9-152,4
J	3-6	7,6-15,2

Figura 17. Fuente: Panero & Zelnik. (1996). *Las dimensiones humanas en los espacios interiores*. (p. 135-136) Barcelona: Editorial Gustavo Gili

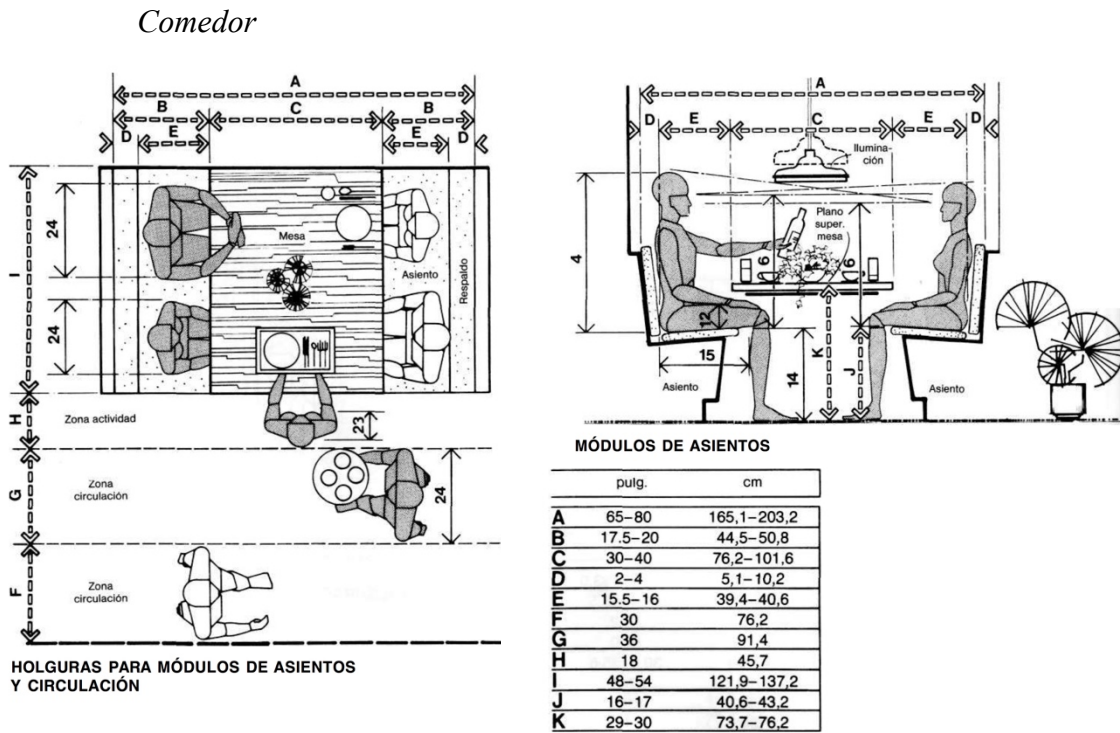

230

Figura 18. Fuente: Panero & Zelnik. (1996). *Las dimensiones humanas en los espacios interiores.* (p. 230) Barcelona: Editorial Gustavo Gili

Algunas de las consideraciones ergonómicas para el diseño infantil son Kotnik, 2014: p.20-23):

- Mobiliario

De acuerdo a sus características antropométricas



Figura 19. Fuente: Kotnik, J. (2014). *Nuevo Diseño para Guarderías* (p. 14). Madrid: Link International

En la mayoría de muebles deben evitarse los filos puntiagudos para evitar cualquier daño al menor. Los muebles pesados deben anclarse al suelo por cuestiones de seguridad.

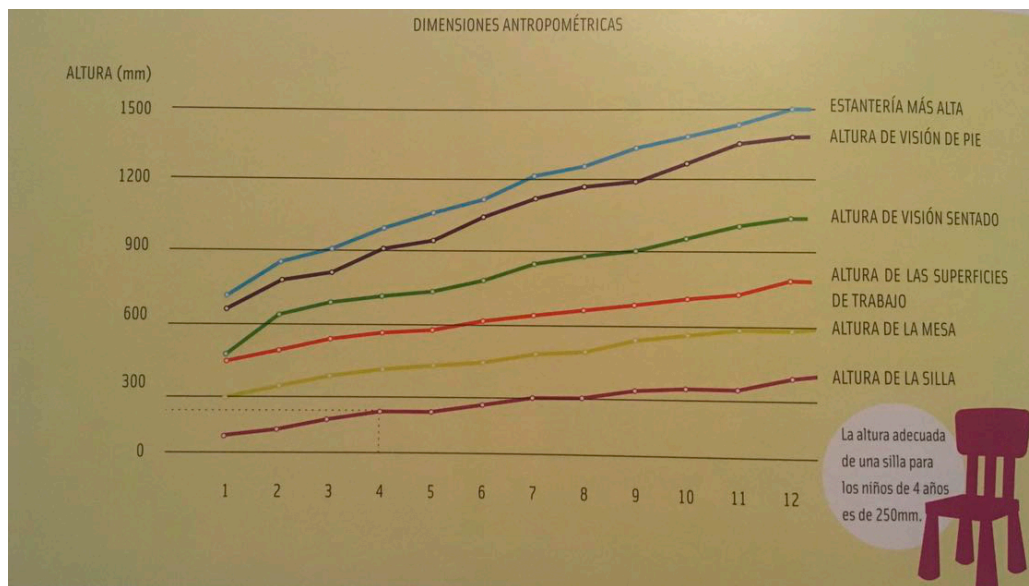

Figura 20. Fuente: Kotnik, J. (2014). *Nuevo Diseño para Guarderías* (p. 18). Madrid: Link International

- Baños

Dependiendo de la edad, el baño varía. En el caso de los más pequeños se emplea el orinal o bacinilla. Los baños, como tal, deberían estar seccionados en cubículos de 110 x 80cm. Se recomienda el uso de baldosas.

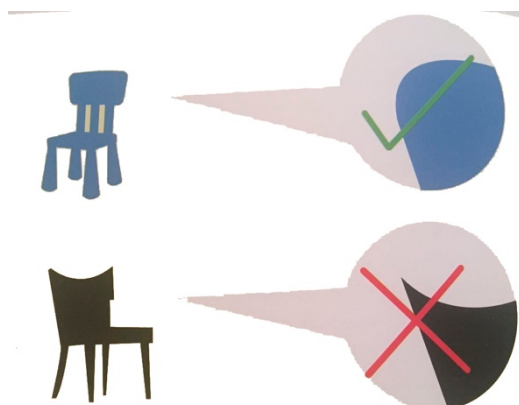

Figura 21. Fuente: Kotnik, J. (2014). *Nuevo Diseño para Guarderías* (p. 14). Madrid: Link International

Escaleras

El cálculo de la grada se da por la operación $2H + W = 61$ cm, siendo H la altura y W la profundidad. Se recomienda un escalón de 14cm con acabado antideslizante.

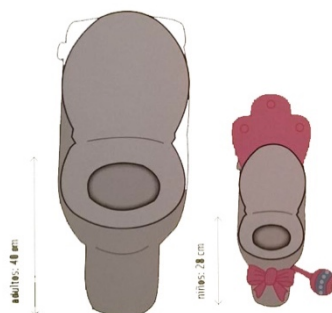

Figura 22. Fuente: Kotnik, J. (2014). *Nuevo Diseño para Guarderías* (p. 14). Madrid: Link International

4. PRECEDENTES

Al momento de plantear un proyecto arquitectónico es necesario tener el respaldo de ejemplos que han sido desarrollados con éxito. Esto, con el fin de tener una idea clara de lo que se puede lograr si se manejan correctamente los diversos elementos. Por otro lado los referentes permiten sustentar algunas de las decisiones que se toman a lo largo del proyecto o potenciar su concepto. Para el presente caso de estudio es necesario el análisis de dos tipos de precedentes, por un lado en el ámbito programático, y por otro, el ámbito tipológico. La razón es que es indispensable comprender cómo funcionan ambos campos y cómo se puede conjugar adecuadamente en un solo proyecto.

4.1 Programáticos

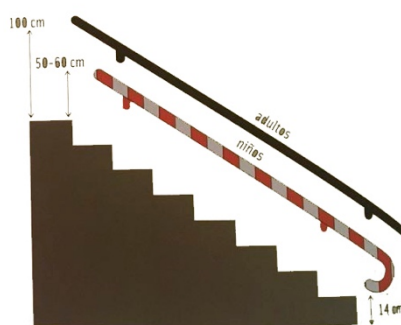
El estudio de precedentes programáticos pretende comprender como se relacionan los diversos programas dirigidos tanto para niños como para adultos mayores. El objetivo es conocer la experiencia del usuario al momento de ser partícipe de dicha interrelación. A más de eso, la importancia de comprender el programa como un elemento separado radica en que puede funcionar en diversas situaciones e independientemente de los espacios físicos, sin perder su esencia. Por esta razón se analizarán dos precedentes que han tenido mucho éxito, el primero de manera permanente, y el segundo por un período determinado.

4.1.1 Residencia “Mount Saint Vincent”

Un caso exitoso de la interrelación entre dos generaciones distintas se ha llevado a cabo en Seattle, Estados Unidos, desde hace 27 años. La residencia para ancianos Mount St. Vincent, a más de albergar alrededor de 400 ancianos, también es el hogar de una escuela primaria que cuenta con aproximadamente 125 niños menores de cinco años. Se estableció como tal en el año de 1924, pero el programa intergeneracional

empezó en los años noventa a raíz de un estudio de las necesidades de la comunidad en torno al cuidado de los niños. Al entender los beneficios que ambas partes podían llegar a tener, se decidió crear el “International Learning Center (ILC)” con apenas doce niños.

A más de esto, la residencia ofrece servicios que incluyen:

- 109 departamentos asistidos
- Cuidado de 24 horas para los diferentes niveles requeridos
- Servicios médicos
- Servicios de rehabilitación

De los servicios mencionados, el ILC es el más importante puesto que es el que permite la interrelación entre generaciones. Desde su funcionamiento, este servicio ha atendido a niños menores de cinco años los cinco días de la semana de 6 de la mañana a 6 de la tarde. Por esta razón también incluye un servicio de cocina y alimentación que provee a los infantes de desayuno, almuerzo y una pequeña merienda. También cuenta con servicio médico y está equipado con un aula específica para desarrollo y cuidado físico. Finalmente, la educación se basa en la “Filosofía de Resolución de Problemas”, misma que busca que los infantes sean capaces de proveer soluciones por sí mismos cuando se les da las herramientas necesarias.

El enfoque del programa ILC, por un lado, busca proporcionar a los adultos mayores la oportunidad de recuperar el sentido de familia, ofrecerles compañía y hacerles sentir que su vida todavía tiene propósitos que cumplir. Por otro lado, a los niños se les ofrece un modelo a seguir a la vez que se promueve su educación inicial. A más de eso, la relación con personas mayores pretende fortalecer su confianza y evitar futuros prejuicios sobre el envejecimiento. Cabe mencionar que no son solo ambas generaciones las que obtienen un beneficio, sino que la comunidad a la que pertenecen

también. Entre los principales están el hecho de que promover mayores relaciones y amistades entre los participantes, refuerzan lazos y se generan nuevas tradiciones. Sin embargo, el más importante es que deshace estereotipos y barreras que existen entre generaciones.

Estos beneficios pueden verse implícitos a través de la jornada diaria que maneja el ILC en torno a las visitas a los adultos mayores residentes, mismo que se expone a continuación:

- 10:00 am: Bebés visitan a residentes asistidos
: Niños más pequeños visitan a residentes asistidos
- 10:30 am: Niños más grandes visitan a residentes asistidos
: “Space lab” visita a los residentes en la cafetería
- 11:00 am: “Family room” visita a residentes asistidos
- 3:30 pm: “Family room” tiene una sesión de “canta conmigo” con los residentes
- 4:30 pm: Niños más grandes tienen una sesión de “canta conmigo” con los residentes



Figura 23. Fuente: Autora. (2017). Diagrama explicativo

Todas estas visitas están planificadas por los maestros del ILC y son supervisadas por ellos mismos. A más de eso los maestros trabajan con el personal de terapeutas recreativos para coordinar actividades en los que tanto niños como ancianos puedan participar. Algunas de éstas incluyen: bolos, música, narración de cuentos, acertijos y voleibol de silla (Mount St. Vincent, 2016).

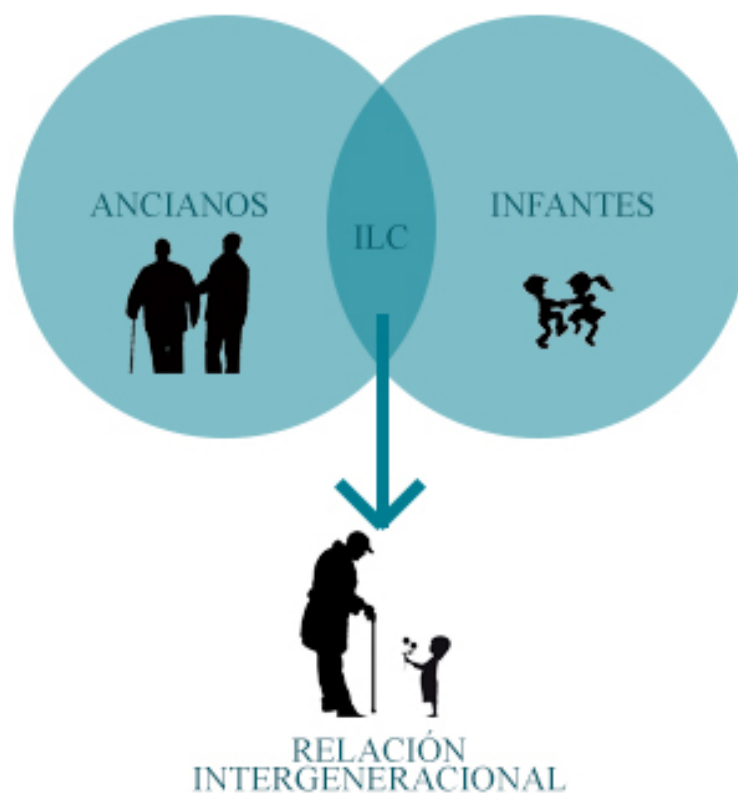

Figura 24. Fuente: Imágenes Google. (2015). *Residencia Mount Saint Vincent*

La reciente atención y reconocimiento a este programa se ha dado a través de la promoción de un documental (que se encuentra en post producción) que sigue paso a paso su desarrollo. Esta iniciativa estuvo a cargo de la directora de cine Evan Briggs, quien quiso demostrar que hay una necesidad urgente de reconsiderar la participación de la tercera edad en la sociedad, y que sobre todo, esto implica un gran cambio positivo tanto para esta generación como para otras. El documental se ha promovido, principalmente a través de *Youtube*, y su mensaje es simple: “Ya que lo único que compartimos es el presente, ¿qué pueden ofrecerse los muy jóvenes y los muy viejos si tienen una oportunidad?” (Villalonga, 2016).

4.1.2 Centro intergeneracional “3 en 1 Tampines”

El centro intergeneracional “3 en 1 Tampines”, localizado en Singapur, empezó a brindar sus servicios desde el año 1995 bajo la dirección de Amy Fong-Chong. El objetivo del centro fue reconectar las diferentes generaciones mediante diversas

actividades intergeneracionales. Su nombre está dado debido a que acoge tres diferentes programas. En primer lugar, es el hogar de un centro de día que brinda sus servicios a alrededor de treinta y cinco adultos mayores. Por otro lado, es una guardería para aproximadamente cien infantes de dos a seis años, y finalmente, ofrece un servicio de cuidado a ciento cincuenta niños de seis a doce años antes y después del horario escolar.



Figura 25. Fuente: Autora. (2017). *Diagrama explicativo*

Para poder desarrollar las diferentes actividades del centro, se cuenta con el apoyo de setenta voluntarios, que en su mayoría son adultos mayores independientes y amas de casa. Las principales actividades que se ofrecen incluyen: ejercicio físico, manualidades, sesiones de lectura, canto, música, juegos, fiestas, clases de cocina y excursiones. Uno de los aspectos que hace a este centro un caso de estudio importante, es que junta tres programas diferentes y logra que trabajen armoniosamente. Además ha

encontrado la forma de llevar esta interrelación al espacio arquitectónico puesto que se ha diseñado de tal manera que todos comparten un mismo espacio para la alimentación, por lo que necesariamente los tres grupos del centro tienen que compartir ese momento y espacio.

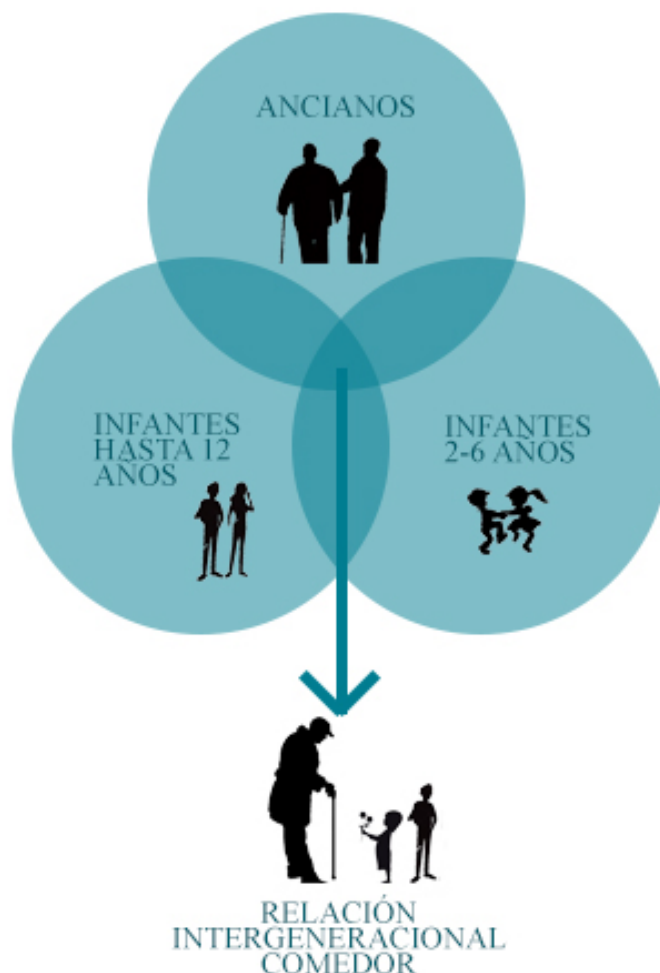

Figura 26. Fuente: Imágenes Google. (2015). *Centro intergeneracional 3 en 1 Tampines*

4.2 Tipológicos

El estudio de precedentes tipológicos tiene como objetivo analizar y comprender la manera en que se han resuelto diferentes proyectos tanto a nivel de diseño como a nivel conceptual. En el primer ámbito se presta atención a las cualidades espaciales y su relación con el entorno, así como el material empleado y la influencia de la luz. En segunda instancia se busca comprender la idea conceptual que impulsa la aproximación que se ha llevado a cabo. Ésta es la base de las decisiones que se toman posteriormente. Ya que el presente proyecto pretende combinar dos tipologías distintas, es necesario analizar el funcionamiento de ambas por separado.

4.2.1 Residencias para ancianos

4.2.1.1 Residencia para la tercera edad en Masans – Peter Zumthor

Peter Zumthor es un arquitecto suizo que se caracteriza por promover una fuerte definición espacial y un excelente manejo de luz y sombra. A más de eso, la mayoría de sus proyectos trabajan con madera como material principal debido a que también es

ebanista. En el proyecto de la Residencia para la tercera edad en Masans, Suiza, realizado en 1993, el arquitecto tiene como fin conceptual brindarles el sentimiento de hogar a cada uno de los residentes. Dirigida específicamente para aquellos adultos mayores que se pueden valer por sí solos, el proyecto cuenta con 21 habitaciones, una habitación de huéspedes y una sala para personal que materializa el “hogar” a través de los materiales empleados y la organización espacial.



Figura 27. Fuente: Autora (2018). *Diagrama conceptual*

Respondiendo al contexto en el que se encuentra, el edificio pretende implantarse como un cuerpo lineal y pesado asemejando una “piedra en el paisaje”. Ya que se asienta potenciando su longitud (el cuerpo mide 70 x 12m), aprovecha vistas hacia el valle por la parte frontal y posterior. Además, se encuentra orientado para recibir la mayor cantidad de luz posible tanto en las habitaciones como en el pasillo que las conecta. Finalmente, la aproximación al edificio se da, una vez más por los mismos lados mencionado, y cuenta con tres accesos, dos en la parte frontal y uno en la posterior. Es notoria que la razón detrás de la organización lineal fue aprovechar el sitio de implantación a la vez que pretendía relacionarse con los edificios existentes.



Figura 28. Fuente: Autora (2018). *Diagrama de partido*



Figura 29. Fuente: Autora (2018). *Diagrama de relación con el contexto*

En cuanto al desarrollo interior, debido a la organización que presenta, la circulación se resume a un gran pasillo que hace las veces de paso y de sala de estar de los residentes. Además permite grandes vistas hacia el paisaje a través de los ventanales que propone el arquitecto. Ya que el edificio se desarrolla en dos plantas, la circulación vertical requiere tanto de escaleras como de un ascensor, mismos que se encuentran alineados a la circulación horizontal. En el interior de las habitaciones la circulación está marcada por el ingreso central a cada una.



Figura 30. Fuente: Autora (2018). *Diagrama de circulación*

El programa es bastante simple, puesto que, como se mencionó con anterioridad, la residencia cuenta con habitaciones abastecidas con su propio servicio de cocina y baños, por lo que el único espacio compartido es la sala-pasillo. Además cada una de las habitaciones cuenta con su propio espacio para sala o estudio y con una terraza privada que brinda una maravillosa vista al valle. Finalmente, cabe destacar que cada habitación no se entiende como un solo cuerpo, sino que los espacios de servicio desempeñan un rol de celdas incrustadas que van generando un ritmo a lo largo de la circulación. Además funcionan como filtro entre lo público (pasillo – sala) y lo privado (habitación).



Figura 31. Fuente: Autora (2018). *Diagrama de programa*

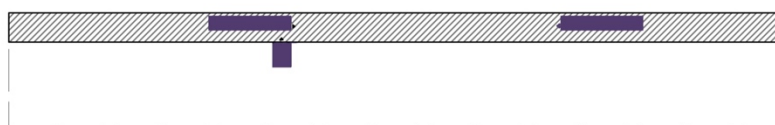

Figura 32. Fuente: Autora (2018). *Diagrama de análisis de la habitación*

Finalmente, en términos estructurales y de materiales, el edificio emplea una estructura de muros de hormigón portante que se encuentran en las periferias del cuerpo lineal y se refuerzan formando diafragmas para los servicios y el bloque de ascensor. El hormigón queda visto para reforzar la idea de “piedra paisajística” pero se equilibra con el uso de madera en pisos y perfilería de ventanas. Las maderas empleadas son Toba en el caso de las aperturas exteriores y Alerce para enmarcar las aberturas y paneles interiores. El uso de estos materiales pretende dar calidez al residente y, al ser materiales de la región, traerles el sentido de pertenencia.



Figura 33. Fuente: Autora (2018). *Diagrama de estructura*

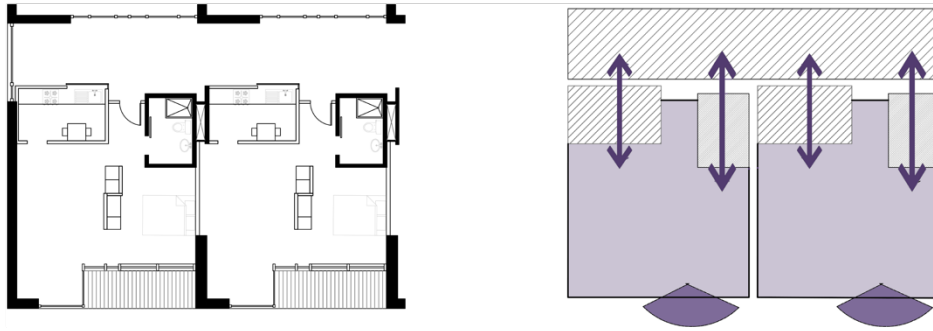

Figura 34. Fuente: Autora (2018). *Diagrama de materiales*

4.2.1.2 Peter Rosegger Nursing Home - Dietger Wissounig Architekten

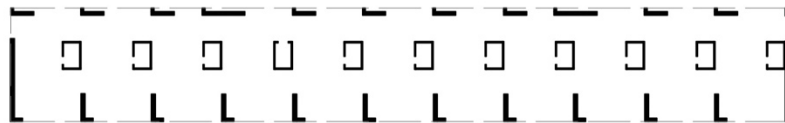
Dietger Wissounig Architekten es un estudio alemán de arquitectura cuya filosofía principal pretende emplear la construcción como una contribución cultural, es decir fomenta la formación de identidad histórica de un lugar. A más de eso, trabajan mucho con el *sentido* tanto a nivel emocional como material y constructivo. En el proyecto del Hogar de Reposo “Peter Rosegger” en Graz – Austria y construido en 2014, los arquitectos buscan rescatar el valor histórico del antiguo cuartel Hummelkaserne mediante la inserción de un edificio compacto que brinde un sentido de comunidad y cooperación a sus residentes. Ya que el cuartel de por sí es una residencia, el hecho de reinterpretar dicha tipología denota la importancia cultural que los arquitectos promueven, además de conservar la esencia de compañerismo propio del lugar.

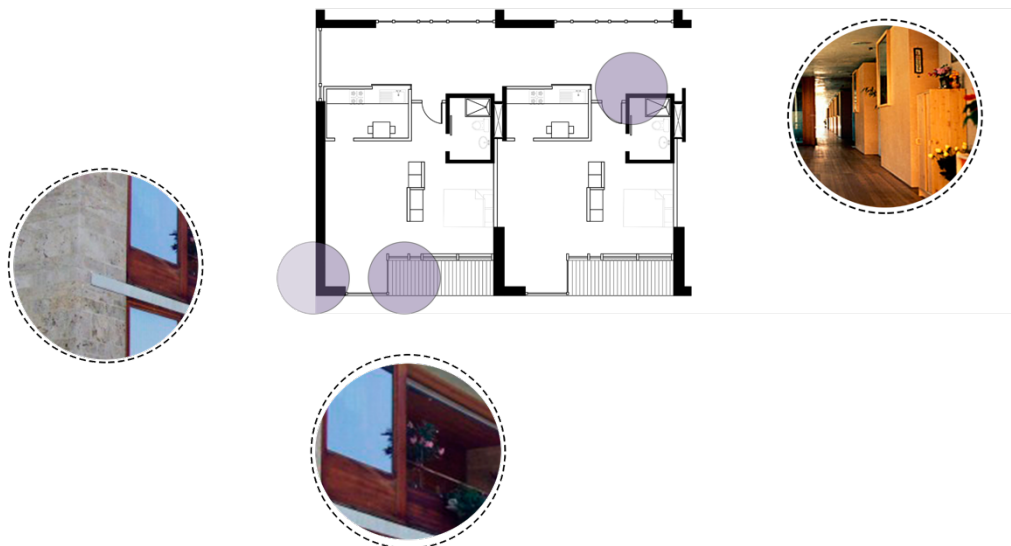

Figura 35. Fuente: Autora (2018). *Diagrama de concepto*

Respondiendo al contexto en el que se encuentra, los arquitectos plantean un centro en torno al cual se agrupan seis cuerpos construidos que dan frente a las diferentes vistas. Éstas se organizan en torno a dos ejes perpendiculares que cruzan el mencionado centro. A la vez estos ejes se transforman en espacios verdes, dos al este y oeste que son de uso exclusivo de los residentes y dos al frente y sur que permiten accesos al edificio. Los cuerpos construidos centrales representan servicios compartidos para todo el edificio, y los otros cuatro cuerpos funcionan como comunidades

independientes de residencia. El espacio central es a su vez jerárquico en tanto que agrupa a los demás a la vez que resulta el espacio de mayor interrelación.



Figura 36. Fuente: Autora (2018). *Diagrama de partido*



Figura 37. Fuente: Autora (2018). *Diagrama de relación con el contexto*

En cuanto al desarrollo interior, al ser una organización agrupada, la circulación horizontal se plantea en torno al centro jerárquico. Así mismo, se plantea un bloque de circulación vertical con un ascensor que se dirige al mismo sitio. A partir de eso se plantean cuatro puntos de circulación vertical en cada uno de los cuatro cuerpos comunitarios, mismos que se dirigen a los cuatro espacios verdes que responden a los ejes principales del proyecto. El propósito de éstos es generar cierta independencia a los residentes para que a la vez que son parte de un solo edificio, también sientan la privacidad de su propio espacio de comunidad y cooperación.

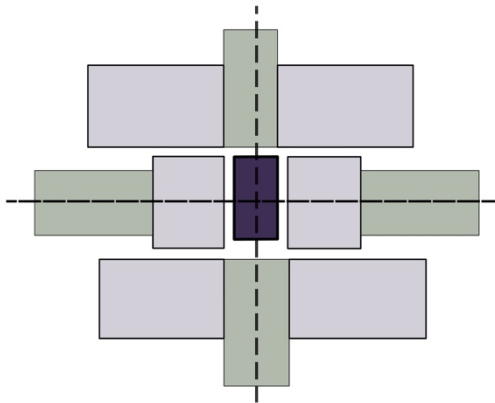

Figura 38. Fuente: Autora (2018). *Diagrama de circulación*

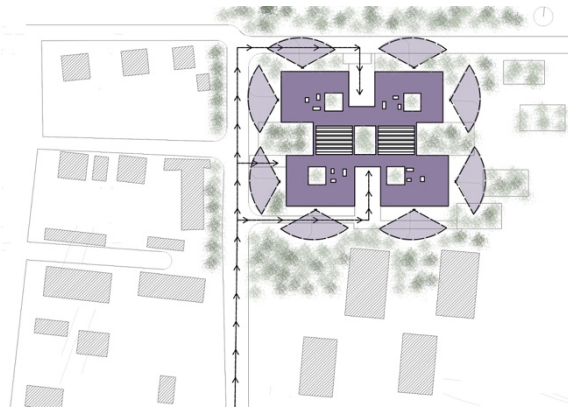
El programa trabaja con dos secciones: la comunidad de vivienda y el centro de servicios. El centro de servicios se utiliza por todos los residentes y es de uso público también. Comprende espacios de administración, salas múltiples, zonas de servicio y baterías sanitarias. Sin embargo, la comunidad hogar son cada uno de los cuatro cuerpos que contiene habitaciones y un espacio comunal central que alberga una cocina y un comedor para uso de los residentes de dicha comunidad. Así mismo cuenta con su propio espacio verde y una serie de terrazas privadas que hacen las veces de pequeñas salas de estar.

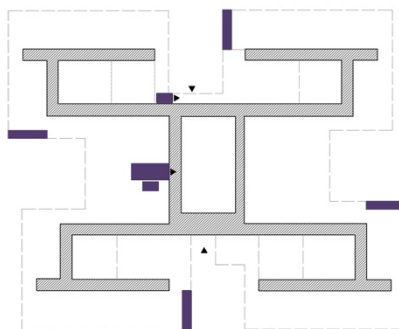

Figura 39. Fuente: Autora (2018). *Diagrama de programa*

La ubicación de las habitaciones tenía como fin promover las vistas a cada lado del terreno al mismo tiempo de recibir la mayor cantidad de luz. El proyecto cuenta con dos tipologías de habitación: la simple y doble, siendo la primera la de mayor prioridad. La característica principal de ambas, a más de las visuales, es el hecho de ubicar el servicio junto al pasillo con el fin de que éste funcione como un filtro para acceder a la habitación. Por cada comunidad de vivienda se establecen 11 habitaciones simples y 1 habitación doble, por lo que se albergan 13 residentes. Ordenándolas, se encuentra de manera central la cocina y el comedor compartido a la vez que un área verde de descanso.



Figura 40. Fuente: Autora (2018). *Diagrama de análisis de tipologías de habitación*

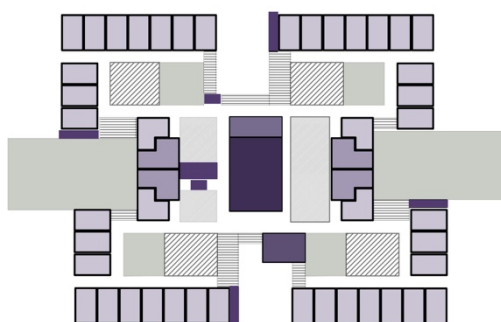

Figura 41. Fuente: Autora (2018). *Diagrama de análisis de espacio de cocina y comedor*

La estructura se escogió por motivos de seguridad contra incendios con medidas compensatorias adecuadas. Por este motivo el edificio está desarrollado como una construcción de madera prefabricada tanto en marcos, vigas y paneles que satisfacen toda la demanda estructural. La madera empleada es de Alerce austriaco sin tratamiento tanto para exteriores como para gran parte del interior. Para resolver temas de aislamiento térmico y acústico, los paneles exteriores cuentan con aislamiento de lana de roca. El uso de este material pretende ofrecerle un ambiente cálido a los residentes, por esta razón también se emplearon vigas de madera en el techo de las salas comunes.



Figura 42. Fuente: Autora (2018). *Diagrama de estructura*

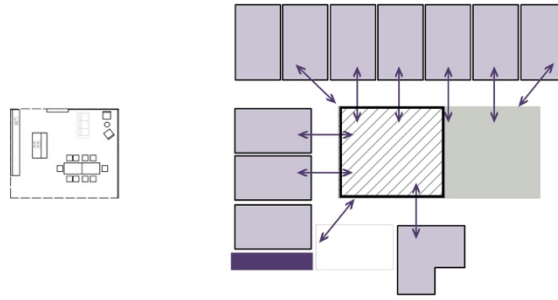

Figura 43. Fuente: Autora (2018). *Diagrama de materiales*

4.2.2 Guardería Infantil

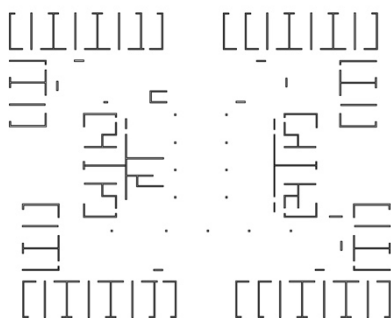
4.2.2.1 Asilo Infantil Sant'Elia – Giuseppe Terragni

Giuseppe Terragni fue un reconocido arquitecto italiano que desarrolló su obra bajo la influencia fascista, además de ser pionero del racionalismo. En sus obras

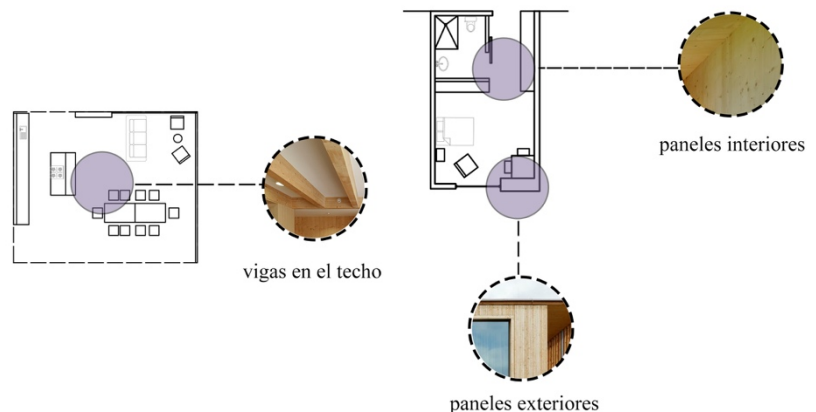
siempre se encuentran detalles tanto de la teoría moderna como de la tradición. Esto se entiende a través de la conservación de proporciones clásicas y la implementación de materiales propios de la arquitectura moderna. Uno de sus proyectos más relevantes fue el Asilo Infantil Sant'Elia, mismo que se encuentra en Como, Italia y fue construido entre 1936 y 1937. El principal objetivo del arquitecto fue que el edificio se entendiera como una escuela al aire libre. Esto quiere decir que pretendía que el edificio se entendiera como un solo espacio pedagógico en continua relación con la naturaleza. Esta concepción surgió del patrón de investigación de la construcción educativa propia del movimiento moderno. Ya que los niños necesitan indispensablemente de espacios verdes durante su desarrollo, el hecho de plantear un centro infantil que desmaterializara en su mayoría las paredes y les permitiría una continua relación resultó ser un gran acierto por parte del arquitecto.



Figura 44. Fuente: Autora (2018). *Diagrama de concepto*

El proyecto se localizó en lo que era una nueva área de expansión de la ciudad de Como que posteriormente paso a incorporarse con rapidez. En sus comienzos era el hogar de pequeñas fábricas y lotes residenciales. Por esta razón se pensó el edificio como un equipamiento colectivo para uso de la comunidad. El lote de inserción tiene forma trapezoidal y la orientación del edificio se rota en relación a las vías con el fin de que el acceso principal dé el frente al cruce de las vías. A más de eso se buscaba encontrar el mayor confort helio térmico para los infantes y proveer de la mayor cantidad de áreas verdes alrededor del proyecto. Para fortalecer el concepto de

“educación al aire libre”, se estableció un espacio verde central en torno al cual se ubican tres cuerpos construidos en forma de “U”. De esta manera cada espacio logra obtener tanto vistas a la naturaleza como luz directa.



Figura 45. Fuente: Autora (2018). *Diagrama de partido*



Figura 46. Fuente: Autora (2018). *Diagrama de Relación con el contexto*

En cuanto al desarrollo interior, debido a su organización, presenta una circulación horizontal tanto interior como exterior que rodean al espacio central. El edificio cuenta con un pequeño desnivel por lo que ambos accesos presentan gradas. El propósito de esta elevación fue evocar el “vuelo en la infancia”. A más de eso, la cualidad principal es la presencia de una gran rampa que conecta la primera planta con el techo habitable del centro. Cabe mencionar que como apoyo cuenta con una circulación vertical en gradas de muy baja contrahuella.

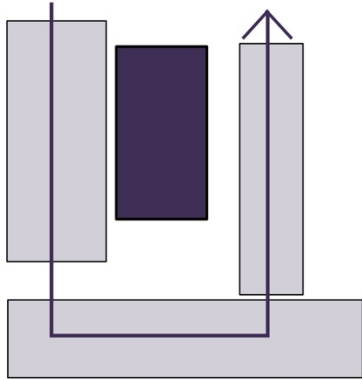

Figura 47. Fuente: Autora (2018). *Diagrama de circulación*



Figura 48. Fuente: Imágenes google (2018). *Maqueta Asilo Sant'Elia*

El programa responde a los tres cuerpos principales. Los dos laterales albergan espacios netamente para los niños, como aulas, salas múltiples y el comedor. El volumen frontal, por otra parte, funciona como un gran atrio que hace las veces de espacio jerárquico interior y de entrada. Para resaltar dicha función cuenta con un gran pórtico en voladizo que a más de enfatizar el acceso principal, le brinda resguardo a los padres mientras esperan a sus pequeños. El volumen rotado funciona de manera más independiente y alberga la cocina con su respectiva zona de almacenamiento, y se relaciona directamente con el gran comedor. Los servicios se encuentran en dos esquinas del proyecto. Finalmente, el espacio principal es el espacio recreativo central mismo que se entiende como el corazón del proyecto y que sirve tanto para descanso de los niños como para espacio de juego.

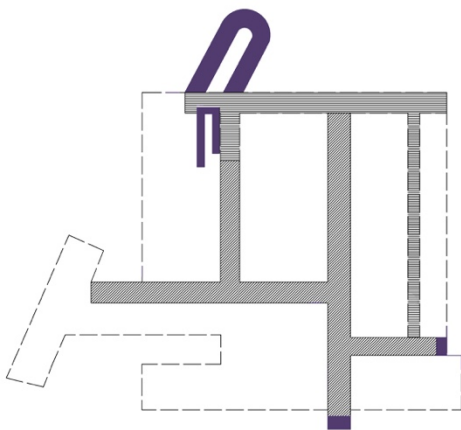

Figura 49. Fuente: Autora (2018). *Diagrama de programa*

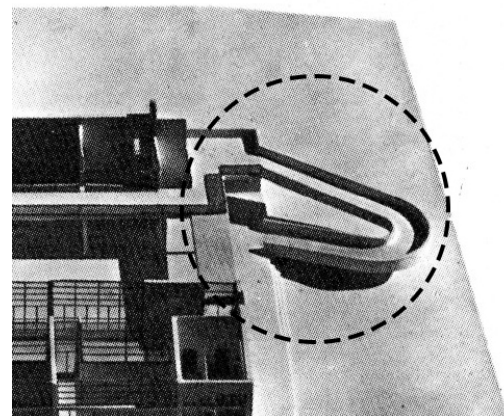
Para el entendimiento adecuado de un centro infantil, es necesario entender la organización de las aulas y los espacios recreativos. En cuanto a las primeras, éstas tienen un tratamiento bastante flexible que les permite adecuarse a las actividades. Además, presentan grandes ventanales para potenciar las visuales y el ingreso de luz directa. En cuanto al espacio recreativo central presenta en su mayoría áreas verdes y unas pequeñas caminerías que permiten el paso. La presencia de un gran árbol brinda sombra a los pequeños y se relaciona con el resto de vegetación.



Figura 50. Fuente: Autora (2018).
Tipología de aula

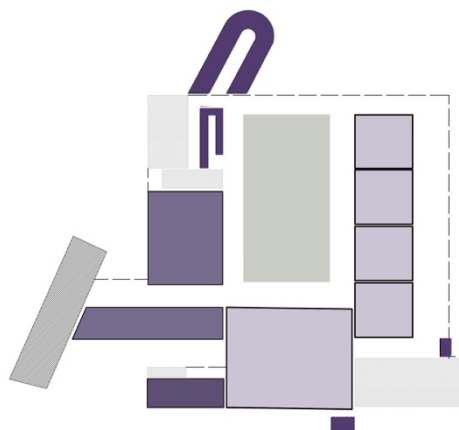

Figura 51. Fuente: Autora (2018).
Vista exterior aulas

Finalmente, en términos de estructura y materialidad, el edificio trabaja con una retícula regular propia del racionalismo. Consiste en una estructura puntual que se refuerza con algunos pocos muros estructurales. El material principal es el vidrio puesto que se trata de generar la mayor cantidad de transparencia en todo el edificio y los muros internos son delgados y escasos debido a que se trata de desmaterializar las paredes y entender un espacio continuo. Un aspecto importante es que la estructura presenta cierto retranqueo con el fin de que las fachadas cristalizadas se vean más continuas. Además la ubicación de las columnas no rigidiza los espacios, sino que se aprecian flexibles sin problema. En cuanto a apariencia, el edificio presenta un color blanco que le brinda una sensación de pureza al igual que la niñez.

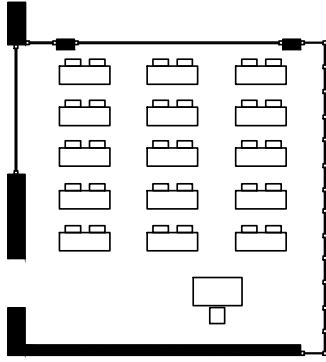

Figura 52. Fuente: Autora (2018).
Diagrama de estructura y materiales

5. ENVEJECIMIENTO E INFANCIA EN QUITO: INICIATIVA MUNICIPAL

5.1 Índice de adultos mayores y niños en Quito

De acuerdo a un estudio realizado por la Universidad Internacional de Valencia en el año 2016, para el año 2025, el envejecimiento de la población aumentará en un 34% a nivel mundial. En el caso de Ecuador, actualmente cuenta con un 6.5% de población mayor a 65 años, es decir 1.049.824 personas. Sin embargo, su índice incrementará hasta un 9% en los siguientes 8 años. A más de eso, se acrecentará la esperanza de vida, por lo que no será solo un mayor número de ancianos, sino que también tenderán a una mayor edad (Paredes, 2016). De las 24 provincias del país, Pichincha es una de las más pobladas contando con 3 059 971 habitantes, de los cuales 220 868 son adultos mayores de sesenta y cinco años. Finalmente, de manera más específica, la ciudad de Quito cuenta actualmente con 2 644 145 personas, de las cuales 1 911 966 pertenecen a las parroquias urbanas. De acuerdo al sexo y al rango de edad, la población se distribuye de la siguiente manera (INEC, 2010: p.12):

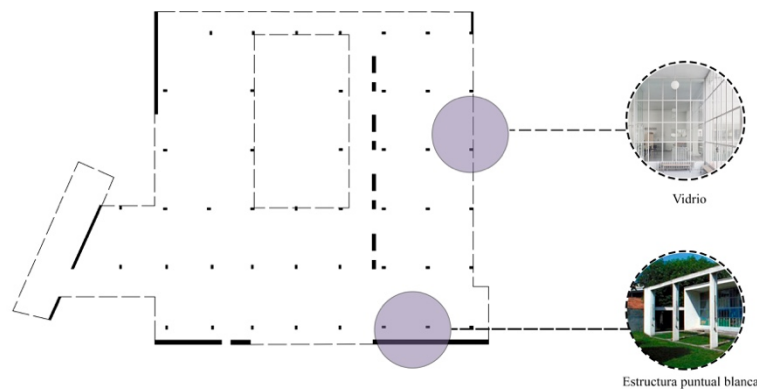
Grupo de Edad	SEXO		Total
	Hombre	Mujer	
0 a 4	91.856	66.941	158.797
5 a 9	70.911	73.192	144.102
10 a 14	68.178	75.823	144.001
15 a 19	67.472	68.974	136.446
20 a 24	81.498	78.693	160.191
25 a 29	65.887	68.459	134.346
30 a 34	57.680	56.827	114.507
35 a 39	54.606	53.482	108.088
40 a 44	39.369	55.710	95.079
45 a 49	33.973	37.849	71.822
50 a 54	35.838	43.873	79.711
55 a 59	24.231	30.468	54.699
60 a 64	14.458	16.400	30.858
65 a 69	14.849	16.748	31.597
70 a 74	10.926	8.804	19.730
75 a 79	10.520	11.842	22.363
80 a 84	2.026	7.152	9.178
85 a 89	770	3.654	4.424
90 a 94	1.466	1.460	2.926
95 y más	409		409
Total hab.	746.923	776.352	1.523.274

Tabla 3. Fuente: INEC. (2008). *La población adulto mayor en la ciudad de Quito* (p.12). Quito: Talleres Gráficos

De acuerdo a esta información, la ciudad cuenta con 90 628 adultos de sesenta y cinco años en adelante que representan el 5.9% de la población total de la ciudad. De esto se concluye también que la mayor cantidad de habitantes registrados oscilan entre los 65 a 69 años, mientras que la minoría son aquellas personas de más de 95 años. Por otro lado, el índice de mujeres supera al de hombres en la mayoría de rangos de edad, llegando a ser el 6.4% del total previamente mencionado (INEC, 2010: p.12).

Nivel de Instrucción	Sexo		Total
	Hombre	Mujer	
Ninguno	9,2%	18,3%	14,2%
Primaria	50,3%	42,8%	46,2%
Secundaria	21,7%	28,7%	25,5%
Post bachillerato	1,2%	1,8%	1,5%
Superior	16,5%	8,3%	12,0%
Postgrado	1,0%		0,4%
Total	40.967	49.660	90.628

Tabla 4. Fuente: INEC. (2008). *La población adulto mayor en la ciudad de Quito* (p.14). Quito: Talleres Gráficos

En cuanto al nivel de educación, se registra que el 80% de los adultos mayores son alfabetos, sin embargo, la mayoría solo terminó la educación primaria. Otro factor visible es que en comparación, el adulto mayor hombre es el que ha alcanzado mayores niveles de instrucción que la mujer. Esto último pudo ser consecuencia de la pasada exclusión de la mujer tanto en el mundo académico como en el laboral (INEC, 2010: p.14).

Numero de adultos mayores por hogar	%	% Acum.
3 adultos mayores	0,2%	0,2%
2 adultos mayores	4,5%	4,7%
1 adulto mayor	11,7%	16,4%
0 adultos mayores	83,6%	100,0%
Total hogares	424.982	

Adulto mayor	SEXO		Total
	Hombre	Mujer	
Jefe de hogar	11,4%	21,8%	13,8%
No jefe de hogar	88,6%	78,2%	86,2%
Total hogares	324.369	100.613	424.982

Tabla 5. Fuente: INEC. (2008). *La población adulto mayor en la ciudad de Quito* (p.26). Quito: Talleres Gráficos

Finalmente, se llega a la conclusión de que la mayoría de hogares de la ciudad de Quito no cuentan con adultos mayores dentro de su vivienda. De los 424 982 hogares registrados, solo el 11.7% incluye un adulto mayor, y apenas un 4.5% registra dos. Del mismo número, un 13.8% de los ancianos son jefes de hogares. Esto quiere decir que por cada diez hogares, uno tiene a un adulto mayor como cabeza (INEC, 2010: p.24). Ya que el anciano necesita tener un rol importante en la sociedad para poder mantener su hogar, es necesario brindarles dicha oportunidad mediante programas especializados para beneficiarlos tanto a ellos como a la comunidad.

En el caso de los infantes, de acuerdo al Instituto Nacional de Estadística y Censos, actualmente el Ecuador cuenta con 4'333.264 niños y niñas de entre 0 y 12 años. Esto representa aproximadamente el 30% de su población total. En la provincia de Pichincha, de sus 3 059 971 habitantes, 557 339 son niños de 0 a 8 años. De estos, aproximadamente el 20% asiste a centros de cuidado infantil en sus primeros años.



Figura 53. Fuente: INEC. (2008). *Porcentaje de infantes por provincias* (p.26). Quito: Talleres Gráficos

En un rango más específico, solo la ciudad de Quito cuenta con 302 899 de esos infantes, mismos que representan el 19.88% de su población total. (INEC, 2010, p.12). De esta información, el número de niños supera al de niñas considerando el rango de edad desde el nacimiento hasta los cuatro años. Mientras que desde los cinco a los nueve años, el número de infantes es casi el mismo.

Grupo de Edad	SEXO		Total
	Hombre	Mujer	
0 a 4	91.856	66.941	158.797
5 a 9	70.911	73.192	144.102
10 a 14	68.178	75.823	144.001
15 a 19	67.472	68.974	136.446
20 a 24	81.498	78.693	160.191
25 a 29	65.887	68.459	134.346
30 a 34	57.680	56.827	114.507
35 a 39	54.606	53.482	108.088
40 a 44	39.369	55.710	95.079
45 a 49	33.973	37.849	71.822
50 a 54	35.838	43.873	79.711
55 a 59	24.231	30.468	54.699
60 a 64	14.458	16.400	30.858
65 a 69	14.849	16.748	31.597
70 a 74	10.926	8.804	19.730
75 a 79	10.520	11.842	22.363
80 a 84	2.026	7.152	9.178
85 a 89	770	3.654	4.424
90 a 94	1.466	1.460	2.926
95 y más	409		409
Total hab.	746.923	776.352	1.523.274

Tabla 6. Fuente: INEC. (2008). *La población adulto mayor en la ciudad de Quito* (p.12). Quito: Talleres Gráficos

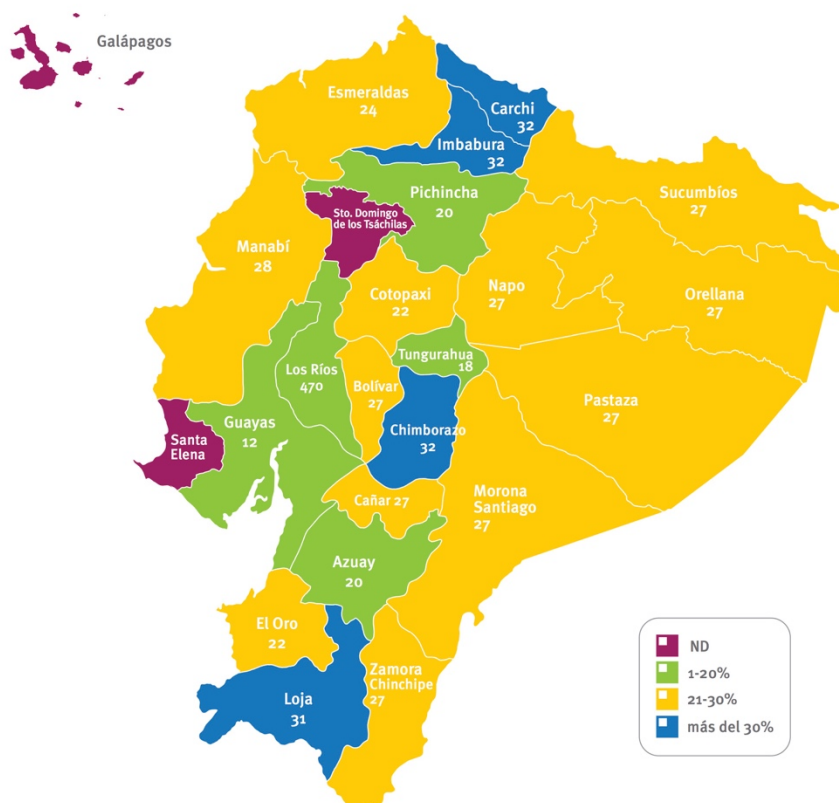
5.2 Centros de inclusión para el adulto mayor

Tomando en cuenta los datos previamente mencionados, se demuestra que hay una necesidad urgente de reconsiderar la participación de la tercera edad en la sociedad, y que sobre todo, que esto implica un gran cambio positivo tanto para su grupo como para otras generaciones. Es por esta razón, que desde el año 2001, el Municipio de Quito ha tratado de generar programas inclusivos, a través de la entidad pública conocida como “Patronato San José”, y han tenido cierto éxito. Esto se puede reflejar en la generación de alrededor de 400 centros de integración del adulto mayor que se distribuyen entre centros “60 y piquito”, centros diurnos y residencias. Éstos se han distribuido a lo largo de las 32 parroquias urbanas de la ciudad, brindando beneficios a más de 25 000 usuarios basándose en mejorar sus experiencias. (Patronato, 2015).

5.2.1 “60 y Piquito”

Uno de los programas municipales para el adulto mayor más conocidos son los centros denominados “60 y Piquito”. Esta iniciativa empezó en 2011 y hasta la fecha ha logrado el beneficio de aproximadamente 19 000 usuarios. Estos espacios funcionan de lunes a viernes en diferentes horarios, sea en la mañana o en la tarde por un aproximado de 3 horas. Su principal objetivo es “combatir el sedentarismo con gimnasia, terapia física, baile terapia y caminatas y el deterioro intelectual a través de talleres de lectura, juegos de mesa, talleres de memoria” (Prensa Quito, 2013). A más de eso los adultos mayores realizan actividades relacionadas con la gastronomía, computación, yoga, entre otras. El tiempo que queda libre, se emplea en juegos tradicionales, artes, paseos turísticos y programas culturales. De acuerdo a la presidenta del Patronato San José, “uno de los logros más importantes es haber permitido que la gente de la ciudad regrese la mirada a los adultos mayores, construyendo una ciudad amigable, democrática y mejor” (2013).

5.2.2 Centro Diurno

Los Centros Diurnos tienen como propósito atender a personas adultas mayores con autonomía leve durante 8 horas, los 5 días de la semana sin necesidad de ser internadas. Son conocidos también como “Guarderías del adulto mayor”, y son lugares que les permite tener mayor libertad e independencia a la vez que se les provee de espacios para la recreación y estimulación. A más de eso se ofrecen actividades de integración familiar y social que tienen fomentar las relaciones intergeneracionales en ambos entornos. Otros servicios que se ofrecen son controles de salud preventiva y alimentación puesto que se considera necesario que respondan a las diferentes patologías de los individuos. Finalmente, se dan servicios de rehabilitación y terapias

que se enfocan tanto en el ámbito físico como en el mental y emocional (MIES, 2013: p.4-5).

5.2.3 Residencias

Las residencias para el adulto mayor son establecimientos que se ofrecen a personas de bajos recursos o que se encuentren en condición de riesgo. Su principal objetivo es atender a ancianos cuyas familias no pueden proveerles del cuidado necesario. Estos espacios, además, ofrecen acogimiento permanente a la vez que se realizan actividades de rehabilitación, nutrición adecuada, actividades recreativas, entre otras. Al igual que en los dos casos anteriores, estos centros promueven el cuidado tanto físico y mental del adulto mayor con el propósito de que no se sienta excluido de la comunidad en la que se encuentra. Por esa razón también se realizan actividades con la familia, siempre y cuando ésta la consienta (MIES, 2013: p.5-6).

La jornada diaria que generalmente se maneja es la siguiente:

Actividad	Horario	Responsables
Levantarse y Aseo Adultos mayores	7:00 a 7:30	Cuidadoras
Desayuno	8:00 a 8:30	Personal de cocina y cuidadoras
Registro de signos vitales, administración de medicación	8:30 a 9:00	Cuidadoras
Actividades Grupales Estimulación cognitiva(memoria, concentración, atención)	9:00 a 10:00	Psicólogo
Refrigerio	10:00 a 10:30	Cuidadoras, personal de cocina
Estimulación Física Baile, caminata, Ejercicios de Flexibilidad	10:30 a 11:15	Terapista Físico
Estimulación actividades de la vida diaria e instrumentales, Talleres	11:15 a 12:00	Terapista Ocupacional
Almuerzo	12:00 a 13:00	Personal de cocina y cuidadoras
Aseo y Descanso	13:00 a 14:30	Cuidadoras
Recreación: Musicoterapia, ludoterapia, integración social, cine foro	14:30 a 15:30	Psicóloga, Terapista ocupacional, Trabajadora Social
Refrigerio	15:30 a 16:00	Cuidadoras y Personal de cocina
Tiempo libre	16:00 a 18:30	Cuidadoras, adultos mayores
Cena- Merienda	18:30 a 19:30	Cuidadoras y Personal de cocina
Preparación para descanso. Lavado de dientes, cara, aseo general, cambio de pañales, cambio de ropa, ponerse la pijama	19:30 a 20:30	Cuidadoras, adultos mayores

Descanso	20:30 a 6:00 am	Las cuidadoras hacen rondas por las habitaciones cada 2 horas, en casos de adultos mayores dependientes harán cambio de postura corporal cada hora
Notas Importantes: En todas las actividades se llevará un registro de actividades con las novedades que sucedieron durante cada actividad		

Fuente: Dirección de Población Adulta Mayor Mayo 2013

Tabla 7. Fuente: Dirección de población adulta mayor (2013).
Jornada Diaria Residencia.

5.2.3.1 Consideraciones municipales para el diseño residencial

De acuerdo a la Norma Técnica Población Adulto Mayor, en el Estándar N°36, el espacio físico y equipamiento, en centros residenciales y diurnos deberá disponer de las siguientes áreas, espacios y equipamiento:

1. Área de administración y recepción, que disponga de mobiliario, equipamiento, y un ambiente funcional para la atención a los adultos mayores.
2. Área de dormitorio y descanso para centros residenciales.
 - Las habitaciones deberán ser de preferencia individuales o dobles pudiendo ser múltiples, hasta 6 personas; ubicadas por sexo;
 - El espacio deberá permitir la circulación de silla de ruedas;
 - Deberá contar con habitaciones para matrimonios o parejas;
 - Deberán contar con timbres en las cabeceras de las camas;
 - Adecuada iluminación nocturna en habitaciones y pasillos;
 - Camas individuales con colchones adecuados a las necesidades del adulto mayor;
 - Un armario, un velador, una silla con apoyabrazos, mesa individual o compartido.
3. Área médica, enfermería y primeros auxilios: Deberá contar con equipamiento y botiquín básico para el diagnóstico y atención primaria a los adultos mayores.
4. Área de psicología y trabajo social: Está diseñada para brindar atención y control periódico, en un espacio adecuado y equipado para la consulta individual.
5. Área de fisioterapia y rehabilitación: Contará con los implementos, equipos y materiales indispensables para realizar el tratamiento de fisioterapia y rehabilitación.
6. Área para talleres-terapia ocupacional y recreativa: La unidad de atención deberá contar con un espacio multiuso donde llevar a cabo actividades

ocupacionales como procesos terapéuticos, manualidades, juegos de mesa, trabajo manual, y actividades artísticas en general.

7. Área de cocina: Las áreas de cocina y comedor deben ser diferenciadas y preferentemente distantes de los dormitorios y sala de descanso, equipada con los electrodomésticos, vajilla, menaje, utensilios y materiales necesarios en buen estado y estar ubicada en un área que garantice la conservación y el almacenamiento en buen estado de los alimentos perecibles y no perecibles, sin cruzarse con el área de evacuación de desechos, cumpliendo además con las normas y estándares establecidos por la Secretaría de Riesgos y el Cuerpo de Bomberos.
8. Área de alimentación-comedor: Debe estar en espacios iluminados, ventilados, confortables y adecuados y contar con el mobiliario y equipamiento que permita la provisión de alimentos a personas adultas mayores.
9. Área de servicios (lavado, planchado, centro residencial): Contará con estanterías para guardar los utensilios e implementos de lavado y planchado de ropa y recipientes para la ropa sucia y limpia con espacios para lavadora y secadora para los centros residenciales.
10. Espacio para organización de alimentos: Contará con estanterías de metal o madera, alacenas para provisiones, recipientes con tapa, refrigeradora y congeladora.
11. Espacio para material de aseo: Contará con estanterías para guardar utensilios y material de limpieza.
12. Servicios higiénicos: Deberán contar con un baño, lavabo, inodoro y ducha con agarraderas. En lo posible una ducha teléfono, un timbre. Los servicios higiénicos deberán ser diferenciados entre hombres y mujeres, usuarios y personal. En áreas comunes deberá haber un lavabo e inodoro y contar con un espacio o biombo que permita preservar la intimidad del adulto mayor al momento de vestirlo o cambiarlo de ropa.
13. Espacio exterior con áreas verdes y patios: Deben ser espacios amplios y seguros con cerramiento vigilancia y/o seguridad para evitar la salida no informada de las personas adultas mayores.
14. Salida de emergencia y evacuación: Debe estar ubicada conforme a las disposiciones del Cuerpo de Bomberos y Secretaría Nacional de Gestión de Riesgos.
15. Área de descanso: Los centros diurnos deben contar con un área de descanso para personas adultas mayores.
16. Servicios básicos: Las unidades de atención dispondrán de servicios básicos de agua potable, energía eléctrica, teléfono, internet y sistema de eliminación de aguas residuales y desechos.

5.2.4 Conclusión

Si bien la preocupación municipal por el adulto mayor es notoria, también se resalta el hecho de que estos programas mantienen a esta generación separada de las demás. La razón es que son específicas para ese grupo y no permiten la interacción directa y planificada con otros grupos generacionales. La mayoría de estos centros tienen como objetivo la inclusión del anciano en la sociedad, y es algo que se ha alcanzado con gran notoriedad. Sin embargo, no han considerado la opción de extender esta inclusión mediante una relación con otra generación que también pueda aportar a mejorar su calidad de vida. Cabe mencionar que el alcance al que la iniciativa municipal ha llegado es de gran mérito y logra suplir varias de las necesidades generadas por este grupo etario.

5.3 Centros de cuidado infantil

En relación a la cantidad de centros dirigidos al adulto mayor, existe un menor número de unidades que se encargan del cuidado infantil, siendo apenas 143 centros que albergan 7 326 niños menores de 6 años. Estos son principalmente los “Centros Infantiles del Buen Vivir”, los “Centros Municipales de Educación Inicial – CEMEI” y los “Guagua Centros”. Afortunadamente, se espera que para 2018 el distrito pase a contar con 200 unidades más que puedan continuar brindando espacios para un buen desarrollo infantil. Estos centros se desarrollan como “espacios físicos creados para la atención de niños y niñas menores de 6 años, cuyos padres y madres trabajan fuera de casa o no tienen un familiar adulto que se responsabilice de su cuidado y protección adecuada”(Ministerio de Inclusión, 2015).

5.3.1 Centro Infantil del Buen Vivir (CIBV)

Los Centros Infantiles del Buen Vivir son establecimientos que brindan atención a niños menores de 3 años cuyos padres no pueden cuidarlos por diversas razones

durante el día. Por tanto, necesitan de un espacio adecuado y de alguien que se responsabilice de ellos. Funcionan los cinco días de la semana durante 8 horas diarias y ofrecen educación inicial y estímulos de acuerdo al rango de edad que manejan. A más de eso se brinda servicios de salud preventiva e higiene. Como complemento, el centro provee de cuatro comidas diarias basadas en una nutrición adecuada para los infantes. Finalmente, y al igual que los centros de cuidado del adulto mayor, estos establecimientos promueven la participación activa de las familias a través de diversos programas culturales que colaboran con el desarrollo infantil integral (MIES, 2015: p.7).

El CIBV maneja un protocolo estándar para la jornada diaria de los niños que participan en su programa. Esta incluye todos los momentos educativos del niño durante su estadía en el centro. Es muy importante que las actividades planificadas promuevan “el desarrollo de la imaginación, del asombro, la creatividad, la alegría y el disfrute de las actividades pedagógicas” (Protocolo CIBV, 2016: p.1). De acuerdo a este protocolo, la jornada diaria se maneja de la siguiente manera:

- Recibimiento: bienvenida de los niños y niñas
- Desarrollo de actividades vinculadas a los procesos de aseo, alimentación, sueño
- Desarrollo de actividades relacionadas a los procesos pedagógicos, vinculados a las esferas de desarrollo durante los períodos de vigilia.
- Despedida y entrega de la niña o niño a la madre, padre o familiar adulto responsable de su cuidado.

Es importante tener en consideración que los diferentes rangos de edad requieren de una diferente planificación, por lo que la jornada de los centros varía de acuerdo a la

edad del infante. Los siguientes anexos proveídos por el “Protocolo de la jornada diaria de la niña y niño - CIBV” lo evidencian:

Jornada Diaria (Horario de Vida)
HORARIO PARA LAS NIÑAS Y NIÑOS DE HASTA 12 MESES DE EDAD

HORA	MOMENTOS EDUCATIVOS Y ACTIVIDADES CON NIÑAS Y NIÑOS	RESPONSABLE
7H30 A 7H45	Aseo personal: lavado de cara, manos, y cambio de pañal	MADRES O FAMILIAR RESPONSABLE
7H45 A 8H15	Recibimiento y bienvenida de las niñas, niños y sus familias	EDUCADORA
8H15 A 8H45	Alimentación saludable: desayuno, lactancia materna	EDUCADORA
8H45 A 9H00	Aseo personal: lavado de cara, manos	EDUCADORAS
9H00 A 9H20	Primera actividad SOCIOEDUCATIVA	EDUCADORA
9H20 A 9H40	Refrigerio	EDUCADORAS
9H40 A 10H00	Aseo personal: lavado de cara, manos, y cambio de pañal	EDUCADORAS
10H00 A 11H00	Sueño y descanso	EDUCADORAS
11H00 A 11H15	Aseo personal: lavado de cara, manos (baño en régimen Costa y Amazonía)	EDUCADORAS
11H15 A 12H00	Alimentación saludable: almuerzo	EDUCADORAS
12H00 A 12H00	Aseo personal: lavado de cara, manos, y cambio de pañal	EDUCADORAS
12h00 a 14h00	Sueño y descanso	EDUCADORAS
14h00 a 14h15	Aseo personal: lavado de cara, manos, cambio de pañal, ropa y peinado	EDUCADORAS
14H15 A 14H45	Alimentación saludable: refrigerio de la tarde	EDUCADORAS
14H45 a 15H15	Sueño y descanso	EDUCADORAS
15H15 A 16H00	Integración y juego final	EDUCADORAS
16H00 A 16H30	Despedida y entrega a madre o familiar responsable	EDUCADORAS
16:30 A 17:00	PLANIFICACION DEL SIGUIENTE DIA	EDUCADORA

Nota: El baño diario puede realizarse antes del almuerzo en el régimen Costa y Amazonía.

Tabla 8. Fuente: Ministerio de Inclusión Económica y social (2016). *Jornada Diaria CIBV* (p.7)

Jornada Diaria (Horario de Vida)
PARA LAS NIÑAS Y NIÑOS DE 12 A 24 MESES DE EDAD

HORA	MOMENTOS EDUCATIVOS Y ACTIVIDADES CON NIÑAS Y NIÑOS	RESPONSABLE
7H30 A 8H00	Recibimiento y bienvenida de las niñas, niños y sus familias	EDUCADORAS
7H30 A 8H00	Integración y juego inicial	EDUCADORAS
8H00 A 8H30	Aseo personal: lavado de cara, manos, y cambio de pañal	EDUCADORAS
8H30 A 9H00	Alimentación saludable: desayuno, lactancia materna	MADRES Y EDUCADORAS
9H00 A 9H15	Aseo personal: lavado de cara, manos	EDUCADORAS
9H15 A 9H30	Primera ACTIVIDAD SOCIOEDUCATIVA	EDUCADORAS
9H30 A 10H15	Siesta y descanso	EDUCADORA
10H15 A 10H45	Alimentación saludable: refrigerio	EDUCADORAS
10H45 A 11H00	Aseo personal: lavado de cara, manos, y cambio de pañal	EDUCADORAS
11H00 A 11H30	Segunda ACTIVIDAD SOCIOEDUCATIVA	EDUCADORAS
11H30 A 11H45	Aseo personal: lavado de cara, manos (baño en región Costa y Amazonía)	EDUCADORAS
11H45 A 12H45	Alimentación saludable: almuerzo	EDUCADORAS
12h45 a 13h00	Aseo personal: lavado de cara, manos, y cambio de pañal	EDUCADORAS
13H00 a 15H00	Siesta y descanso	EDUCADORAS
15H00 A 15H20	Aseo personal: lavado de cara, manos, cambio de pañal, ropa y peinado	EDUCADORAS
15h20 a 16H00	Alimentación saludable: refrigerio de la tarde	EDUCADORAS
16H00 A 16H30	Despedida y entrega a la madre o familiar responsable	EDUCADORAS
16:30 A 17:00	PLANIFICACION DEL SIGUIENTE DIA	EDUCADORA

Nota: El baño diario puede realizarse antes del almuerzo en el régimen Costa y Amazonía

Tabla 9. Fuente: Ministerio de Inclusión Económica y Social. (2016). *Jornada Diaria CIBV* (p.7)

Jornada Diaria (Horario de Vida)

PARA LAS NIÑAS Y NIÑOS DE 24 A 36 MESES DE EDAD

HORA	MOMENTOS EDUCATIVOS Y ACTIVIDADES CON NIÑAS Y NIÑOS	RESPONSABLE
7H30 A 8H00	Recibimiento y bienvenida de las niñas , niños y sus familias	EDUCADORAS
7H30 A 8H00	Integración y juego inicial	EDUCADORAS
8H00 A 8H15	Aseo personal: lavado de cara, manos	EDUCADORAS
8H15 A 8H50	Alimentación saludable: desayuno	EDUCADORAS
8H50 A 9H00	Aseo personal: lavado de cara, manos	EDUCADORAS
9H00 A 9H30	Alimentación saludable: Refrigerio	EDUCADORAS
9H30 A 10H20	Aseo personal: lavado de cara, manos	EDUCADORAS
10H20 A 11H00	Primera ACTIVIDAD SOCIOEDUCATIVA	EDUCADORAS
11H00 A 11H30	Aseo personal: lavado de cara, manos (baño en el caso de régimen Costa y Amazonía)	EDUCADORAS
11H30A 12H30	Alimentación saludable: Almuerzo	EDUCADORAS
12h30 a 13h00	Aseo personal: lavado de cara, manos, y cepillado de dientes	EDUCADORAS
13H30 a 15H00	Siesta y descanso: Siesta	EDUCADORAS
15H00 A 15H30	Segunda ACTIVIDAD SOCIOEDUCATIVA	EDUCADORAS
15h30 a 16H00	Aseo personal: lavado de cara, manos, peinado	EDUCADORAS
16H00 A 16H20	Alimentación saludable: refrigerio de la tarde	EDUCADORAS
16H20 A 16H30	Despedida y entrega a la madre o responsable del cuidado.	EDUCADORAS
16:30 A 17:00	PLANIFICACION DEL SIGUIENTE DIA	EDUCADORA

Tabla 10. Fuente: Ministerio de Inclusión Económica y Social. (2016). *Jornada Diaria CIBV* (p.7)

5.3.2.1 Consideraciones municipales para el diseño de Desarrollo Infantil

De acuerdo a la Norma Técnica de Desarrollo Infantil, en la sección de Infraestructura, ambiente educativo y protector, y de acuerdo a los siguientes estándares, el espacio físico y equipamiento de los centros infantiles deberá disponer de las siguientes áreas, espacios y equipamiento:

Estándar 32: Terreno

El terreno donde se localizan las unidades de atención de desarrollo infantil cumple con las normas de regulación y planificación y observa que se encuentre en un entorno seguro y propicio, de conformidad con los parámetros establecidos por la Secretaría Nacional de Gestión de Riesgos.

Estándar 33: Metros cuadrados por niña/o

La unidad de atención de desarrollo infantil cuenta con un mínimo de 2 metros cuadrados por niña/niño en cada aula.

Estándar 34: Distribución del espacio

La unidad de atención de desarrollo infantil destina un mínimo del 30% del espacio total de la infraestructura, para movilidad, tránsito, juegos y actividades comunitarias; este espacio cuenta con luz natural, sonido, color, temperatura, ventilación y visibilidad para el control interno. Alternativamente gestiona el uso de un espacio público a no más de 200 metros de distancia, bajo condiciones que garantizan la seguridad de las niñas y niños.

Estándar 35: Baterías sanitarias

La unidad de atención de desarrollo infantil tiene un inodoro y un lavamanos de tamaño y altura adecuado por cada 15 niñas/niños. Un baño para personas con discapacidad con un área mínima de 5.28 metros cuadrados. Baños para el personal diferenciados por sexo. Las puertas de acceso garantizan la privacidad y el control de su seguridad que no permiten que las niñas y niños se queden encerrados.

Estándar 36: Área de alimentación

La unidad de atención de desarrollo infantil tiene un área de alimentación con un espacio mínimo de 0.80 metros cuadrados por niña/niño.

Estándar 37: Área de salud

La unidad de atención de desarrollo infantil dispone de un espacio equipado para control de salud de los niñas/niños, con un área mínima de 10 metros cuadrados, adicionalmente dispondrán de al menos dos botiquines para atención de primeros auxilios, en los que no se tendrá medicinas.

Estándar 38: Área administrativa

La unidad de atención de desarrollo infantil tiene un espacio para la coordinadora/ or o directora/or del centro para las reuniones de planificación, seguimiento, entre otros, equipado al menos con mobiliario básico, archivador, computadora.

Estándar 39: Área de cocina para manejo de alimentos

La unidad de atención de desarrollo infantil dispone de un área de cocina para manejo de alimentos, esta se encuentra alejada de las niñas y niños o con restricción de ingreso para ellos y cuenta con las condiciones que garantizan la conservación y el almacenamiento de alimentos perecibles y no perecibles.

Estándar**40: Servicios básicos**

La unidad de atención de desarrollo infantil dispone de los servicios básicos: agua potable, energía eléctrica, teléfono, internet y sistema de eliminación de aguas residuales.

Estándar 41: Diferenciación del espacio por grupo edad

La unidad de atención de desarrollo infantil tipo Centro Infantil del Buen Vivir, cuenta con espacios diferenciados por grupos de edad, de 12 a 24 meses de edad y de 25 a 36 meses de edad.

La unidad tipo Centro de Desarrollo Infantil cuenta con los dos espacios anteriores y en caso de brindar atención a niñas y niños menores de 12 meses, debe contar con un espacio adecuado para atender a niñas y niños de 45 días a 11 meses.

5.3.2 Centros Municipales de Educación Inicial – CEMEI

Los Centros Municipales de Educación Inicial – CEMEI son una de las iniciativas que más tiempo han brindado sus servicios: este 2018 cumplirán 27 años. Actualmente existen catorce centros que atienden a un aproximado de 1600 niños y niñas menores de cinco años y en condiciones de riesgo de manera gratuita. Se enfocan, en su mayoría, en los hijos de comerciantes de mercados o de empleados municipales. Por esta razón más de la mitad de ellos se ubican cerca de los ocho mercados municipales principales (Alarcón, 2016). Al igual que los “CIBV”, proporcionan una alimentación adecuada proveyendo a los niños cuatro comidas diarias. De acuerdo a la Secretaria de Educación, Recreación y Deporte, “La metodología de enseñanza en todos los CEMEI está basada en competencias en las áreas afectiva, social, de lenguaje, cognitiva y motricidad” (Prensa Quito, 2013). Estas permiten detectar las necesidades familiares y por tanto mejorar su desarrollo y autonomía.

5.3.3 “Guagua-centros”

Desde 2014, y como complemento a los “CEMEI”, se ha llevado a cabo una nueva iniciativa para el cuidado del infante conocida como Centro de desarrollo infantil comunitario o “Guagua-centro”. Se espera que para fines de 2018 la ciudad cuente con 200 de estos centros dirigidos a niños menores de 3 años. Cada centro cuenta con instalaciones para 40 infantes, por lo que se habla de beneficiar a aproximadamente 8000 niños (Patronato, 2015). Al igual que los CEMEI, estos centros pretenden brindar “atención infantil para impedir que los pequeños permanezcan en las calles, sea trabajando o acompañando a sus padres en el comercio informal o en cualquier otro espacio laboral” (Prensa Quito, 2017).

5.3.4 Conclusión

La mayoría de las iniciativas municipales que tienen que ver con el cuidado de infantes menores de 5 años cumplen con principios parecidos en torno a los servicios

que ofrecen. Su planificación tiene como objetivo brindarles el cuidado que necesitan, a la vez que promueven una salud y alimentación mejor. Sin embargo, al igual que los centros de inclusión al adulto mayor, estos programas se dirigen a una generación en particular, y si bien se ve implícita una relación directa con adultos, no es algo bilateral. Esto quiere decir que el niño aprende y se entretiene, pero el adulto solo cumple con su trabajo de enseñar. Si existiera una verdadera relación intergeneracional, ambas partes tendrían beneficios.

6. SELECCIÓN DEL TERRENO A INTERVENIR

Después del análisis de precedentes tanto programáticos como tipológicos que prueban el éxito de las relaciones intergeneracionales, el proyecto plantea la inclusión de una nueva tipología arquitectónica en la ciudad. Ésta pretende albergar una residencia para ancianos, un centro de día para adultos mayores y una guardería infantil. El hecho de incluir un centro de día para el adulto mayor pretende brindarle la oportunidad a diversos usuarios de ser parte del programa sin necesariamente internarse. A la vez, pueden gozar de las diferentes actividades intergeneracionales y tener un espacio diseñado específicamente para ellos. El propósito es que la comunidad en dónde se inserte dicho programa pueda beneficiarse a través de las oportunidades que la arquitectura puede brindar.

El terreno se eligió a partir de las consideraciones de diseño previamente descritas. Esto es, especialmente, la necesidad de un área verde cercana con el fin de que el centro residencial o infantil pueda disfrutar de dicho espacio. A más de eso se analizó la distribución de los diferentes centros municipales tanto de inclusión del adulto mayor como de cuidado infantil en las parroquias urbanas de la ciudad. Tomando en cuenta que se necesitaba un ambiente donde no hubiera una saturación de espacios

designados a estas generaciones, se consideraron como prioridad aquellas parroquias con un menor número de centros. Además se trató de encontrar un ambiente donde la saturación vehicular fuera considerablemente baja. Con estos antecedentes, se realizaron varios mapeos de los diferentes espacios a tomarse en cuenta para la selección del lote.

6.1 Mapeo de áreas verdes en Quito



Figura 54. Fuente: Autora (2018). *Mapeo de áreas verdes Quito*

En primera instancia, se identifica que Solanda es la parroquia con un mayor número de parques y áreas verdes, siendo el total de 28, y 49 espacios deportivos (canchas, ligas, etc.). Alrededor de ésta las parroquias cuentan con un menor número de este tipo de espacios, por lo que se puede decir que Solanda podrá considerarse como una centralidad

verde de la ciudad. Finalmente, se aprecia también, que las áreas verdes de mayor tamaño, y por tanto, mayor rango de influencia, se encuentran localizadas en el norte de la ciudad. De esto se concluye, que la mejor posibilidad de establecer un centro intergeneracional se ofrece en la parroquia mencionada por su cantidad de parques y por el tamaño de los mismos. Al contrario de las grandes áreas del norte de la ciudad, el hecho de tener una serie de pequeños parques permite que exista un ambiente mucho más familiar y tranquilo.

6.2 Mapeo de Centros de Inclusión para el Adulto Mayor en Quito

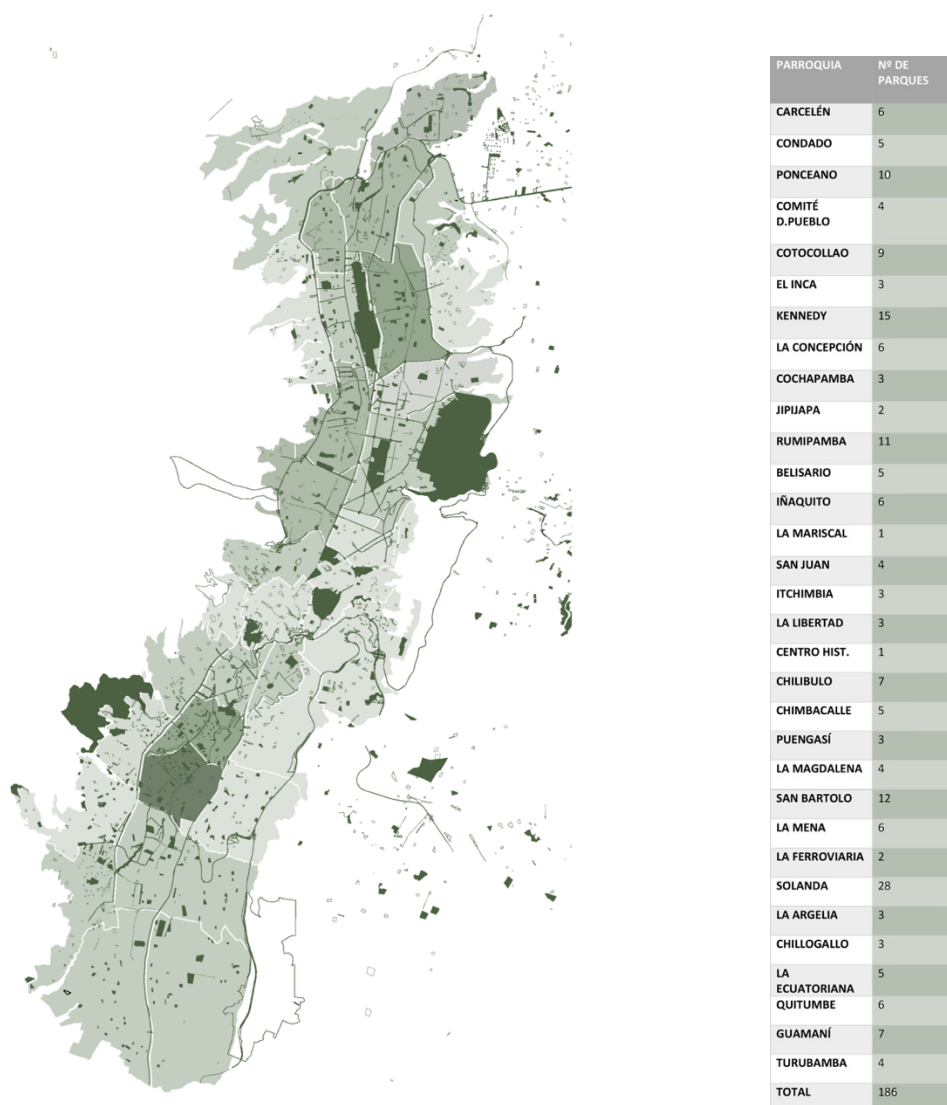

Figura 55. Fuente: Autora (2018). *Mapeo centros para el adulto mayor Quito*

De acuerdo al mapeo de Centros para el Adulto mayor, se establece que la mayor cantidad de los mismos se localiza en las parroquias del Centro Sur de la ciudad. La única excepción es la parroquia de El Condado, misma que cuenta con once centros. A esta se les suma El Centro Histórico y Puengasí, con doce centros cada una. El resto de parroquias cuenta con un promedio de 4 a 5 centros. Tomando en cuenta, particularmente, Solanda cuenta con 9 centros diurnos. De esto se concluye que la ciudad cuenta con una gran cifra inclusiva repartida equitativamente.

6.3 Mapeo de Centros de Cuidado Infantil

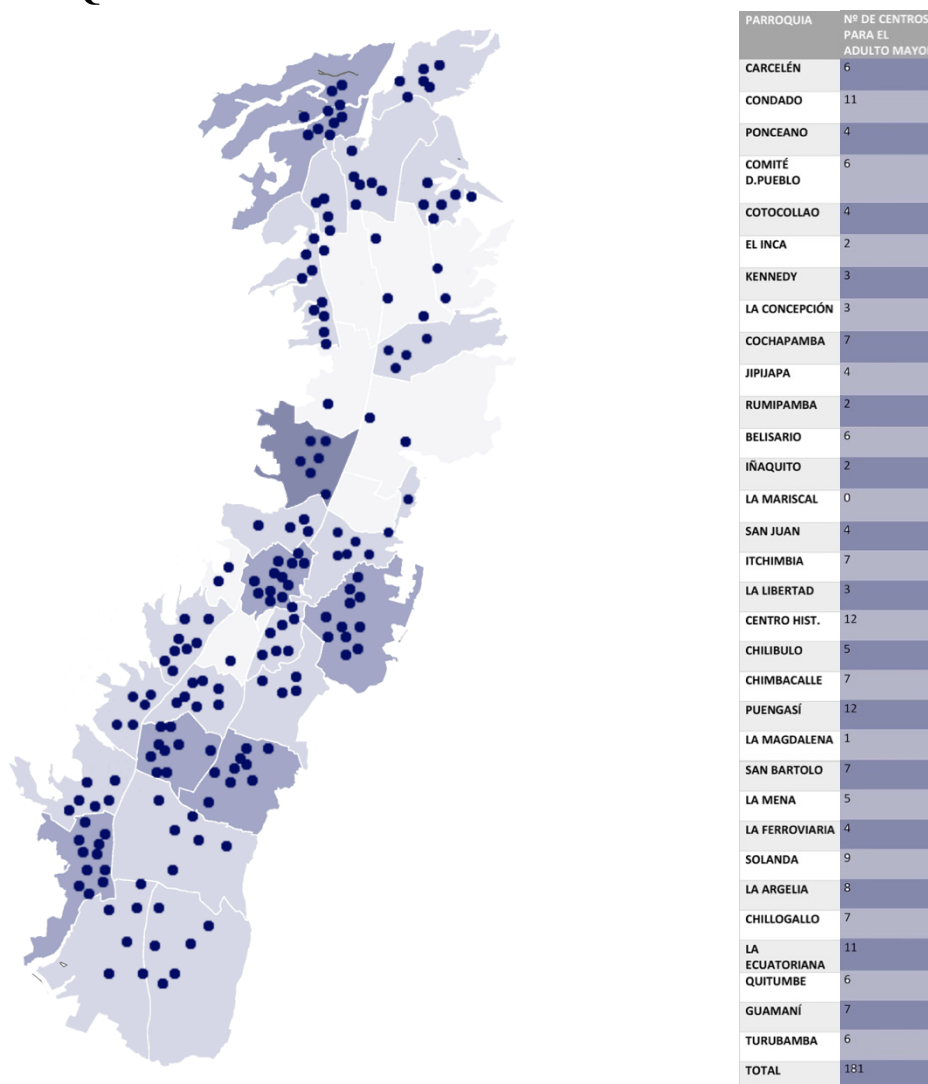

Figura 56. Fuente: Autora (2018). Mapeo de centros infantiles Quito

Al igual que los centros para el adulto mayor, los centros de cuidado infantil se encuentran distribuidos principalmente en el Centro Sur de la ciudad. A más de eso se puede apreciar que existe un menor número de ellos, y que incluso hay parroquias que no cuentan con ninguno o con apenas uno o dos. Solanda es una de las que empieza a llamar la atención porque cuenta con apenas cuatro que se encuentran en la periferia de la parroquia. Si bien hay un gran número de unidades a los largo de la ciudad, se puede decir que hacen falta muchas más considerando el índice de niños que tiene (19% de su total).

6.4 Selección de área de estudio

Después de analizar los mapeos previamente descritos, se delimitó el área de estudio a la Parroquia de Solanda, localizada en el Sur de la ciudad. Se estableció que contiene la mayor cantidad de espacios verdes a diversas escalas por lo que cumple con un requisito indispensable para albergar tanto una residencia como una guardería. A más de eso es una óptima opción ya que cuenta con cuatro “Centros Infantiles del Buen Vivir” y nueve centros “60 y Piquito”, es decir no existe un centro permanente (residencia) para ancianos por lo que la inclusión de esa tipología sería de gran beneficio para la parroquia.

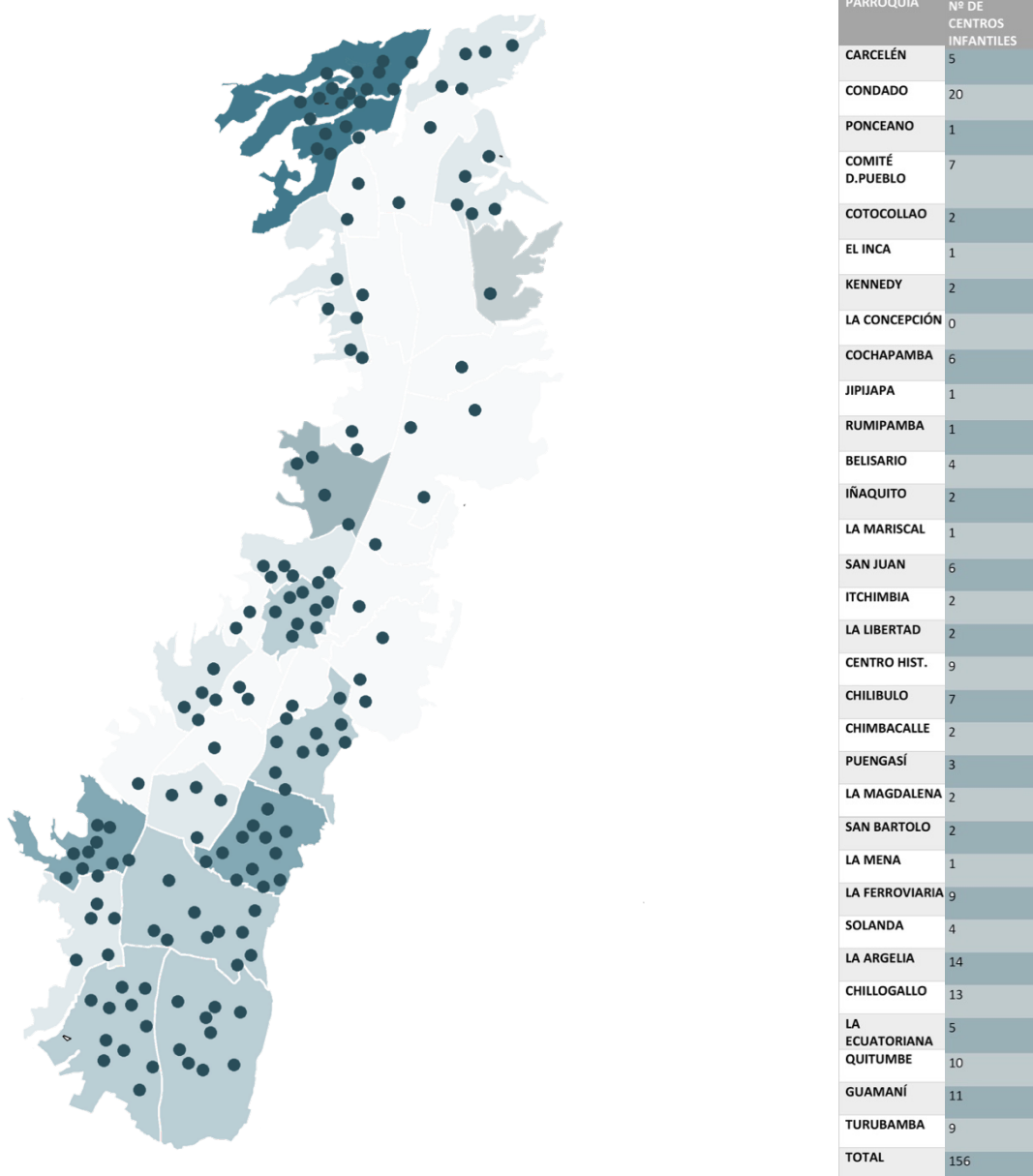

Figura 57. Fuente: Autora (2018). *Diagrama de Áreas verdes, centro adultos mayores y centro infantil*



Figura 58. Fuente: Autora (2018). *Diagrama de equipamiento*

De acuerdo al análisis de ubicación de los centros generacionales, se concluye que la distribución de la mayoría de ellos se da mayoritariamente en la periferia de la parroquia mientras que el centro solo cuenta con un centro diurno para el adulto mayor (Ministerio Desarrollo Social, 2013). La contradicción resulta en que es el mismo centro parroquial el que cuenta con la mayor cantidad de espacios verdes, puntos de atención médica y servicios comerciales. Con esta información se puede decir que considerar esta ubicación se encuentra bastante favorecida.

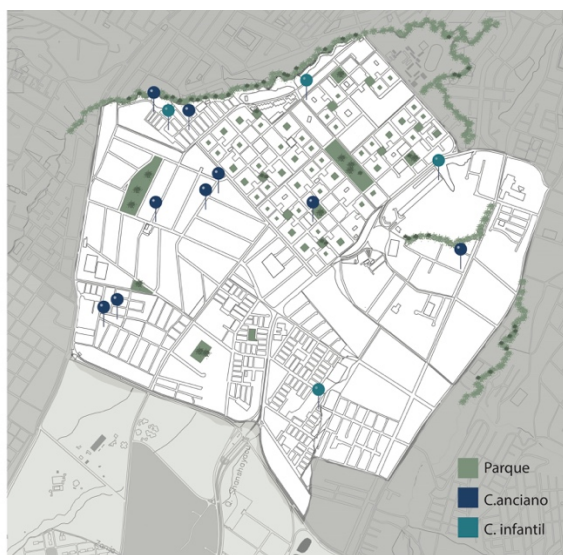

Figura 59. Fuente: Autora (2018). *Diagrama de Vías y transporte*

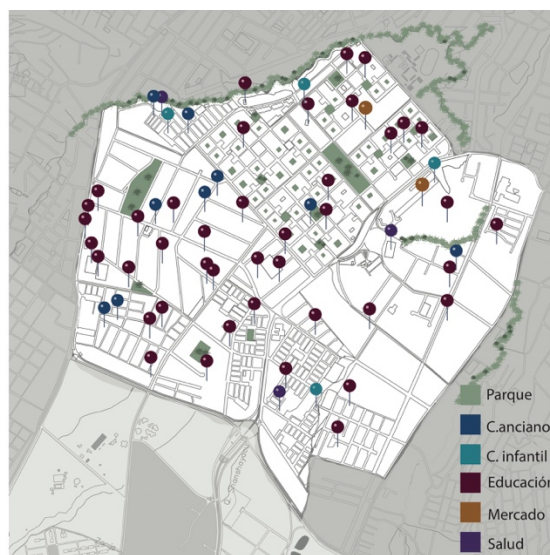

Figura 60. Fuente: Autora (2018). *Diagrama de Densidad poblacional*

Otro factor importante es que se beneficia de una buena accesibilidad tanto por transporte público como privado y a nivel peatonal. Se ve influenciada por la presencia de tres vías principales que son: Av. Mariscal Sucre, Av. Teniente Hugo Ortiz y Av. Pedro Vicente Maldonado, mismas que permiten un gran flujo vehicular. Prueba de esto es el gran punto de convergencia que se produce en el redondel del “Mercado Mayorista”.

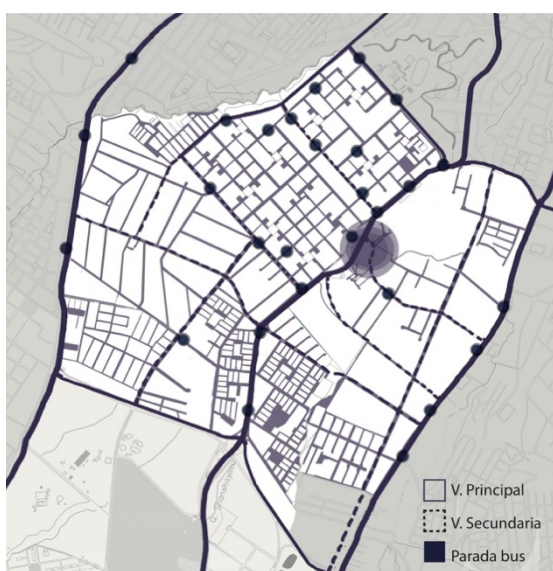
En cuanto a la densidad poblacional, se establece que Solanda es quizá la parroquia con mayor cantidad de habitantes de la ciudad (alrededor de 78 279 de acuerdo al Censo 2010), llegando incluso al hacinamiento en algunos sectores. La

mayor cantidad de estos habitantes se encuentra en el barrio Solanda: 123 000 aproximadamente de acuerdo al censo del 2010 realizado por el INEC. Esto da a entender, por tanto, que se requiere muchos más servicios públicos para satisfacer las necesidades de toda la comunidad. En conclusión, se puede decir que la parroquia de Solanda goza de las suficientes ventajas para albergar la nueva tipología planteada.

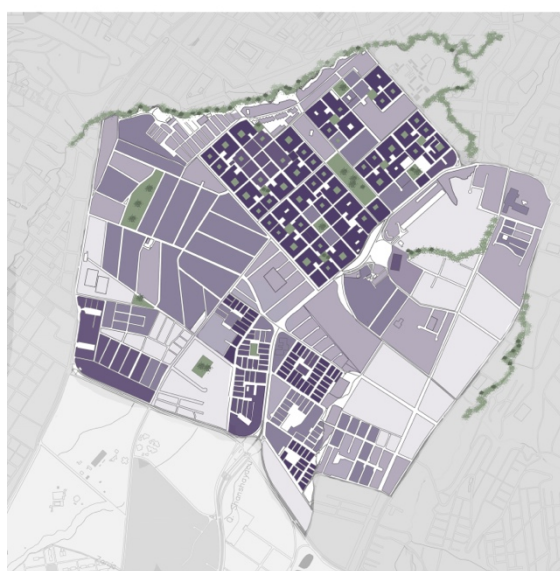
6.5 Selección del área de intervención y terreno

Una vez comprendida la situación parroquial y tomando en consideración los datos explicados, se seleccionó el barrio Solanda como área de intervención debido a que a más de su alta densidad poblacional, es el área con menor número de centros generacionales. Esto quiere decir, que la inclusión de la nueva tipología beneficiaria de gran manera al barrio. A más de eso cuenta con la mayoría de áreas verdes importantes de la parroquia y con una trama ortogonal que contrasta de manera interesante y única con el resto de la trama urbana desordenada característica de la ciudad.



Figura 61. Fuente: Autora (2018). *Diagrama de División barrial*



Figura 62. Fuente: Autora (2018). *Diagrama de Equipamiento principal Barrio Solanda*

El barrio seleccionado se encuentra localizado en la parte superior de la Parroquia Solanda y limita con el barrio Mayorista al este, mismo que también será considerado en el estudio puesto que representa un gran hito urbano para la ciudad. Cuenta con una superficie de aproximadamente 932 723 m² y con cerca de 123 000 habitantes. Dispone de un gran parque central conocido como “Parque Ecológico Solanda” y un serie de parques de menor escala en sus alrededores. A más de eso, existe tanto un centro de inclusión del adulto mayor como uno de cuidado infantil, sin embargo estos se encuentran en extremos opuestos del barrio por lo que no hay interrelación alguna.

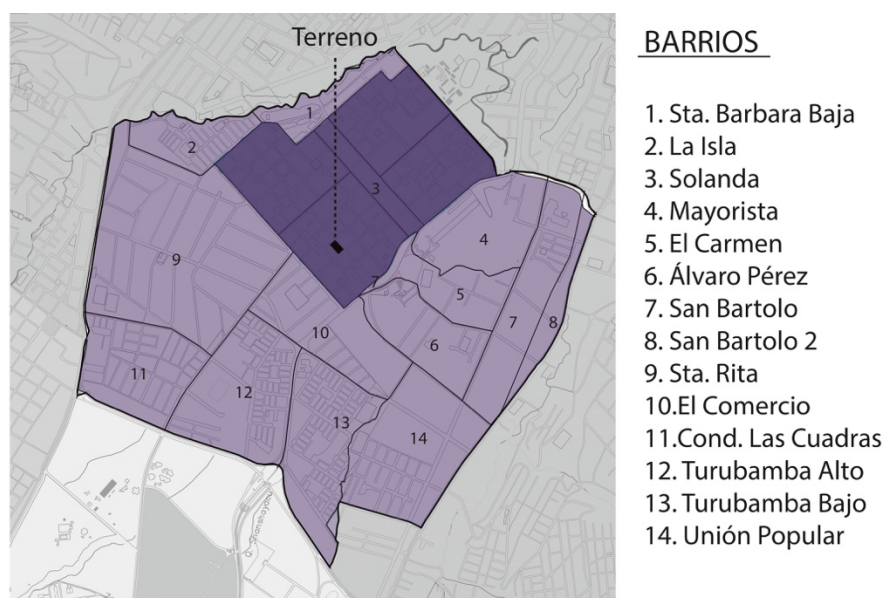
6.5.1 Contexto Histórico

El barrio Solanda puede considerarse uno de lo más nuevos de la ciudad pues se estableció como tal apenas en 1986. Antes de eso, se conocía como la Hacienda Solanda y pertenecía a la Sra. María Augusta Urrutia de Escudero, una noble dama quiteña. En 1985 fue donada a la Fundación Mariana de Jesús a favor de las familias pobres. El objetivo era generar un plan piloto de modelo de vivienda que incluya además servicios sociales y recreativos. Para la ejecución de dicho proyecto se realizó un convenio con la

Junta Nacional de Vivienda, el Banco Ecuatoriano de Vivienda, el Municipio y la Agencia Internacional de Desarrollo.

El Plan de Vivienda Popular Solanda, entonces, estuvo a cargo de los arquitectos ecuatorianos: Adolfo Olmedo, Ernesto Guevara y Walter Moreno y se desarrolló en las 150 hectáreas de la hacienda. Se ocupó el 37,2% de dicha área en espacio de vivienda para alrededor de 5612 personas, y el resto en zonas verdes, estacionamientos, vías, etc. El diseño se basó en el “Barrio Modelo” cuya forma ortogonal (cuadrado) se escogió con el fin de facilitar el acoplamiento a otros barrios. Su característica principal era la de trabajar con centros y subcentros que generaran una trama vial regular y fácil de conectarse con las vías circundantes. A su vez, éstas irían formando las manzanas y supermanzanas permitiendo variedad de combinaciones (Rodríguez, 1990: p.33-43).



Figura 63. Fuente: Imágenes Google (2018).
Mapa original Plan Solanda 1986



Figura 64. Fuente: Imágenes Google (2018).
Mapa original SuperManzana 1986

Los cuatro elementos principales del “Barrio Modelo” eran los siguientes :

- Lote: Elemento urbano básico modular de 3.2m. Dos tipos de lote presentes: a) 2x3 módulos (6,40m x 9,6m), b) 2x4 módulos (6,4m x 12,8m)

- Superlote: Agrupación de lotes
- Manzana: Compuesta de dos o más superlotes con un patio común de 400 a 600 m². Dos tipos presentes: a) Rectangular: 8 superlotes, b) Cuadrada: 6 superlotes
- Supermanzanas: Formada por cuatro manzanas, representa la cuarta parte del barrio y posee un subcentro.

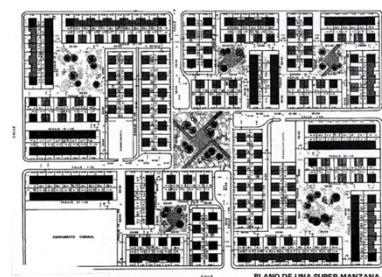

Figura 65. Fuente: Autora (2018).
Lotes modulados



Figura 66. Fuente: Autora (2018).
Superlotes adosados

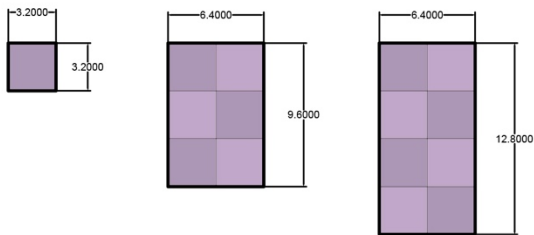

Figura 67. Fuente: Autora (2018).
Supermanzana

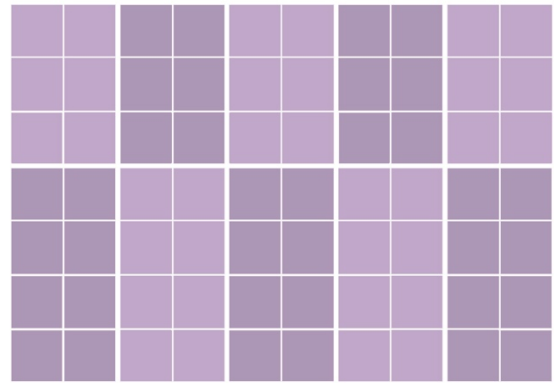

Figura 68. Fuente: Autora (2018).
Tipos de vacíos en la supermanzana

Las viviendas para cada lote, de acuerdo al estatus económico de los habitantes, se clasificaron en cuatro tipos principales que debían responder al diseño de vivienda popular. A más de los espacios habitables, contaban con jardín y estacionamiento. Estos son: (Rodríguez, 1990: p.33-43):

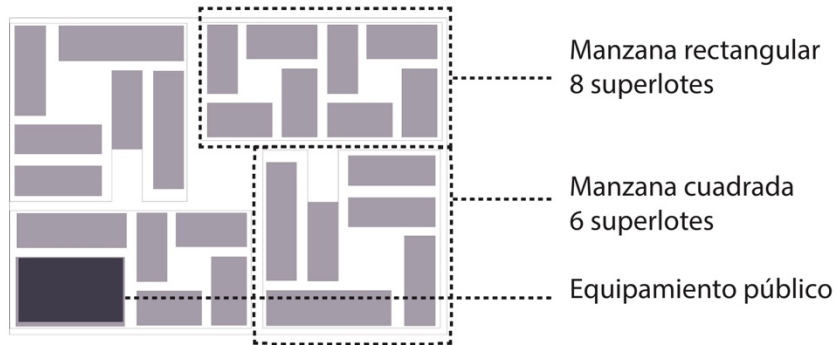

Figura 69. Fuente: Ciudad Modelo (2017).
Vivienda Progresiva Solanda

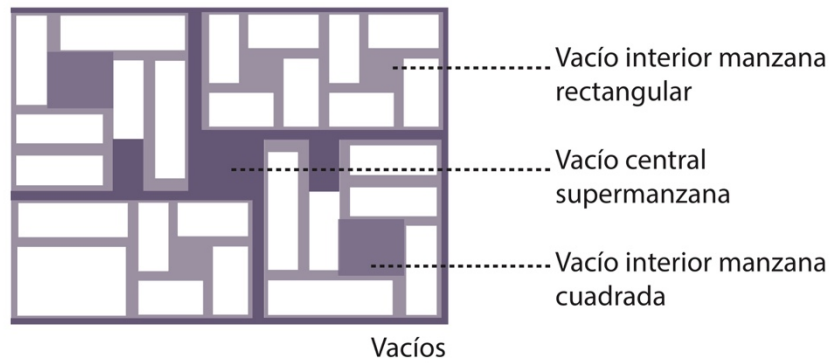

Figura 70. Fuente: Ciudad Modelo (2017). Fotografía
Vivienda Progresiva Solanda

Lamentablemente, el aumento exagerado de densidad poblacional generó un cambio drástico en la tipología preestablecida. La razón es que se provocó un estallido de autoconstrucción que en algunos casos incluso derribó la edificación por completo y se usó la totalidad del lote para generar una nueva vivienda. Es por esto que actualmente presentan de dos a seis pisos, y algunos han dado cabida a la pérdida parcial del patio central de las manzanas. A más de eso los materiales originales han quedado de lado dando paso a construcciones mayoritariamente de hormigón y ladrillo con diversos acabados entre los que resalta la cerámica o las fachaletas.

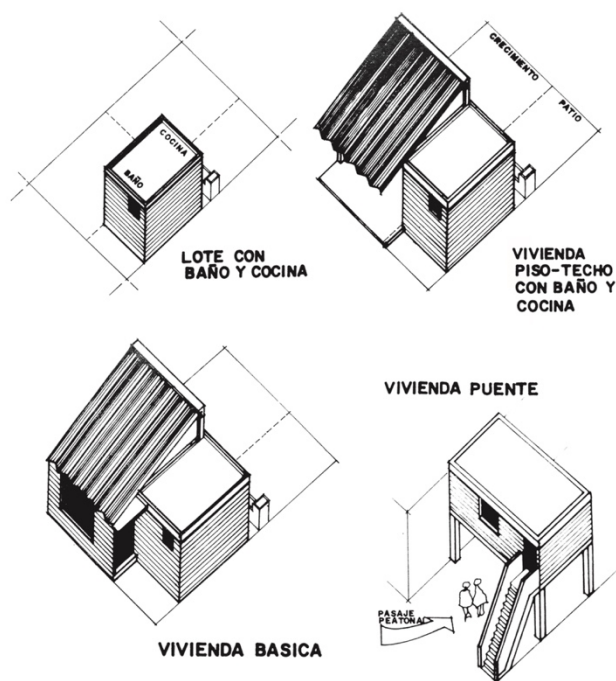
6.5.2 Análisis actual del barrio Solanda



Figura 71. Fuente: Autora (2018).
Diagrama de componentes barriales



Figura 72. Fuente: Autora (2018).
Diagrama de vías y transporte Barrio Solanda

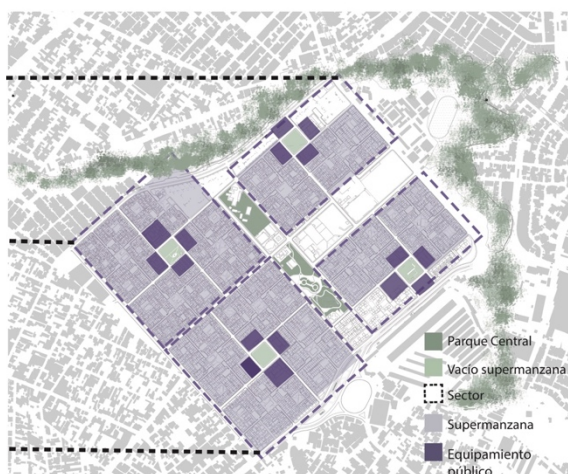

Figura 73. Fuente: Autora (2018).
Diagrama de Hitos Urbanos Barrio Solanda

Hitos

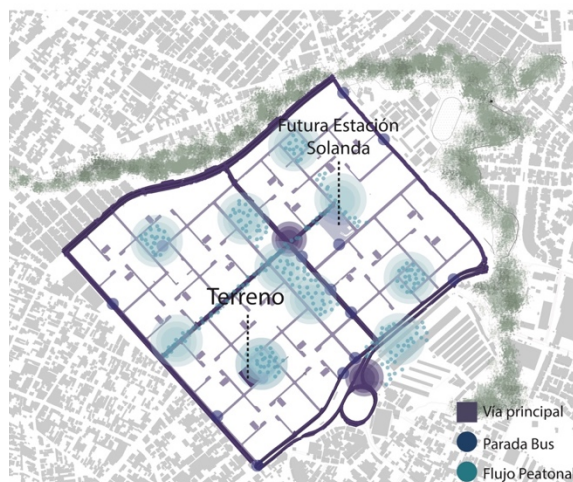
1. Mercado Solanda
2. Parque "La Educación"
3. Escuela Marquesa de Solanda
4. Escuela Eduardo Vasquez
5. Parque Marquesa de Solanda
6. Calle Comercial "La J"
7. Gran Aki
8. Parque Hidalgo de Procel
9. Escuela Eduardo Carrión
10. Colegio Consejo Provincial
11. Unidad Educativa Cardenal Spinola
12. Mercado "Mayorista"
13. Centro de Salud "El Carmen"

6.5.3 Análisis del Terreno

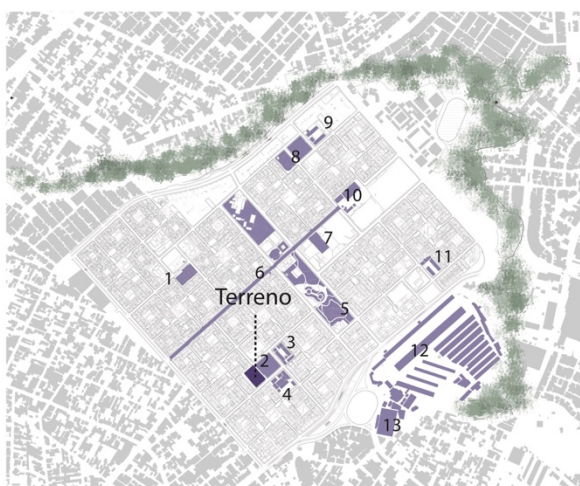
El terreno seleccionado se ubica en las calles José Agudo y Juan Barreto, frente al "Parque de la Educación". A partir del entendimiento de las supermanzanas del barrio Solanda, se aprecia que dicho lote se encuentra en el sector 4. Cuenta con un aproximado de 2 932 m² y actualmente existe una superficie construida de 989 m² donde funciona la "Asociación de Personas Adultas Mayores San Ignacio de Loyola", mismo que se encuentra bajo la dirección del Sr. Jorge García. El terreno cuenta con las condiciones adecuadas para la inserción del proyecto ya que es una superficie con un

desnivel mínimo y se encuentra frente a un área verde casi equivalente. A más de eso el hecho de que ya alberga un centro para el adulto mayor da a entender que la tipología ya es aceptada y la comunidad está adecuada a su ubicación. Finalmente, se trata de una relación intergeneracional que trasciende más allá de las personas, y que toma a la arquitectura también puesto que se trata de una nueva “arquitectura” que empieza a dialogar en un contexto existente que cuenta ya con un gran historia.



Figura 74. Fuente: Autora (2018).
Ubicación del Terreno



Figura 75. Fuente: Autora (2018).
Sección Longitudinal

El centro que actualmente está construido se instaló allí desde el año 2002, y se espera que para fines de 2018 su área pueda expandirse en 400 m² con el fin de albergar una mayor cantidad de usuarios ya que actualmente cuentan con 115 personas. El horario de atención se da en las tardes en un horario de 14h00 a 17h00 y cuenta con una gran variedad de actividades entre las que se encuentran: bailoterapia, danza,

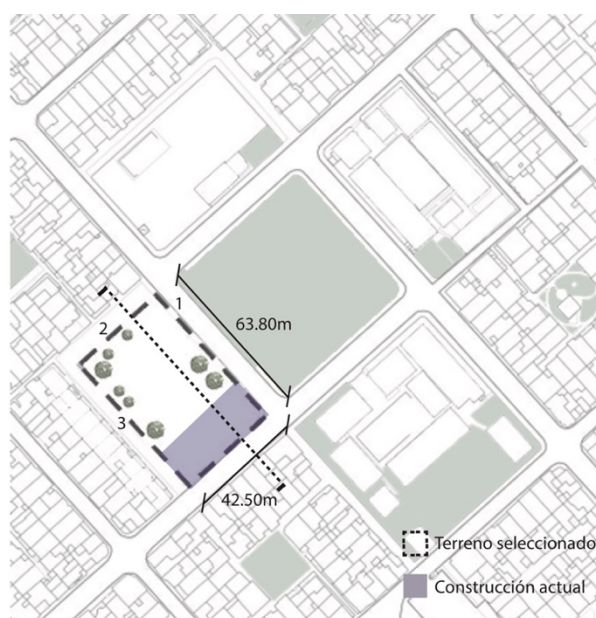
conferencias, coro y manualidades (J. García, comunicación personal, 23 de noviembre de 2017). El problema es que el resto del día el espacio no se usa y por ende no hay mayor actividad en el sector que la que se produce por las escuelas que están alrededor. A más de eso, ya que solo una parte del terreno está entregada a comodato, el sobrante se usa como botadero por lo que urge una reconstrucción total del área.



Figura 76. Fuente: Municipio del Distrito Metropolitano de Quito (2018).
Plano catastral del lote

Figura 77. Fuente: Autora (2018).
Levantamiento Fotográfico de construcción actual



Figura 78. Fuente: Autora (2018).
Levantamiento Fotográfico del terreno

El lote como tal, ocupa el espacio designado para un equipamiento público de acuerdo al plan original para el barrio. Se puede decir, entonces, que la implantación de la nueva tipología responde a este antecedente, por lo que es necesario comprender como se desarrollan los demás equipamientos. La tipología de los mismos, permitirán

tener una idea de partida para el proyecto puesto que este debe dialogar con ellos. Así mismo con el estudio de tipologías, se concluye que la vivienda se desarrolla netamente de manera adosada en el lateral y la parte posterior. De esta manera las pautas principales para el desarrollo del edificio establecen que como equipamiento público debe responder como una organización central, a la vez que la vivienda debería presentarse como una repetición adosada de volúmenes.



Figura 79. Fuente: Autora (2018).
Diagrama Análisis Tipológico

En cuanto a la influencia de las alturas de las edificaciones, éstas oscilan en un promedio de tres pisos llegando en muy pocos casos a cinco. Si bien en un principio el plan establecía que toda edificación debía mantener dos pisos de altura, con el crecimiento demográfico, la vivienda ha tenido que adecuarse cambiando de tamaño y materialidad para enfrentarse al momento actual. Por otro lado, el equipamiento público, al ser en su mayoría, escuelas y colegios, presenta un máximo de dos pisos. Esto quiere decir que el edificio a implantarse deberá tener entre dos y tres pisos con el fin de establecer una continuidad con el resto de edificaciones. Finalmente, dichas edificaciones se encuentran en línea de fábrica, por lo que esto representa otro condicionamiento.

En términos de iluminación, la orientación del lote le permite un asoleamiento favorecido al recibir la mayor incidencia de luz solar en su fachada más larga tanto en la mañana como en la tarde. Las fachadas más cortas también tienen una importante incidencia, por lo que el lote satisface la necesidad de luz que tienen los espacios tanto para niños como para adultos mayores.

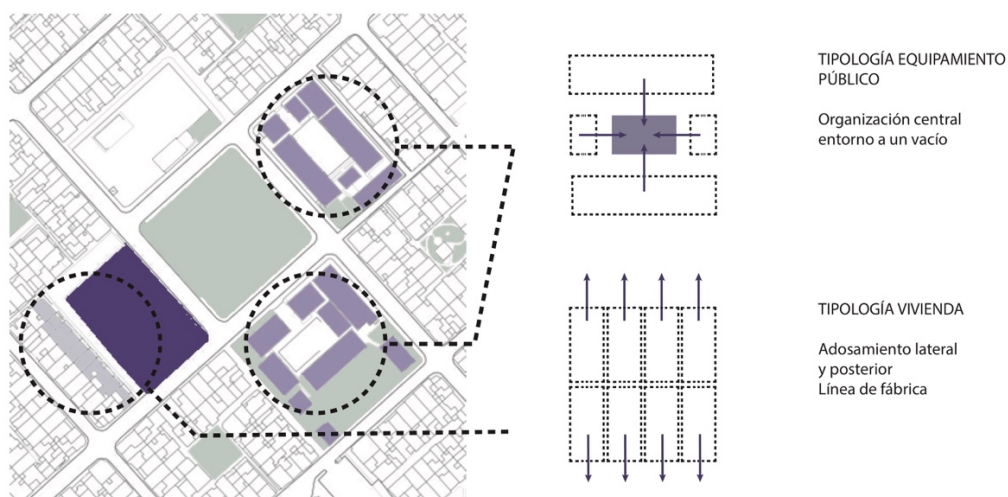

Figura 80. Fuente: Autora (2018).
Diagrama Análisis de Alturas y Fachadas



Figura 81. Fuente: Autora (2018).
Diagrama de Iluminación

7. PROYECTO

7.1 Desarrollo Conceptual

Después de la investigación presentada y considerando factores representativos de los grupos generacionales estudiados, se llegó a la conclusión de que el desarrollo conceptual debía ser tanto una respuesta al estudio así como una aproximación poética al tema. Por esta razón se plantea como concepto la *Complementariedad*, principio desarrollado por el psiquiatra argentino Enrique Pichon-Riviere. Este principio psicológico se rige por el juego e interacción de roles en un grupo y se encuentra íntimamente relacionado con la cooperación por un fin común. El rol como tal, es la conducta, comportamiento o función que cumple un individuo frente a una determinada situación. Con este contexto, el proyecto abarca la complementariedad como la interacción entre el rol del “abuelo” y el del “nieto” con el fin de que ambas partes puedan beneficiarse mutuamente.

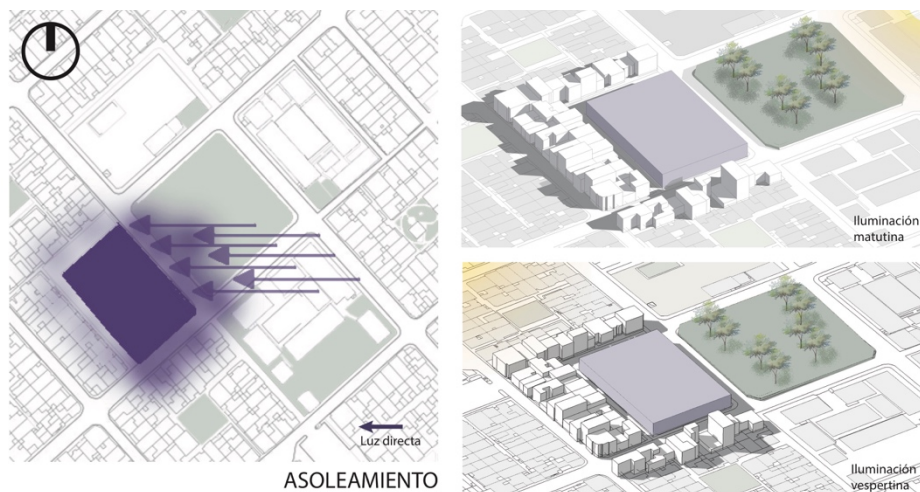

Figura 82. Fuente: Autora (2018).
Collage de Concepto

7.3 Programa

ÁREA DE ACCESO				
PROGRAMA	DETALLE DEL PROGRAMA	CANTIDAD	ÁREA INDIVIDUAL (m ²)	ÁREA TOTAL (m ²)
Hall / Sala múltiple	Mobiliario flexible	1	60	60
Recepción	Información (2 personas)	1	8	8
Batería Sanitaria	Baños 4H y 4M	1	24	24
TOTAL				92

ÁREA ADMINISTRATIVA				
PROGRAMA	DETALLE DEL PROGRAMA	CANTIDAD	ÁREA INDIVIDUAL (m ²)	ÁREA TOTAL (m ²)
Oficina Director	Escritorio y archivero	1	10	10
Oficina Psicología	Escritorio y archivero	2	12	24
Oficina Ayuda Social	Escritorio y archivero	2	12	24
Secretaría	Escritorio y archivero	1	12	12
Batería Sanitaria	Baños 2H y 2M	1	12	12
TOTAL				82

ÁREA RECREATIVA ADULTO MAYOR				
PROGRAMA	DETALLE DEL PROGRAMA	CANTIDAD	ÁREA INDIVIDUAL (m ²)	ÁREA TOTAL (m ²)
Taller de Manualidades y Arte	Mesas, sillas, estanterías	2	30	60
Taller de Cocina	Mesas, cocina, utilería	1	40	40
Sala múltiple	Juegos trad., bingo y bailoterapia	1	40	40
Sala de descanso y lectura	Sillones y mobiliario	2	24	48
Sala de Televisión	Sillones y mobiliario	1	40	40
TOTAL				228

ÁREA DE REHABILITACIÓN ADULTO MAYOR				
PROGRAMA	DETALLE DEL PROGRAMA	CANTIDAD	ÁREA INDIVIDUAL (m ²)	ÁREA TOTAL (m ²)
Fisioterapia	Equipo de rehabilitación	1	60	60
TOTAL				60

ÁREA MÉDICA COMPARTIDA				
PROGRAMA	DETALLE DE PROGRAMA	CANTIDAD	ÁREA INDIVIDUAL (m ²)	ÁREA TOTAL (m ²)
Secretaría	Escritorio y archivero	1	10	10
Sala de espera	Sillones y mesas	1	15	15
Enfermería	Camilla y equipo	1	20	20
Consultorio	Escritorio y camilla	4	12	48
Batería Sanitaria	Baños 4H y 4M Baño discapacitados	1	16	16
TOTAL				109

ÁREA RESIDENCIAL ADULTO MAYOR				
PROGRAMA	DETALLE DE PROGRAMA	CANTIDAD	ÁREA INDIVIDUAL (m ²)	ÁREA TOTAL (m ²)
Habitación doble (Personal)	2 Cama y baño completo	2	20	40
Habitación doble (Residencia)	2 camas y baño completo	15	25	375
Habitación simple (Residencia)	Cama y baño completo	8	20	160
Habitación doble (Discap.)	2 camas y baño completo	2	45	90
Enfermería	Camilla y mobiliario	2	20	40
TOTAL				705

BIBLIOTECA				
PROGRAMA	DETALLE DE PROGRAMA	CANTIDAD	ÁREA INDIVIDUAL (m ²)	ÁREA TOTAL (m ²)
Sala de lectura infantil	Mesas y sillas	1	40	40
Sala de lectura general	Mesas y sillas	1	40	40
Archivo	Libreros	1	40	40
Sala de Computadoras	Mesas y computadoras	1	36	36
TOTAL				156

AUDITORIO				
PROGRAMA	DETALLE DE PROGRAMA	CANTIDAD	ÁREA INDIVIDUAL (m ²)	ÁREA TOTAL (m ²)
Hall	Información	1	20	20
Escenario		1	24	24
Butacas	Asientos	1	60	60
Batería Sanitaria	Baños 3H Y 3M	2	24	48
TOTAL				152

ÁREA INFANTIL				
PROGRAMA	DETALLE DE PROGRAMA	CANTIDAD	ÁREA INDIVIDUAL (m ²)	ÁREA TOTAL (m ²)
Aulas niños (3 años)	Mesas y sillas	2	20	40
Aulas niños (4 años)	Mesas y sillas	2	20	40
Aulas niños (5 años)	Mesas y sillas	4	24	96
Sala de juegos	Espacio libre	2	45	90

Baterías Sanitarias	Baños 4H y 4M	2	20	40
TOTAL				306

SALA CUNA				
PROGRAMA	DETALLE DE PROGRAMA	CANTIDAD	ÁREA INDIVIDUAL (m ²)	ÁREA TOTAL (m ²)
Sala lactancia y siesta 1	Cunas y mobiliario (0-1 año)	1	25	25
Sala lactancia y siesta 2	Cunas y mobiliario (1 -2 años)	1	36	36
Sala de cambio	Cunas y mobiliario	1	36	36
Sala de juego 1	Espacio libre (0-1 año)	1	40	40
Sala de juego 2	Espacio libre (1-2 años)	1	40	40
TOTAL				137

ÁREA GENERAL				
PROGRAMA	DETALLE DE PROGRAMA	CANTIDAD	ÁREA INDIVIDUAL (m ²)	ÁREA TOTAL (m ²)
Cocina	Equipamiento	1	60	60
Almacén	Electrodomésticos	1	36	36
Área de desechos	Basurero y utilería	1	24	24
Comedor general	Mesas y sillas	1	75	75
Cafetería	Mesas y sillas	1	40	40
TOTAL				235

ÁREA DE PERSONAL				
PROGRAMA	DETALLE DE PROGRAMA	CANTIDAD	ÁREA INDIVIDUAL (m ²)	ÁREA TOTAL (m ²)
Cafetería	Mesas y sillas	1	24	24
Sala	Sillones	1	24	24
Vestidores	Lockers y bancas	1	30	30
Batería Sanitaria	Baños 4H y 4M	1	24	24
TOTAL				102

ÁREA DE SERVICIOS				
PROGRAMA	DETALLE DE PROGRAMA	CANTIDAD	ÁREA INDIVIDUAL (m ²)	ÁREA TOTAL (m ²)
Lavandería	Lavadoras y secadoras	2	24	48
Planchado	Equipo de planchado	2	24	48
Almacén	Almacenamiento limpio	2	20	40
Bodega	Uso variado	5	20	100
TOTAL				236

ÁREA VERDE				
PROGRAMA	DETALLE DE PROGRAMA	CANTIDAD	ÁREA INDIVIDUAL (m ²)	ÁREA TOTAL (m ²)
Patios		3		385
Jardines		4		75
Plazas y terrazas		3		670
TOTAL				1130

ÁREA TOTAL DE CONSTRUCCIÓN		2600
ÁREA EXTERIOR		1160
CIRCULACIÓN		450

Figura 83. Fuente: Autora (2018).
Tabla de Especificaciones de Programa

7.4 Partido Arquitectónico

En cuanto al proyecto arquitectónico como tal, se traducen tanto el concepto como los condicionamientos del emplazamiento, entendiendo que ambos condicionamientos pueden reflejarse a través de espacios centrales compartidos en torno a los cuales se ubican espacios individuales vinculados entre sí mediante una circulación en lazo. El partido entonces, se resume a dos núcleos construidos con un centro verde en torno al cual se disponen los demás espacios. Éstos dos núcleos centrales compartidos albergan las actividades complementarias e intergeneracionales

que son: biblioteca, comedor general, salas de baile, de pintura, talleres de juegos tradicionales, salas de televisión y descanso.

EL EDIFICIO SE DESARROLLA COMO UNA ORGANIZACIÓN AGRUPADA EN LAZO ALREDEDOR DE DOS CENTROS CONSTRUIDOS JERÁRQUICOS

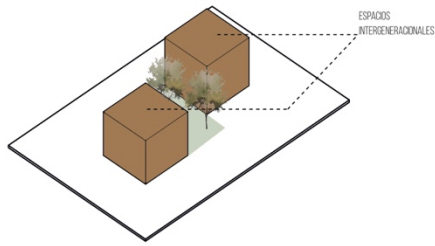

1. UBICACIÓN DE LOS DOS CENTROS JERÁRQUICOS DEJANDO UN ESPACIO VERDE ENTRE ELLOS

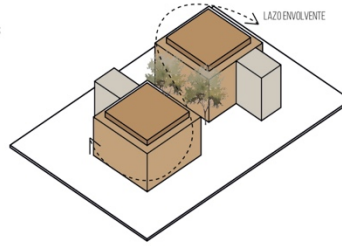

2. CIRCULACIÓN EN LAZO ALREDEDOR DE LOS VOLUMENES PRINCIPALES Y UBICACIÓN DE DOS PUNTO FLUJO.

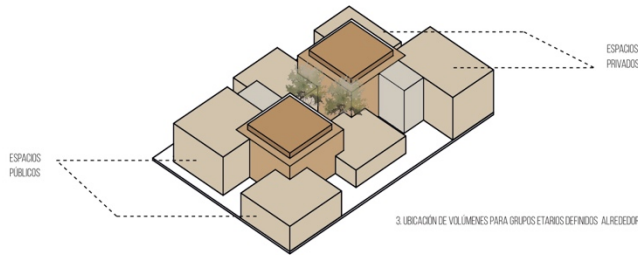

3. UBICACIÓN DE VOLUMENES PARA GRUPOS ETARIOS DEFINIDOS ALREDEDOR DE LOS CENTROS JERÁRQUICOS.

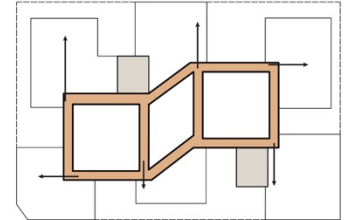
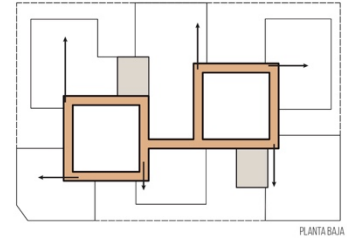

PLANTA ALTA
 CIRCULACIÓN HORIZONTAL
 CIRCULACIÓN VERTICAL

DIAGRAMA DE ESTRUCTURA



Figura 84. Fuente: Autora (2018).
 Diagramas de Partido, circulación y estructura

7.5 Diseño

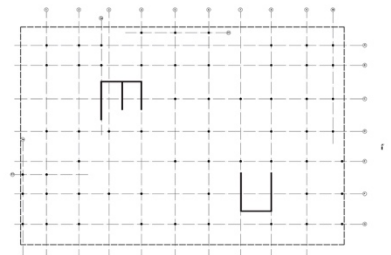

Figura 85. Fuente: Autora (2018).
Plano de Implantación

DIAGRAMA DE RELACIÓN CON EL CONTEXTO

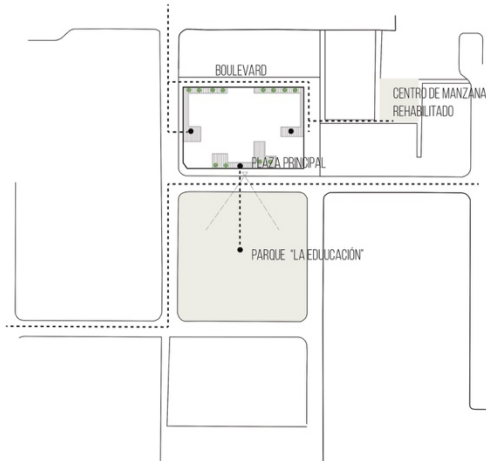

PARTIDO DEL DISEÑO DEL PARQUE



Figura 86. Fuente: Autora (2018).
Diagramas explicativos de relación con el contexto



Figura 87. Fuente: Autora (2018).
Planta Baja N.0.00

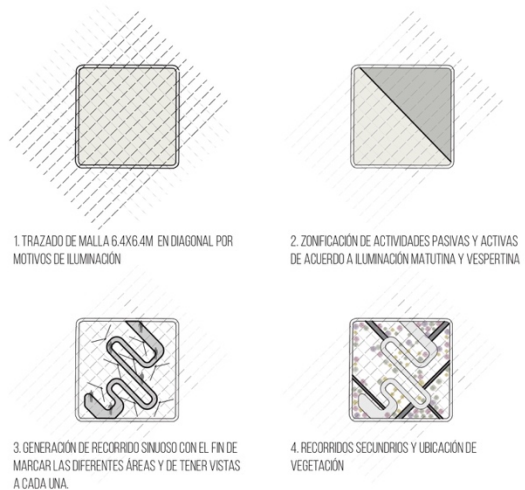

Figura 88. Fuente: Autora (2018).
Planta Baja N.-3.57

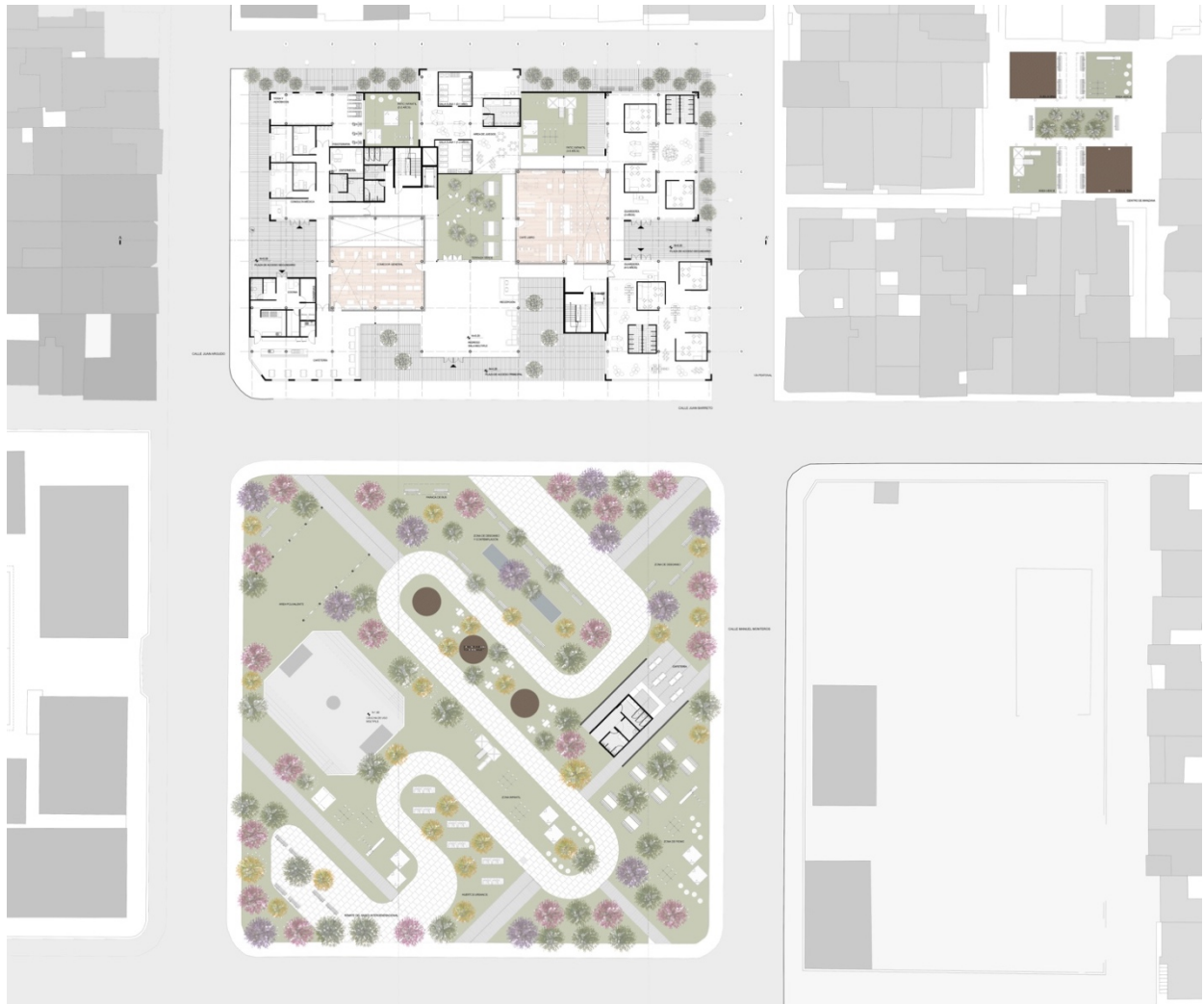

Figura 89. Fuente: Autora (2018).
Planta Alta N. +3.57

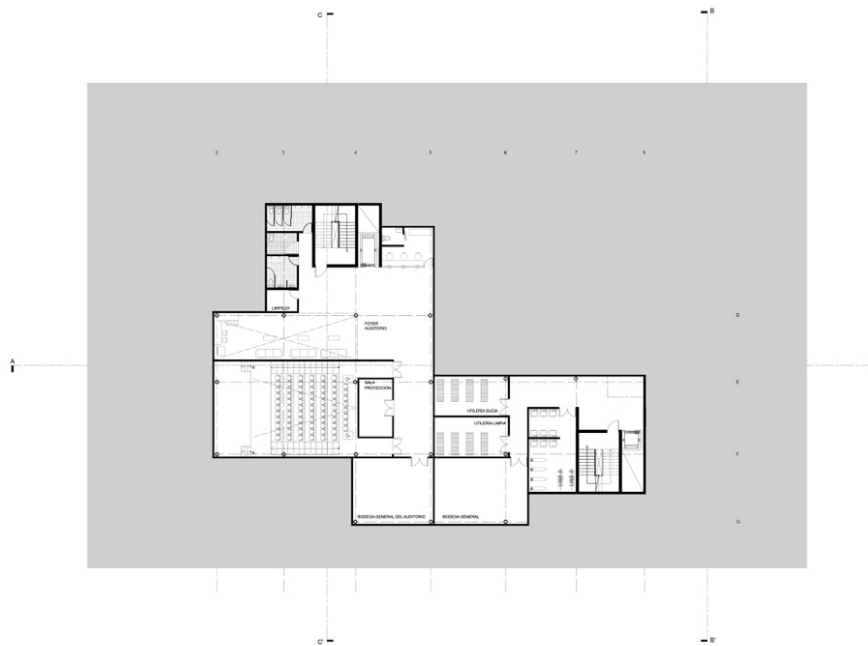

Figura 90. Fuente: Autora (2018).
Planta Baja N.-7.14



Figura 91. Fuente: Autora (2018).
Corte longitudinal A-A'

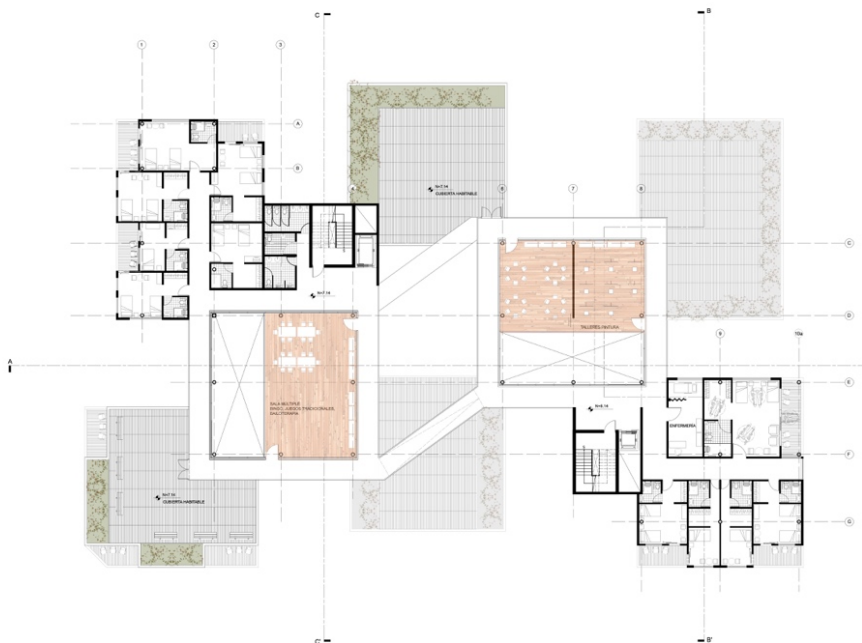

Figura 92. Fuente: Autora (2018).
Corte transversal C-C'

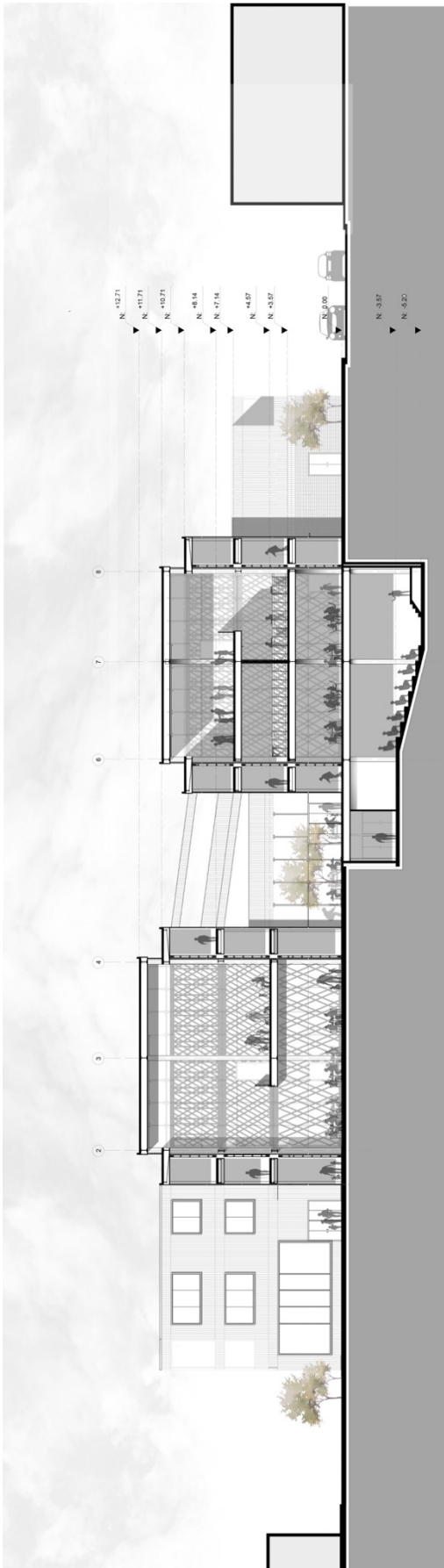

Figura 93. Fuente: Autora (2018).
Corte transversal B-B'



Figura 94. Fuente: Autora (2018).
Detalle Constructivo

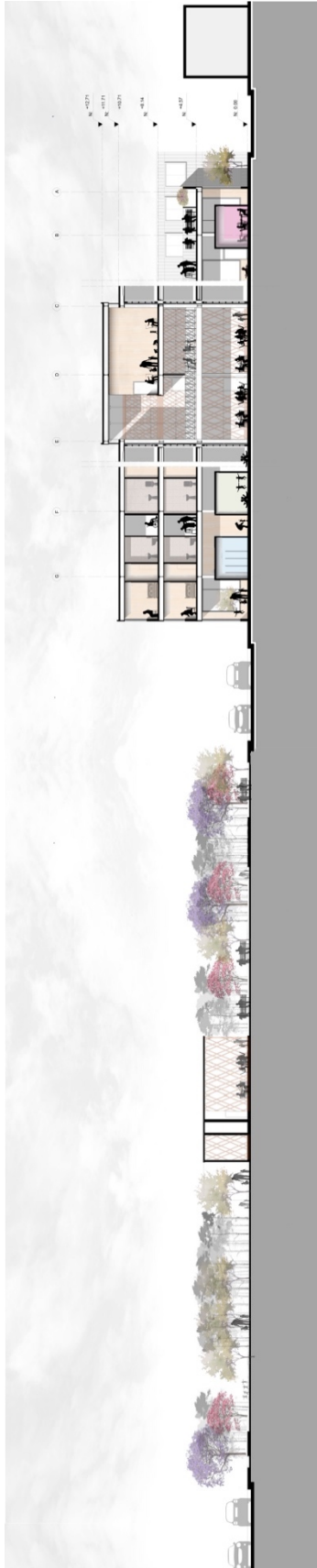

Figura 95. Fuente: Autora (2018).
Elevación Frontal

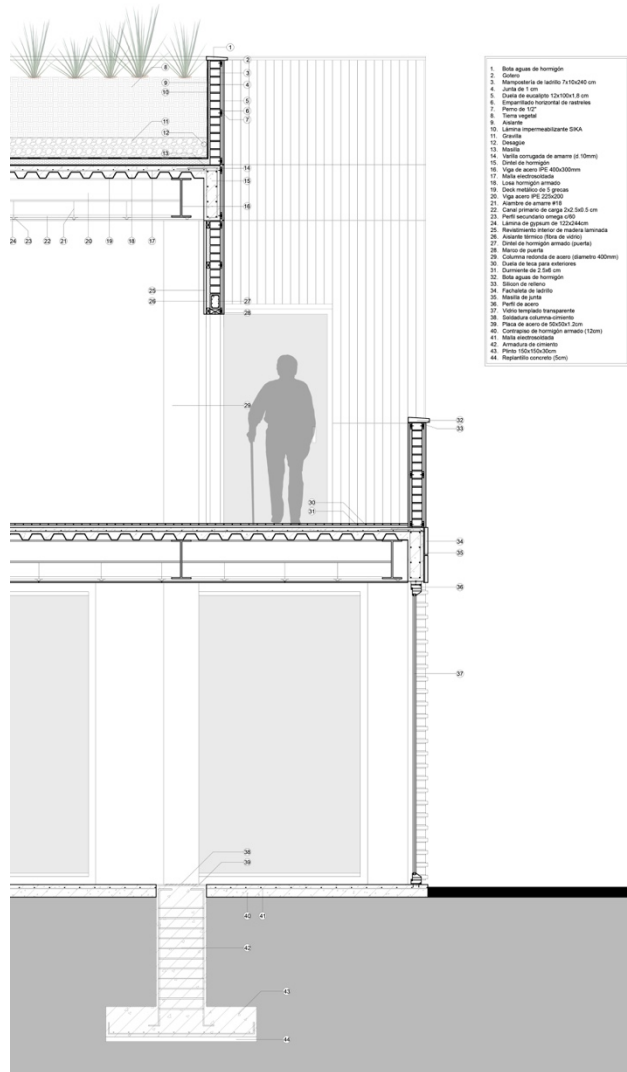

Figura 96. Fuente: Autora (2018).
Elevación Lateral Derecha



Figura 97. Fuente: Autora (2018).
Elevación Lateral Izquierda



Figura 98. Fuente: Autora (2018).
Elevación Posterior



Figura 99. Fuente: Autora (2018).
Render Exterior Vista Posterior



Figura 100. Fuente: Autora (2018).
*Render Interior. Vista Biblioteca
Intergeneracional*



Figura 101. Fuente: Autora (2018).
*Render Exterior. Vista Terraza
Intergeneracional*



Figura 102. Fuente: Autora (2018).
Render Interior. Habitación



Figura 103. Fuente: Autora (2018).
Render Interior. Guardería



Figura 104. Fuente: Autora (2018).
Render Interior. Vista Centro y puentes



Figura 105. Fuente: Autora (2018).
Render Exterior.

8. Bibliografía

- Alberich, T & Fúnes, E. (2008). *Intervención social y sanitaria con mayores : manual para el trabajo con la 3ª y 4ª edad*. [Versión electrónica de Digitalia Hispánica]. ISBN: 9788498492170
- Amar, J & Madariaga, C. (2008). *Proyectos sociales y cuidado a la infancia*. [Versión electrónica de Digitalia Hispánica]. ISBN: 9789588252704
- Amorós, P, Bartolomé, M, Sabariego, M & Santos, J. (2012). *Construyendo el futuro : las personas mayores, una fuerza social emergente*. [Versión electrónica de Digitalia Hispánica]. ISBN: 9788420666006
- Burba, M, Fernández, E, González, M & Luque, L. (2013). *Vejez y Diversidad*. Córdoba: Brujas.
- Di Veroli, D. (2012). *Arquitectura y envejecimiento: hacia un hábitat inclusivo*. [Versión electrónica de Digitalia Hispánica]. ISBN: 9789875841710
- Fernández Salvador, D. (s.f.). *Evolución del juego en el niño desde la teoría piagetiana*.
- Frank, E. (2003). *Vejez, Arquitectura y Sociedad*. [Versión electrónica de Digitalia Hispánica]. ISBN: 9788469207826
- García, S. (2014). *Arquitectura intergeneracional y espacio público*. *Scielo*. Recuperado desde: http://www.scielo.cl/scielo.php?script=sci_arttext&pid=S0717-69962014000100009#c1
- INEN 2293. (2015). *Accesibilidad de las personas al medio físico*.
- Instituto Nacional de Estadísticas y Censos. (2008). *La población adulto mayor en la ciudad de Quito*. Recuperado desde: http://www.ecuadorencifras.gob.ec/documentos/web-inec/Bibliotecas/Estudios/Estudios_Economicos/Evolucion_de_la_indus_Aliment_Beb_2001-2006/Poblac_Adulto_Mayor.pdf
- Jansen, T. (20 de enero, 2016). *The Preschool Inside a Nursing Home*. *The Atlantic*. Recuperado desde: <https://www.theatlantic.com/education/archive/2016/01/the-preschool-inside-a-nursing-home/424827/>
- J. García, Comunicación personal, 23 de noviembre de 2017.
- Kotnik, J. (2014). *Nuevos diseños en guarderías*. Barcelona: Editorial Océano. ISBN: 9788415492146
- Juventud Rebelde. (2008). *Los ancianos y los niños se parecen*. Recuperado desde: <http://www.juventudrebelde.cu/index.php/cuba/2008-03-28/los-ninos-y-los-ancianos-se-parecen>

- Ministerio Coordinador de Desarrollo Social. (2013). *Mapa de servicios sociales integrados del distrito metropolitano de Quito*. Recuperado desde: http://quito.gob.ec/mapas_servicios/
- Ministerio de Inclusión Económica y Social. (2015). *Folleto servicios y programas*. Recuperado desde: <http://www.inclusion.gob.ec/wp-content/uploads/downloads/2013/06/folleto-servicios-del-mies.pdf>
- Panero & Zelnik. (1994). *Las dimensiones humanas en los espacios interiores*. Barcelona: Editorial Gustavo Gili.
- Papalia, D & Feldman, R. (2012). *Desarrollo Humano*. [Version electrónica de Bookshelf online]. ISBN: 978-607-15-0933-8
- Paredes, K. (25 de junio de 2016). La población adulta mayor crecerá 34% a partir de 2020. *El Telégrafo*. Recuperado desde: <http://www.eltelegrafo.com.ec/noticias/palabra-mayor/17/la-poblacion-adulta-mayor-crecera-34-a-partir-de-2020>
- Pérez, G. (2006). *Calidad de vida en personas mayores*. [Versión electrónica de Digitalia Hispánica]. ISBN: 84-9772-937-4
- Providence Mount St. Vincent & its Intergenerational Programming. (2016). *Mount St. Vincent*. Recuperado desde: <http://washington.providence.org/~~/media/files/providence/senior%20care/mount%20st%20vincent/providencemountstvincentintergenerationalprogramming2016.pdf/>
- Puig, X. (2012). Calidad de vida en la vejez: Estimulación Cognitiva. *Pontificia Universidad Católica de Chile*. Recuperado desde: http://adultomayor.uc.cl/docs/Estimulacion_Cognitiva.pdf
- Rodríguez, L. (1990). *Las Mujeres de Solanda: Mujer, Barrio Popular y Vida Cotidiana*. Quito: CEPAM
- Ropero, M.D. (s.f.). La guardería como respuesta a las necesidades de la sociedad actual. *Sociedad de Pediatría de Atención Primaria de Extremadura*. Recuperado desde: <https://www.spapex.es/laguarderia.htm>
- Rueda, J. (2007). La tecnología en la sociedad del siglo XXI: Albores de una nueva revolución industrial. *Aposta*. Recuperado desde: <http://www.apostadigital.com/revistav3/hemeroteca/jjrueda.pdf>
- Sánchez, M., Kaplan, M. y Sáez, J. (2010). *Programas Intergeneracionales: Guía introductoria*. Madrid: IMSERSO
- Subirats, J. (2010). Los grandes procesos de cambio y transformación social. *Invertida*. Recuperado desde: www.invertida.org

Toranzo, V. (2011). *Arquitectura y pedagogía: los espacios diseñados para el movimiento*. [Versión electrónica de Digitalia Hispánica]. ISBN: 9789875842151

UNICEF. (s.f.). Escuelas amigas de la infancia. Recuperado desde:
https://www.unicef.org/ecuador/Escuelas_Amigas_de_la_Infancia_ES.pdf

Unidad Patronato Municipal San José. (2015). *Programas*. Recuperado desde:
<http://www.patronato.quito.gob.ec/programas.html>

Villalonga, C. (21 de junio, 2015). Niños y ancianos, juntos en un proyecto para cambiar sus vidas. *La Vanguardia*. Recuperado desde:
<http://www.lavanguardia.com/vida/20150621/54432436598/ninos-ancianos-residencia-guarderia.html>