

1. INTRODUCCION.

En la actualidad, el ser humano ha llegado a la conclusión de que la principal fuente de riqueza y el patrimonio más importante que tiene el hombre es el conocimiento y la información. La transmisión de estos dos legados ha ayudado de forma indiscutible al desarrollo de la sociedad en la historia hasta el día de hoy. Por esta razón, el hombre creó hace cientos de años un lugar donde se puede almacenar y transmitir la mayor parte de la información de la sociedad humana. Ha este lugar se lo conoce hasta nuestros días como la biblioteca.

El "Manifiesto de la Biblioteca Pública de la UNESCO", define a las bibliotecas de la siguiente forma:

*"La libertad, prosperidad y el desarrollo de la sociedad y sus individuos son fundamentos de los valores humanos. Estos serán adquiridos a través de la habilidad de ciudadanos bien informados para ejercer sus derechos democráticos y jugar un rol activo en la sociedad. La participación constructiva y el desarrollo de la democracia dependen de una educación satisfactoria así como de un acceso gratuito e ilimitado al conocimiento. Las bibliotecas públicas, la puerta local al conocimiento, proveen las condiciones básicas para el aprendizaje duradero, su desarrollo cultural y la toma de decisiones independientes de individuos y grupos sociales".*¹

La Biblioteca propone lograr un espacio alternativo en el que leer se convierta en una actividad cultural entretenida y no en una obligación. Además de ser un lugar donde se almacenan libros, la biblioteca tiene la función de enseñar a aprender y transmitir la información por medio de varias actividades. Debe ser un espacio amable y abierto a toda la comunidad, que a más de adaptarse a nuestro medio social, económico y cultural, cuente con la mayor cantidad de servicios necesarios y con tecnología de punta para agilizar la transferencia de conocimiento a los usuarios. De esta forma se trataría de cambiar el concepto que tenemos en nuestro país de esta institución tan importante.

Sin embargo, para lograr el desarrollo de una sociedad no basta únicamente con alimentarse del conocimiento y la información de toda la humanidad. Para que una sociedad progrese primero debe conocer bien su cultura, su identidad, saber de dónde viene. Por lo tanto, se propone unificar la biblioteca, ese motor que nos impulsa al desarrollo, con un lugar que conserve nuestras bases como sería el Archivo Nacional. Este debe almacenar los documentos históricos de nuestro país. Es en este lugar donde podemos encontrar nuestras raíces, nuestro carácter nacional.

¹ UNESCO. "Manifiesto de la Biblioteca Pública de la UNESCO". Noviembre de 1994.

2. LA DIFUSIÓN DE INFORMACIÓN Y LA TRANSMISIÓN DEL CONOCIMIENTO.

El desarrollo de nuestra sociedad en la actualidad depende de dos elementos fundamentales que son la información y el conocimiento. Para que el ser humano sepa responder y actuar de forma adecuada ante cualquier circunstancia de la vida necesita construir conocimientos; y para poder elaborarlos debe disponer de una información adecuada.

Conocimiento no es información. Son dos términos muy diferentes, pero que sin embargo dependen el uno del otro. La información es aquella que puede aportar conocimiento al ser humano.

*“El análisis puede parecer circular. El conocimiento es identificado con la creencia producida (o mantenida) por la información, pero la información que una persona recibe es relativa a lo que ya conoce sobre las posibilidades de la fuente informativa”.*²

2.1. LA CULTURA.

Antes de analizar los conceptos de información y conocimiento es importante conocer la definición de cultura, ya que ésta es un patrón relacionado directamente con los otros dos.

La cultura es un término relacionado con el conocimiento humano, con su educación intelectual y moral, con sus creencias y su comportamiento. Todo esto es un resultado de la capacidad que tenemos las personas para aprender y transmitir el conocimiento a los que nos rodean y a las próximas generaciones.

*“Lo cultural tiene que ver con aquellos conocimientos, ideas, actividades, procedimientos y valores transmitidos por aprendizaje social y no heredados genéticamente. Lo natural es aquello con lo que se nace, lo congénito o innato, lo genéticamente heredado. La cultura se opone a la natura por su carácter de informaciones (descriptivas, prácticas y valorativas) adquiridas o aprendidas de los otros, no heredadas genéticamente”.*³

Por lo tanto, para que exista cultura es necesario el contacto y la comunicación con los seres humanos, de tal forma que podamos y nos puedan transmitir conocimientos. Y para intercambiar conocimientos con otras personas es necesario que existan lugares dónde hacerlo. Para activar la cultura deben existir espacios donde practicarla.

² DRETSKE, Fred. “Conocimiento e información”. Editorial Salvat. Barcelona, España. 1987.

³ Enciclopedia Salvat. “La Enciclopedia”. Salvat Editores. Madrid, España, 2004.

2.2. LA INFORMACIÓN.

La información nos ha rodeado desde hace siglos y en la actualidad podemos encontrar cantidades infinitas de ella a nuestro alcance. Son datos de los que el ser humano puede disponer y comprender. Lo que el hombre puede llegar a saber en términos de cantidad y contenido está delimitado por la información que se encuentra disponible. Esta se puede almacenar, buscar, transmitir, recibir, intercambiar, etc.

Para los seres humanos la información es algo externo e inerte que se puede acumular rápidamente y automatizar. Nuestra sociedad se encuentra en crecimiento constante y con las grandes cantidades de documentos e información que se generan día a día, se ha dado la necesidad de almacenarlos de forma diferente. Por esta razón, en la actualidad la información es mayoritariamente digital.⁴

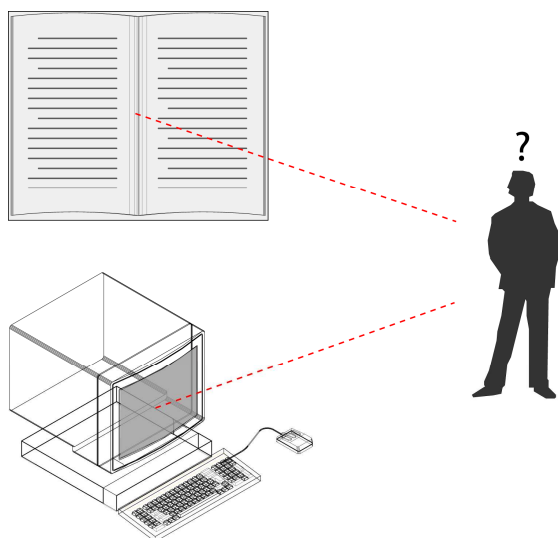

2.3. EL CONOCIMIENTO.

El conocimiento es una capacidad única de los seres humanos. Es un conjunto de datos e información que se han almacenado en nuestro cerebro a través del aprendizaje y de la experiencia. Es interiorizado, estructurado, elaborado y conduce a la acción. Creamos conocimientos, para confrontar situaciones y momentos de la vida, a partir de la información que tenemos en nuestra memoria y de la que podemos encontrar en el medio que nos rodea.

⁴ DRETSKE, Fred. "Conocimiento e información". Editorial Salvat. Barcelona, España. 1987.

La transmisión del conocimiento involucra un proceso intelectual de enseñanza y aprendizaje. Para que este pueda ser transferido se requiere de un emisor y un receptor. Como es una propiedad única del hombre, éste se debe transmitir de persona a persona. El conocimiento debe ser dinámico, éste pierde valor cuando se mantiene estático, ya que para que tenga importancia debe ser transmitido.⁵

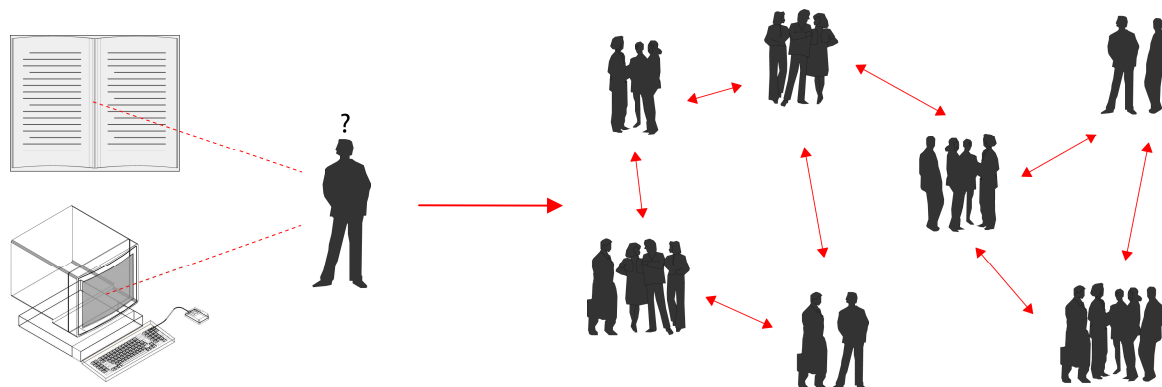

2.4. LA TRANSMISIÓN DE LA INFORMACIÓN Y EL CONOCIMIENTO EN EL PASADO FRENTE A SU TRANSMISIÓN EN LA ACTUALIDAD.

*“Si existe algún área del desarrollo de la sociedad en la que se pueda hablar de revolución, es en la transmisión escrita de la información y del conocimiento. Cada paso en este tema ha traído verdaderas transformaciones en la historia de la humanidad, transformaciones que en este caso han permitido la conservación, la manipulación y la transmisión del principal patrimonio del hombre: el conocimiento”.*⁶

La información ha existido desde hace siglos. Sin embargo, su almacenamiento y transmisión han sufrido un sinnúmero de cambios hasta el día de hoy. Este desarrollo de la información conlleva a un desarrollo del conocimiento del hombre. La obtención de información y el crecimiento de nuestros conocimientos están ahora al alcance de nuestras manos.

En la antigüedad el acceso a la información era muy limitado. Con la aparición de la escritura se lograron conservar pensamientos y datos importantes del ser humano. Sin embargo eran muy pocas las personas que sabían leer, razón por la cual la información sólo se transmitía a un porcentaje muy pequeño de la sociedad.

⁵ DRETSKE, Fred. “Conocimiento e información”. Editorial Salvat. Barcelona, España. 1987.

⁶ Revista Escala. “Bibliotecas”. Publicaciones Escala. Bogotá, Colombia 2004.

La información escrita era escasa. En el pasado los libros se escribían a mano y los escribas tardaban años en duplicar estos libros para que otras personas puedan tener acceso a ellos. Antes la transferencia de información y conocimiento era lenta, difícil y limitada.

Con el pasar de los años, con el desarrollo de la escritura y la imprenta y con la traducción a varios idiomas de los distintos libros, las personas pudieron tener un mayor acceso a la información. Entonces se dio el problema del almacenamiento de estos documentos escritos, ya que cada vez eran mayores. Con la aparición de las bibliotecas se lograron almacenar miles de volúmenes de documentos, y se logró crear un espacio donde el hombre pueda buscar información y logre una mayor transferencia de conocimientos.

La invención de las computadoras y la aparición del Internet permitieron alcanzar un gran desarrollo en este tema. Ahora la mayor parte de la información ha pasado a formato digital. Este hecho ha facilitado la vida del hombre y la transferencia de conocimientos. Ahora es mucho más rápido buscar y encontrar información en cualquier parte. Los catálogos de las bibliotecas son digitales ahora; y se hacen grandes esfuerzos por incluir en este formato libros y revistas. Además, ahora la mayor parte de la información a pasado a formar parte de la Web. Con esto se puede decir que la información está al alcance de la mano. Es impresionante como en fracciones de segundo podemos encontrar millones de documentos sobre la información que queremos. Existe medio billón de páginas Web, es decir, quinientos mil millones de páginas de información al otro lado de nuestro computador.

En conclusión, en el pasado la transferencia de información y de conocimientos era un proceso mucho más lento y limitado. En cambio, en la actualidad, es un proceso más dinámico, rápido y es posible que una gran parte de los seres humanos puedan acceder de manera más fácil a la información. En nuestros días es necesario que el hombre sepa leer para que obtenga una cantidad significativa de conocimientos. Además, es necesario que se creen lugares mucho más dinámicos y abiertos donde no sólo se almacenen libros, sino que en verdad se logre una difusión de información de los libros a las personas y una transmisión de conocimientos entre los hombres.

2.5.LA MEMORIA COLECTIVA

La memoria colectiva es una reconstrucción o recomposición que realiza un grupo de gente sobre el pasado y que está vinculada a un acontecimiento que es recordado ya sea con deseos o temores del presente. Estos recuerdos que se remiten a una comunidad o a un grupo de gente pueden ser transmitidos a un individuo o a varias personas.

El recuerdo o memoria colectiva está basado en prácticas sociales. Aquí se pueden diferenciar tres tipos: la memoria como proceso, la conmemoración del pasado y la memoria como proceso donde se reconstruyen hechos que sucedieron en el pasado.

La memoria colectiva se produce cuando se transmiten los recuerdos de una comunidad. Los hablantes se identifican con estos hechos del pasado y los reconstruyen y conmemoran. Sin embargo, esta memoria también está relacionada con el presente, ya que se construye sobre necesidades que tenemos en la actualidad. Y por lo tanto, al estar relacionada con el presente está relacionada con el futuro de los ciudadanos.

Estos recuerdos colectivos están relacionados directamente con la identidad nacional de un pueblo. Para el desarrollo de una nación no sólo es importante tener información y conocimientos generales, también es necesario conocer y sentirnos identificados con nuestro pasado, es decir, con nuestras raíces. Es importante que los seres humanos nos informemos y aprendamos sobre nuestros antepasados y sepamos de dónde venimos.⁷

2.6.LA BIBLIOTECA

2.6.1. RESEÑA HISTÓRICA.

La escritura primitiva estaba hecha a base de pictogramas. El conocimiento de esta escritura se restringía a una minoría de la sociedad. Más tarde, con la creación de los alfabetos fenicios, los textos se duplicaron a una gran velocidad, logrando que la sociedad de la época se interesara cada vez más por estos y por aprender a escribir.

A partir de la invención de la escritura surgió el problema de la conservación y clasificación de esta información. Con el pasar de los años estos materiales crecieron en un

⁷ <http://www.ilustrados.com/publicaciones/EpykZIZlylmsrIOUF.php>
<http://www.memoriacolectiva.com>
<http://www.encolombia.com/educacion/unicentral4799tem-memoria.htm>

gran porcentaje, razón por la cual se dio la necesidad de crear espacios donde se pudieran guardar estos escritos. A estos lugares se los denominó bibliotecas.

Hace tres mil años nacieron las primeras bibliotecas. Los egipcios ya conservaban en sus templos un sinnúmero de papiros científicos y tecnológicos. Durante el año 650 A.C. la biblioteca del rey asirio Asurbanipal conservaba 25.000 tabletas con documentos literarios, jurídicos e históricos. En el mundo antiguo, Eumeno II, rey de Pérgamo, poseía una biblioteca con 200.000 volúmenes que fueron saqueados por Antonio y entregados a Cleopatra.

Pero fue la civilización grecorromana la que alcanzó el mayor desarrollo en este tema en la antigüedad. Fueron ellos quienes crearon la palabra biblioteca, que venía del griego *biblos* = libros y *theke* = depósito. En el siglo 5 A.C. los templos griegos ya poseían bibliotecas y archivos con un gran número de volúmenes y documentos pertenecientes a la ciudad. También se crearon grandes escuelas de filosofía que empezaron a crear colecciones de libros que estaban dirigidos para el uso de los estudiantes. De esta manera surgieron las bibliotecas institucionales.

La biblioteca más grande de ese tiempo fue la Biblioteca de Alejandría, la cual es reconocida hasta la actualidad. Esta contenía aproximadamente 700.000 volúmenes, contando con documentos de papiro, obras literarias y científicas importantes de aquella época. La Biblioteca de Pérgamo también es considerada como una institución importante, ya que poseía 200.000 volúmenes.

Durante el siglo I A.C. existía un sinnúmero de bibliotecas particulares en Roma. César intentó abrir la primera biblioteca pública, pero fue asesinado antes de hacerlo. Fue entonces su amigo Asinio Polion quien inauguró la primera biblioteca de este tipo en Roma. Posteriormente, y hasta el siglo II A.C. se crearon 3 más, que eran la Octaviana, la Palatina y la Ulpia, que estaba ubicada en el foro romano y era la mayor de todas.

Con el pasar de los años las bibliotecas se fueron desarrollando cada vez más, eran más grandes y poseían cantidades innumerables de volúmenes y documentos importantes. Por esta razón surgió la importancia de sistematizarlas. En el siglo XVIII se creó el primer libro sobre este tema que se denominaba “Consejos para ordenar una biblioteca”. Según este libro la forma óptima de acomodar una biblioteca era ubicando los volúmenes en estanterías pegadas a los extremos dejando un espacio central libre para la lectura. Durante esta época se dio mucha importancia a la relación del hombre con los libros y se trató de dar un espacio importante para aquellos que acudían a la biblioteca en busca de conocimientos.

En los siglos posteriores las obras literarias crecieron aún más, por lo que era cada vez

más difícil ordenarlas y buscarlas dentro de una biblioteca. Entonces surgió la necesidad de enumerar y clasificar los volúmenes. Se plantearon varios métodos, pero el primero en lograrlo fue Johann Gesner en Alemania. Sin embargo, fue Antonio Panizzi, de origen italiano, quien revolucionó estos métodos. Este político ordenó la biblioteca del museo británico y creó su primer catálogo.

Para ordenar una biblioteca es necesario primero catalogarla, es decir, dar un número de serie a cada volumen. En segundo lugar, se debe clasificar los libros o documentos de la biblioteca según el tema del que tratan. Estos métodos ayudan a organizar la biblioteca, a saber siempre cuántos libros contiene y a incrementar la información de la misma.

En la actualidad, los catálogos de las bibliotecas más importantes poseen una cantidad innumerable de tomos. Existen varios sistemas de clasificación, pero los más conocidos son el decimal de Dewey y el francés o sistema universal decimal. Es muy frecuente encontrar que en las bibliotecas de América se utilice el sistema de la biblioteca del congreso de los Estados Unidos.⁸

2.6.2. IMPORTANCIA DE LAS BIBLIOTECAS.

Las bibliotecas son instituciones de suma importancia en la actualidad. No sólo es un lugar donde se guardan libros, también es un espacio donde la sociedad puede alimentar su cultura, aumentar sus conocimientos a través de la información que en ella se almacena y desarrollarse a través de la educación que en este lugar puede adquirir.

Las bibliotecas tienen la función de transmitir un gran porcentaje de la información que existe en el mundo. La mayor parte de esta información la podemos encontrar escrita, ya sea en libros, revistas, documentos, en el Internet, etc. Es por esto que se dice que la puerta del conocimiento es la lectura. Para que un hombre pueda desarrollarse debe buscar información que enriquezcan sus conocimientos. En la actualidad, cualquier información que deseemos obtener la podemos encontrar de manera fácil y rápida en las bibliotecas.

2.6.3. LA BIBLIOTECA NACIONAL.

Una biblioteca nacional es uno de los lugares más importantes que un país posee. Además de ser un centro cultural y punto de encuentro para los ciudadanos, ésta tiene la

⁸ Revista Escala. "Bibliotecas". Publicaciones Escala. Bogotá, Colombia 2004.

principal función de ser un almacén de la memoria colectiva del país, razón por la cual debe convertirse en un espacio emblemático.

Además, una biblioteca nacional debe promover actividades culturales y programas educativos para los ciudadanos e incentivarles a leer e informarse. Debe ser un centro abierto para toda la gente, sin distinción social, que ayude a su desarrollo intelectual.

Finalmente, una biblioteca nacional debe ser una verdadera institución del país, es decir, un organismo que desempeñe una función que sea de interés público y satisfaga sus necesidades que pueden ser especialmente de enseñanza y aprendizaje.

*“Una institución es una vía o forma cultural parcial integrada en un sistema cultural más amplio, la organización o procedimiento que los grupos sociales establecen de manera más o menos consciente o espontánea para la consecución y organización de sus objetivos y la satisfacción de sus necesidades. La institución es, pues, el instrumento de control social de una cultura, o de una ideología, que se transforma al compás de la cultura en que se inserta y a la que trata de servir más o menos adecuadamente”.*⁹

2.6.4. FUNCIONAMIENTO DE LA BIBLIOTECA.

*“El concepto de biblioteca ha evolucionado desde su consideración como “guarda y custodia de libros”, a la idea actual de servicio público cuya misión fundamental es la difusión de la información que almacena. El edificio ha ido evolucionado con los cambios sociales, los cambios de materiales constructivos, y los cambios en la manera de entender la misión de la biblioteca. Según palabras de Manuel Carrión Gútiérrez, se ha ido evolucionado desde los edificios compactos, con un único espacio para todo, con estanterías murales cerradas, a la biblioteca tripartita, en la que se enlaza mediante el catálogo a los tres elementos: público, libros y personal (salas de lectura, depósitos y despachos). Y finalmente a una biblioteca abierta a los usuarios con una nueva división tripartita basada en el grado de accesibilidad y ruido”.*¹⁰

A. ACCESIBILIDAD.

Uno de los aspectos más importantes que un arquitecto debe tomar en cuenta al momento de diseñar una biblioteca es la accesibilidad y facilidad de movimiento en el exterior y en el interior de la misma. Con relación al exterior, la biblioteca debe situarse en un lugar céntrico de la ciudad, tanto urbanística como culturalmente. Además, debe tener un acceso fácil desde la calle y tratar de situarse cerca de vías principales para que la gente pueda acceder a la biblioteca por medio de transporte público.

⁹ Enciclopedia Salvat. “La Enciclopedia”. Salvat Editores. Madrid, España, 2004.

¹⁰ <http://www.absysnet.com/tema/tema16.html>

El hecho de ser una Biblioteca Nacional supone que es una institución importante a la que puede ingresar cualquier persona sin restricciones, sin importar clase social, edad, procedencia, etc. Además se debe tomar en cuenta que no deben existir barreras arquitectónicas para niños, minusválidos y personas de la tercera edad.

Se recomienda que exista un solo acceso para el público, por facilidad de control, y éste puede ser compartido con el personal que trabaja en la biblioteca. Desde el estacionamiento debe haber un acceso directo para la carga y descarga de libros, de tal forma que esta actividad no interfiera con el funcionamiento regular de la biblioteca.

En cuanto a la accesibilidad interior, una biblioteca debe tener una gran claridad. Cuando la persona ingresa debe llegar a un hall principal que distribuya a todos los espacios y estos deben ser visibles o fáciles de acceder. En especial, se recomienda que referencia, catálogos y control de préstamo se localicen cerca del hall de acceso. También debe existir una señalización adecuada. Se debe tomar en cuenta que este es un lugar público, por lo tanto las circulaciones horizontales deben ser amplias y las verticales deben ser visibles y fáciles de acceder. Estas circulaciones amplias también se deben aplicar a los espacios dentro de la biblioteca, de tal forma que no se moleste a las personas que están leyendo o buscando información.

Sin embargo, no todos los espacios dentro de la biblioteca deben ser totalmente accesibles. Tomando en cuenta el medio social en el que vivimos, debemos considerar que la gente no puede acceder a todos los volúmenes almacenados en la biblioteca, ya que se debe cuidar que los libros importantes no sufran daños y mucho menos sean robados. Por lo tanto, la organización de la biblioteca en este caso debe ser mixta. Esto quiere decir que ciertas estanterías de libros serían accesibles para todo el público; mientras que otras estanterías con volúmenes especiales se encontrarían en un espacio privado, probablemente detrás de un puesto de control con personal autorizado para acceder a estos libros.

A pesar de que la biblioteca debe ser accesible para todo el público siempre es necesario controlar cada espacio de la misma. Es importante que exista seguridad y que sea posible controlar el ingreso y salida de personas de cualquier parte. Se debe tomar en cuenta que en una biblioteca se almacenan documentos importantes por lo que es necesario que se controle cada acceso.

En conclusión, una biblioteca se debe organizar en el interior por áreas. Según la accesibilidad deben haber tres zonas: una zona pública, una zona de control y una zona privada. En la zona pública se deben ubicar los espacios de acceso libre a la gente, como son el hall principal, la información, las exposiciones, los talleres, las salas de uso múltiple

y los sanitarios. En la zona controlada deben estar los ambientes que cuentan con colecciones que deben ser cuidadas, como son las salas de lectura, la referencia, la hemeroteca, la mapoteca, la fonoteca, la sala de proyecciones, la información, etc. Y finalmente en la zona privada deben ubicarse los espacios a los que no puede acceder el público y son privados, tales como las oficinas, los procesos técnicos, los depósitos, la administración, las bodegas, los cuartos de almacenamiento, etc.

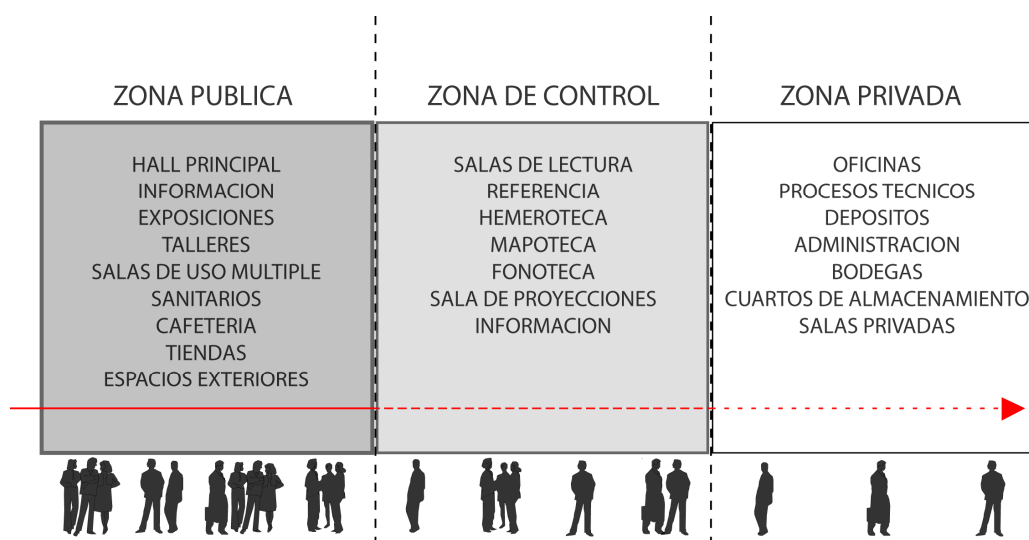

B. ALMACENAMIENTO.

Entre las funciones más importantes que cumple una biblioteca se encuentra la de almacenar. Esta institución almacena libros, revistas, documentos y en algunos casos también guardan mapas, videos, estampas, etc. Al poseer una cantidad tan grande de volúmenes, una biblioteca tiene la obligación de almacenarlos de manera adecuada, en un ambiente propicio y siempre considerando el control y la seguridad.

Para el almacenamiento de libros y revistas se utilizan estanterías. Estas también sirven para crear espacios y para orientar al usuario. Las estanterías pueden ser muy distintas dependiendo del diseño arquitectónico de la biblioteca. Pueden ser compactas, no compactas, murales, de alturas y tamaños distintos, etc.

En algunas bibliotecas, las estanterías no tienen acceso directo y se encuentran en un espacio privado al que solo accede el personal de la biblioteca. Cuando se necesita un libro se le debe solicitar a la persona encargada. En otras bibliotecas este acceso es mixto, es decir, ciertas estanterías tienen acceso directo, mientras que otras que tienen colecciones especiales se encuentran en un lugar privado. La mayoría de bibliotecas públicas de otros países tienen estanterías que son totalmente accesibles a todos los usuarios.

Si la biblioteca almacena mapas, estampas o revistas especiales no se deben utilizar estanterías sino armarios, archivadores o vitrinas. Estas últimas se utilizan por medidas de seguridad y justamente su función es proteger contra robo, sequedad o humedad cualquier documento especial. Se utilizan para exposiciones temporales o para guardar materiales de gran valor cultural.¹¹

C. LECTURA INDIVIDUAL Y GRUPAL.

La lectura es una de las actividades principales que se realizan dentro de una biblioteca. Los usuarios acuden a esta institución para buscar información, para investigar o simplemente para leer por gusto. Muchos van en grupo para estudiar aquí o realizar un trabajo de la universidad o del colegio. Como podemos ver, los usuarios pueden utilizar las salas de lectura por razones muy distintas, razón por la cual es necesario proporcionarle a cada persona el tipo de sala que requiere y el espacio en el que se pueda sentir a gusto.

Es necesario separar salas de lectura para personas que trabajan en grupo y para personas que quieren tener privacidad y trabajar solos. Estas salas deben tener condiciones muy distintas. Los espacios de lectura individual deben tener privacidad y una escala pequeña, es decir, deben tener el tamaño necesario para que entre una persona cómodamente. Normalmente los espacios para lectura individual se separan uno del otro por medio de cubículos. En la Biblioteca Exeter de Louis Kahn, la lectura individual es muy importante para su partido. El envolvente exterior que es un muro de ladrillo posee en su interior los cubículos de lectura. Estos se encuentran en el perímetro de toda la biblioteca, se iluminan a través de ciertos orificios que tiene el muro y se separan uno del otro por unos paneles de madera que ayudan a dar privacidad.

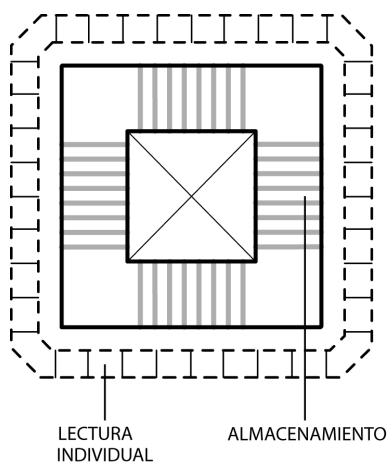

¹¹ <http://www.absysnet.com/tema/tema16.html>

En la Biblioteca Virgilio Barco Vargas en Bogotá, el arquitecto Rogelio Salmona utilizó un esquema parecido para la lectura individual. La fachada de la biblioteca también es una especie de envolvente de ladrillo y se convierte en un muro habitable que se fragmenta y se proyecta hacia fuera para marcar los espacios de lectura individual y hacia adentro para marcar espacios de lectura grupal. Obviamente el espacio para un individuo es más pequeño que el que ocupan varias personas. Además, la luz se controla más para la lectura individual.

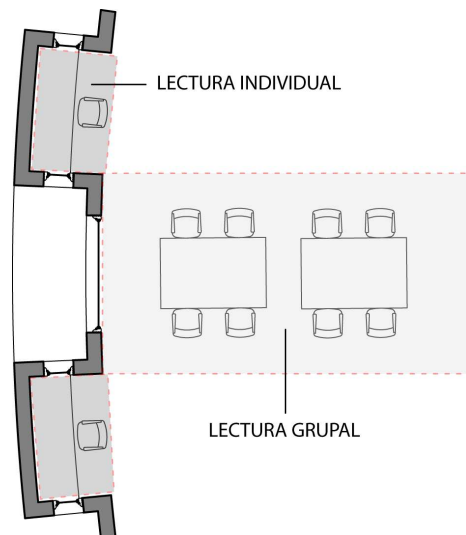

Alvar Aalto utiliza una estrategia distinta en su biblioteca de Viipuri, donde en un mismo lugar se generan de cierta forma dos espacios. En un nivel están las estanterías, que son perimetrales, mientras que la lectura grupal se encuentra en el centro de este espacio, pero un nivel más abajo. Esto ayuda a dar cierta privacidad al espacio destinado para la lectura, ya que casi no existe relación visual entre los usuarios que se encuentran en las estanterías con los que están leyendo. Esta obstrucción visual la producen otras estanterías que se encuentran en el nivel de la sala de lectura. Estas mismas estanterías sirven como mesas para lectura individual. Sin embargo, esta lectura individual no tiene tanta privacidad.

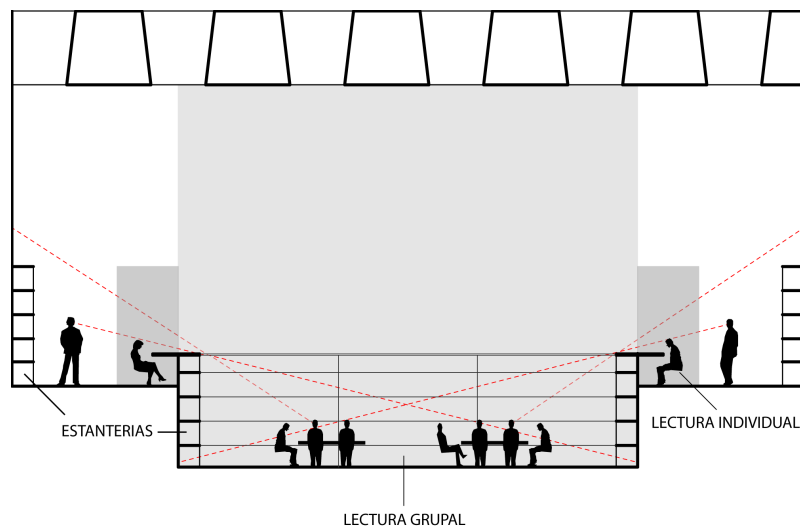

D. MULTIMEDIA, INTERNET Y AVANCES TECNOLÓGICOS.

En la era tecnológica en la que vivimos en la actualidad es muy importante que un edificio público como una biblioteca incorpore elementos de este tipo. Es precisamente la tecnología la que más llama la atención al público en general y la que nos ha facilitado la vida hoy en día.

Las computadoras y el Internet han permitido alcanzar un gran desarrollo en el tema de la difusión de la información y la transferencia del conocimiento. Hoy en día la mayor parte de la información ha pasado a formato digital, permitiendo que sea más fácil la búsqueda sobre cualquier tema.

Gracias a las computadoras actualmente es mucho más rápido buscar y encontrar información en cualquier parte. Los catálogos de las bibliotecas son digitales ahora; y se hacen grandes esfuerzos por incluir en este formato libros y revistas. Además, ahora la mayor parte de la información a pasado a formar parte de la Web. Con esto se puede decir que la información está al alcance de la mano.

Ya que las bibliotecas son las encargadas de difundir la información a los individuos, éstas deben contar con todos los implementos necesarios para hacerlo. Por esta razón, al pensar en diseñar una biblioteca en la actualidad es de suma importancia pensar en incorporar una gran cantidad de computadoras para que todo el público tenga acceso.



MEDIATECA DE SENDAI.
TOYO ITO.



BIBLIOTECA DE
SEATTLE.
REM KOOLHAAS.

E. LUZ.

La iluminación es un elemento substancial que da vida a los espacios y articula las formas. Esta puede cambiar totalmente la apariencia de un lugar y la comodidad de los individuos. Existen edificaciones, como los museos y las bibliotecas, donde el ingreso de luz a los espacios interiores es muy importante y debe ser controlado de manera adecuada.

Dentro de una biblioteca uno de los objetivos principales es lograr una iluminación apropiada y no un soleamiento directo. La luz se debe controlar en función de las actividades que se realizan en cada espacio de esta institución, como son los espacios de lectura, de almacenamiento, de exposición, de audición, de administración, etc. Además, el confort de los usuarios de una biblioteca dependerá de una buena iluminación. Es importante que la luz no entre directamente sobre espacios de almacenamiento y lectura, para esto se pueden adoptar varias estrategias. Por ejemplo, en la Biblioteca Pública El Tintal, en Bogotá Colombia, el proyecto buscó resolver de forma eficiente la iluminación y ventilación natural. En la fachada principal y posterior posee una especie de bolsillos de iluminación que permiten el ingreso indirecto de luz a la biblioteca y crean un efecto interesante de los muros iluminándose. Además, la cubierta se resuelve con unas aperturas inclinadas y cerchas que también ayudan a iluminar y ventilar la biblioteca y salas de lectura.

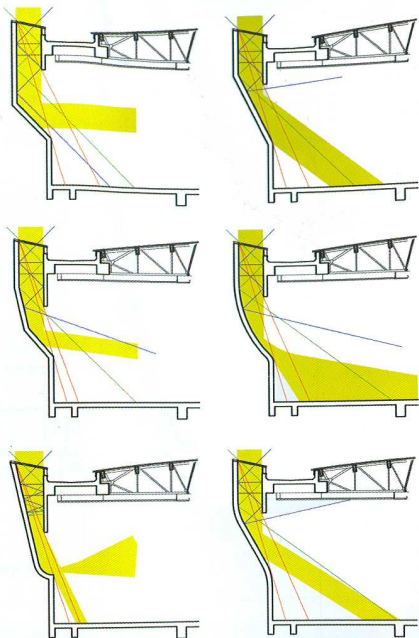

BOLSILLOS DE ILUMINACION

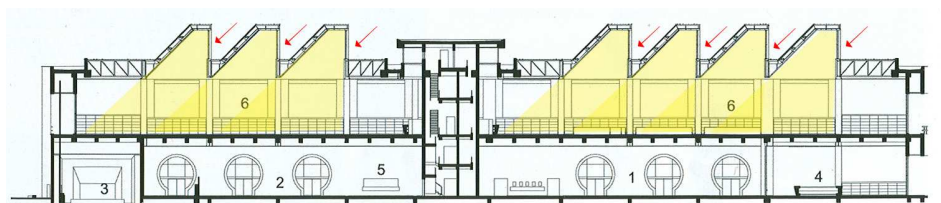

INGRESO DE LUZ POR LA CUBIERTA

En nuestra ciudad es vital lograr un control adecuado de la iluminación, especialmente en edificaciones públicas como una biblioteca. Debido a nuestra ubicación en la mitad del mundo, la luz del sol es más intensa aquí y cae directamente en cualquier espacio. Por esta razón, se debe evitar la utilización de fachadas totalmente abiertas y de vidrio o lucernarios, ya que la luz entraría directamente y esto sería incómodo para las personas, además podría dañar los libros de la biblioteca o los documentos históricos que se conservan en el Archivo Nacional.

La correcta orientación de las aperturas de las fachadas, la utilización de brisoleis, persianas o quiebrasoles, el juego de planos y cualquier elemento que impida la irradiación directa pero que deje pasar luz, son estrategias importantes e indispensables que uno debe tomar en cuenta al momento de diseñar una biblioteca. Como por ejemplo en la Biblioteca Exeter de Louis Kahn y en la Biblioteca Virgilio Barco Vargas en Colombia, los arquitectos optaron por crear un muro habitable como fachada. Este muro posee puestos de lectura individual y crea aperturas donde sea necesario y donde la luz no ingrese directamente.

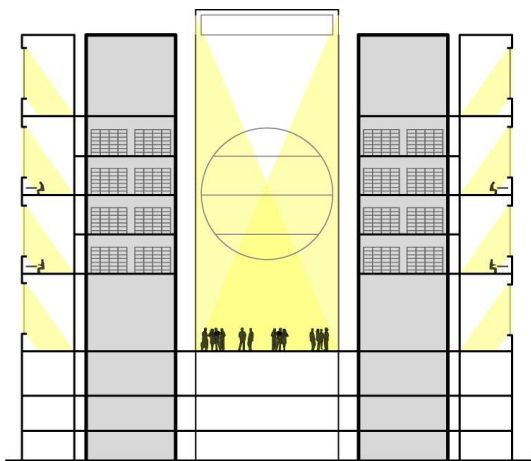

ILUMINACION BIBLIOTECA EXETER DE LOUIS KAHN.

Ingreso de luz a través del muro habitable para los espacios de lectura individual e ingreso de luz cenital que ilumina el espacio central de mayor escala.



DIAGRAMA ILUMINACION CORTE
ILUMINACION BIBLIOTECA
VIRGILIO BARCO VARGAS



DIAGRAMA ILUMINACION
LECTURA INDIVIDUAL Y GRUPAL

Otra estrategia que un arquitecto puede adoptar es la utilización de brisoleis, quiebrasoles, o planos que impidan este ingreso directo de la luz. En la Biblioteca Nacional de Francia, Perrault utiliza en la fachada unos planos de madera que sirven de quiebrasoles y controlan la luz para que ésta no pegue sobre las estanterías de libros aquí almacenadas.

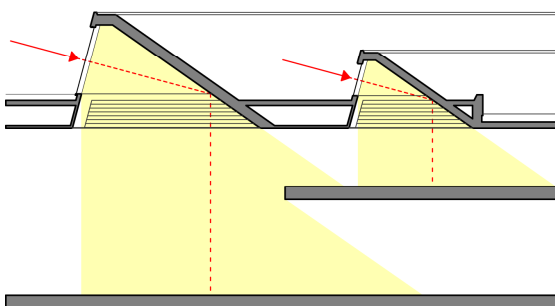

En una biblioteca una de las principales actividades es la lectura. Para que una persona pueda leer bien y cómodamente se necesita de un nivel lumínico alto. Por lo tanto, es necesario que las fuentes de luz estén ubicadas de manera correcta; y para esta actividad es preferible la luz cenital, ya que con ésta se puede lograr una mejor iluminación sobre el plano de lectura. Es importante evitar que la luz del sol entre directamente, ya que ésta refleja en las páginas de los libros y hace que la lectura sea incómoda. En una Biblioteca y Archivo Nacional es de suma importancia que los rayos solares no incidan sobre los materiales bibliográficos o documentos históricos, sobre los lectores o el personal.

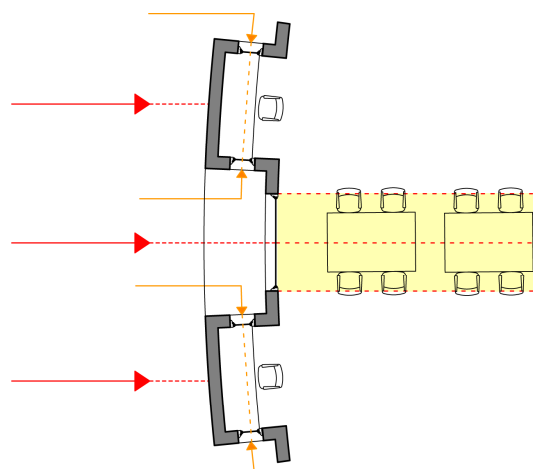
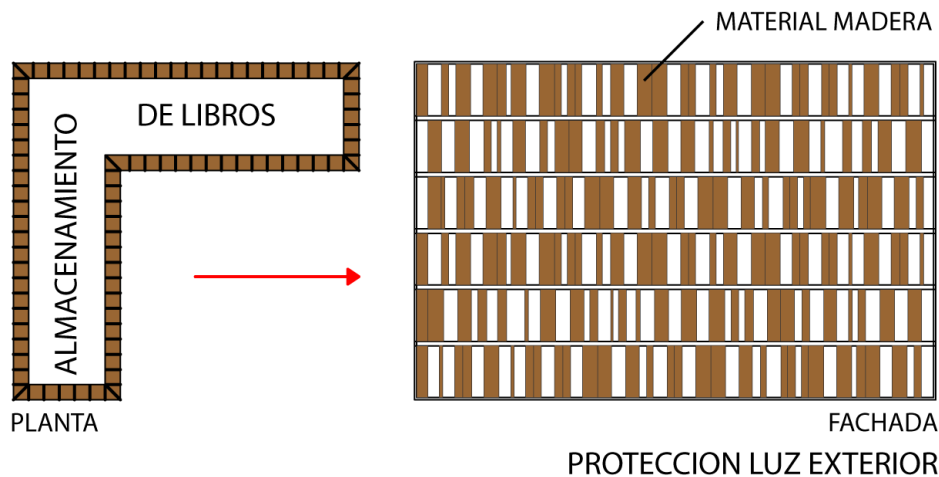
F. RUIDO Y SILENCIO.

Dentro de una biblioteca es muy importante el control de ruidos. En esta institución se realizan varias actividades, algunas de carácter pasivo que requieren de un espacio tranquilo y silencioso y otras activas que generan ruido y deben estar separadas de las que necesitan silencio.

Con este criterio se debe estudiar la zonificación y el emplazamiento de la biblioteca, ya que es necesario preservarla de ruidos externos como los que generan calles muy transitadas o edificaciones aledañas que generen mucho ruido. Se debe considerar la ubicación de los espacios de lectura en zonas silenciosas dentro del edificio y alejadas de los ruidos producidos en el exterior.

De acuerdo a los niveles de ruido existen tres ambientes dentro de una biblioteca: los generadores de ruido, los moderados y los silenciosos. Los ambientes generadores de ruido son las zonas educativas, los talleres, las salas de uso múltiple, la sala infantil, la sala para jóvenes, la zona de lectura informal, el hall de acceso y aquellos espacios complementarios como la cafetería, tiendas y espacios exteriores propios de la biblioteca. Dentro de los ambientes moderados podemos encontrar la administración, las oficinas, los depósitos, la información, el préstamo de libros, las salas de exposiciones, la fonoteca, la zona de multimedia e Internet, los sanitarios, etc. Finalmente, los ambientes silenciosos son las salas de lectura formal, las salas privadas, los cuartos de proyecciones, los espacios de almacenamiento de libros, los cuartos de mantenimiento y vitrinas del archivo nacional, la mapoteca, etc.

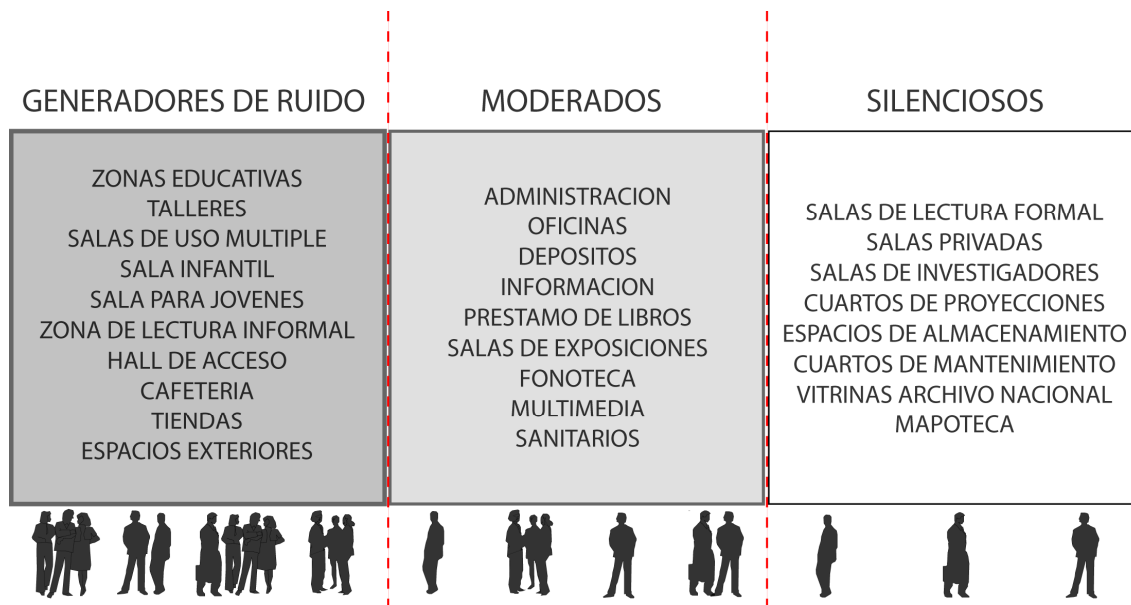

Es necesario agrupar los espacios donde se realizan actividades de carácter similar, basándose en los tres tipos de ambientes ya mencionados. La dinámica y el ruido que generan ciertas actividades de la biblioteca exigen que al momento de diseñar cada espacio se piense en métodos de control acústico interno, de tal forma que no molesten a las otras actividades que necesitan de silencio. Si la biblioteca cuenta con varias plantas es recomendable que las actividades y los ambientes generadores de ruido y con mayor tráfico de gente se encuentren en pisos bajos, mientras que las actividades más silenciosas y privadas se encuentren en los pisos altos.

El mobiliario que se utiliza en la biblioteca también es importante para el aislamiento del sonido dentro de un espacio; como por ejemplo, la utilización de los cubículos y las cabinas ayuda a proteger un poco del ruido y da cierta privacidad a las personas. Además se

deben utilizar materiales que absorban el sonido y plafones acústicos en pisos, paredes y cubiertas. Existen espacios dentro de la biblioteca que requieren un tratamiento acústico especial y específico, tales como el auditorio, las salas de uso múltiple, las salas de conferencias, las salas audiovisuales, la fonoteca, etc.

2.7. EL ARCHIVO NACIONAL.

El Archivo Nacional es una especie de gran almacén donde se guarda nuestra identidad, nuestra esencia, nuestro carácter nacional y nuestra memoria colectiva. Es un lugar donde se conservan todos los documentos históricos de la sociedad y aquellos que son declarados patrimonio nacional. Aquí se conserva el desarrollo del país desde la época de la colonia. Estos documentos históricos, que son conservados en distintos sitios dependiendo de su procedencia y de su contenido, están relacionados a la ciudad y pueden ser actas de fundación, documentos administrativos, documentos relacionados a funciones legislativas (como constituciones) y distintas leyes que se han creado y se crean en el Parlamento.

La función de un Archivo Nacional no sólo es almacenar los documentos. En este lugar se realizan varias actividades: se realizan investigaciones; se recolectan, conservan y clasifican documentos; y se promueve la información aquí conservada a la ciudadanía. Sin embargo un Archivo Nacional es utilizado más por historiadores, investigadores, académicos, funcionarios gubernamentales y por el propio personal del archivo.

Aquí acuden investigadores de cualquier parte del país para buscar documentos que necesitan para trabajar con ellos. Para un historiador o cualquier persona que trabaja con documentos históricos del país, el Archivo Nacional es un lugar de suma importancia.

En el Archivo Nacional también se realizan procesos de conservación y restauración de los documentos del país adquiridos. Es importante que los libros y escritos se almacenen en un ambiente propicio para que estos no se deterioren con el tiempo. Además, es necesario que un Archivo Nacional cuente con el espacio y los instrumentos precisos para restaurar los documentos antiguos, de tal forma que el país no pierda información importante del pasado.

Finalmente, esta institución del país debe promover y difundir los escritos históricos que almacena. Es decir, una función muy importante del Archivo Nacional es transmitir la información aquí guardada a la sociedad, de tal forma que todos conozcamos sobre la esencia del lugar en el que vivimos. Por esta razón, un Archivo Nacional debe tener grandes espacios que puedan acoger a un número significativo de público.

2.7.1. FUNCIONAMIENTO DEL ARCHIVO NACIONAL.

A. ACCESIBILIDAD.

Un Archivo Nacional debe ser accesible para cualquier ciudadano que quiera realizar investigaciones sobre la historia de nuestro país. Sin embargo, dentro del Archivo deben existir varias restricciones. Debido a que los documentos aquí conservados son históricos se debe procurar que el usuario común no los dañe con el uso. Muchos de estos documentos tienen cientos de años, razón por la cual son libros o actas frágiles que se pueden deteriorar fácilmente sólo con el contacto. Por esta razón, a la mayoría de documentos no se debe poder acceder directamente. Debe haber estanterías privadas que se encuentran detrás de un control y únicamente ciertas estanterías de acceso directo que contengan libros que no se puedan dañar.

Además, al poseer documentos históricos de la época de la colonia, se debe considerar que éstos son una reliquia, razón por la cual es necesario conservarlos detrás de vitrinas, de tal forma que sólo puedan ser vistos y no sean estropeados por los usuarios comunes ni por las personas que trabajan en el archivo.

Las salas de lectura, las de investigaciones, las de conferencias, las de exposiciones y los catálogos si deben ser accesibles para todo el público. Además se debe fomentar a que el ciudadano común se interese por acudir a este lugar.

B. INVESTIGACIÓN.

A un Archivo Nacional acude la gente a realizar investigaciones sobre el pasado del país, debido a que aquí se pueden encontrar todos los documentos históricos relacionados a este tema.

Es necesario que posea salas para el público general y salas privadas para los investigadores. Esto se debe a que estos últimos acuden más a este lugar y durante más tiempo para adquirir información importante para su trabajo, razón por la cual se les debe propiciar un lugar más cómodo y privado que les permita trabajar de forma adecuada.

Además, deben existir salas para los investigadores que son parte del personal del Archivo y que trabajan todos los días ahí. Estos se encargan de sintetizar información del Archivo Nacional.

C. CONSERVACIÓN.

El proceso de conservación y restauración es parte muy importante de las actividades que se realizan en esta institución. El término conservación se refiere a velar por el almacenamiento correcto, procurando que el ambiente donde se conserven los documentos siempre sea el adecuado. Esto quiere decir que los escritos que se almacenan en el Archivo Nacional se deben encontrar en estanterías a las cuales no les llegue la luz del sol, ya que ésta puede dañar los libros. Además se debe tratar de que en el lugar no existan problemas de humedad o una mala ventilación.

Para la conservación no es sólo necesario que los documentos se almacenen en estanterías, sino también tras vitrinas. Estas deben impedir que los ciudadanos tengan un acceso directo a libros muy antiguos. Además el Archivo Nacional debe poseer lugares específicos donde se realicen las restauraciones necesarias de los documentos. Deben existir salas de repositorio que cuenten con instrumentos necesarios y con tecnología de punta que ayude a reponer de forma adecuada.

2.8. SITUACION DE LAS BIBLIOTECAS EN EL ECUADOR.

El Ecuador es un país que se encuentra en vías de desarrollo y una de las principales razones por las que no progresamos es porque la educación no es eficiente. Contamos con muy pocos recursos educativos, razón por la cual el nivel de analfabetismo en nuestro país es muy alto. Al no poseer suficiente infraestructura educativa y cultural es difícil que el Ecuador salga de este subdesarrollo.

La mayor parte de instituciones educativas de nuestro país no cuenta con los servicios suficientes para mejorar el aprendizaje de los estudiantes. Son muy pocos los colegios que cuentan con bibliotecas propias, pero lamentablemente estas son incompletas. En nuestro país no se incentiva a los estudiantes desde pequeños a acudir a las bibliotecas para alimentar sus conocimientos y mejorar su nivel cultural.

Sin embargo, es difícil incentivar a un ecuatoriano a visitar una biblioteca ya que nuestro país cuenta con muy pocas. La mayoría de ellas son muy pequeñas y forman parte de otras instituciones más grandes como universidades o centros culturales.

Las pocas bibliotecas que hay en nuestro país no funcionan ya que son establecimientos que no llaman la atención de la población. Esto se da por varias razones. Primeramente, no son instituciones arquitectónicamente atractivas. No cuentan con espacios abiertos para toda

la comunidad o puntos de encuentro donde las personas puedan intercambiar ideas y conocimientos.

Nuestras bibliotecas no cuentan con la infraestructura suficiente. La mayoría de bibliotecas del mundo cuentan con tecnología de punta, computadoras con Internet, y, en fin, todo tipo de servicios que permitan agilizar la transmisión de información que es fundamental para cualquier tipo de intercambio cultural.

Estas instituciones en nuestro país se han convertido en sitios donde únicamente se almacenan libros, olvidándose por completo de que las bibliotecas son lugares donde el conocimiento pasa a ser buscado, absorbido, analizado y exaltado. Son sitios que deberían fomentar la difusión de información para los ciudadanos. Además deberían considerar que la transferencia de conocimiento no se da únicamente a través de los libros almacenados en la biblioteca sino también por medio de otros recursos como la tecnología y los espacios atractivos para la gente que únicamente la arquitectura puede brindar.

Las bibliotecas que tenemos no se dan a conocer por la gente, razón por la cual casi no son visitadas. Estas no proponen programas que incentiven a los individuos a acudir a ellas por el simple hecho de adquirir conocimiento y no únicamente porque se necesita para obtener información para un proyecto de la universidad o del colegio.

Existe un Sistema Nacional de bibliotecas que tiene como objetivos incentivar a los ecuatorianos a la lectura y fomentar la participación comunitaria en actividades culturales. Sin embargo, esta entidad no tiene planes para la creación de nuevas bibliotecas y casi nadie conoce sobre la existencia de esta entidad.

El Municipio de Quito ha creado un Sistema de Bibliotecas Metropolitanas que tienen planes para la creación y difusión de bibliotecas. Desafortunadamente, hasta la actualidad estos planes no se han llevado a cabo. Únicamente se conoce sobre ciertos proyectos para creación de una biblioteca en el parque de El Ejido.

2.8.1. SITUACION DE LAS BIBLIOTECAS EN QUITO.

En la ciudad de Quito existen muy pocas bibliotecas a disposición de los ciudadanos. Han existido durante varios años pero lamentablemente gran parte de la población no sabe de su existencia o simplemente no va a ellas por falta de interés. Son instituciones que no atraen lo suficiente al público y la mayoría de ellas se encuentran en universidades, donde el acceso muchas veces es limitado.

Entre las principales bibliotecas podemos encontrar la Biblioteca Nacional Eugenio Espejo, que se encuentra dentro de la Casa de la Cultura; la Biblioteca Municipal Gonzáles Suárez; la Biblioteca Ecuatoriana Aurelio Espinoza Pólit; la Biblioteca del Banco Central del Ecuador, la Biblioteca del Centro Cultural Metropolitano y las bibliotecas de universidades como las de la Universidad San Francisco de Quito, la de la Universidad Central, la de la Universidad Católica, la de la Universidad Internacional, etc.



A. BIBLIOTECA NACIONAL EUGENIO ESPEJO

La Biblioteca Nacional Eugenio Espejo se encuentra dentro de la Casa de la Cultura a partir del año 1983. En la actualidad ésta presta sus servicios a la comunidad como una biblioteca nacional y pública. Conserva alrededor de 150.000 volúmenes en libros, además de revistas y periódicos.

El objetivo de esta biblioteca es el de fomentar y orientar el desarrollo de la cultura nacional y universal. Sin embargo, la infraestructura y la tecnología con la que esta cuenta no son suficientes para lograr este objetivo.



En esta biblioteca el acceso es libre y sin restricciones. El ingreso se da por dentro de la Casa de la Cultura desde el primer nivel a través de unas escaleras. No existe un hall de ingreso, un vestíbulo o un espacio de transición entre la circulación de la Casa de la Cultura y este ingreso. La única seguridad que existe es una puerta corrediza tipo lanfort que se

encuentra al pie de la circulación vertical.

La biblioteca no puede ser vista desde el exterior. Tiene una fachada cerrada, con iluminación escasa y que en lugar de abrirse hacia el Parque del Arbolito le da sus espaldas, ya que en la fachada que da hacia el parque se encuentran la administración y los baños del ágora. Además debido a la forma elíptica de la casa de la cultura todas sus actividades que se encuentran en el interior se vuelven de cierta forma introvertidas.

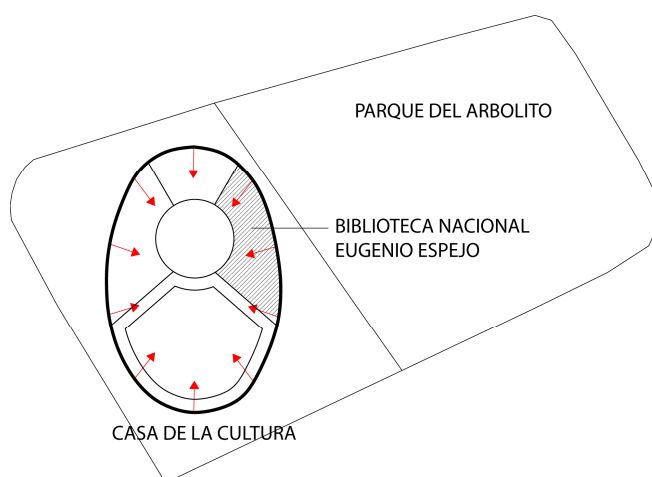

En cuanto al almacenamiento y a la accesibilidad a la información, la gente no puede acceder directamente a las estanterías de libros, ya que estas se encuentran en un espacio privado detrás de un puesto de control. Para obtener un libro las personas deben solicitar a la persona encargada el documento deseado. Además, para que una persona encuentre el nombre del libro que desea no puede hacerlo por medio de computadoras ya que los catálogos no están digitalizados, sino que tiene que hacerlo a través de ficheros.

La infraestructura de la biblioteca es mala y cuentan con escasos implementos tecnológicos que faciliten la búsqueda de información. Sólo existe una sala de lectura y ésta no está bien iluminada debido al lugar donde se encuentra ubicada y a que la fachada es hermética.

B. BIBLIOTECA MUNICIPAL GONZALES SUAREZ.

La Biblioteca Municipal Gonzáles Suárez se encuentra ubicada en el Centro histórico de Quito, fue inaugurada en 1886 y cuenta con importantes libros y documentos de la historia de nuestro país.

Esta biblioteca se divide en distintas salas por temas. Existe la sala de informática y ciencias puras, de ciencias aplicadas, de ciencias sociales y humanas, sala de literatura,

arquitectura y urbanismo y de historia y geografía. Además tiene salas de exposiciones, hemeroteca, museo de la imprenta y el papel y museo infantil y juvenil.



El ingreso a la biblioteca es libre, sin restricciones. Sin embargo, posee el mismo problema mencionado en el ejemplo de la biblioteca anterior. Las estanterías de libros no son accesibles para las personas y también se deben buscar los nombres de los libros por medio de ficheros y no a través de computadoras como se hace en las grandes bibliotecas de otros países.

Otro problema es que no se pueden sacar libros de esta biblioteca y no cuenta con los avances tecnológicos necesarios para agilizar la transferencia de conocimiento y para incentivar al ciudadano.

C. BIBLIOTECA ECUATORIANA AURELIO ESPINOZA POLIT.

La Biblioteca Ecuatoriana Aurelio Espinoza Polit se encuentra ubicada en Cotacollao y fue inaugurada en 1929 como biblioteca y archivo.

Esta biblioteca está compuesta por 300.000 volúmenes. Cuenta con una hemeroteca histórica, cartografía, herbario, museo de arte e historia, archivo documental y un archivo de publicaciones nacionales. Además está conformada por una sala de conferencias, una sala de historia, una de pintura y una de lectura.

Asimismo, esta biblioteca tiene varios problemas. Al igual que las anteriores las estanterías de libros no son accesibles, se debe buscar todo en ficheros y no hay computadoras con Internet para buscar cualquier tipo de información. Además, no se pueden sacar libros, únicamente fotocopias. Y a pesar de que cualquier persona puede acceder a la biblioteca, se debe pagar por realizar cualquier consulta.

Sólo existe una sala de lectura, no hay separación entre lectura formal e informal o lectura individual o grupal. Todo se encuentra en el mismo espacio, razón por la cual es

difícil tener privacidad para leer tranquilamente. Además la iluminación es escasa y no es adecuada para la lectura.

2.9. SITUACION DEL ARCHIVO NACIONAL EN EL ECUADOR.

En la actualidad, el Archivo Nacional del Ecuador se encuentra ubicado en la capital. Sin embargo, éste no tiene instalaciones propias y por el momento ocupa un espacio de un edificio en el Centro Cívico.

Esta institución no tiene el espacio suficiente para conservar los documentos que debe, no cuenta con las instalaciones y la infraestructura adecuada y no se realizan procesos de restauración de los documentos. Esta falta de espacio tampoco permite la promoción del lugar y el público no puede entrar para investigar cualquier información necesaria.

Es increíble que en un país con una historia y unas raíces como las nuestras no exista un verdadero Archivo Nacional. Se debe pensar en lo importante y necesario de promover y fomentar nuestra identidad a todos los ecuatorianos. Deberíamos tener un lugar propicio donde en verdad se logre una transferencia de información y podamos obtener los conocimientos necesarios sobre nuestro país.

Los directivos del Archivo Nacional deberían buscar un espacio propio donde se puedan realizar de manera adecuada todas las actividades necesarias. En este lugar deben existir grandes salas de lectura y salas para investigadores de tal forma que se llame la atención del público en general para entrar al archivo. Además, se debe pensar en espacios complementarios que este lugar necesita tales como salas de conferencias o de exposiciones. Estos lugares servirían para fomentar la información aquí conservada a los ciudadanos.

También se debe pensar en que es de suma importancia que el Archivo Nacional cuente con las instalaciones e infraestructura adecuadas. Deben tener los elementos y la tecnología necesaria para realizar las actividades de conservación y restauración de los documentos históricos.

El Archivo Nacional, a pesar de que está relacionado con información histórica de nuestra sociedad, también debe incluir en sus instalaciones salas de computadoras e Internet. De esta forma se lograría agilizar la investigación y complementar la búsqueda que las personas realizan con la información que la tecnología de hoy en día nos puede propiciar.

3. BIBLIOTECA Y ARCHIVO NACIONAL.

3.1. ANÁLISIS DEL LUGAR.

3.1.1. UBICACIÓN.

La propuesta de este proyecto es crear una Biblioteca y un Archivo Nacional en la ciudad de Quito. Para esto se escogerá un terreno céntrico al que todos puedan acceder fácil y rápidamente. Además se escogerá un lugar donde el proyecto llame la atención del público en general y se vuelva una verdadera institución y un hito importante de la ciudad y del país.

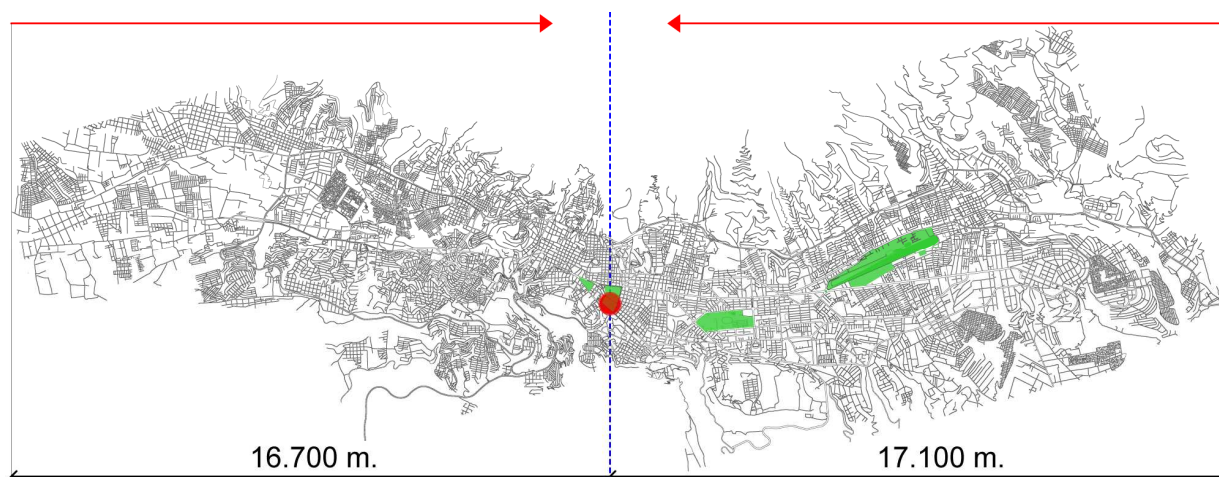

Para el desarrollo de este proyecto decidí escoger el terreno donde se encuentra actualmente el “Parque de el Arbolito”. Este terreno se localiza al lado de la Casa de la Cultura Ecuatoriana y al frente del parque de El Ejido.



Las calles que limitan este terreno son: al norte la Avenida Patria, al sur la Avenida Tarqui, al este la Avenida 12 de Octubre y al oeste la Avenida 6 de Diciembre. Con la única avenida que no tiene contacto directo es con la Avenida Patria, ya que al norte del terreno se encuentra la Casa de la Cultura. El parque tiene actualmente un área de $32.913,31 \text{ m}^2$ y no tiene pendiente.



3.1.2. CARACTERÍSTICAS PRINCIPALES.

Escogí el terreno del “Parque de el Arbolito” por varias razones. Primero decidí analizar cuáles serían los principales usuarios de una Biblioteca y Archivo Nacional. Obviamente esta institución estaría dirigida a todos los ciudadanos, sin ninguna restricción, ya que es una biblioteca para la ciudad. Sin embargo, el mayor porcentaje de visitantes serían los estudiantes de universidades, razón por la cual decidí buscar un terreno que se encuentre entre la zona universitaria (conformada por la Universidad Católica, la Universidad Politécnica, la Universidad Salesiana y el Junior College) y la Universidad Central del Ecuador.

Inmediatamente encontré cerca de este eje universitario otro hito importante de la ciudad que es el Centro Cívico. Llegué a la conclusión de que la Biblioteca y el Archivo Nacional también serían una institución muy útil para este centro. Por esta razón decidí buscar el terreno dentro de este sector conformado por el triángulo entre las universidades y el Centro Cívico. El terreno más apropiado y el más central dentro de esta zona fue el “Parque de el Arbolito”.

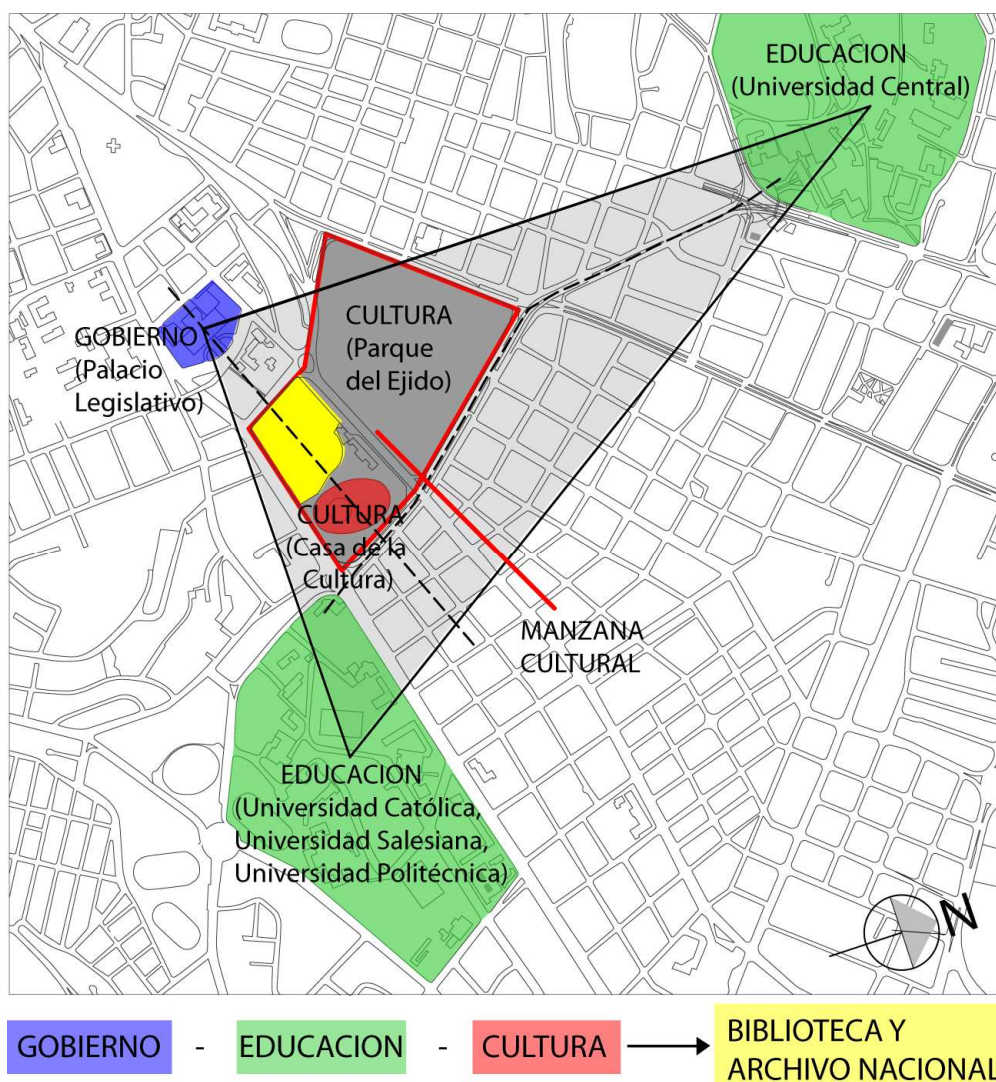

Una de las principales virtudes de este terreno es su ubicación. El hecho de que esté al lado de la Casa de la Cultura y al frente del parque de El Ejido le da un mayor valor al sitio. Para empezar la Casa de la Cultura es uno de los hitos más importantes de nuestra ciudad y es justamente la principal institución cultural que tenemos. El parque de El Ejido es un parque muy significativo dentro de Quito. Durante los últimos años se ha convertido en un punto de encuentro de los quiteños y además tiene la característica de ser una especie de parque cultural. En el se realizan de cierta forma exposiciones de pinturas para vender y además hay representaciones de artes escénicas informales.

Al contar con estos dos puntos culturales importantes de la ciudad como son la Casa de la Cultura y el parque de El Ejido lo que busco es unificar estos dos hitos con la Biblioteca y el Archivo Nacional. De esta forma se conformaría una “manzana cultural” dentro de la ciudad.

Además de conformarse esta manzana a la que he denominado “cultural”, por la ubicación del proyecto se crearía un “eje institucional” que unificaría de cierta forma el Palacio Legislativo, la Biblioteca y Archivo Nacional y la Casa de la Cultura.

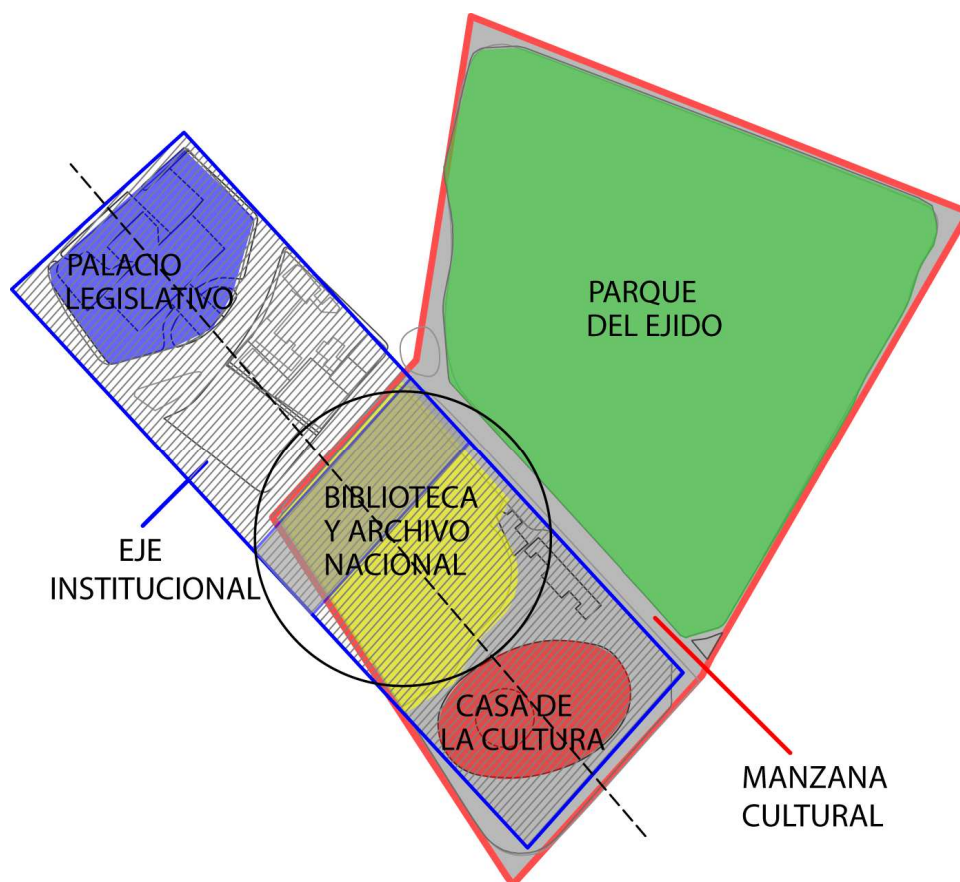

3.1.3. CIRCULACIÓN.

Un aspecto importante del terreno escogido es que se encuentra en un lugar céntrico de la ciudad, limitado por vías principales e importantes de Quito. La ventaja de que estas avenidas pasen por el terreno es que la gente puede acceder a la biblioteca fácilmente por medio de transporte público. De esta forma se logra apoyar la idea de que la biblioteca sea para toda la comunidad, sin ninguna restricción, ya que cualquiera puede llegar cómodamente a ella.

Por la Avenida 6 de Diciembre, una de las más importantes de la ciudad pasa la Ecovía, que es un medio de transporte muy frecuentado, además de otros buses de línea. Por las otras avenidas que bordean el terreno, la Avenida Tarqui, la Avenida Patria y la Avenida 12 de Octubre pasan un sinnúmero de buses y taxis, logrando que el acceso al proyecto se de por cualquiera de estas calles. Además, cerca del terreno, al oeste del parque de El Ejido pasa la Avenida 10 de Agosto por donde circula el Trole bus.

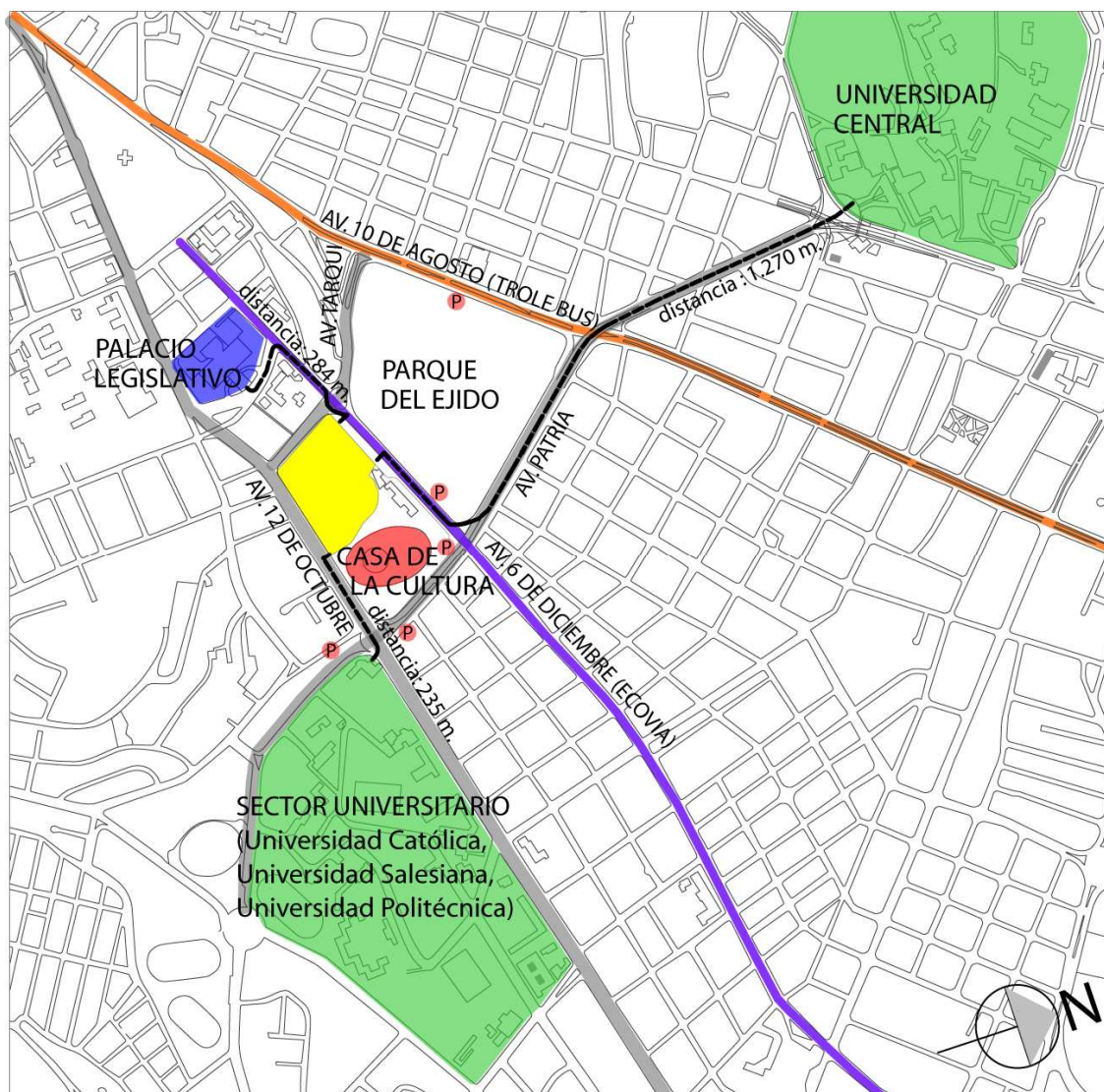

3.1.4. ESTADO ACTUAL.

El “Parque de el arbolito” es en la actualidad un parque de carácter pasivo, en el que podemos encontrar cierta cantidad de esculturas como la esfera, la pachamama, los brotes, el monumento a los desaparecidos y el chaguarquero.

Entre lunes y viernes el parque casi no es usado. Se puede encontrar una cantidad mínima de gente, que lo usan ya sea para pasear a sus perros o simplemente lo usan como un lugar de circulación para pasar de un lado a otro de la manzana. Casi no se lo utiliza como un espacio de permanencia.

Durante el fin de semana el parque se vuelve un lugar mucho más aprovechado. Se convierte en un parque de uso mixto, donde algunas personas van a hacer deporte o a hacer aeróbicos durante las mañanas; mientras que otras simplemente van con su familia y permanecen en el parque, ya sea comiendo o descansando.

3.1.5. PROBLEMAS DEL LUGAR.

El “Parque de el arbolito” se ha convertido en un espacio verde de la ciudad totalmente abandonado y descuidado. Las esculturas que se implantaron en este lugar hace algunos años se encuentran ahora en muy mal estado. Algunas de ellas, como Los Brotes, son usadas como baños públicos, otras como basureros y otras como El Monumento a los Desaparecidos están sucias y descuidadas.

Debido al estado de abandono en el que se encuentra el parque, se ha convertido en un lugar peligroso y sin vida. Mucha gente ha dejado de ir a este lugar por temor, ya que se transformó en hogar de vagabundos que suelen ir al parque en mal estado o a dormir.

Lamentablemente dentro del parque no existen basureros, por lo que casi siempre esta lleno de basura y escombros que normalmente se acumulan en los rincones, debajo de las bancas, cerca de las esculturas, alrededor de los postes, etc. El Municipio de Quito no se preocupa por la limpieza del interior del parque, únicamente de sus alrededores, es decir, las veredas.

A pesar de ser un parque de carácter pasivo, durante los fines de semana, algunas personas van a el a hacer deporte y muchas veces estacionan su carro dentro del parque, donde obviamente no hay parqueaderos.

Otro problema del parque es que cada vez que el país enfrenta problemas políticos, la gente se reúne aquí para protestar y presentar sus quejas. Estas personas, que muchas veces

vienen de otras provincias se instalan en el parque durante la protesta (que puede llegar a durar días); y aquí comen y duermen. Esto ocasiona problemas sanitarios y de salud; y además al final de las protestas el parque queda lleno de basura.

Los problemas y abusos del parque se dan por el descuido y la imagen que este tiene frente a la ciudad. Además que no existe seguridad ni vigilancia, lo que ocasiona la presencia de gente peligrosa en este lugar. Es lamentable que un punto tan importante de la ciudad, que se encuentra justamente al lado de la Casa de la Cultura, refleje la “falta de cultura” de una gran parte de los ciudadanos. El “Parque de el arbolito” está en un espacio céntrico de la ciudad, rodeado de hitos importantes y calles principales, razón por la cual debería ser aprovechado de forma diferente.



3.2. ANÁLISIS DE PRECEDENTES HISTÓRICOS.

3.2.1. EL MONASTERIO.

Un monasterio no es únicamente un lugar donde habitan monjes como lo ven la mayoría de individuos. En realidad también es una construcción que percibe los misterios de universo y de cierta forma es la primera asociación científica. Por lo tanto, es una de las primeras instituciones que se preocupó por el conocimiento del hombre y su transferencia. En los monasterios, mediante obras de arte, se difundía este conocimiento.

En el pasado los monasterios almacenaban la mayor parte de libros y además tenían misiones de estudio y de difusión de información. Un monasterio era visto como un gran símbolo de cultura.

Arquitectónicamente los monasterios eran edificaciones completamente cerradas hacia el interior, sus fachadas eran casi herméticas y la vida de los monjes que habitaban aquí se cerraba hacia el interior. Vivían de forma totalmente introvertida, razón por la cual era difícil que se difundiera la información y el conocimiento hacia personas del exterior ya que no podían ingresar ni comunicarse con los introvertidos monjes que si tenían acceso a los libros.

Los monasterios pueden ser vistos como las primeras bibliotecas. Y precisamente las primeras bibliotecas que se construyeron tenían un esquema muy parecido a estos. Eran espacios cerrados hacia el interior, herméticos e introvertidos.

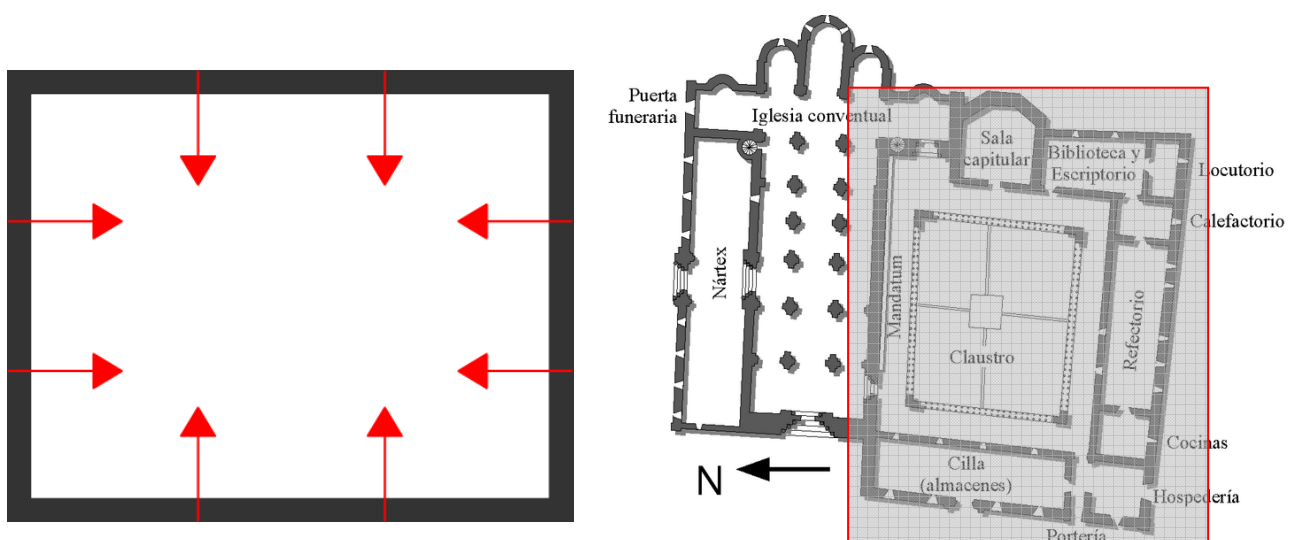

3.2.2. BIBLIOTECA ST. GENEVIEVE DE LABROUSTE.

La biblioteca St. Genevieve de Henri Labrouste es uno de los edificios culturales más grandes del siglo XIX. Esta institución heredó todos los libros y documentos de un claustro que se encontraba cerca.

Esta biblioteca, que tiene una forma rectangular, posee unas fachadas cerradas hechas de piedra que únicamente tienen unas ventanas en la parte superior. Estos grandes muros de piedra poseen en su interior las estanterías de los libros, las cuales, por lo tanto, son perimetrales y dan hacia el interior. Estos muros hechos de un material pesado se pueden relacionar con el peso de los libros.

En el interior, en el centro de la biblioteca, se encuentra la sala de lectura; y en contraposición con los pesados muros de piedra, dentro de la biblioteca existe una estructura muy sutil y liviana hecha de metal. Esto hizo que la biblioteca sea tan importante durante su época ya que fue una de las primeras en utilizar este material. Las columnas de metal son una especie de columnas neoclásicas que en cierta forma simbolizan esa época donde el conocimiento y el desarrollo del hombre era lo más importante. Y precisamente caracterizan el espacio interior de la biblioteca, donde se da una transferencia de la información del perímetro hacia adentro y una transmisión de conocimientos en el gran espacio central.



Esta biblioteca es un precedente histórico importante ya que su esquema es similar a la mayoría de bibliotecas en la antigüedad y a algunas en la actualidad. Es un elemento pesado y hermético que contiene las actividades en el interior. Se vuelve un espacio introvertido y el problema es justamente ese, que no existe la relación con el exterior y que en el espacio central no existen espacios de lectura informal o formal y tampoco existe la lectura individual, únicamente la grupal, ya que sólo posee grandes mesas para todos los usuarios.

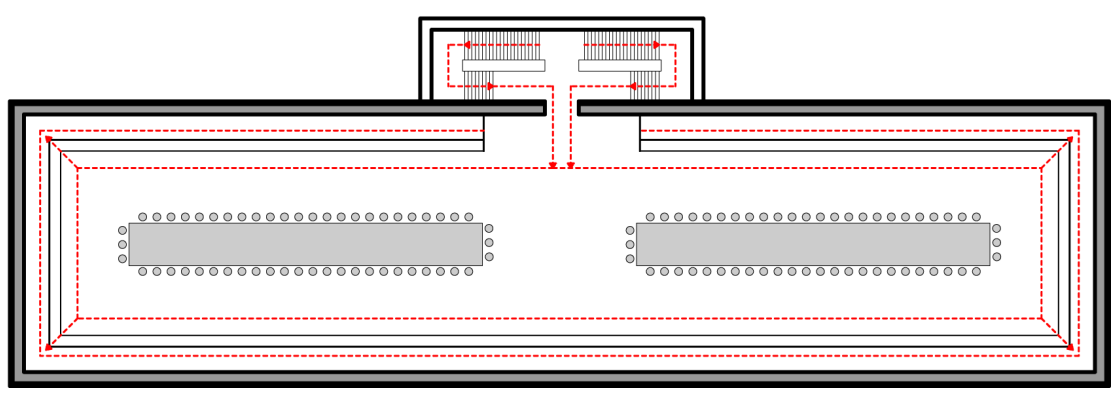
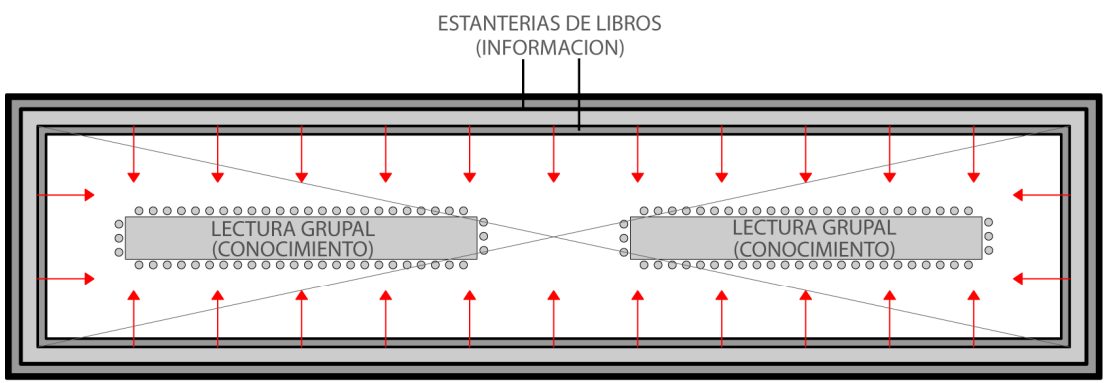
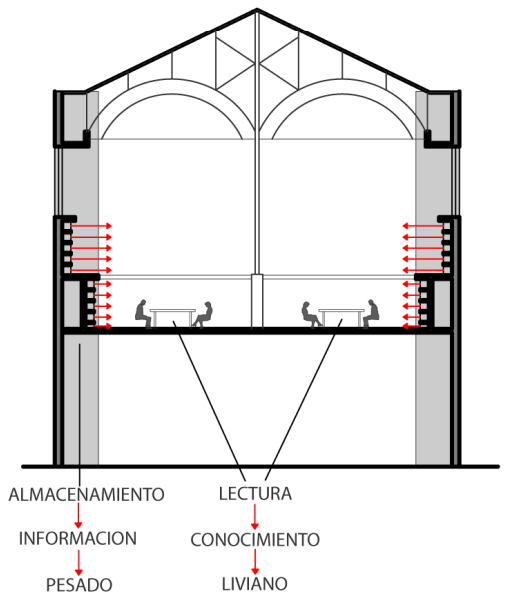
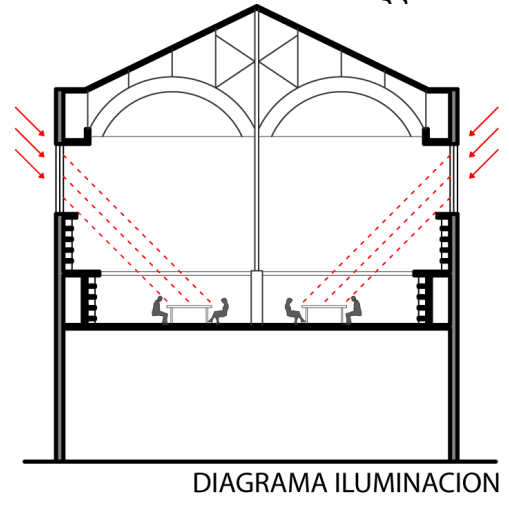
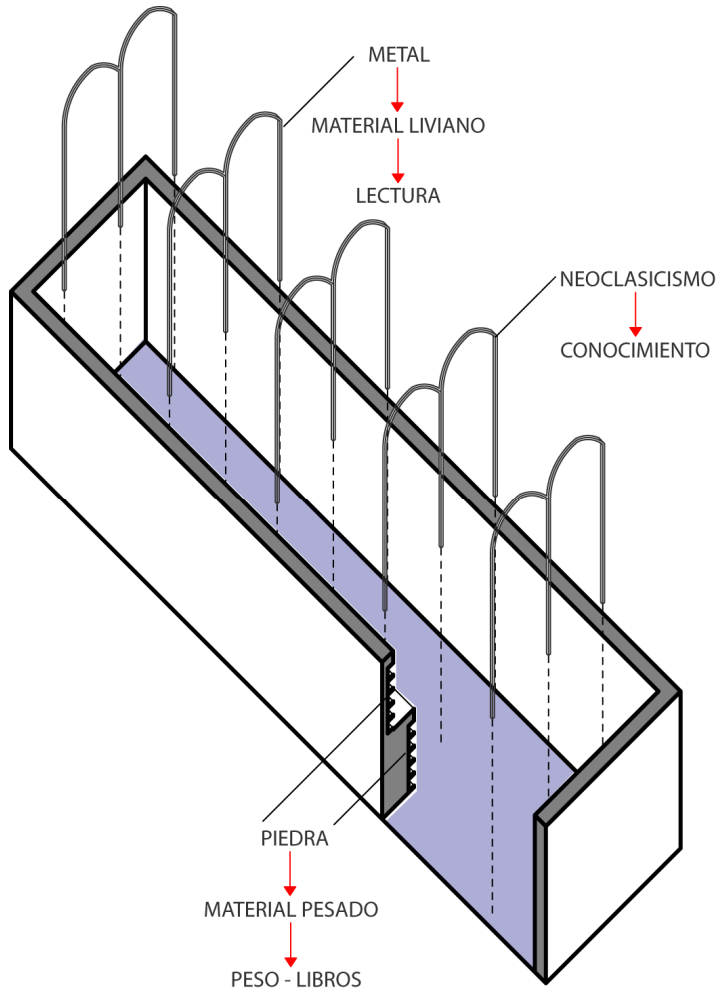

ANÁLISIS DE PRECEDENTES ACTUALES.

3.3.1. BIBLIOTECA EXETER. LOUIS KAHN.

La Biblioteca Exeter fue diseñada por Louis Kahn entre los años de 1967 y 1972 en New Hampshire. El partido principal de la biblioteca es el volumen limpio en el exterior que envuelve todos los espacios en el interior. Existen dos funciones distintas dentro del proyecto: primero están los libros que son elementos pesados, con gran volumen y que deben protegerse de la luz, razón por la cual se encuentran en la oscuridad; y segundo están los cubículos y las zonas de lectura individual, que debe ser un espacio opuesto al primero, con una iluminación buena y apropiada para poder leer cómodamente y con una escala mucho más pequeña.

Partiendo de esta idea, la biblioteca se divide en una especie de anillos. En el centro se encuentra el núcleo del vestíbulo y una gran altura que permite ver todos los espacios. Este lugar es el punto de encuentro más importante de la biblioteca y se ilumina cenitalmente. En el anillo intermedio, que está hecho de hormigón armado, se encuentran las estanterías con libros. Aquí el material pesado apoya la idea del proyecto, protege a los libros de la luz y precisamente su peso se puede relacionar con el peso de los libros. Y finalmente se encuentra el anillo exterior que está hecho de ladrillo y tiene perforaciones diseñadas de acuerdo a cómo se quiere que ingrese la luz. En este último anillo se encuentra el espacio de lectura individual que se ilumina de manera adecuada por las perforaciones del envoltente. Es una especie de muro habitable que contiene estos cubículos individuales. Obviamente la escala de estos cubículos es humana y no es una escala grande como sería la de la lectura grupal.

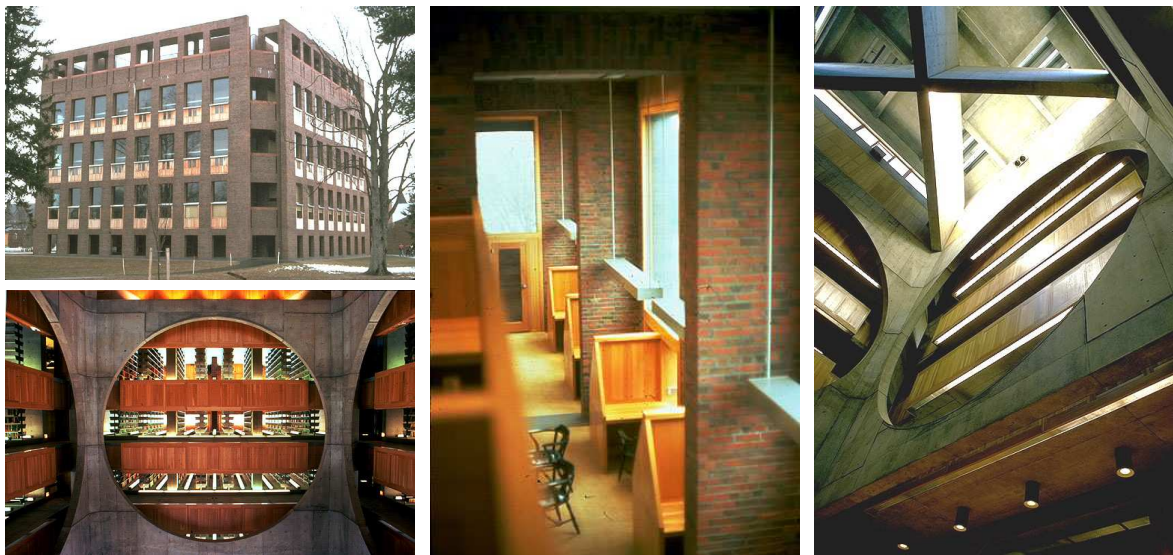

Esta biblioteca tiene un esquema diferente al de las bibliotecas antiguas. A pesar de que también se basa en un elemento que envuelve todas las actividades, éstas se organizan al revés. El espacio de lectura se encuentra en el perímetro y se ilumina por medio de perforaciones, mientras que la zona de estanterías se encuentra hacia el interior. Esto simboliza el sacar los libros de la oscuridad y llevarlos hacia la luz, donde los usuarios son “iluminados”. Ya no es un esquema introvertido, sino que se vuelve un poco más extrovertido.

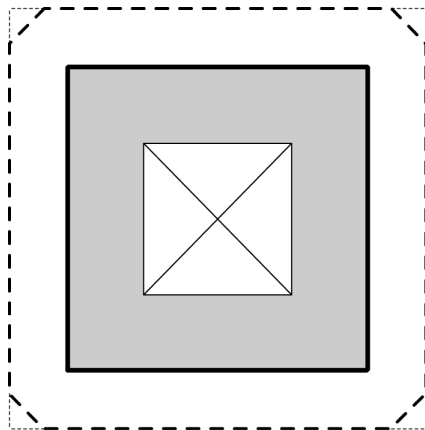

ENVOLVENTE / ANILLOS

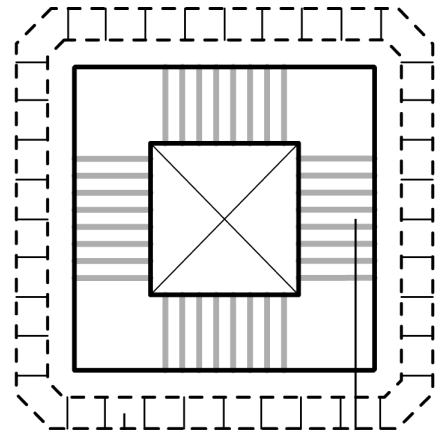
LECTURA
INDIVIDUAL

ALMACENAMIENTO

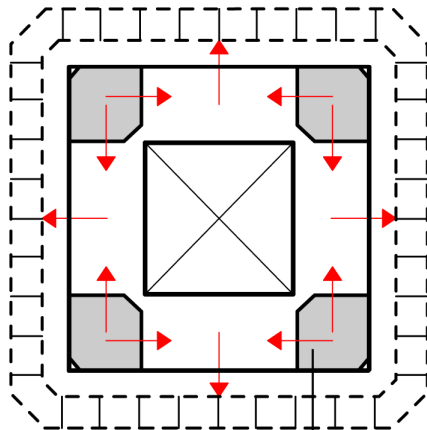
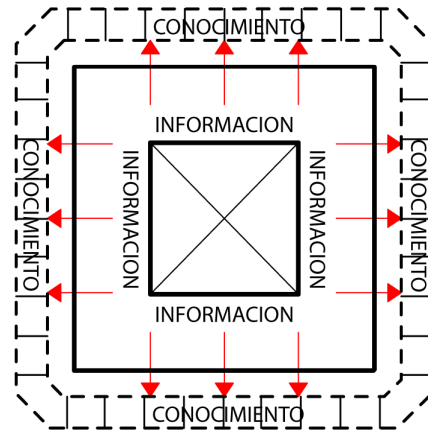
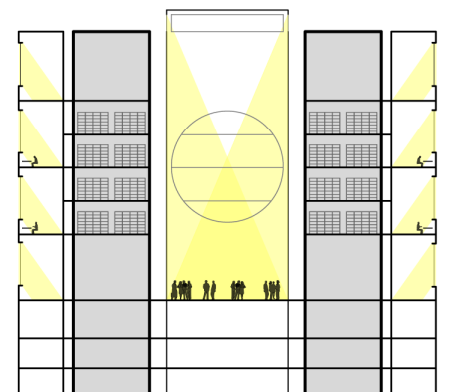
ESPACIOS SERVIDORES
CIRCULACIONESDIFUSION INFORMACION Y
ADQUISICION CONOCIMIENTO

ILUMINACION

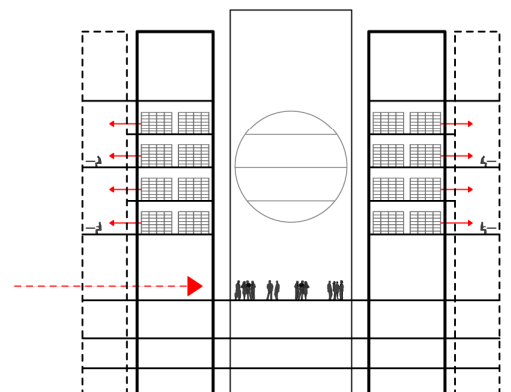

DIVISION ESPACIOS

3.3.2. BIBLIOTECA NACIONAL DE FRANCIA. PERRAULT.

La Biblioteca Nacional de Francia se construyó en 1997 y fue diseñada por el arquitecto Dominique Perrault. Sus cuatro torres de vidrio, madera y acero de 80 metros de altura simbolizan libros abiertos y precisamente almacenan libros en 400 km de estanterías. Estas torres se levantan sobre el Sena y permiten que exista una transparencia entre la ciudad de París y el río.

Esta biblioteca contiene la mayor parte del patrimonio de Francia: 12 millones de volúmenes y 300.000 documentos de publicaciones periódicas. Las salas de lectura se encuentran entre estas cuatro torres, bajo el nivel de acceso y se asoman hacia una hectárea de jardín que también está enterrada y posee una gran variedad de árboles, creando así un verdadero bosque dentro de la ciudad. A este jardín, que es el núcleo del proyecto, nadie tiene acceso, únicamente es para ser visto y para transmitir paz y tranquilidad el momento de la lectura, olvidándose del ruido y del estrés de la ciudad.

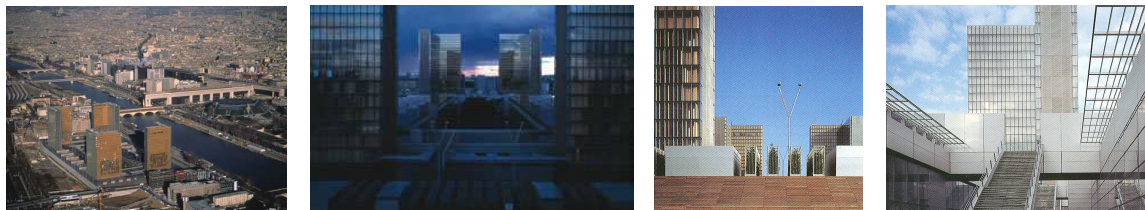

“¿Se puede hablar de revolución entre la antigua y la nueva biblioteca nacional? La novedad y la originalidad de esta biblioteca residen en la voluntad de integrar las diferentes formas de memorización y transmisión del pensamiento que existen en la actualidad. Es posible encontrar elementos de tradición cinco veces centenaria como el libro o el periódico, así como lo audiovisual y la informática. Esta última, además de estar al servicio de la administración del presupuesto, del catálogo o la consulta cotidiana de las obras, sirve para producir tipos de memoria (entre ellos los CD-Rom) que, con el libro y junto al libro, constituyen hoy una de las formas de transmisión de los conocimientos y de la creación intelectual.”¹²

La Biblioteca Nacional de Francia es un claro ejemplo del cambio radical que han sufrido las bibliotecas a través de los años. En comparación con las bibliotecas antiguas que eran totalmente cerradas, introvertidas y formales, ésta proporciona a la ciudad un gran espacio abierto, con recorridos alrededor de un gran bosque y con unas torres que contienen el proyecto pero que a su vez permiten que exista una transparencia entre la ciudad y el río, invitando al ciudadano a entrar a la biblioteca.

¹² Declaraciones recogidas por Jean-Louis Arnaud
http://www.diplomatie.gouv.fr/label_france/ESPANOL/LETTRES/BIBLIO/bibli.html

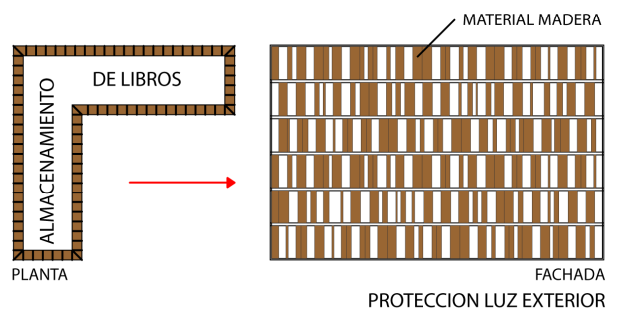
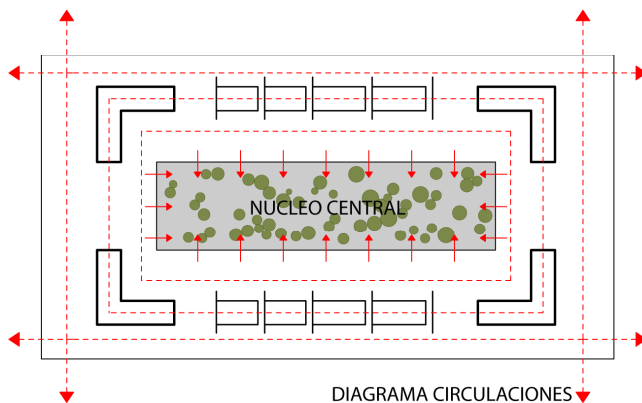
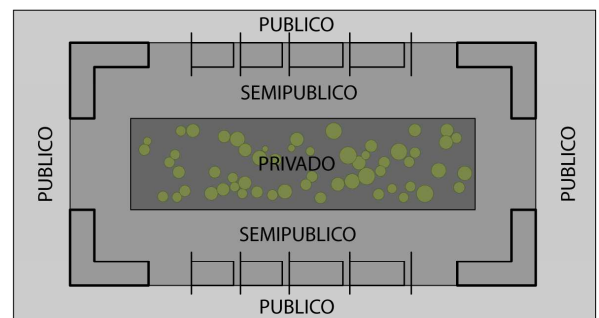
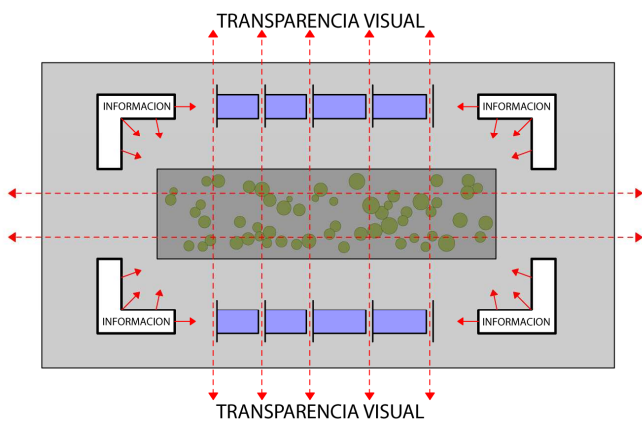
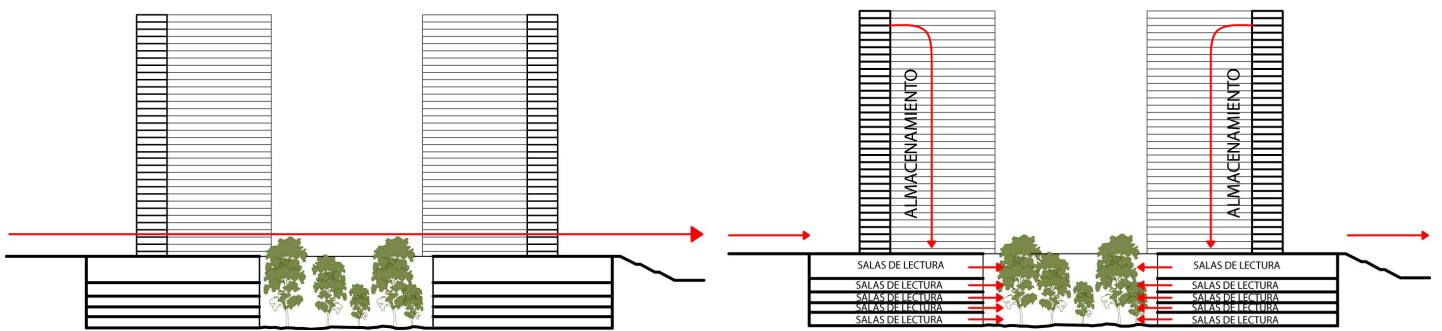
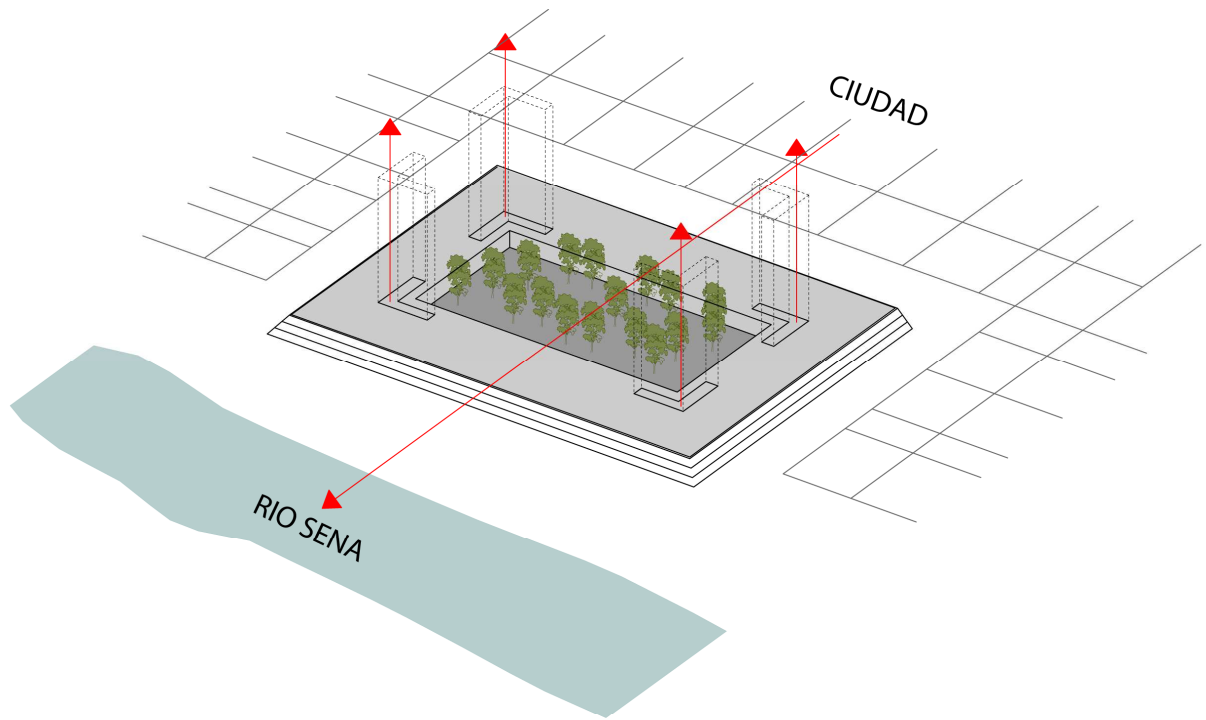

3.3.3. BIBLIOTECA DE SEATTLE. REM KOOLHAAS.

La nueva Biblioteca Pública de Seattle conserva la principal colección de libros, publicaciones del gobierno, periódicos, revistas, materiales audiovisuales de la ciudad y toda la infraestructura tecnológica posible para transmitir de manera rápida y fácil la información a los usuarios.

Este edificio está dividido en 8 capas horizontales, cada una con diferente tamaño y función. A estos volúmenes que se encuentran en el interior los cubre una piel hecha de estructura de hierro y vidrio. Este envoltente unifica el proyecto y define espacios públicos entre las capas del interior.

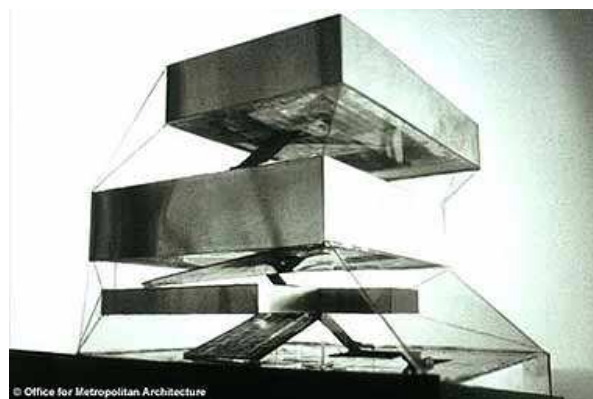
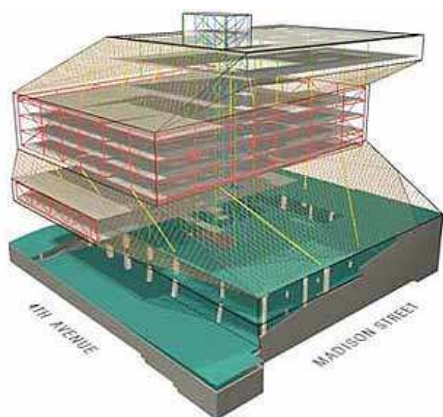

Estas 8 capas horizontales son muy distintas una de la otra. En realidad el proyecto se podría dividir en 5 plataformas que contienen el programa formal de la biblioteca (como las estanterías de libros, las salas de reuniones, las oficinas, la administración y los estacionamientos). Y entre estas 5 plataformas se crean espacios a los que se los puede identificar como espacios de encuentro social. En estos espacios se encuentran las salas de lectura, la referencia, el ingreso y la sala infantil. Koolhaas proporcionó a estos puntos de encuentro social el espacio suficiente, la iluminación adecuada, el dinamismo y los elementos tecnológicos más llamativos para que se conviertan en verdaderos centros sociales.

La Biblioteca Pública de Seattle es vista como un almacén de libros, información y nueva tecnología. Un lugar donde la gente puede ir a pensar, discutir y reflexionar. Por esto es muy importante el dinamismo del lugar, porque ahora la transmisión de la información y el conocimiento es así, rápida y dinámica. Además son importantes los puntos de encuentro de las personas para que se puedan transmitir conocimientos.



La biblioteca cuenta con un amplio ingreso y una recepción que distribuye por medio de unas escaleras muy llamativas a los distintos niveles. En los niveles inferiores se encuentran el auditorio, la sala infantil y los espacios complementarios de la biblioteca como servicios y cuartos técnicos. En los pisos sobre el ingreso se encuentran primero salas y puntos de encuentro de las personas que son muy importantes dentro del proyecto, Luego se encuentra la referencia y sobre esta se encuentra una “espiral de libros” que son 4 niveles en forma de espiral que contienen las estanterías de la biblioteca. Sobre estos niveles se encuentran unas terrazas de lectura y sobre esto está un espacio para los Headquarters.



La piel de vidrio permite iluminar todo el lugar por completo. Esto plantea un nuevo concepto de biblioteca, ya que se vuelve una institución mucho más dinámica, abierta e iluminada. Al contrario de cómo eran antes, espacios cerrados, oscuros y simples. Este concepto nuevo va acompañado de cómo se transfiere ahora la información y el conocimiento.

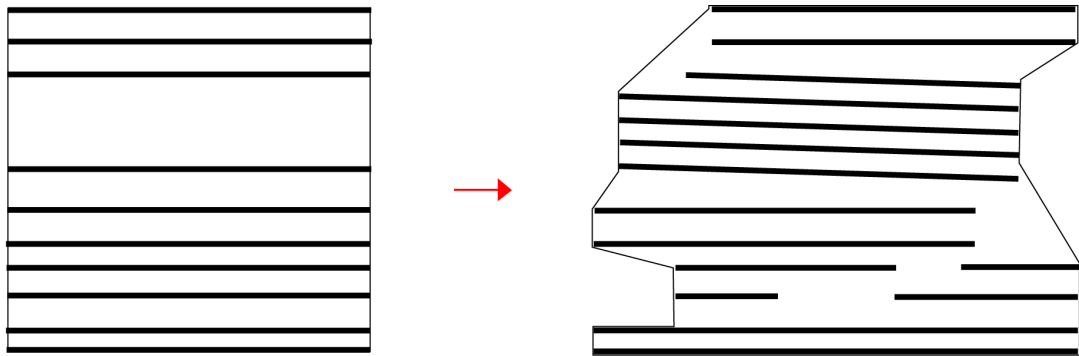

CORTE LIBRE

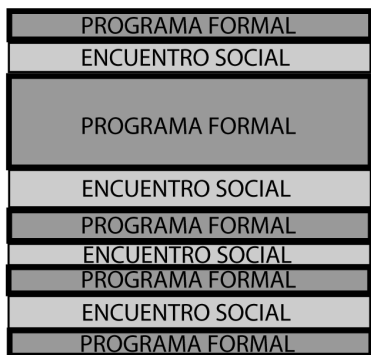

DISTRIBUCION PROGRAMA

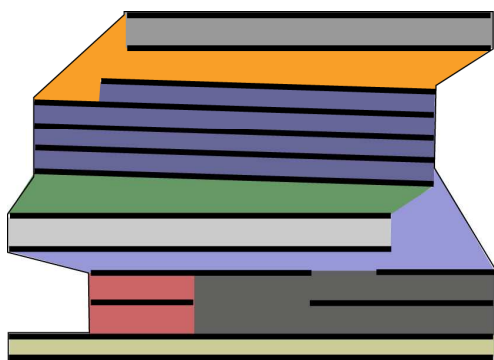
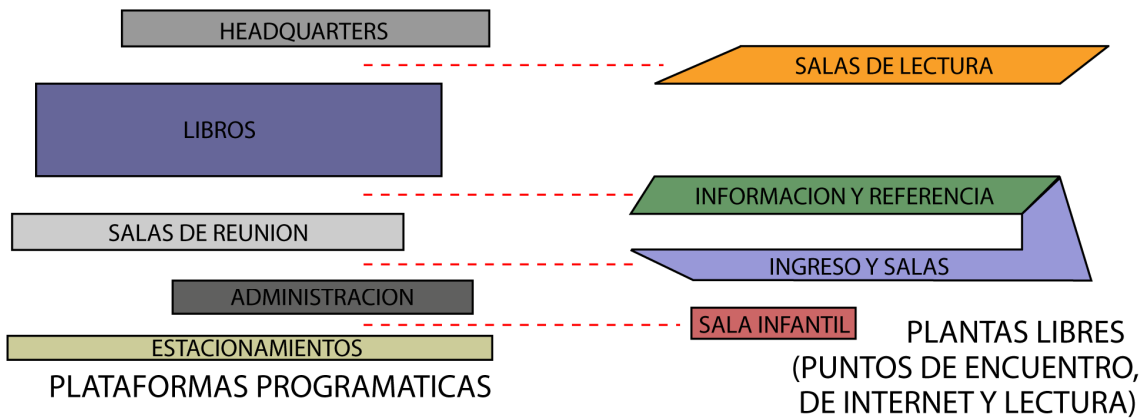

UBICACION PROGRAMA EN CORTE

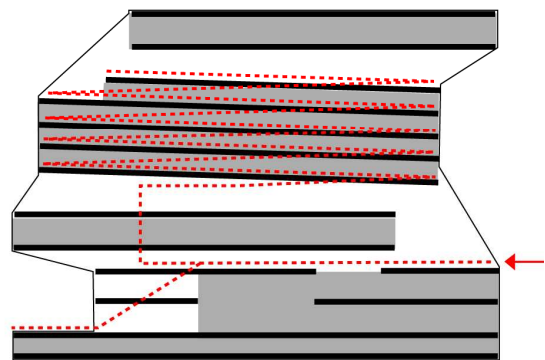

RECORRIDO

DIAGRAMA ESPACIOS DE ENCUENTRO SOCIAL

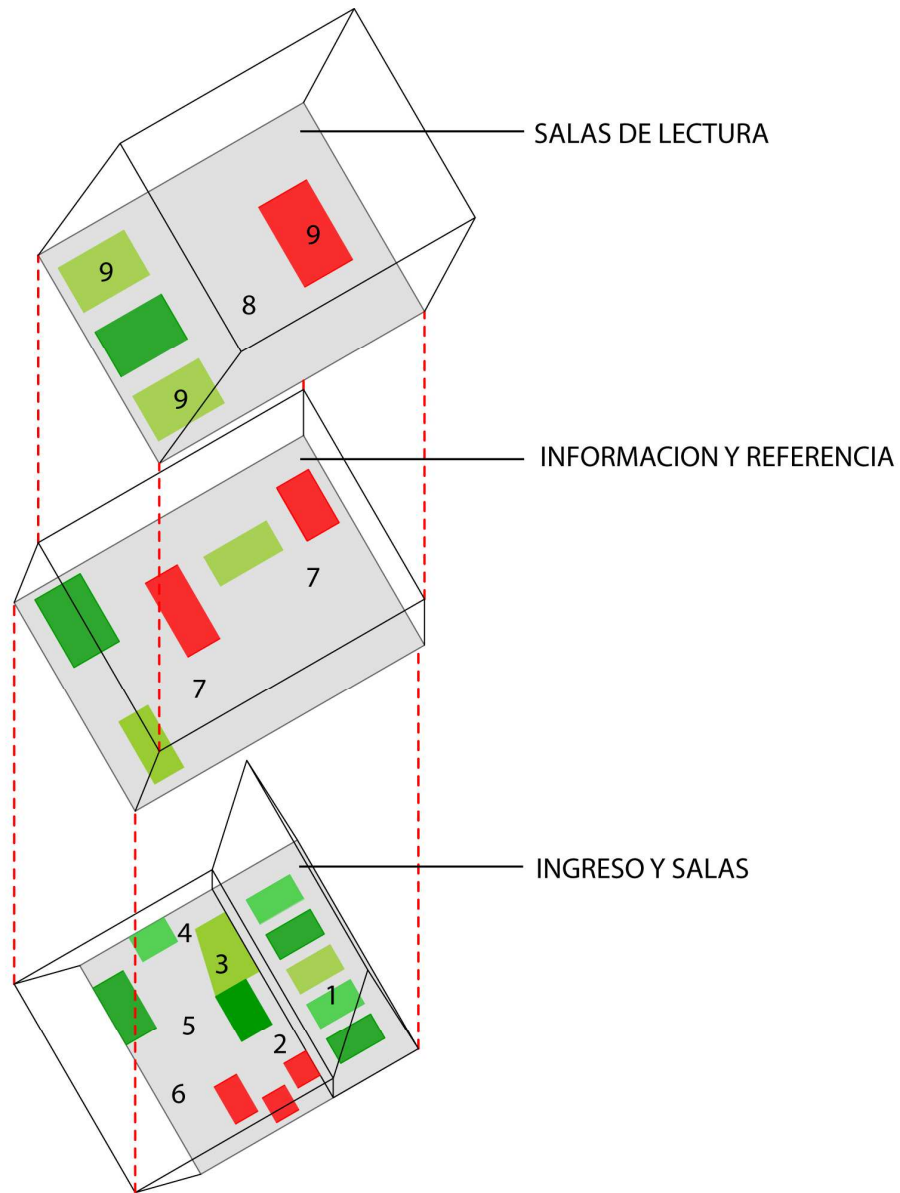

PUNTOS DE ENCUENTRO DE LAS PLANTAS LIBRES

CENTRO SOCIAL DE LA CIUDAD ATRAE PERSONAS AL INTERIOR



INTERIOR (ALFOMBRAS)
SALAS/ESPACIOS DE PERMANENCIA

EXTERIOR (NATURALEZA)

- 1 INGRESO
- 2 RECEPCION
- 3 CAFETERIA
- 4 TIENDA

- 5 FICCION
- 6 CENTRO JUVENIL
- 7 REFERENCIA (
- 8 ESPIRAL LIBROS
- 9 TERRAZAS DE LECTURA

3.3.4. BIBLIOTECA VIRGILIO BARCO VARGAS. ROGELIO SALMONA.

La Biblioteca “Virgilio Barco Vargas” se encuentra ubicada dentro del parque del Salitre en la ciudad de Bogotá y fue construida entre los años 1998 y 2001 por el reconocido arquitecto colombiano Rogelio Salmona. Este proyecto nació por un plan de recuperación del espacio público de Bogotá. Este plan incluía varios proyectos incluida la creación de una red de bibliotecas.

La “bibliored” es uno de los proyectos más interesantes que se han realizado en Bogotá. Este plan consiste en 3 bibliotecas metropolitanas (incluyendo esta biblioteca y las bibliotecas el Tintal y el Tunal), 6 locales y 9 de barrio.

El terreno dentro del parque del Salitre, donde se construyó este proyecto, tiene una forma triangular y alrededor de 4 hectáreas. El partido inicial para la creación de la biblioteca fue aprovechar un montículo perimetral que se había formado por la acumulación de escombros. Con esto se crearon varios niveles de ascenso, descenso y recorridos interesantes que forman una especie de laberinto.

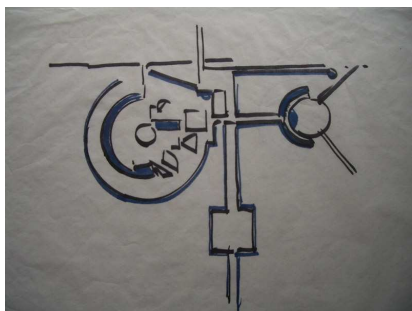

La biblioteca “Virgilio Barco Vargas” tiene una capacidad para 130.000 volúmenes, sin embargo, su colección actual es de 25.000. Diariamente recibe entre 2000 y 4000 visitantes, mensualmente 91.000 y consta de 640 puestos de lectura.

El programa de la biblioteca y sus áreas incorporan las tendencias internacionales recientes. Además de almacenar libros esta institución tiene varias actividades extras tales como: biblioteca, hemeroteca, salas de lectura, cubículos digitales, Internet, multimedia, sala informática, videoteca, fonoteca, sonoteca, archivos y catálogos digitales. Además

tiene un auditorio con una capacidad para 500 personas, una sala de música, sala de exposiciones, sala de información sobre la ciudad, sala infantil, talleres, ludoteca, un pequeño teatro y una cafetería.

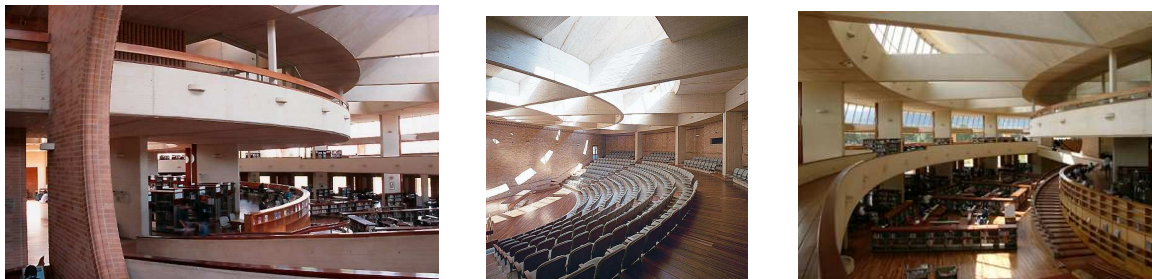

El acceso a la biblioteca se da por un camino peatonal que esta acompañado por varios canales y un gran espejo de agua. La geometría del proyecto y es muy interesante y su juego de volúmenes atrae tanto a habitantes del lugar como a turistas de todo el mundo. Las formas del proyecto parten de un núcleo central que es el vestíbulo, el cual además de ser el acceso principal se convierte en un lugar de orientación, comunicación y distribución de todos los espacios.

La sala de lectura principal se encuentra ubicada dentro de un volumen prismático curvo que permite un interesante ingreso de la luz del sol de forma indirecta. La fachada de este volumen prismático es un muro habitable donde se encuentran los cubículos de lectura individual. Esto además de dar un movimiento interesante a la fachada, ayuda a controlar el ingreso de luz a la biblioteca. En la cubierta hay una especie de claraboyas que están orientadas hacia el norte y recogen la luz del exterior; estas bañan de luminosidad los niveles superiores y medios de la biblioteca. Además, la sala de lectura está rodeada de espejos de agua, lo que permite que la luz exterior refleje el interior a través de ventanas diseñadas geométricamente que se encuentran en la pared de forma redonda que da al exterior.





DIAGRAMA ACCESO



DIAGRAMA CIRCULACION

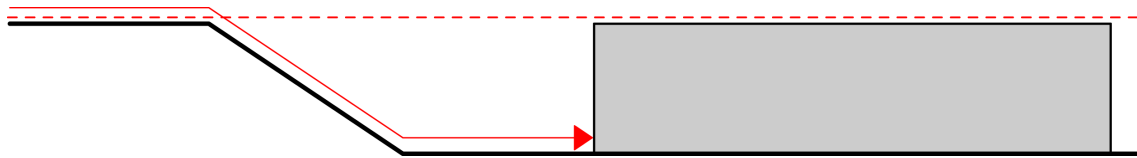

DIAGRAMA ILUMINACION CORTE

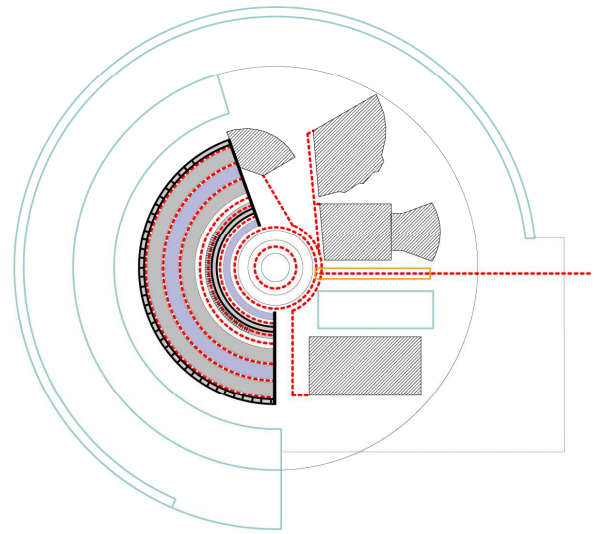
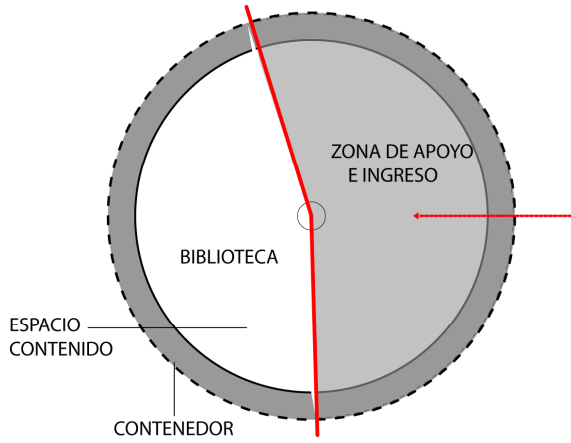

DIAGRAMA ILUMINACION LECTURA INDIVIDUAL Y GRUPAL

3.3.5. MEDiateca de SENDAI. TOYO ITO.

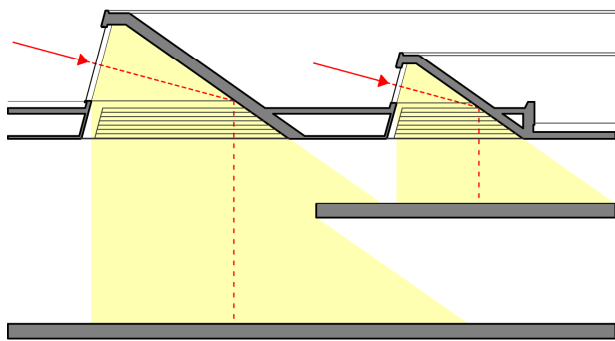
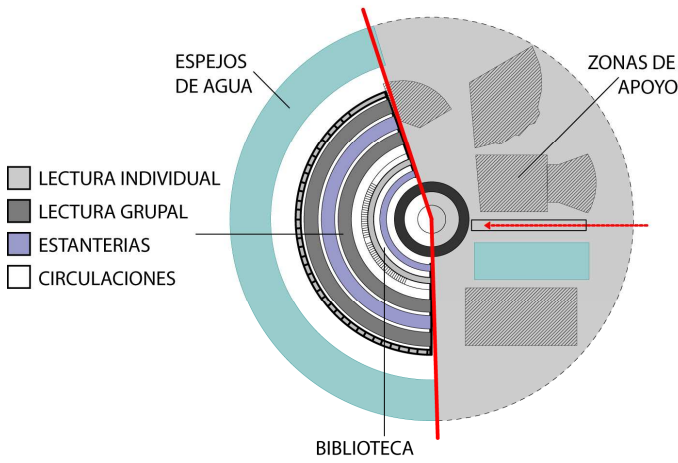
La Mediateca de Sendai diseñada por el arquitecto Toyo Ito es una propuesta arquitectónica que plantea un programa diferente. Incluye una galería de arte, una biblioteca, un centro de imagen visual y un centro de servicios para gente con discapacidades visuales o auditivas. El principal objetivo de este proyecto fue el desatarse de cualquier arquetipo convencional de bibliotecas o museos.

Se partió de la idea de flexibilidad y fluidez espacial. Es importante que el edificio responda y se pueda adaptar a cualquier desarrollo o ampliación en el futuro. También existen otras ideas como la ligereza y simplicidad, la negación de la formalidad, etc. Entonces su propuesta se simplificó en tres elementos: la plataforma, el tubo y la piel.

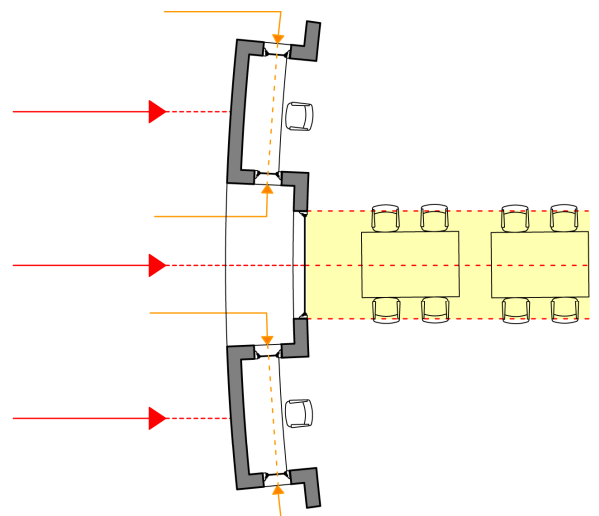
Creó una especie de columnas tubulares que soportan 6 plataformas o pisos. Estos 13 tubos impiden la utilización de muros y sugieren que se creen lugares en lugar de habitaciones. Los tubos, que contienen los servicios, las circulaciones o instalaciones, son de naturaleza orgánica, tienen diferentes tamaños y se ubican en la biblioteca sin seguir una retícula, se ubican simbolizando plantas en un estanque de agua o un bosque de árboles. La idea es que los usuarios se sientan como en un bosque y se sientan libres de caminar y escoger sus lugares favoritos para leer u para realizar otra actividad. Este simbolismo con un bosque de árboles se propone justamente porque Toyo Ito piensa que la nueva tecnología no es opuesta a la naturaleza, sino que mas bien crea un nuevo tipo de naturaleza, una naturaleza a la que él denomina naturaleza artificial o virtual.

Esta mediateca es un claro ejemplo de cómo las bibliotecas en la actualidad se diseñan de manera opuesta a las del pasado. A pesar de que su única similitud es que esta edificación se basa también en un envolvente y un espacio envuelto, lo que el arquitecto hace es dar una gran flexibilidad en el espacio interior. Cada piso es diferente al otro, las columnas varían de tamaño en cada piso, no existen salas totalmente definidas, cada persona es libre de escoger su lugar favorito para leer. Así se pierde la formalidad de las bibliotecas y se crea una propuesta donde la gente se pueda encontrar en cualquier punto y hablar. Se crea un verdadero centro social que permite con mayor fluidez y rapidez el intercambio de ideas, la difusión de información y la transferencia de conocimientos.

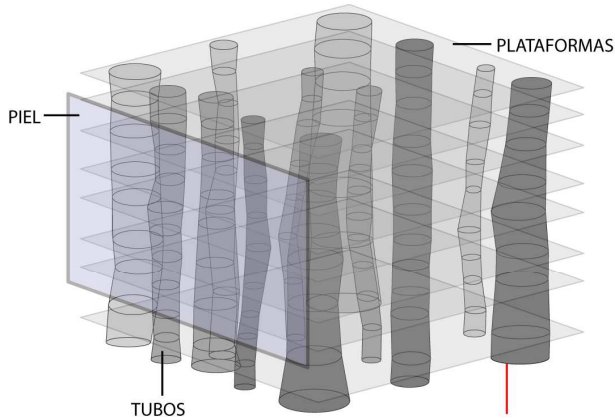
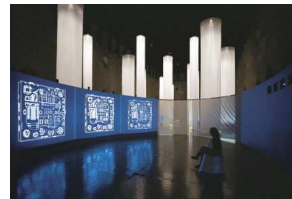
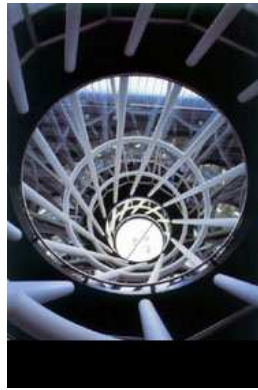

PARTIDO ARQUITECTONICO

SIMBOLISMO →



NATURALEZA

MEDIATECA DE SENDAI

NUEVO TIPO DE NATURALEZA
(NATURALEZA ARTIFICIAL O
NATURALEZA VIRTUAL)

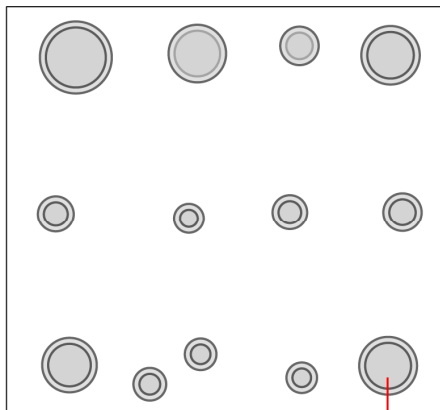

PLANTA LIBRE

TUBOS

IMPIDEN ERECCION DE MUROS Y SUGIEREN LUGARES EN VEZ DE HABITACIONES

ESTRUCTURA SERVICIOS CIRCULACIONES

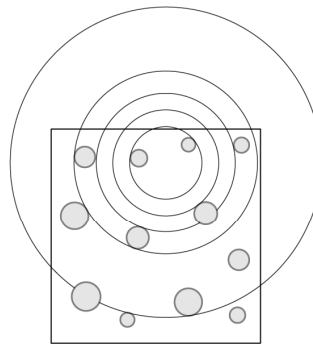

PLANTA GALERIAS

EXPOSICION ARTE

SIN BARRERAS

IMAGEN DE ONDAS

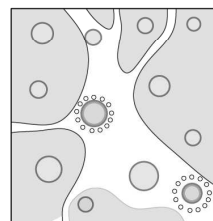

SALA INFANTIL, REFERENCIA HEMEROTECA, SALAS LECTURA

IMAGEN DEL FLUIR DEL AGUA

CORRIENTE DE LOS MEDIOS

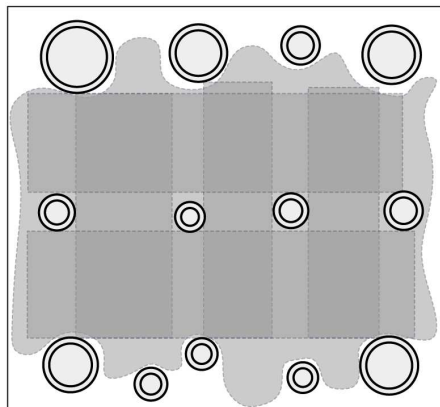

FLEXIBILIDAD ESPACIOS (NO UNIFORMES)

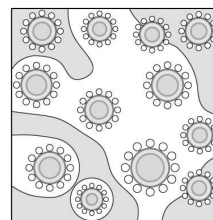

MULTIMEDIA, AUDIO, VIDEO

ONDAS DE INFORMACION

3.4. ANALISIS DEL PROGRAMA.

RECEPCION

UNIDAD	SUPERFICIE (m ²)
Hall principal	250
Información	30
Abrigos y depósitos	15
Sala multiuso	150
Restaurante / Cafetería	250
Librería	80
Locales comerciales	160
Baños	40
Total	975

EXHIBICIONES

UNIDAD	SUPERFICIE (m ²)
Sala exhibiciones temporales	80
Sala exhibiciones permanentes	80
Sala multiuso	150
Oficina	20
Bodegas	20
Baños	30
Total	380

BIBLIOTECA

UNIDAD	SUPERFICIE (m ²)
Vestíbulo y control	60
Información	15
Registro	20
Archivo y reordenamiento	50
Catálogos de información por computadora	40
Zona de estanterías (300.000 volúmenes)	800
Libros de referencia	80
Sala de lectura formal	250
Sala de lectura informal	150
Zona de lectura individual	100
Zona de lectura grupal	250
Mapoteca	150
Cuarto de fotocopiado	30
Adquisición y catalogación	60
Bodegas	30
Baños	60
Total	2145

HEMEROTECA

UNIDAD	SUPERFICIE (m ²)
Zona de estanterías para revistas	100
Zona de lectura	150
Oficina	20
Baños	20
Total	290

INFORMÁTICA Y MULTIMEDIA

UNIDAD	SUPERFICIE (m²)
Salas de Internet	150
Salas multimedia	120
Cabinas individuales	60
Total	330

ZONA DE AUDIO Y VIDEO

UNIDAD	SUPERFICIE (m²)
Información y control	15
Fonoteca	100
Videoteca	100
Cabinas individuales	30
Cabinas grupales	120
Oficina	20
Total	385

SALA INFANTIL

UNIDAD	SUPERFICIE (m²)
Zona de estanterías (20.000 volúmenes)	80
Zona de lectura	150
Zona de computación y multimedia	80
Ludoteca	80
Oficina	20
Baños	20
Total	430

SALA JOVENES

UNIDAD	SUPERFICIE (m²)
Zona de estanterías (30.000 volúmenes)	100
Zona de lectura	150
Zona de computación y multimedia	80
Audiovisual	60
Oficinas	20
Baños	20
Total	430

ENSEÑANZA

UNIDAD	SUPERFICIE (m²)
Aulas y talleres	150
Laboratorio de computación	60
Sala multiuso	100
Zona de lectura	150
Bodega	15
Baños	20
Total	495

AUDITORIO (400 personas)

UNIDAD	SUPERFICIE (m²)
Vestíbulo y control	50
Información	15
Sala	400
Mezanine	100
Escenario	100
Camerinos	80
Cuarto de proyección	8
Bodegas	15
Baños	60
Total	828

ADMINISTRACION BIBLIOTECA

UNIDAD	SUPERFICIE (m²)
Vestíbulo	30
Secretaría	15
Sala de espera	20
Sala de reuniones	60
Oficinas	80
Bodegas	20
Baños	30
Total	255

PROCESOS TECNICOS Y ZONA DE APOYO

UNIDAD	SUPERFICIE (m²)
Oficina técnica	30
Seguridad	20
Adquisición y catalogación	20
Distribución	20
Centro de cómputo	20
Máquinas y centro eléctrico	80
Taller de reparaciones y empastado	50
Bodegas	20
Baños	20
Total	280

ARCHIVO NACIONAL

UNIDAD	SUPERFICIE (m²)
Vestíbulo y control	50
Registro	20
Catálogo de información por computadora	20
Zona de estanterías	200
Sala de lectura informal	150
Sala de lectura formal	150
Sala privada para investigadores	80
Sala de almacenamiento y vitrinas	100
Sala de conferencias	250
Sala multiuso	180
Salas de Internet y multimedia	60
Bodegas	20
Baños	40
Total	1320

ADMINISTRACIÓN ARCHIVO NACIONAL

UNIDAD	SUPERFICIE (m²)
Vestíbulo	30
Secretaría	15
Sala de espera	20
Sala de reuniones	60
Oficina director	20
Oficinas asistentes	60
Clasificación y recepción	30
Taller de conservación y restauración	60
Transferencia tecnológica	30
Bodegas	20
Baños	30
Total	375

AREAS GENERALES

UNIDAD	SUPERFICIE (m²)
Recepción	975
Exhibiciones	380
Biblioteca	2145
Hemeroteca	290
Informática y multimedia	330
Zona de audio y video	385
Sala infantil	430
Sala jóvenes	430
Enseñanza	495
Auditorio	828
Administración biblioteca	255
Procesos técnicos y zona de apoyo	280
Archivo Nacional	1320
Administración Archivo Nacional	375
Total	8918

Total + 25% de circulación = **11148 m²**
Parqueaderos (300) = **7500 m²**

4. HIPOTESIS.

“La libertad, la prosperidad y el desarrollo de la sociedad y de los individuos son valores humanos fundamentales. Estos sólo podrán alcanzarse mediante la capacidad de ciudadanos bien informados para ejercer sus derechos democráticos y desempeñar un papel activo en la sociedad. La participación constructiva y la consolidación de la democracia dependen tanto de una educación satisfactoria como de un acceso libre y sin límites al conocimiento, el pensamiento, la cultura y la información”.

Manifiesto de la UNESCO sobre la Biblioteca Pública (1994)

El Ecuador es un país en vías de desarrollo y es difícil que nos desarrollemos como país si no contamos con las herramientas necesarias para incentivar la educación y la cultura. Para que una sociedad crezca y se desarrolle de manera adecuada es necesario que esta cuente con importantes fuentes de información y conocimiento. La información es algo que se puede almacenar en un lugar y es transmitida al ser humano por medio de elementos inertes que pueden ser los libros o las computadoras. Mientras que el conocimiento únicamente se puede transmitir de una persona a otra, razón por la cual es importante que éste sea dinámico, porque cuando se mantiene estático pierde valor.

¿Cómo lograr que en nuestro país se incentive la educación, el conocimiento y la cultura? Tras analizar la problemática de nuestro país se puede concluir que es indispensable la creación de un lugar al que uno pueda acudir para informarse y adquirir conocimientos. Por esta razón, se propone la creación de una Biblioteca y Archivo Nacional en nuestra ciudad. Este proyecto no sólo plantea crear un lugar donde se almacenen libros y se conserven documentos históricos de nuestra nación, no se propone únicamente almacenar la información en un espacio sino en verdad difundirla al resto de la sociedad. Es necesario crear un centro de encuentro social, educativo y cultural, donde los seres humanos puedan interactuar y no sólo aprendan de los libros y la información aquí almacenada sino que se logre una transferencia del conocimiento de unas personas a otras.

La ubicación del proyecto es muy importante ya que se encuentra en una zona que podría consolidarse como un espacio cultural de la ciudad. El Parque del Ejido y la Casa de la Cultura, que son los límites del proyecto, son hitos culturales importantes de Quito; y a pesar de que éstos están relacionados con la cultura son muy diferentes. La Casa de la Cultura, debido a su forma elíptica y sus fachadas cerradas, concentra las actividades en el interior y crea una cultura formal hermética; mientras que el Parque del Ejido, al ser un lugar totalmente abierto expone sus actividades culturales hacia el exterior, esto llama la atención de los individuos y crea una cultura informal. Este parque se ha convertido en un punto de encuentro muy significativo de los quiteños. Estos dos tipos de cultura, la formal y

hermética y la informal y extrovertida son muy importantes para el desarrollo de la sociedad. Por esta razón, se propone que la Biblioteca y Archivo Nacional sea una especie de híbrido entre estas dos culturas. De esta forma se lograría cumplir con los objetivos de una biblioteca al mismo tiempo que se logra atraer a las personas y lograr su interacción.

Nuestra sociedad no está acostumbrada a acudir a bibliotecas para leer y aprender. Por esta razón se debe lograr atraer a los ciudadanos a ingresar al proyecto. Así como la transmisión del conocimiento es una actividad dinámica se propone crear un lugar dinámico y abierto a todos, donde se creen puntos de encuentro para las personas de tal forma que éstas conversen, interactúen y se transmitan los conocimientos. En el pasado las bibliotecas eran lugares cerrados, oscuros, herméticos y silenciosos, donde las personas casi no tenían contacto unas con otras. Ahora, considero que es necesario que los usuarios se encuentren, que se creen distintos ambientes y espacios dependiendo de las necesidades, que existan lugares de ruido o de silencio, de luz o de oscuridad, espacios abiertos y cerrados.

La Biblioteca y Archivo Nacional se convertiría en un espacio de reunión social, en un punto de encuentro de las personas, en un lugar donde la información y el conocimiento se transfieran de forma rápida, dinámica y entretenida. Sería un hito importante de la ciudad que lograría activar el lugar donde se implantaría, convirtiendo este espacio en una “manzana cultural”.

5. PARTIDO.

Tras finalizar todo este proceso de análisis e investigación sobre los temas relacionados con el tema de una Biblioteca y Archivo Nacional en la ciudad de Quito, es posible sacar un partido para el diseño de esta institución.

Con el análisis del lugar llegué a la conclusión de que la biblioteca junto con el Parque de el Ejido y la Casa de la Cultura podrían conformar una manzana cultural dentro de la ciudad. Sin embargo, estos dos, a pesar de que son espacios culturales son muy diferentes. El parque del Ejido posee una actividad cultural mucho más informal y extrovertida con la exposición de pinturas y los puestos informales de artesanías. Mientras que la Casa de la Cultura con su forma hermética encierra en el interior actividades culturales formales. Sin embargo, a pesar de que el parque no fue pensado como un punto de encuentro cultural se ha convertido en esto porque la gente lo hizo así. Al usuario de nuestra ciudad le interesa más estos puntos de encuentro social donde es libre de hacer lo que quiera. En cambio, la Casa de la Cultura no funciona como un centro cultural. La gente no entra a esta institución porque esta es demasiado formal, cerrada y no llama la atención.

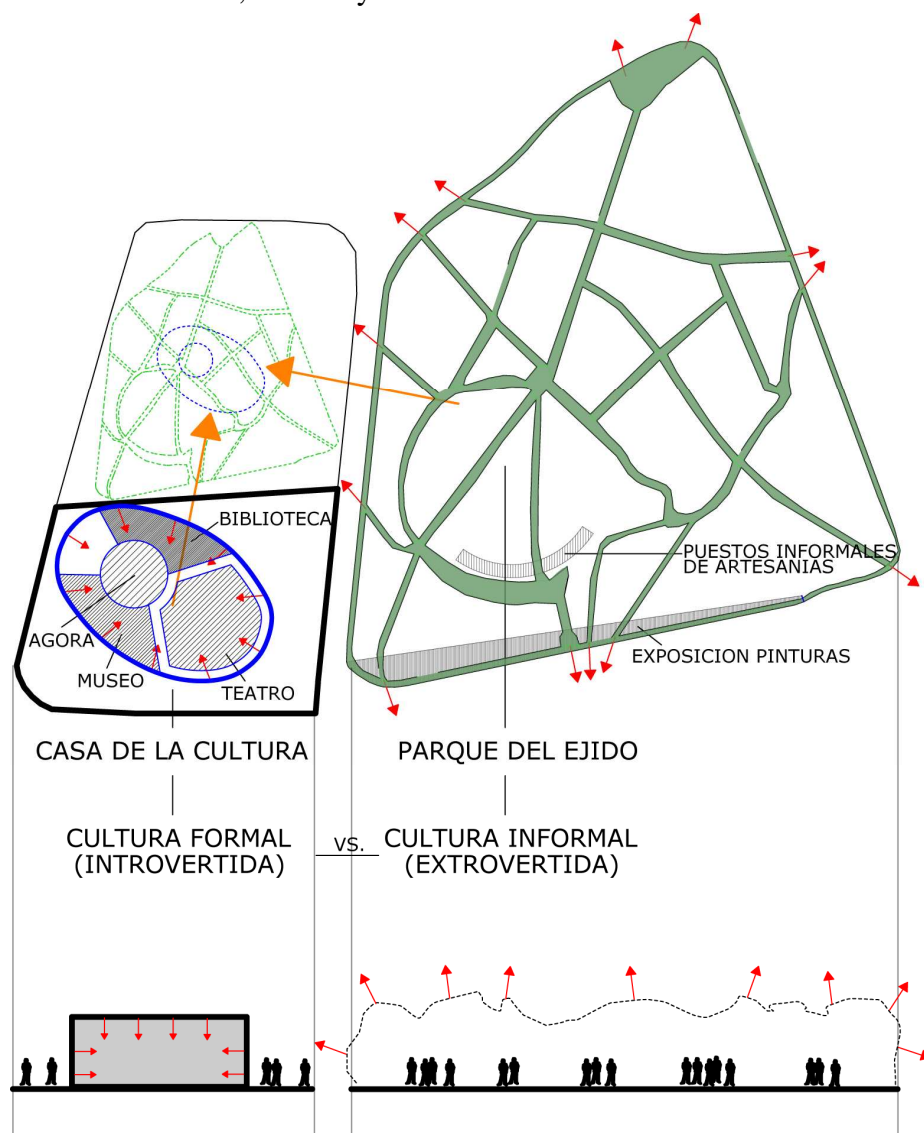

Por lo tanto, llegué a la conclusión de que para que la Biblioteca Nacional funcione en nuestra ciudad, ésta debe ser un vínculo entre estas dos culturas: la formal y la informal. A la mayor parte de quiteños les interesa más esta última, sin embargo, una biblioteca debe tener de por sí programas formales. Así que decidí combinar estas dos condiciones opuestas intercalando una con otra. De esta forma el usuario experimentaría actividades culturales de diferentes tipos.

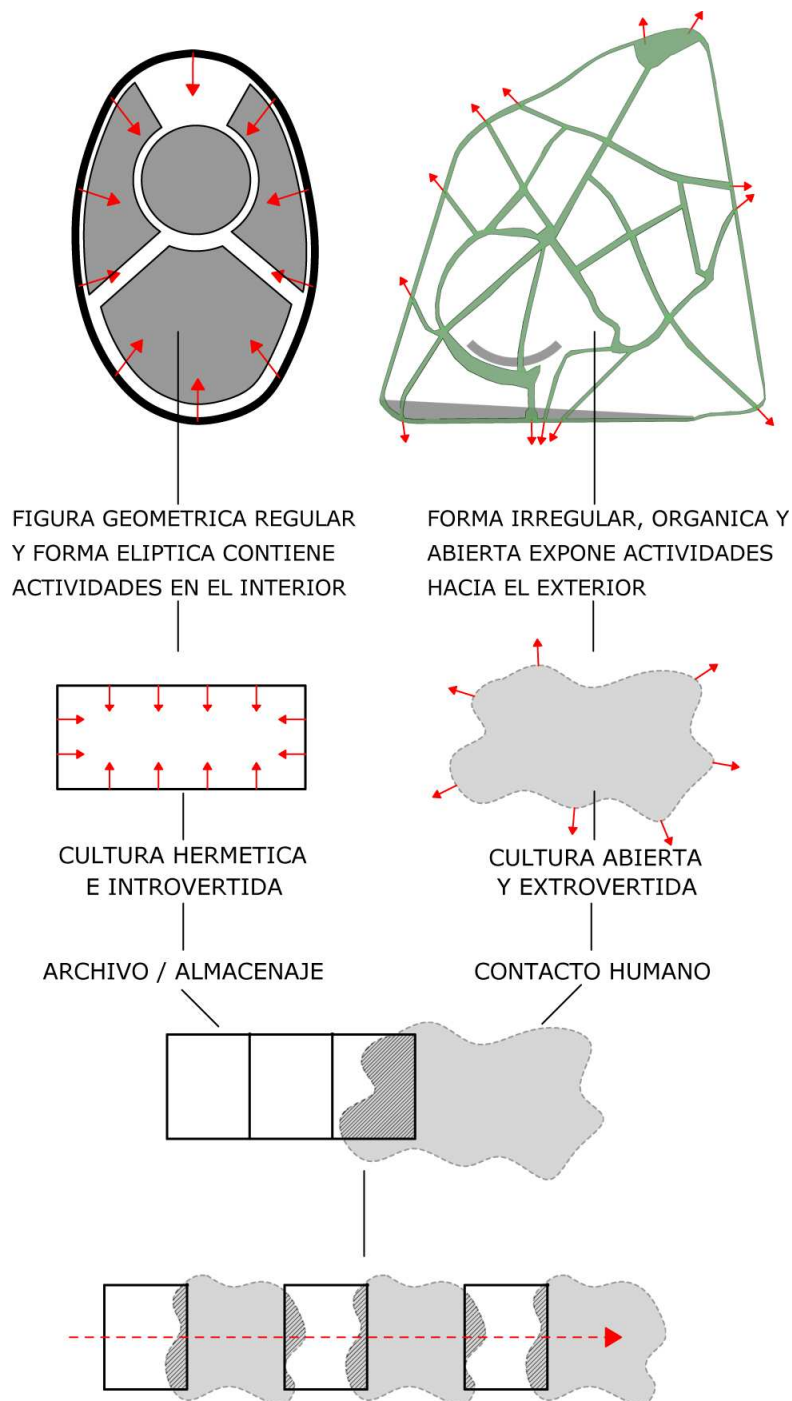

Este tema de la cultura formal e informal tiene relación con el tema tratado a lo largo de la tesis sobre la difusión de información y la transmisión del conocimiento. Como ya lo analice anteriormente, el conocimiento es una característica única de los humanos y debe ser dinámico para que no pierda valor. Esto quiere decir que las personas deben relacionarse para que exista una transmisión de conocimientos. Dentro de un edificio formal como las bibliotecas que conocemos en nuestro país el contacto y la comunicación entre los seres humanos no se da porque se tiene esa idea de que en las bibliotecas se debe hacer silencio en todos los espacios. Como ya lo analice en los precedentes esto no es así necesariamente. Por ejemplo en la biblioteca de Seattle de Koolhaas se mezclan actividades formales con actividades informales, que se convierten en espacios de relación social.

Por lo tanto, los espacios de cultura informal, donde la gente se encuentra y dialoga son precisamente los lugares donde se producen los intercambios de ideas y conocimientos. Mientras que los espacios formales son donde se almacena la información que se difundirá a los usuarios.

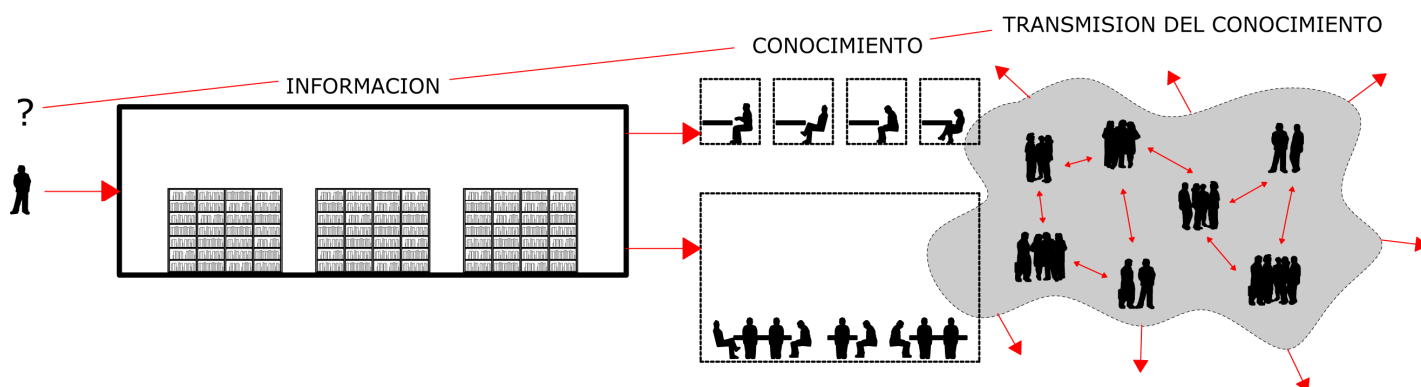

Al implantar esta idea sobre el terreno llegué a la conclusión de que deben existir varios puntos de encuentro de las personas dentro del proyecto. Especialmente en el ingreso debe proponerse un gran centro de encuentro social, este lugar de cultura informal que atraiga a la gente hacia el lugar y sea el ancla de la Biblioteca.

Esta gran plaza en el ingreso buscaría unificar mi proyecto con el edificio antiguo y el nuevo de la Casa de la Cultura Ecuatoriana. Traslado los estacionamientos de estos últimos al subsuelo (ya que en la actualidad los parqueaderos dan hacia el parque del arbolito) se crearía este espacio de ingreso que podría sustituir o complementar la actividad cultural informal del parque del Ejido.

La idea es que esta plaza exterior no sólo permanezca allí sino que ingrese al proyecto, invitando a los ciudadanos a entrar al proyecto y combinando como lo mencioné anteriormente los dos tipos de cultura.

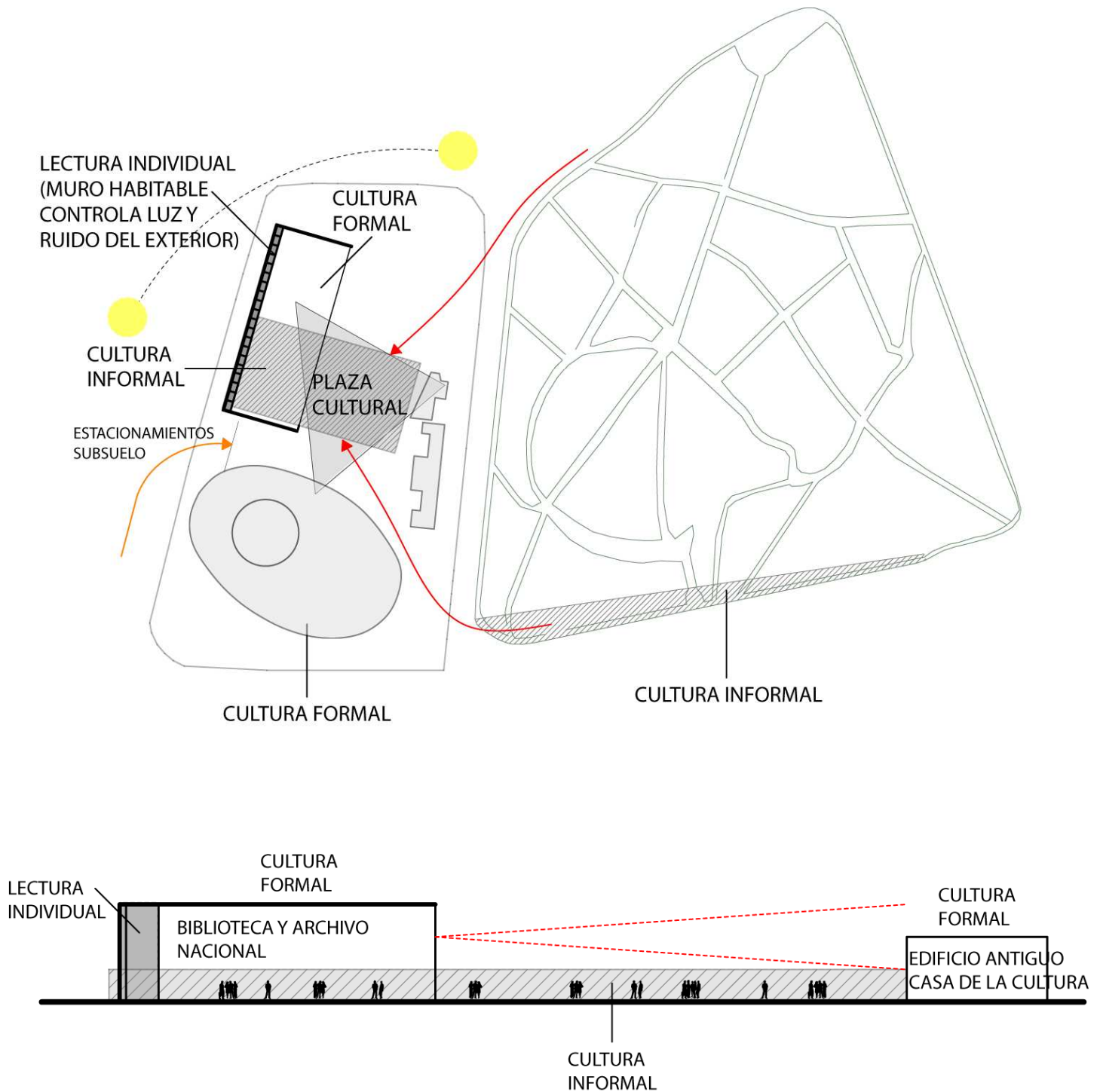

6. BIBLIOGRAFIA

- UNESCO. “Manifiesto de la Biblioteca Pública de la UNESCO”. Noviembre de 1994.
- DRETSKE, Fred. “Conocimiento e información”. Editorial Salvat. Barcelona, España. 1987.
- Revista Escala. “Bibliotecas”. Publicaciones Escala. Bogotá, Colombia 2004.
- Enciclopedia Salvat. “La Enciclopedia”. Salvat Editores. Madrid, España, 2004.
- ORTIZ, Alfonso. Estudio Urbano del “Parque de el arbolito”.
- Architectural Record. Vol. 192, # 7. Mc Graw Hill Companies. New York, 2004.
- COSTA, Xavier. “Bibliotecas”. Editorial Gustavo Gili. Cataluña, España, 1989.
- Revista el Croquis. “Toyo Ito”.
- <http://www.arcspace.com>
- <http://www.daedalus.es/AreasGCCCon-E.php>.
- <http://www.federacioneditores.org>.
- <http://www.monografias.com/trabajos/epistemologia2/epistemologia2.shtml>.
- <http://dewey.uab.es/pmarques/infocon.htm>
- <http://www.formatex.org/micte2005/356.pdf>
- <http://www.ilustrados.com/publicaciones/EpykZlZlylmfsrlOUF.php>
- <http://www.memoriacolectiva.com>
- <http://www.encolombia.com/educacion/unicentral4799tem-memoria.htm>
- <http://www.absysnet.com/tema/tema16.html>
- http://www.diplomatie.gouv.fr/label_france/ESPANOL/LETTRES/BIBLIO/bibli.