

**UNIVERSIDAD SAN FRANCISCO DE QUITO USFQ**

**Colegio de Comunicación y Artes Contemporáneos**

**POP ART**

**Cecilia Nathali Vivanco Arias**

**Arte Contemporáneo**

Trabajo de fin de carrera presentado como requisito  
para la obtención del título de  
Lic. en Arte Contemporáneo con mención en Diseño de Modas

Quito, 26 de septiembre de 2020

# **UNIVERSIDAD SAN FRANCISCO DE QUITO USFQ**

**Colegio de Comunicación y Artes contemporáneas**

## **HOJA DE CALIFICACIÓN DE TRABAJO DE FIN DE CARRERA**

**Pop Art**

**Cecilia Nathali Vivanco Arias**

**María Soledad Romero, B.F.A.**

Quito, 26 de septiembre de 2020



### **ACLARACIÓN PARA PUBLICACIÓN**

**NOTA:** La presente investigación, en su totalidad o cualquiera de sus partes, no debe ser considerado una publicación como copy paste, incluso a pesar de estar disponible sin restricciones a través de un repositorio institucional. Esta declaración se alinea con las prácticas y recomendaciones presentadas por el Comité on Publication Ethics COPE descritas por Barbour et al. (2017) Discussion documente on best practice for issues publishing, disponible en <http://bit.ly/COPETHeses>.

### **UNPUBLISHED DOCUMENT**

**Note:** The following graduation project is available through Universidad San Francisco de Quito USFQ institutional repository. Nonetheless, this project – in whole or in part – should not be considered a publication. This statement follows the recommendations presented by the Committee on Publication Ethics COPE described by Barbour et al. (2017) Discussion document on best practice for issues around theses publishing available on <http://bit.ly/COPETHeses>.

## RESUMEN

El presente trabajo de investigación para preparación de titulación llamado Pop Art, es una colección de moda inspirada en el arte pop con la influencia de Andy Warhol donde plasma la filosofía de trasladar un objeto cotidiano al mundo del arte, utilizando objetos como en este caso es la fruta de la piña en la prenda como decoración de la misma con sublimación y bordado a mano, siendo los protagonistas de los diseños creados en cada prenda. Inspirando como el consumismo puede ser abstracto y llevado de ser una pieza de una fruta de comer a ser una prenda de vestir en el mundo del arte en la moda, una colección para un estilo de cliente juvenil, Atreviendo al cliente a usar algo muy autentico donde el cliente pueda expresar lo que es a través de la moda con colores llamativos resaltando lo atrevido con un toque de corte a laser en la tela para crear estilo urban pop fusionado con innovación de estilo y rebelde que se ve la prenda como lo es el pop art.

### **Palabras Claves:**

- Pop art
- Piña
- Sublimación
- Corte laser
- Metalizado
- Atractivo
- Autentico
- Consumo

## **ABSTRACT**

The present research work for the preparation of the degree called Pop Art, is a fashion collection inspired by pop art with the influence of Andy Warhol where it reflects the philosophy of transferring an everyday object to the world of art, using objects like in this case is the fruit of the pineapple in the garment as its decoration with sublimation and hand embroidery, being the protagonists of the designs created in each garment. Inspiring how consumerism can be abstract and taken from being a piece of an eating fruit to being a garment in the world of art in fashion, a collection for a youthful customer style, Daring the client to wear something very authentic where the client can express what they are through fashion with striking colors highlighting the daring with a touch of laser cut on the fabric to create urban pop style fused with stylish and rebellious innovation that the garment looks like pop art.

### **Keywords:**

- Pop art
- Pineapple
- Sublimation
- Laser cut
- Metallic
- Attractive
- Authentic
- Consumption

**TABLA DE CONTENIDO**

<b>5.1 Fundamentación conceptual y creativa.....</b>	<b>7</b>
<b>5.2 Cliente objetivo .....</b>	<b>9</b>
<b>5.3 Estampados.....</b>	<b>11</b>
<b>5.4 Paleta de color.....</b>	<b>13</b>
<b>5.5 Textiles .....</b>	<b>15</b>
<b>5.6 Conclusiones.....</b>	<b>16</b>
<b>7. Citas Bibliográficas.....</b>	<b>17</b>
<b>7.1 Referencias Bibliográficas.....</b>	<b>18</b>
<b>7.2 Referencias de Imágenes.....</b>	<b>22</b>
<b>8. Anexos.....</b>	<b>23</b>
<b>8.1ilustraciones.....</b>	<b>24</b>
<b>8.2 Dibujos planos.....</b>	<b>36</b>
<b>8.3 Fichas técnicas.....</b>	<b>44</b>
<b>8.4 Fotos de las prendas.....</b>	<b>60</b>

## 1. Fundamentación Conceptual y Creativa

### Inspiración

Después de una larga investigación teórica, haber navegado por la historia de la moda y el mundo del pop art en conjunto con el arte contemporáneo, el objetivo creación de la colección que toma el nombre de “Urban pop”, está relacionado con el estilo y la inspiración. La creación de la misma es llegar algo que fusione las dos cosas; el arte contemporáneo con el diseño de modas, por esta razón prendas que hablen y expresen lo que es la moda. Expresar como la moda puede ser una influencia en la vida de las personas y ser una terapia al momento de usar algo cómodo, que inspire belleza y resalte la silueta de la mujer. Quería algo muy expresivo al momento de crear y que mejor con colores vivos fosforescentes y al mismo tiempo transferir algo que no estaba catalogado como arte y hacerlo arte, como es el caso de la fruta piña para los sublimados en la prenda en conjunto de darle un toque especial donde se asemeje a la cultura pop, con bordados a mano de lentejuelas y perlas de fantasía donde expresen brillo, inspiradas en la cultura pop de los ochenta.

El pop art también se ve reflejado en la paleta de colores, sus siluetas en los bordados y los detalles de cada prenda, con un estilo muy extravagante que si muestra una autenticidad en cada prenda, Urban Pop no plasma las obras de Andy Warhol, sino plasma netamente su filosofía Warholiana del “pop art”, si critica a lo que es arte y a la moda por el diseño en sus prendas de la piña, una fruta que su labor de contribución en la cultura y la sociedad tiene la función de ser un objeto netamente comestible, pero es transformada su concepto y pasa ser a ser un objeto de decoración en la moda, lo que podríamos llamar ahora que es arte. Tendrá un estilo urbano, el pop tuvo movimiento muy urbano para personas que creían en el cambio y se sientan diferentes a la sociedad antes del cambio, que ya no caben en la sociedad de siempre, si no en una nueva sociedad, es por esto que para marcar un cambio se necesita también cambiar de que es lo que vistes y te pones, acomodándose a tus necesidades, emociones de sentirte que estas transformándote, en conjunto relacionándolo con la tendencia que está marcando en la sociedad del ser más “Green” y adoptándolo



como una moda, trayendo consigo una fruta que en esta colección se eligió, al igual se conectará con la temporada que será primavera – verano. El mundo de arte pop se verá plasmado en todo el diseño y su silueta.



## 2. Cliente objetivo

Urban Pop va dirigido a un público netamente femenino entre los 25 hasta los 35 años, donde la mujer sea la protagonista siempre al usar los diseños, resaltando la belleza y la autenticidad de ser ella como persona individual. Un cliente que busque siempre la innovación y lo diferente siempre al vestir, quiera salir siempre de la rutina y este siempre en la búsqueda de las tendencias, al mismo tiempo de ser una cliente muy atrevida al momento de escoger lo que quiere usar. Al momento de elegir lo que va a ponerse sea sinónimo de libertad e independencia. También va dirigido a un tipo de cliente, que sea dueña de su propia vida con una economía independiente para mujeres que trabajan en ámbitos del diseño y el arte en general, su trabajo sea muy de oficina con una interacción muy de cerca con el cliente, donde tenga que vender sus ideas en mundo laboral muy competitivo.

Una mujer muy detallista en su rutina diaria y en el diario vivir, que busque siempre la transformación de ella misma como mujer, llevándola siempre hacia el camino del éxito, teniendo una vida armoniosa con su cuerpo, mente y espíritu al mismo tiempo con su entorno. Si es muy detallista siempre va a buscar en las prendas que tengan detalles muy meticulosos, diferentes a las demás y la colección urban pop ofrece calidad en la prenda y autenticidad.

La mujer que siempre este en la busca del vanguardista, contemporáneo, siempre marque la diferencia en cada paso que da y en cada ámbito en la que sea rodea, sea trabajo, relaciones de amistades, hogar, familia que este siempre en actividad y sea una amante de los viajes. que plasme en sus siluetas la década de los ochenta, pero tenga transformaciones modernas con un estilo urbano que juegue a algo nuevo transformándolo con el estilo semi formal, un cliente que busque siempre lo nuevo.



### **3. Estampados**

En tanto a los bordados se jugará con las piñas, con su forma, plasmándola en diversos tamaños y colores de la paleta, presentada para la colección. Las piñas serán representadas como el detalle protagonista de la prenda, dándole a la prenda un plus. La técnica que se utilizara para representar la figura de la fruta, será con la técnica de bordado en máquina de coser, son bordados de color en la tela 100% sintética para que la tela no sufra algún daño como quemadura y resista a un bordado de alta cantidad de hilos, la composición de tela sintética resiste a un sinfín de pasada de la aguja por el urdimbre y trama sin que se rasge la tela o se abra.

El objetivo de la sublimación y la creación de la colección busca que los clientes con este detalle único, sea principalmente valorado por el cliente, dándole la sensación de comodidad, calidad, belleza, conformidad y autenticidad. El cliente es libre de usar la prenda como él lo desee y cada detalle lo interprete de acuerdo a su criterio y a sus creencias, pero busca que la prenda tenga una aceptación positiva al target de cliente que quiere llegar la colección, que se sienta identificado con la creación de la misma.



#### **4. La paleta de color**

Cada color fue designado en base a la inspiración que va acorde con el tema del pop art y con la época donde fue creada la misma. No están plasmados todos los colores que transmiten el pop art, fueron seleccionados algunos, los necesarios que el diseñador considero que eran los esenciales para la dicha colección

#### **Códigos PANTONE**

- Pink Peacock: 182045 TCX
- Azul marino: 200158 TPM
- Celeste universo: 639 C
- Orange Tiger 1505 C
- Orange Lime Punch 1300550 LP
- Classic Blue 082742 CB
- Vineyard Mist 200071 TPM Colores CMY
- Azul: 1B1951
- Celeste: BED530
- Naranja: F26921
- Fucsia: C62068
- Rosa: 8B3A43
- Verde: BED530

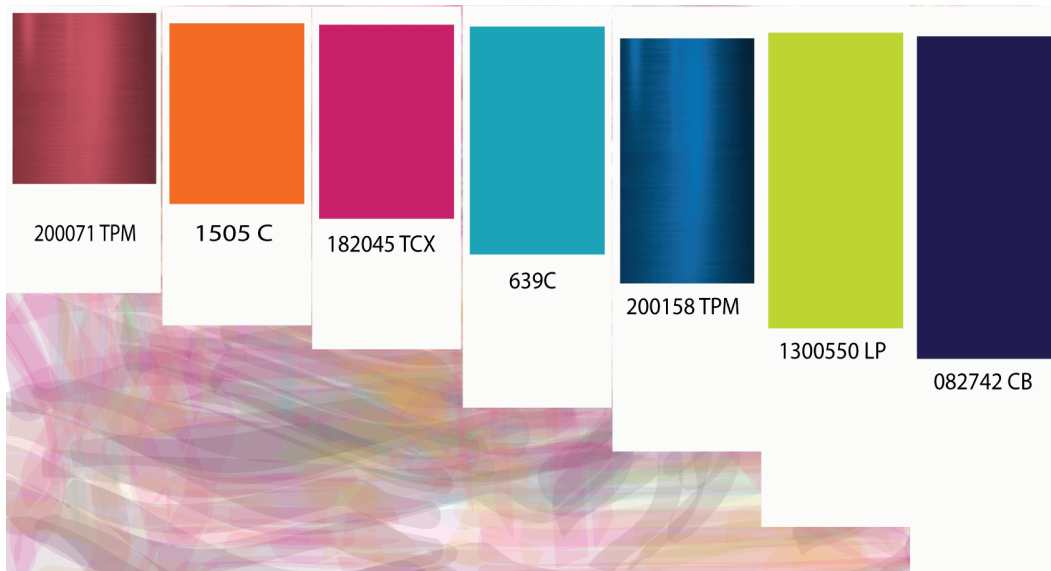

## 5. Textiles

En tanto a los textiles se escogieron ocho tipos de textiles, que contribuirán con lo que se quiere lograr en tanto a la creación. Los textiles que se usaran son:

- **Organza**  
Verde y naranja 100% poliéster
- **Licra metalizada**  
rosa y azul 100% poliéster
- **Charmouse**  
Verde, tomate y fucsia 100% poliéster
- **Gabardina**  
Celeste 100% algodón
- **Podesua**  
Fucsia 100% poliéster





## **6. Conclusiones**

El trabajo de la colección, fue extenso, se requiere de mucha precisión al momento de los detalles de cada prenda, me di cuenta que los detalles son los que marcan a que la prenda sea una pieza única, detalles que por milímetros son cambiados automáticamente cambia el diseño de la prenda.

Precisión al momento de confeccionar para no dañar las telas, precisión al momento de escoger las composiciones de las telas, telas que luego pueda ser cocidas con los diseños correspondientes por que en muchas telas no se puede obtener el resultado que se quiere llegar. Precisión al momento de llegar a los tiempos para poder acabar las prendas a los tiempos precisos que se necesitan llegar.

En tanto a la creación de la colección, si se llegaron a los objetivos que se querían llegar, claro luego de algunas pruebas en las telas, en los diseños y en los patrones, es fundamental que el al momento de diseñar, se sepa con un amplio conocimiento del tema de inspiración para llegar a los objetivos certeros y se obtenga un trabajo muy profesional, la pruebas antes de llegar a las confecciones finales, son fundamentales.

Con respeto a los bordados se necesita de mucha precisión con la plantilla ilustrada y con los tamaños específicos para poder llegar a lo que queremos llegar en las prendas, antes de eso se hicieron pruebas de color para lograr al objetivo.

Es necesario primero hacer diversas pruebas piloto y diversas pruebas en papel en conjunto con el patrón, al igual con telas para ver cómo va quedando la colección y hacer las modificaciones que se requiere.

## 7. Citas bibliográficas

Ayala, A. (18 de febrero, 2019). Andy Warhol, el creador de los íconos pop. 27 de abril del 2019, de

Cultura Colectiva Sitio web: <https://culturacolectiva.com/arte/andy-warhol-biografia-corta-obras-importantes-y-frases>.

Alonso M. (octubre 26,2019). Los 20 nombres españoles fundamentales en estilo y moda alrededor

d. septiembre 01,2020, de El Confidencial Sitio web: [https://www.vanitatis.elconfidencial.com/estilo/moda/2019-11-26/marcas-moda-espanolas-mas-internacionales\\_2337628/](https://www.vanitatis.elconfidencial.com/estilo/moda/2019-11-26/marcas-moda-espanolas-mas-internacionales_2337628/)

Aguirre, A. (agosto 01,2008). *Andy Warhol, otra mirada del cine*. 01 septiembre, 2020, de Facultad

de Diseño Y Comunicacion Sitio web: [https://fido.palermo.edu/servicios\\_dyc/publicacionesdc/vista/detall](https://fido.palermo.edu/servicios_dyc/publicacionesdc/vista/detall)

Calvo, I. (marzo 11,2017). *Andy Warhol y el cine*. septiembre 01,2020, de ahmagazine Sitio web:

<http://www.ahmagazine.es/andy-warhol-y-el-cine/>

Coma, M. (noviembre 14, 2015). EL IDILIO ENTRE ANDY WARHOL Y LA MODA. septiembre

01,2020, de VEIN Sitio web: <http://vein.es/el-idilio-entre-andy-warhol-y-la-moda/>

Equipo de Cranberry c. (julio 17, 2014). *“The Rodnik Band” y su colaboración con peanuts*.

septiembre 01,2020, de CRANBERRY Sitio web: <https://cranberrychic.com/magazine/10290/the-rodnik-band-y-su-colaboracion-con-peanuts/>

Fayanas, E. (marzo 04, 2020). La gran huelga de mujeres de 1918. 26 agosto, 2020, de nueva tribuna

Sitio web: <https://www.lavanguardia.com/de-moda/20140518/54408050324/evolucion-de-la-moda-del-xvi-al-xvii-de-la-rigidez-a-los-excesos-del-barroco.html4>

Gamez, C. (agosto 17, 2017). Las 10 pruebas de que Elvis cambió para siempre la moda juvenil. 26

agosto, 2020, de S MODA Sitio web: <https://smoda.elpais.com/celebrities/40-anos-sin-elvis-presley-artista-cambio-la-moda-juvenil/>

Imaginario, A. (Sin fecha). *7 obras emblemáticas de Andy Warhol*. septiembre 01,2020, de

CULTURAGENIAL Sitio web: <https://www.culturagenial.com/es/obras-andy-warhol/>

i-D Team. (enero 07,2015). *La influencia del 'pop art' en la moda*. septiembre 01,2020, de i-D vice

Sitio web: <https://i-d.vice.com/es/article/59bgdz/la-influencia-del-pop-art-en-la-moda>

Lomeli, N. (abril 26, 2019). 7 cosas que debes saber de Jeff Koons, el rey del neo-pop. septiembre

05,2020, de cultura colectiva Sitio web: <https://culturacolectiva.com/arte/jeff-koons-obras-y-datos-que-debes-conocer>

Martinez, G. (agosto 06,2018). *El cine underground de andy warhol*. septiembre 01, 2020, de Morelia

Film Sitio web: <https://moreliafilmfest.com/el-cine-underground-de-andy-warhol/>

McCorquodale, S. (mayo 01,2015). Cómo Andy Warhol logró cambiar el mundo de la moda con una

lata de sopa. septiembre 01,2020, de BBC Sitio web: [https://www.bbc.com/mundo/noticias/2015/05/150430\\_vert\\_cult\\_andy\\_warhol\\_ropa\\_moda\\_yv](https://www.bbc.com/mundo/noticias/2015/05/150430_vert_cult_andy_warhol_ropa_moda_yv)

Rodriguez, P. (septiembre 30,2019). *La moda de los años 80: looks que marcaron una época*.

septiembre 01, 2020, de FARFETCH Sitio web: <https://www.farfetech.com/es/style-guide/actualidad/moda-de-los-80-un-repaso-de-su-historia-y-tendencias/>

sin autor. (junio 26, 2019). *El Neopop surrealista de Philip Colbert*. septiembre 01,2020, de Yaonic

Sitio web: <https://www.yaonic.com/philip-colbert-art/>

Tiquet, M. (noviembre 06, 2014). La botella de Warhol que cambió la forma de ver el arte. septiembre

01,2020, de cultura colectiva Sitio web: <https://culturacolectiva.com/arte/la-botella-de-warhol-que-cambio-la-forma-de-ver-el-arte>

Vasquez, A. (2017, enero 01). *Andy Warhol: Mi filosofía de A a B y de B a A, Diaries*. Margen de

Acero, revista de Arte y Cultura.

## 7. 1 Referencias Bibliográficas

Alonso M. (octubre 26,2019). Los 20 nombres españoles fundamentales en estilo y moda alrededor

d. septiembre 01,2020, de El Confidencial Sitio web: [https://www.vanitatis.elconfidencial.com/estilo/moda/2019-11-26/marcas-moda-espanolas-mas-internacionales\\_2337628/](https://www.vanitatis.elconfidencial.com/estilo/moda/2019-11-26/marcas-moda-espanolas-mas-internacionales_2337628/)

Amiguet, T. (febrero 21,2017). Andy Warhol, el hombre que transformó el arte en negocio.

septiembre 01,2020, de lavanguardia Sitio web: <https://www.lavanguardia.com/hemeroteca/20170222/42198957836/andy-warhol-pop-art-factory.html>

Ayala, A. (18 de febrero, 2019). Andy Warhol, el creador de los íconos pop. 27 de abril del 2019, de

Cultura Colectiva Sitio web: <https://culturacolectiva.com/arte/andy-warhol-biografia-corta-obras-importantes-y-frases>.

Coma, M. (noviembre 14, 2015). EL IDILIO ENTRE ANDY WARHOL Y LA MODA. septiembre

01,2020, de VEIN Sitio web: <http://vein.es/el-idilio-entre-andy-warhol-y-la-moda/>

Celdran, H. (julio 13,2012). La banalidad de Warhol pervive en los artistas contemporáneos.

septiembre 01,2020, de 20 minutos Sitio web:

<https://www.20minutos.es/noticia/1535904/0/andy-warhol/banalidad/arte-contemporaneo/>

Fayanas, E. (marzo 04, 2020). La gran huelga de mujeres de 1918. 26 agosto, 2020, de nueva tribuna

Sitio web: <https://www.lavanguardia.com/de-moda/20140518/54408050324/evolucion-de-la-moda-del-xvi-al-xvii-de-la-rigidez-a-los-excesos-del-barroco.html4>

Gamez, C. (agosto 17, 2017). Las 10 pruebas de que Elvis cambió para siempre la moda juvenil. 26

agosto, 2020, de S MODA Sitio web: <https://smoda.elpais.com/celebrities/40-anos-sin-elvis-presley-artista-cambio-la-moda-juvenil/>

Hobsbawm, Eric. *Historia del siglo XX: 1914-1991*. Barcelona, Crítica, 1996.

McCorquodale, S. (mayo 01,2015). Cómo Andy Warhol logró cambiar el mundo de la moda con una

lata de sopa. septiembre 01,2020, de BBC Sitio web: [https://www.bbc.com/mundo/noticias/2015/05/150430\\_vert\\_cult\\_andy\\_warhol\\_ropa\\_moda\\_yv](https://www.bbc.com/mundo/noticias/2015/05/150430_vert_cult_andy_warhol_ropa_moda_yv)

M, Vargas. . (8 de marzo del 2016). Arte pop del siglo XXI. 29 de abril del 2019, de GATOPARDO

Sitio web: <https://gatopardo.com/arte-y-cultura/arte-pop-del-siglo-xxi-scott-c/>

Palais Galliera, musée de la Mode de la Ville de Paris. (marzo 10, 2015). Los años 50. La moda en

Francia 1947-1957. 26 agosto, 2020, de MUSEO BILBAO Sitio web: <https://www.museobilbao.com/exposiciones/los-anos-50-la-moda-en-francia-1947-1957-231>

s.a. (xx). Popo Art: trivial y sofisticado. 27 de abril del 2019, de masdearte.com Sitio web:

<http://masdearte.com/especiales/pop-art-ser-trivial-ser-sofisticado/>

Danto, Arthur (2011). [«2. El pop, la política y la distancia entre el arte y la vida»](#). *Andy Warhol*.

Paidós. p. 47. Yale University Press, 2009

S, Aguilera. L, Martin. (18 de agosto del 2014). Descubriendo el Arte Pop con Manuel Borja-Villel.

29 de abril del 2019, de hoy es arte Sitio web:

[https://www.hoyesarte.com/entrevistas/c153-comisarios/descubriendo-el-arte-pop-de-la-mano-de-manuel-borja-villel\\_173001/](https://www.hoyesarte.com/entrevistas/c153-comisarios/descubriendo-el-arte-pop-de-la-mano-de-manuel-borja-villel_173001/)

sin autor. (abril 2018, 2019). Tendencias de los años 50 y 60 vigentes a lo largo del tiempo. 26 agosto,

2020, de LatinaAmerican Post Sitio web: [https://latinamericanpost.com/es/27762-](https://latinamericanpost.com/es/27762-tendencias-de-los-anos-50-y-60-vigentes-a-lo-largo-del-tiempo)

[tendencias-de-los-anos-50-y-60-vigentes-a-lo-largo-del-tiempo](https://latinamericanpost.com/es/27762-tendencias-de-los-anos-50-y-60-vigentes-a-lo-largo-del-tiempo)

sin autor. (diciembre 12, 2019). Rock y moda: dos fenómenos que se abrazan . 26 agosto,2020, de

marie claire Sitio web: [https://marieclaire.perfil.com/noticias/moda/rock-moda-](https://marieclaire.perfil.com/noticias/moda/rock-moda-tendencias-rolling-stones-rockera-como-look-estilo.phtml)

[tendencias-rolling-stones-rockera-como-look-estilo.phtml](https://marieclaire.perfil.com/noticias/moda/rock-moda-tendencias-rolling-stones-rockera-como-look-estilo.phtml)

sin autor. (mayo 15,2018). Andy Warhol. septiembre 01,2020, de Historia-Biografía Sitio web:

[https://historia-biografia.com/andy-](https://historia-biografia.com/andy-warhol/#:~:text=Andrew%20Warhola%2C%20reconocido%20ampliamente%20como,1987%2)

[warhol/#:~:text=Andrew%20Warhola%2C%20reconocido%20ampliamente%20como,1987%2](https://historia-biografia.com/andy-warhol/#:~:text=Andrew%20Warhola%2C%20reconocido%20ampliamente%20como,1987%2)

Sanguino, J. (diciembre 222015). "La última cena" reinterpretada por diversos artistas. septiembre

01,2020, de Cultura Colectiva Sitio web: [https://culturacolectiva.com/arte/la-ultima-cena-](https://culturacolectiva.com/arte/la-ultima-cena-reinterpretada-por-diversos-artistas)

[reinterpretada-por-diversos-artistas](https://culturacolectiva.com/arte/la-ultima-cena-reinterpretada-por-diversos-artistas)

sin autor. (marzo 01,2013). La nueva modernidad de Dior. septiembre 01,2020, de EL PAIS Sitio

web: [https://elpais.com/cultura/2013/03/01/album/1362164489\\_003303.html#foto\\_gal\\_1](https://elpais.com/cultura/2013/03/01/album/1362164489_003303.html#foto_gal_1)

Simon, J. (agosto 18, 2020). 39 looks (y momentazos) inolvidables de Versace en los años 90.

septiembre 01,2020, de VOGUE Sitio web: septiembre 01,2020, de VOGUE Sitio web:

<https://www.vogue.es/moda/galerias/looks-versace-inolvidables-anos-90>

Urquieta, M. (febrero 24, 2020). Expondrán obras en las que Andy Warhol pintó a mujeres latinas transgénero. septiembre 01,2020, de VOGUE Sitio web: <https://www.vogue.mx/estilo-de-vida/articulo/exposicion-de-andy-warhol-sobre-mujeres-latinas-transgenero-en-el-tate-modern-de-londres>

Villanueva, J. (febrero 22,2017). El día que Andy Warhol diseñó este disco de Miguel Bosé. septiembre 01,2020, de Life and Style Sitio web: <https://lifeandstyle.expansion.mx/entretenimiento/2017/02/22/el-dia-que-andy-warhol-diseno-este-disco-de-miguel-bose>

Villaseñor. (mayo 27, 2020). Yves Saint Laurent: el libro de lujo del Andy Warhol de la moda. septiembre 01,2020, de ELLE Sitio web: <https://elle.mx/moda/2020/05/27/yves-saint-laurent-libro-andy-w>

## 7.2 Referencia de imágenes

<https://www.descubrirelarte.es/2019/09/23/la-moda-de-las-damas-del-siglo-xviii.html>

<http://www.revistacredencial.com/credencial/historia/temas/las-mujeres-durante-la-guerra-mundial>

<https://www.bbc.com/mundo/noticias-52581574>

<https://www.radionica.rocks/noticias/andy-warhol-en-10-portadas-de-discos>

<http://www.modacl.com/index.php/2017/01/21/andy-warhol-influencia-la-industria-la-moda/#:~:text=Pero%20sin%20duda%20alguna%2C%20Andy,de%20Estados%20Unidos%20la%20llevara.>

<https://www.dsigno.es/blog/disenio-de-moda/la-moda-y-el-pop-art-historia>

<https://www.marieclaire.com.mx/moda/vestidos-mas-icos-versace/>

[https://www.instyle.es/moda/compras/moda-anos-80-como-llevar-tendencias\\_40965/23](https://www.instyle.es/moda/compras/moda-anos-80-como-llevar-tendencias_40965/23)

<https://www.vogue.es/moda/galerias/looks-versace-inolvidables-anos-90>

<https://www.marieclaire.com.mx/moda/vestidos-mas-iconicos-versace/>

<https://www.singulart.com/es/artista/xavier-garc%C3%ADa-1104>

<https://www.vogue.com/fashion-shows/resort-2015/moschino/slideshow/collection#53>

## 8 ANEXOS





## 8.1 ILUSTRACIONES













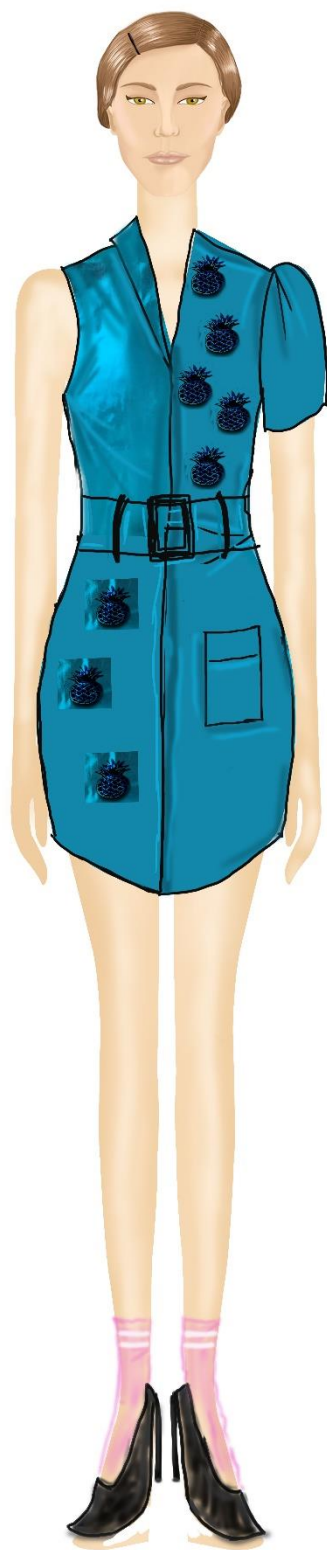













## 8.2 DIBUJOS PLANOS



URBAN POP ARCHI - VERANO 2020



URBAN POP ARCHI - VERANO 2020















### 8.3 FICHAS TÉCNICAS

<b>URBAN POP</b>	<b>FICHA TECNICA</b>	<b>FICHA NO. 001</b>
<b>Código Prenda:</b> Camiseta con amarrado en la cintura		<b>URBAN POP</b>
<b>Material:</b> Organza	<b>Línea:</b> Semi formal	
<b>Temporada:</b> Primavera - Verano 2020		
<b>Talla:</b> Mediana	<b>Artículo:</b> 001	

**DESCRIPCIÓN:** Camisa con patron tipo sin pinzas con amarrado en el delantero en la parte de la cintura, manga corta y cuello redondo.

### Delantero

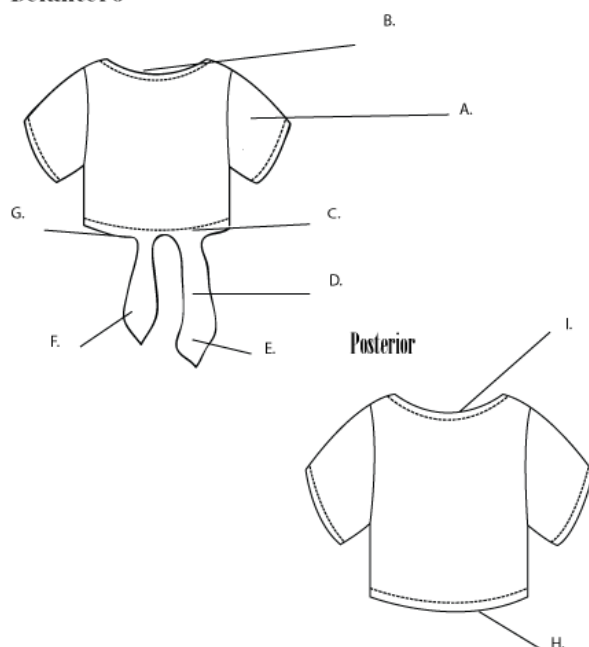

### OBSERVACIONES:

Acabados en toda la prenda.  
Obtención de overlock como puntada de ajuste.  
Obtención de puntada en zigzag de 2.5 m para la unión del patron.

### PALETA DE COLOR PANTONE:



#082742 CB



#1505 C

Especificaciones técnicas		Especificaciones de color delantero y espalda	
<b>Delantero</b>	<b>Espalda</b>	COLOR CLASSIC BLUE	#082742 CB
A) Dobladillo en la manga 4cm		COLOR ORANGE TIGER	#1505 C
B) Dobladillo en el cuello 2cm	H) Dobladillo en el cuello 2cm	<b>Contorno de medidas</b>	
	I) Dobladillo al final de la camisa 2cm	contorno de busto	88
C) Parte izquierda 12cm		contorno de bajo de busto	76
D) Parte derecha 12cm		contorno de cintura	66
E) largo 30cm		contorno de cadera	92
F) punta en v 4cm derecha		largo talle de espalda, ancho espalda	41, 36
G) punta en v 4cm izquierda		largo talle delantero, largo total	43, 60
<b>Materiales (tela)</b>	 Organza 100% poliester	altura bajo busto	31,5
		altura busto	24

**FECHA:** 18/09/2020

**NOMBRE:** Nathali Vivanco Arias

**FIRMA:**

**CONTACTO:** nathita1421@hotmail.com

<b>URBAN POP</b>	<b>FICHA TECNICA</b>	<b>FICHA NO. 002</b>
<b>Código Prenda:</b> Camisa de cuello con pinzas posteriores		<b>URBAN POP</b>
<b>Material:</b> Organza y algodón	<b>Línea:</b> Semi formal	
<b>Temporada:</b> Primavera - Verano 2020		
<b>Talla:</b> Mediana	<b>Artículo:</b> 002	

**DESCRIPCIÓN:** Camisa con con cuello tipo y pinzas en la parte posterior con una pieza de decoración en la espalda.

### Delantero

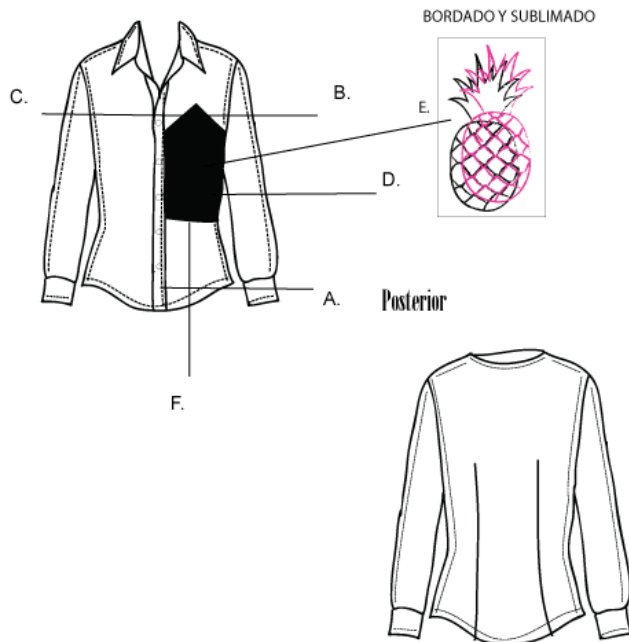

E) Bordado de punto a mano con perlas anudadas

### OBSERVACIONES:

Acabados a mano en la figura de piña en la prenda.  
Acabados de la figura del estampado a mano.  
Acabados en toda la prenda.  
Obtención de overlock como puntada de ajuste.  
Obtención de puntada en zigzag de 2.5 m para la unión del patron.  
Sublimación.



### PALETA DE COLOR PANTONE:



#1505 C

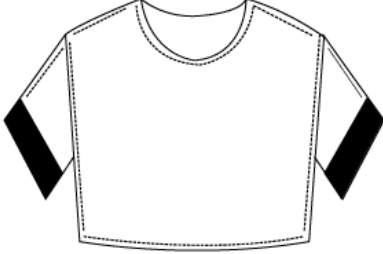
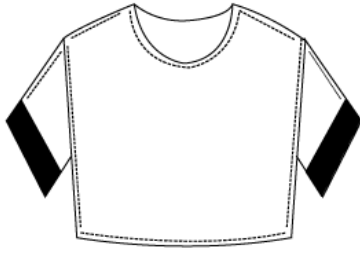

Especificaciones técnicas		Especificaciones de color delantero y espalda	
<b>Delantero</b>	<b>Espalda</b>	COLOR CLASSIC BLUE	#082742 CB
Puños de camisa con un boton 8cmx10cm	Pinzas de 3cm	COLOR ORANGE TIGER	#1505 C
cuello tipo de 10cm	doblado inferior 2cm		
bretel de la camisa 2cm		<b>Contorno de medidas</b>	<b>Manga</b>
A) ocho hojales 2cm con separacion 4cm		contorno de busto 88	Largo de manga 50
B) sobrepuesto 14cm derecha superior		contorno de bajo de busto 76	contorno manga 28
C) sobrepuesto 14cm izquierda superior		contorno de cintura 66	contorno de brazo 20
D) sobrepuesto 18cm largo		contorno de cadera 92	
F) sobrepuesto 24cm ancho		largo talla de espalda, ancho espalda 41, 36	
<b>Materiales (tela)</b>	 Organza 100% poliester Gabardina 100% algodón	largo talla delantero, largo total 43, 60	
		altura bajo busto 31,5	
		altura busto 24cm	CUELLO 28x10
<b>FECHA:</b> 18/09/2020	<b>NOMBRE:</b> Nathali Vivanco Arias		
<b>FIRMA:</b>	<b>CONTACTO:</b> nathita1421@hotmail.com		

<b>URBAN POP</b>	<b>FICHA TECNICA</b>	<b>FICHA NO. 008</b>
<b>Código Prenda:</b> Camisa con pinzas		<b>URBAN POP</b>
<b>Material:</b> Organza	<b>Línea:</b> Semi formal	
<b>Temporada:</b> Primavera - Verano 2020		
<b>Talla:</b> Mediana	<b>Artículo:</b> 008	

<b>DESCRIPCION:</b> Camisa con pinzas en la parte de cuello.	
<p><b>Delantero</b></p> 	<p><b>OBSERVACIONES:</b></p> <p>Acabados en toda la prenda. Obtención de overlock como puntada de ajuste. Obtención de puntada en zigzag de 2.5 m para la unión del patron.</p>
<p><b>Posterior</b></p> 	
<p><b>PALETA DE COLOR PANTONE:</b></p> <div style="display: flex; justify-content: space-around; align-items: center;"> <div style="text-align: center;">  #082742 CB </div> <div style="text-align: center;">  #130550 LP </div> </div>	

Especificaciones técnicas		Especificaciones de color delantero y espalda	
<b>Delantero</b>	<b>Espalda</b>	COLOR CLASSIC BLUE	#082742 CB
mangas anchas 22cmx17cm con dobladillo 4cm	costura en la mitad 49cm	COLOR ORANGE TIGER	#1505 C
cuello redondo		COLOR ORANGE LIME PUNCH	#130550 LP
pinzas 3cm		<b>Contorno de medidas</b>	<b>Manga</b>
		contorno de busto 88	Largo de manga 50
		contorno de bajo de busto 76	contorno manga 28
		contorno de cintura 66	contorno de brazo 20
		contorno de cadera 92	
		largo talle de espalda, ancho espalda 41,36	
		largo talle delantero, largo total 43,60	
		altura bajo busto 31,5	
		altura busto 24	
<b>Materiales (tela)</b>	 Organza 100% poliester		
<b>FECHA:</b> 18/09/2020	<b>NOMBRE:</b> Nathali Vivanco Arias		
<b>FIRMA:</b>	<b>CONTACTO:</b> nathita1421@hotmail.com		

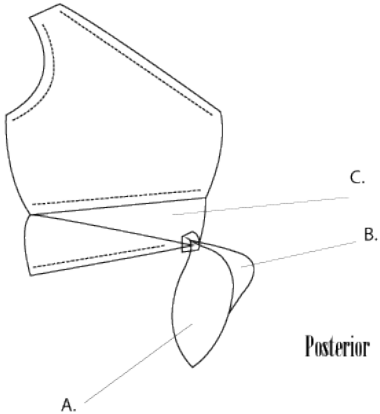
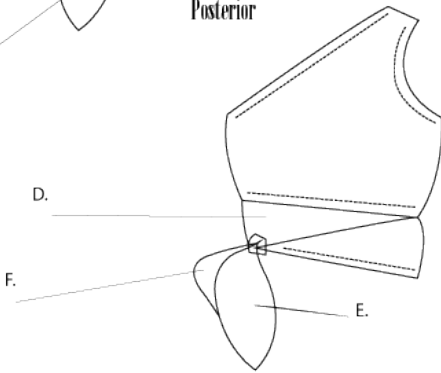

<b>URBAN POP</b>	<b>FICHA TECNICA</b>	<b>FICHA NO. 005</b>
<b>Código Prenda:</b> blusa cruzada		<b>URBAN POP</b>
<b>Material:</b> podesua	<b>Línea:</b> Semi formal	
<b>Temporada:</b> Primavera - Verano 2020		
<b>Talla:</b> Mediana	<b>Artículo:</b> 005	

<b>DESCRIPCION:</b> Camisa con cruce	<b>OBSERVACIONES:</b>  Acabados en toda la prenda. Obtención de overlock como puntada de ajuste. Obtención de puntada en zigzag de 2.5 m para la unión del patron.
<p><b>Delantero</b></p>  <p><b>Posterior</b></p> 	
<b>PALETA DE COLOR PANTONE:</b>	
 #182045 TCX	
 #130550 LP	

Especificaciones técnicas		Especificaciones de color delantero y espalda	
<b>Delantero</b>	<b>Espalda</b>	COLOR ORANGE LIME PUNCH	#130550 LP
A) Parte izquierda 12cmx 5cm	D) Parte izquierda 12cmx 5cm	COLOR PINK PEACOCK	#182045 TCX
B) Parte dercha 12cmx 5cm	F) Parte dercha 12cmx 5cm	<b>Contorno de medidas</b>	
C) Separacion de corte 4cm	E) Separacion de corte 4cm	contorno de busto	88
		contorno de bajo de busto	76
		contorno de cintura	66
		contorno de cadera	92
		largo talla de espalda, ancho espalda	41, 36
		largo talla delantero, largo total	43, 60
		altura bajo busto	31,5
		altura busto	24
<b>Materiales (tela)</b>	 100% poliester		
<b>FECHA:</b> 18/09/2020	<b>NOMBRE:</b> Nathali Vivanco Arias		
<b>FIRMA:</b>	<b>CONTACTO:</b> nathita1421@hotmail.com		



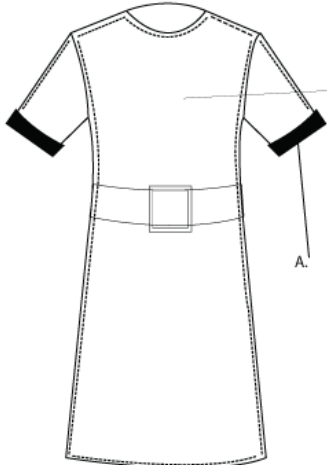

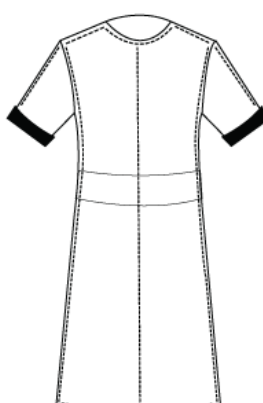
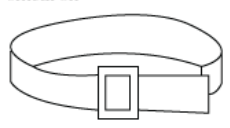
<b>URBAN POP</b>	<b>FICHA TECNICA</b>	<b>FICHA NO. 006</b>
<b>Código Prenda:</b> camison		<b>URBAN POP</b>
<b>Material:</b> licra	<b>Línea:</b> Semi formal	
<b>Temporada:</b> Primavera - Verano 2020		
<b>Talla:</b> Mediana	<b>Artículo:</b> 006	

<b>DESCRIPCION:</b> camison en A largo con manga corta		<b>OBSERVACIONES:</b>  Acabados a mano en la figura del estandapo. Acabados en toda la prenda. Obtención de overlock como puntada de ajuste. Obtención de puntada en zigzag de 2.5 m para la unión del patron. sublimacion
<p><b>Delantero</b></p>  <p><b>BORDADO Y SUBLIMADO</b></p> <p>B. </p> <p>A. <b>Posterior</b></p>  <p><b>cinturon</b></p> 		

Especificaciones técnicas		Especificaciones de color delantero y espalda	
<b>Delantero</b>	<b>Espalda</b>	COLOR ORANGE TIGER	#1505 C
	costura en la mitad 60cm	COLOR BLAZING YELLOW	#120646 BY
A) dobladillo de manga 4cm		<b>Contorno de medidas</b>	<b>Manga</b>
dobladillo inferior 2cm		contorno de busto 88	Largo de manga 30
cuello redondo con sesgo de 2cm		contorno de bajo de busto 76	contorno manga 28
B) Bordado de punto a mano con perlas anudadas		contorno de cintura 66	contorno de brazo 20
		contorno de cadera 92	
		largo talle de espalda, ancho espalda 41, 36	
		largo talle delantero, largo total 43, 60	
		altura bajo busto 31,5	
		altura busto 24	
<b>Materiales (tela)</b>	 100% poliester		

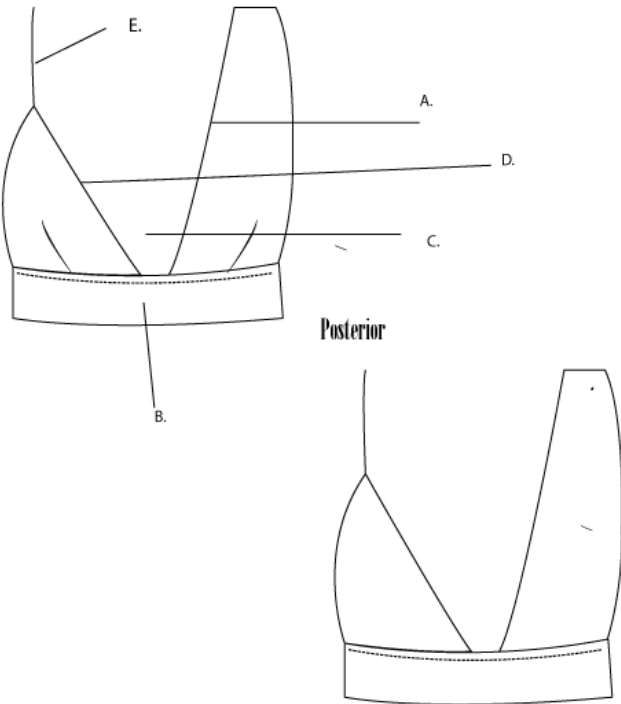

<b>FECHA:</b> 18/09/2020	<b>NOMBRE:</b> Nathali Vivanco Arias
<b>FIRMA:</b>	<b>CONTACTO:</b> nathita1421@hotmail.com

<b>URBAN POP</b>	<b>FICHA TECNICA</b>	<b>FICHA NO. 007</b>
<b>Código Prenda:</b> croptop		<b>URBAN POP</b>
<b>Material:</b> licra	<b>Línea:</b> Semi formal	
<b>Temporada:</b> Primavera - Verano 2020		
<b>Talla:</b> Mediana	<b>Artículo:</b> 007	

<b>DESCRIPCION:</b> top ajustado al cuerpo	<b>OBSERVACIONES:</b>  Acabados en toda la prenda. Obtención de overlock como puntada de ajuste. Obtención de puntada en zigzag de 2.5 m para la unión del patron.
<p><b>Delantero</b></p>  <p><b>Posterior</b></p>	
	<b>PALETA DE COLOR PANTONE:</b>   #182045 TCX      #290149 TPM

Especificaciones técnicas		Especificaciones de color delantero y espalda	
<b>Delantero</b>	<b>Espalda</b>	COLOR PINK PEACOCK	#182045 TCX
A) cuello en v largo 33cm izquierdo	tiras 4x19cm	COLOR RELUCENT BLUE	#290149 TPM
B) petrina inferior 12CM		<b>Contorno de medidas</b>	
C) separación de busto 6cm		contorno de busto	88
D) corte en v 18cm		contorno de bajo de busto	76
E) tiras 4x19cm		contorno de cintura	66
		contorno de cadera	92
		largo talla de espalda, ancho espalda	41, 36
		largo talla delantero, largo total	43, 60
		altura bajo busto	31,5
		altura busto	24
<b>Materiales (tela)</b>	 100% poliester		
<b>FECHA:</b> 18/09/2020	<b>NOMBRE:</b> Nathali Vivanco Arias		
<b>FIRMA:</b>	<b>CONTACTO:</b> nathita1421@hotmail.com		

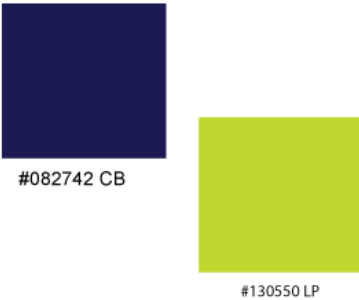
<b>URBAN POP</b>	<b>FICHA TECNICA</b>	<b>FICHA NO. 008</b>
<b>Código Prenda:</b> Camisa con pinzas		<b>URBAN POP</b>
<b>Material:</b> Organza	<b>Línea:</b> Semi formal	
<b>Temporada:</b> Primavera - Verano 2020		
<b>Talla:</b> Mediana	<b>Artículo:</b> 008	

<b>DESCRIPCIÓN:</b> Camisa con pinzas en la parte de cuello.		<b>OBSERVACIONES:</b>  Acabados a mano en la figura del estandado. Acabados en toda la prenda. Obtención de overlock como puntada de ajuste. Obtención de puntada en zigzag de 2.5 m para la unión del patron.
<p><b>Delantero</b></p>  <p><b>BORDADO Y SUBLIMADO</b></p>	<p><b>PALETA DE COLOR PANTONE:</b></p>  <p>#082742 CB</p> <p>#130550 LP</p>	
<p><b>Posterior</b></p> 		

<b>Especificaciones técnicas</b>		<b>Especificaciones de color delantero y espalda</b>	
<b>Delantero</b>	<b>Espalda</b>	COLOR CLASSIC BLUE	#082742 CB
mangas anchas 22cmx17cm con dobladillo 4cm	costura en la mitad 49cm	COLOR ORANGE TIGER	#1505 C
cuello redondo		COLOR ORANGE LIME PUNCH	#130550 LP
pinzas 3cm			
A) B) Bordado de punto a mano con perlas anudadas		<b>Contorno de medidas</b>	<b>Manga</b>
		Contorno de busto	Largo de manga 30
		Alto de pecho	contorno manga 28
		Alto de cadera	contorno de brazo 20
		contorno de torax	
<b>Materiales (tela)</b>	 Organza 100% poliester		
<b>FECHA:</b> 18/09/2020	<b>NOMBRE:</b> Nathali Vivanco Arias		
<b>FIRMA:</b>	<b>CONTACTO:</b> nathita1421@hotmail.com		

URBAN POP	FICHA TECNICA	FICHA NO. 0010
Código Prenda: Chaqueta bluson		URBAN POP
Material: Gabardina y licra	Línea: Semi formal	
Temporada: Primavera - Verano 2020		
Talla: Mediana	Artículo: 0010	

**DESCRIPCION:** chaqueta en la parte izquierda y bluson en la derecha con sobrepuesto en tela licra cortado a laser cuadrados

### Delantero

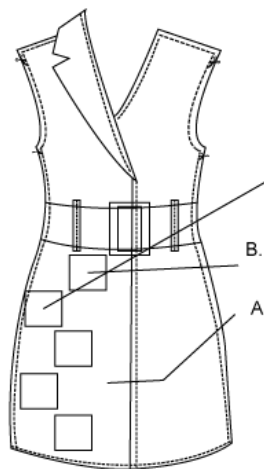

cinturon

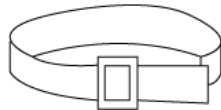

BORDADO Y SUBLIMADO

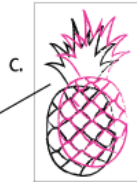

Posterior

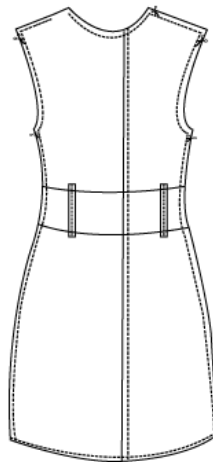

### OBSERVACIONES:

Acabados a mano en la figura del estampado

Acabados en toda la prenda.

Obtención de overlock como puntada de ajuste.

Obtención de puntada en zigzag de 2.5 m para la unión del patron.

### PALETA DE COLOR PANTONE:



#182045 TCX



#290149 TPM

Especificaciones técnicas		Especificaciones de color delantero y espalda	
<b>Delantero</b>	<b>Espalda</b>	COLOR PINK PEACOCK	#182045 TCX
Tiras 13cmx1cm	Tiras 13cmx1cm	COLOR RELUCENT BLUE	#290149 TPM
A) sobrepuesto 50cmx 21cm			
B) cuadrados del sobrepuesto 23cmx 14cm			
cinturon 12 cm en la cintura.			
Doblado inferior 2cm		<b>Contorno de medidas</b>	
C) Bordado de punto a mano con perlas anudadas		cintura	62      petrina 13cm
		cadera	88      cuello saco 35x9
		alto de cadera	18
		largo de tiro	25
		contorno de rodilla	20
		contorno de bota	40      largo total 45
<b>Materiales (tela)</b>		100% poliester	
<b>FECHA:</b> 18/09/2020	<b>NOMBRE:</b> Nathali Vivanco Arias		
<b>FIRMA:</b>	<b>CONTACTO:</b> nathita1421@hotmail.com		

<b>URBAN POP</b>	<b>FICHA TECNICA</b>	<b>FICHA NO. 0018</b>
<b>Código Prenda:</b> Chaqueta enterizo		<b>URBAN POP</b>
<b>Material:</b> charmeuse y organza	<b>Línea:</b> Semi formal	
<b>Temporada:</b> Primavera - Verano 2020		
<b>Talla:</b> Mediana	<b>Artículo:</b> 0018	

**DESCRIPCION:** chaqueta en la parte izquierda y enterizo short en la derecha.

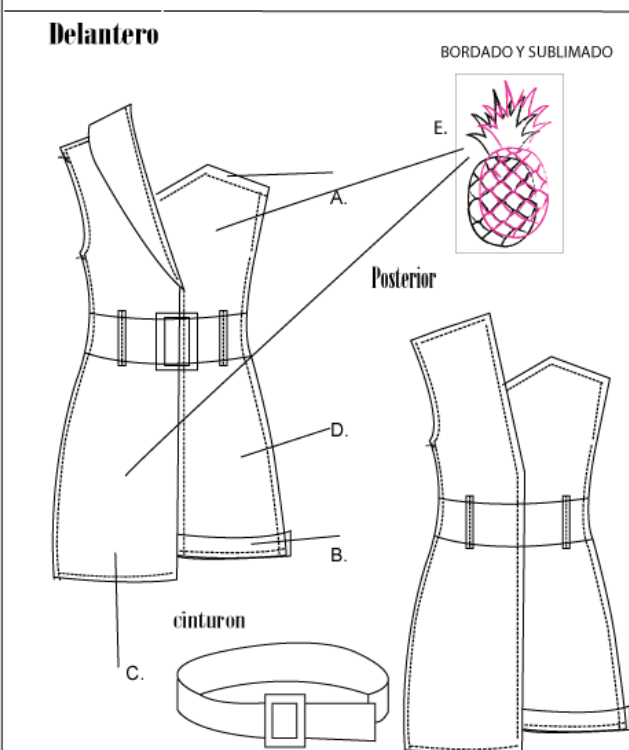

**OBSERVACIONES:**

Acabados a mano en la figura de piña en la prenda.  
Acabados en toda la prenda.  
Obtención de overlock como puntada de ajuste.  
Sublimacion  
Obtencion de puntada en zigzag de 2.5 m para la union del patron.

**PALETA DE COLOR PANTONE:**





#182045 TCX



#1505 C

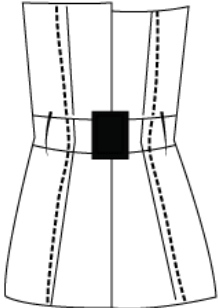
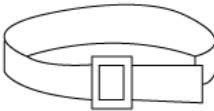
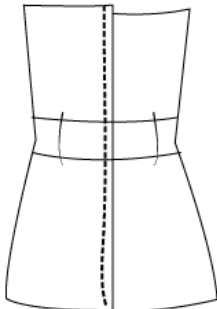

Especificaciones técnicas		Especificaciones de color delantero y espalda	
<b>Delantero</b>	<b>Espalda</b>	COLOR PINK PEACOCK	#182045 TCX
A) Borde del corset en V 10cm derecha y izquierda	Tiras 13cmx1cm	COLOR ORANGE TIGER	#1505 C
B) Doblado sobrepuerto 4cm			
C) Largo chaqueta 45cm			
D) Largo enterizo short 55cm			
E) Bordado de punto a mano con perlas anudadas			
		<b>Contorno de medidas</b>	
		cintura	62      petrina 13cm
		cadera	88      cuello saco 35x9
		alto de cadera	18
		largo de tiro	25
		contorno de rodilla	20
		contorno de bota	40      largo total 45
<b>Materiales (tela)</b>	 100% poliester		
<b>FECHA:</b> 18/09/2020	<b>NOMBRE:</b> Nathali Vivanco Arias		
<b>FIRMA:</b>	<b>CONTACTO:</b> nathita1421@hotmail.com		

<b>URBAN POP</b>	<b>FICHA TECNICA</b>	<b>FICHA NO. 009</b>
<b>Código Prenda:</b> corset		<b>URBAN POP</b>
<b>Material:</b> podesua	<b>Línea:</b> Semi formal	
<b>Temporada:</b> Primavera - Verano 2020		
<b>Talla:</b> Mediana	<b>Artículo:</b> 009	

<b>DESCRIPCION:</b> Corset largo		<b>OBSERVACIONES:</b>  Acabados en toda la prenda. Obtención de overlock como puntada de ajuste. Obtención de puntada en zigzag de 2.5 m para la unión del patron.
<b>Delantero</b>		
	<b>cinturon</b> 	
<b>Posterior</b> 		
		<b>PALETA DE COLOR PANTONE:</b>  <div style="display: flex; justify-content: space-around; align-items: center;"> <div style="text-align: center;">   #182045 TCX </div> <div style="text-align: center;">   #290149 TPM </div> </div>

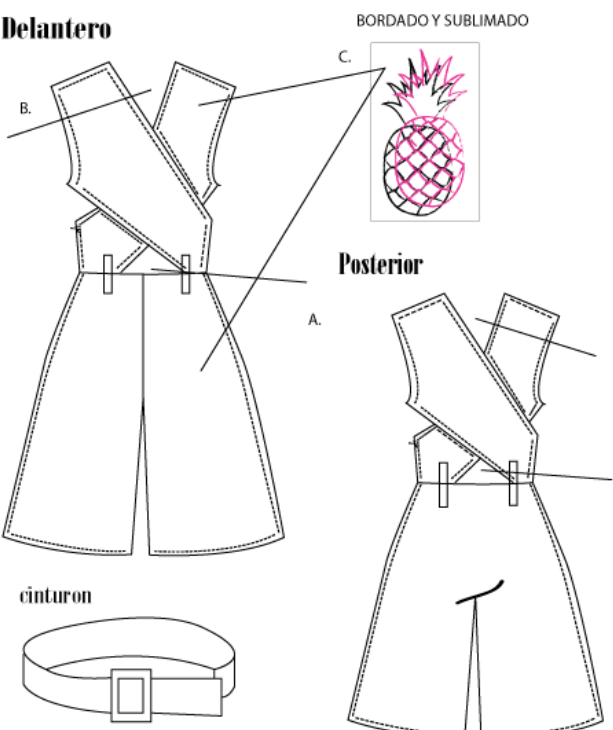
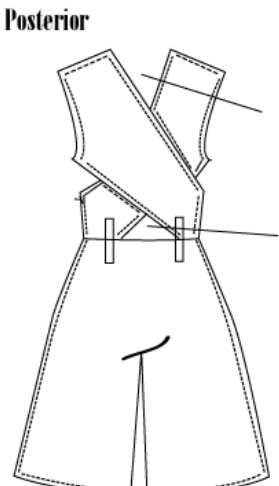

Especificaciones técnicas		Especificaciones de color delantero y espalda	
<b>Delantero</b>	<b>Espalda</b>	COLOR PINK PEACOCK	#182045 TCX
Tiras 13cmx1cm		COLOR RELUCENT BLUE	#290149 TPM
largo total 50cm		<b>Contorno de medidas</b>	
doblado 3cm		contorno de busto	88
pinzas largas		contorno de bajo de busto	76
		contorno de cintura	66
		contorno de cadera	92
		largo talla de espalda, ancho espalda	41, 36
		largo talla delantero, largo total	43, 60
		altura bajo busto	31,5
		altura busto	24
		pinza	3
<b>Materiales (tela)</b>	 100% poliester		
<b>FECHA:</b> 18/09/2020	<b>NOMBRE:</b> Nathali Vivanco Arias		
<b>FIRMA:</b>	<b>CONTACTO:</b> nathita1421@hotmail.com		

<b>URBAN POP</b>	<b>FICHA TECNICA</b>	<b>FICHA NO. 0019</b>
<b>Código Prenda:</b> Pantalón enterizo		<b>URBAN POP</b>
<b>Material:</b> charmeuse	<b>Línea:</b> Semi formal	
<b>Temporada:</b> Primavera - Verano 2020		
<b>Talla:</b> Mediana	<b>Artículo:</b> 0019	

<b>DESCRIPCION:</b> blusa amarrada en el cuello pegada al short		<b>OBSERVACIONES:</b>  Acabados a mano en la figura de piña en la prenda. Acabados en toda la prenda. Obtención de overlock como puntada de ajuste. Sublimación Obtención de puntada en zigzag de 2.5 m para la unión del patron.
<p><b>Delantero</b></p>  <p><b>Posterior</b></p>  <p><b>BORDADO Y SUBLIMADO</b></p>  <p><b>cinturon</b></p> 		

Especificaciones técnicas		Especificaciones de color delantero y espalda	
<b>Delantero</b>	<b>Espalda</b>	COLOR PINK PEACOCK	#182045 TCX
Tiras 13cmx1cm	Tiras 13cmx1cm	COLOR ORANGE TIGER	#1505 C
A) 12X20CM	D) 12X20CM		
B) Corte en v 25x30	E) Corte en v 25x30		
C) Bordado de punto a mano con perlas anudadas			
Petrina 10cm		<b>Contorno de medidas</b>	
		cintura	62
		cadera	88
		alto de cadera	18
		largo de tiro	25
		contorno de rodilla	20
		contorno de bota	40 largo total 45
<b>Materiales (tela)</b>	 100% poliester		
<b>FECHA:</b> 18/09/2020	<b>NOMBRE:</b> Nathali Vivanco Arias		
<b>FIRMA:</b>	<b>CONTACTO:</b> nathita1421@hotmail.com		

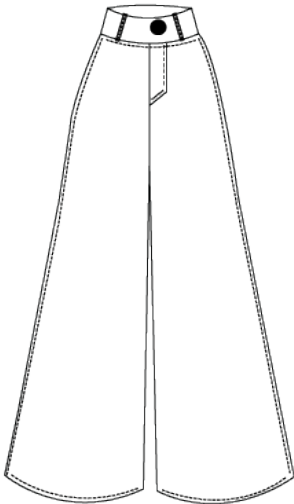
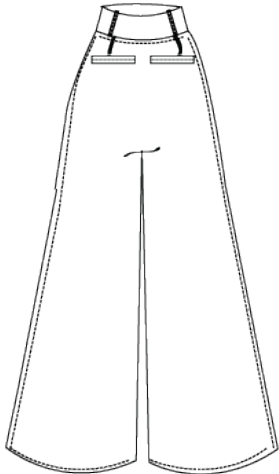

<b>URBAN POP</b>	<b>FICHA TECNICA</b>	<b>FICHA NO. 0014</b>
<b>Código Prenda:</b> pantalón ancho		<b>URBAN POP</b>
<b>Material:</b> licra	<b>Línea:</b> Semi formal	
<b>Temporada:</b> Primavera - Verano 2020		
<b>Talla:</b> Mediana	<b>Artículo:</b> 0014	

<b>DESCRIPCIÓN:</b> pantalón ancho	<b>OBSERVACIONES:</b>  Acabados en toda la prenda. Obtención de overlock como puntada de ajuste. Obtención de puntada en zigzag de 2.5 m para la unión del patrón.
<b>Delantero</b>    <b>Posterior</b>  	
<b>PALETA DE COLOR PANTONE:</b>   #182045 TCX	
 #290149 TPM	

<b>Especificaciones técnicas</b>		<b>Especificaciones de color delantero y espalda</b>	
<b>Delantero</b>	<b>Espalda</b>	COLOR PINK PEACOCK	#182045 TCX
cierre pantalón 12cmx3cm	Tiras 13cmx1cm	COLOR RELUCENT BLUE	#290149 TPM
Tiras 13cmx1cm	bolsillos 12cm x 1cm		
doblado 2cm		<b>Contorno de medidas</b>	
Botones 2cmx1cm		cintura	62 <b>petrina 13cm</b>
		cadera	88
		alto de cadera	18
		largo de tiro	25
		contorno de rodilla	20
		contorno de bota	40      largo pantalón 55
<b>Materiales (tela)</b>	 100% poliéster		
<b>FECHA:</b> 18/09/2020	<b>NOMBRE:</b> Nathali Vivanco Arias		
<b>FIRMA:</b>	<b>CONTACTO:</b> nathita1421@hotmail.com		







<b>URBAN POP</b>	<b>FICHA TECNICA</b>	<b>FICHA NO. 009</b>
<b>Código Prenda:</b> pantalo tubo		<b>URBAN POP</b>
<b>Material:</b> Licra	<b>Línea:</b> Semi formal	
<b>Temporada:</b> Primavera - Verano 2020		
<b>Talla:</b> Mediana	<b>Artículo:</b> 009	

<b>DESCRIPCION:</b> pantalon en A		
<b>Delantero</b>	<b>Posterior</b>	
		<b>OBSERVACIONES:</b>  Acabados a mano en la figura de piña en la prenda. Acabados en toda la prenda. Obtención de overlock como puntada de ajuste. Obtención de puntada en zigzag de 2.5 m para la unión del patron.
		<b>PALETA DE COLOR PANTONE:</b>   #290149 TPM

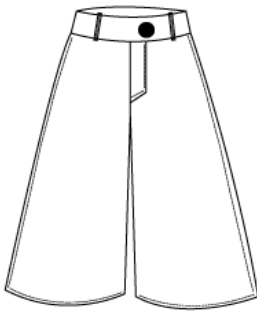

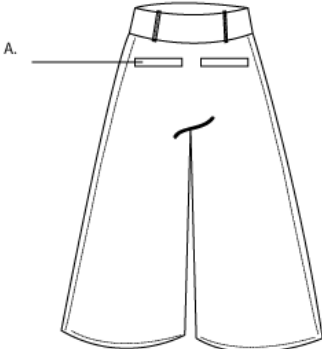

<b>Especificaciones técnicas</b>		<b>Especificaciones de color delantero y espalda</b>	
<b>Delantero</b>	<b>Espalda</b>	COLOR PINK PEACOCK	#182045 TCX
cierre pantalon 12cmx3cm	bolsillos 12cm x 2cm	COLOR RELUCENT BLUE	#290149 TPM
Tiras 13cmx1cm	Tiras 13cmx1cm		
doblado inferior 2cm			
Botones 2cmx1cm			
		<b>Contorno de medidas</b>	
		cintura	62
		cadera	88
		alto de cadera	18
		largo de tiro	25
		contorno de rodilla	20
		contorno de bota	40 largo pantalon 70
<b>Materiales (tela)</b>	 100% poliester		
<b>FECHA:</b> 18/09/2020	<b>NOMBRE:</b> Nathali Vivanco Arias		
<b>FIRMA:</b>	<b>CONTACTO:</b> nathita1421@hotmail.com		

<b>URBAN POP</b>	<b>FICHA TECNICA</b>	<b>FICHA NO. 0011</b>
<b>Código Prenda:</b> pantalo corto en A corto		<b>URBAN POP</b>
<b>Material:</b> Charmeuse	<b>Línea:</b> Semi formal	
<b>Temporada:</b> Primavera - Verano 2020		
<b>Talla:</b> Mediana	<b>Artículo:</b> 0011	

<b>DESCRIPCION:</b> pantalon corto A	<p><b>OBSERVACIONES:</b></p> <p>Acabados a mano en la figura de piña en la prenda. Acabados en toda la prenda. Obtención de overlock como puntada de ajuste. Obtención de puntada en zigzag de 2.5 m para la unión del patron.</p>
<p><b>Delantero</b></p>  <p><b>BORDADO</b></p>  <p><b>Posterior</b></p> 	
	<p><b>PALETA DE COLOR PANTONE:</b></p>  <p>#182045 TCX</p>  <p>#130550 LP</p>

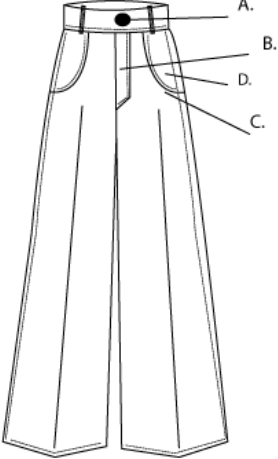
Especificaciones técnicas		Especificaciones de color delantero y espalda	
<b>Delantero</b>	<b>Espalda</b>	COLOR PINK PEACOCK	#182045 TCX
B) Bordado de punto a mano con perlas anudadas	A) bolsillos 12cm x 1cm	COLOR ORANGE LIME PUNCH	#130550 LP
doblado inferior 2cm	petrina 13cm		
cierre pantalon 13cmx3cm	Tiras 13cmx1cm		
Tiras 13cmx1cm		<b>Contorno de medidas</b>	
Botones 2cmx1cm		cintura	62
		cadera	88
		alto de cadera	18
		largo de tiro	25
		contorno de rodilla	20
		contorno de bota	40 largo pantalon 55
<b>Materiales (tela)</b>	 100% poliester		
<b>FECHA:</b> 18/09/2020	<b>NOMBRE:</b> Nathali Vivanco Arias		
<b>FIRMA:</b>	<b>CONTACTO:</b> nathita1421@hotmail.com		

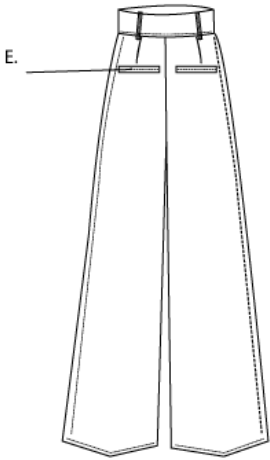
<b>URBAN POP</b>	<b>FICHA TECNICA</b>	<b>FICHA NO. 0014</b>
<b>Código Prenda:</b> pantalon en A		<b>URBAN POP</b>
<b>Material:</b> charmeuse	<b>Línea:</b> Semi formal	
<b>Temporada:</b> Primavera - Verano 2020		
<b>Talla:</b> Mediana	<b>Artículo:</b> 0014	

<b>DESCRIPCION:</b> pantalon corto A		<b>OBSERVACIONES:</b>  Acabados a mano en la figura de piña en la prenda.  Acabados en toda la prenda. Obtención de overlock como puntada de ajuste. Obtención de puntada en zigzag de 2.5 m para la unión del patron.
<b>Delantero</b>  	<b>BORDADO</b>  	
<b>Posterior</b>  	<b>PALETA DE COLOR PANTONE:</b>  	

Especificaciones técnicas		Especificaciones de color delantero y espalda	
<b>Delantero</b>	<b>Espalda</b>	COLOR PINK PEACOCK	#182045 TCX
A) Botones 2cmx1cm	F) Bolsillos 7cmx1cm	COLOR ORANGE TIGER	#1505 C
B) cierre pantalon		<b>Contorno de medidas</b>	
C) bolsillos redondos 30cm		cintura	62      petrina 13cm
D) bolsillos redondos 7cm		cadera	88
E) Bordado de punto a mano con perlas anudadas		alto de cadera	18
G) Bordado de punto a mano con perlas anudadas		largo de tiro	25
		contorno de rodilla	20
<b>Materiales (tela)</b>	 100% poliester	contorno de bota	40      largo total 60

<b>FECHA:</b> 18/09/2020	<b>NOMBRE:</b> Nathali Vivanco Arias
<b>FIRMA:</b>	<b>CONTACTO:</b> nathita1421@hotmail.com



**8.4 FOTOS DE LAS PRENDAS**





































